

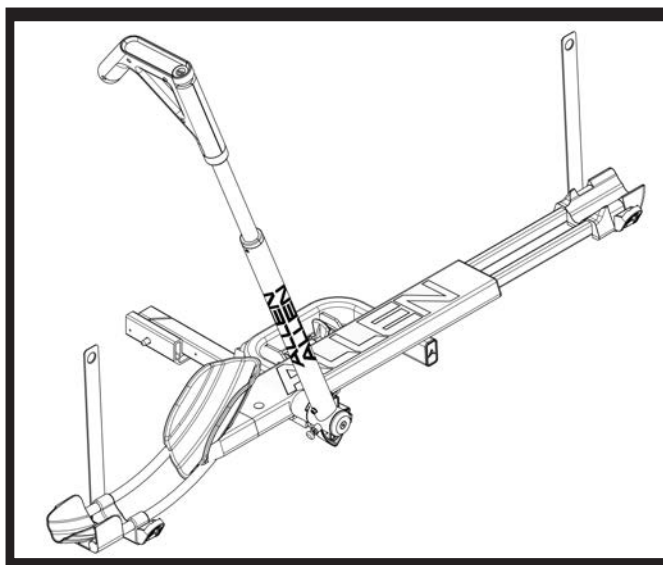

MODEL AR100 1-BIKE CARRIER



Owner's Manual should be kept for future reference

1. Completely read and understand Owner's Manual before assembling or operating this product.
2. This product should be assembled by an adult.

⚠ WARNING:

Bicycles or rack falling in road can cause serious accidents resulting in bodily injury – do not use rack on any vehicle on which it can't be properly mounted as described in this instruction sheet.

- Rack should only be used on vehicles with Class II 1 ¼", or Class III or IV 2" receiver hitches.
- Never used on a trailer, fifth wheel, RV, or the front of a vehicle. Never use with a third party hitch adapter or extender.
- Only carry bicycles with 26" to 29" diameter wheels, and tires up to 3.5" wide.
- Only carry bicycles with a wheelbase of min. 35" to max. 48".
- Check that front and rear wheels are securely attached to bicycle - check quick release skewers for proper connection.
- Only load bicycle front wheel in Front Wheel Tray - never transport bike with back wheel loaded in Front Wheel Tray.
- Only carry with front wheel placed in Front Wheel Tray. Never load bicycles with back wheel in Front Wheel Tray.
- Max. allowable bicycle weight: 40 LB.
- Never carry tricycles, mopeds or recumbents. Car tail lights must remain visible.
- Never carry bicycles with flat or leaky tires. Loss of air pressure in tires can cause bicycles to become unstable during transport.
- Do not carry bicycles with front fenders installed. Fenders should be removed prior to transport.
- Bikes must be securely tied to rack using bike tie-downs and additional straps as needed.
- Check periodically during use that all bolts are tight and that bicycles are secure.
- Drive conservatively, especially over bumps. Never use off road.
- Never use rack if any parts are damaged or worn. Contact R. A. Allen Company for replacement parts.

⚠ CAUTION:







Use AR100 only in accordance with local motor vehicle and traffic regulations

- INSTALL RACK AND LOAD BICYCLES ONLY AT A SAFE DISTANCE AWAY FROM MOVING TRAFFIC.
- MAKE SURE THAT ALL OF RACK AND BICYCLES ARE CARRIED AT A SAFE DISTANCE FROM ROAD AND HOT EXHAUST.
- ONLY OPERATE VEHICLE WITH RACK IN AN UPRIGHT, LOCKED POSITION.
- BICYCLES SHOULD NEVER EXTEND BEYOND THE SIDE OF VEHICLE DURING TRANSPORT.
- REMOVE RACK FROM CAR WHEN NOT IN USE.

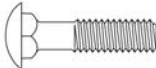

PARTS LIST

QUANTITY DESCRIPTION HARDWARE KIT INCLUDING

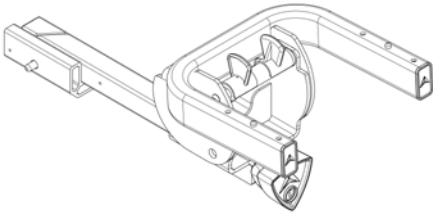
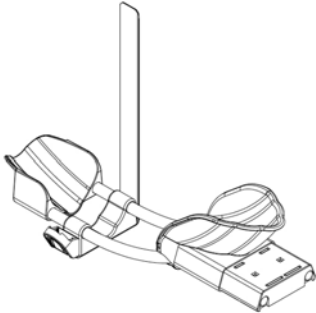
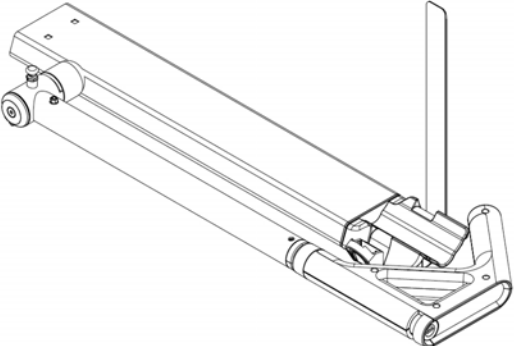
	4	M6 Bolts with Thread Lock Installed
	6	M6 Washers
	2	M6 Nylon Insert Lock Nut
	2	M6 Carriage Bolts
	1	4mm Hexhead tool (for rack assembly)
	1	10mm Wrench tool (for rack assembly)
	1	Set Keys (2) and Keychain
	1	Hitch Insert & U Support
	1	Front Wheel Tray
	1	Bike Support



ASSEMBLY INSTRUCTION

Tools Required:

1—Hexhead wrench (included)

INSTALLING BIKE SUPPORT

STEP 1: PLACE BIKE SUPPORT ONTO HITCH INSERT U-SUPPORT

Place the alignment holes on bottom of the Bike Support [A] over the inner alignment posts [B] on the U Support, as shown in Figure 1.

IMPORTANT! As shown in Figure 1B, Bike Support should be installed with Spar Arm [C] toward the open end of the U Support

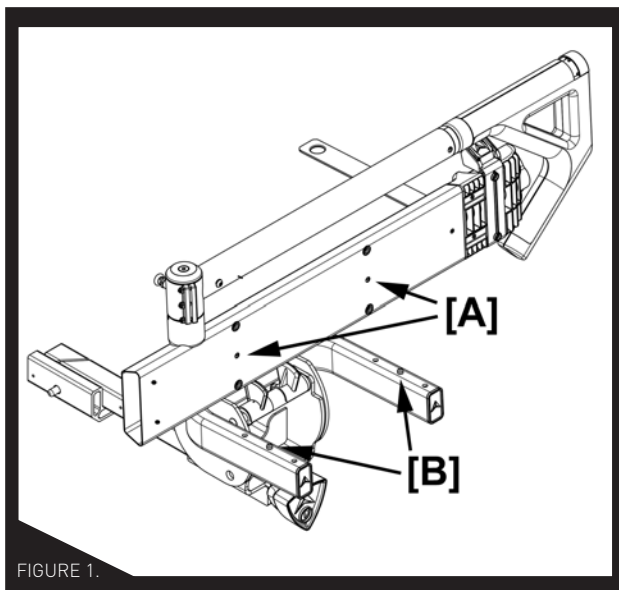

FIGURE 1.

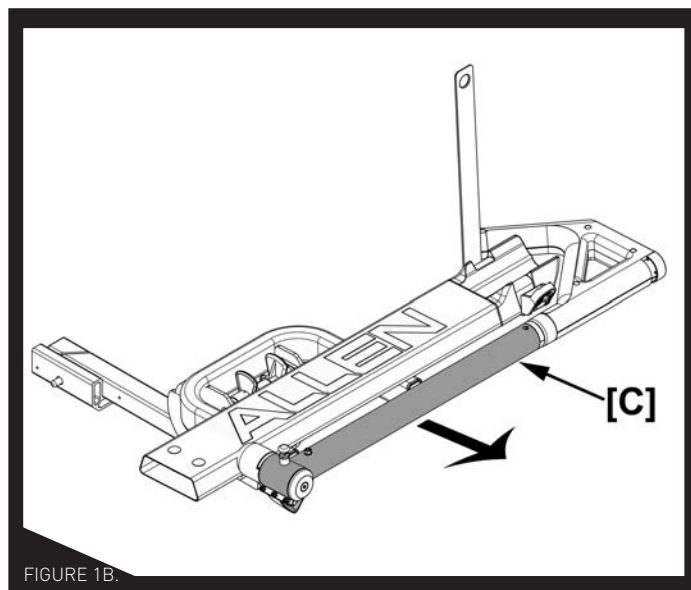

FIGURE 1B.

STEP 2:

SECURE BIKE SUPPORT TO HITCH INSERT U-SUPPORT

Place M6 washers [D1] on M6 bolts [D2]. Making sure that the M6 Bolts [D] pass through the holes in the Hitch Insert U-Support, thread these four Bolts into the corresponding holes on the bottom of the Bike Support. Using the included hex-head tool, fully tighten the bolts so that the Wheel Tray is firmly held in place.

! WARNING! The bolts that secure the wheel tray have pre-installed thread-lock to hold them in place during use. If these bolts are removed at any time additional thread-lock will be required before they are reinstalled. Failing to do so could cause the Bike Support to dislodge during use, which could lead to an accident, bodily injury, or death.

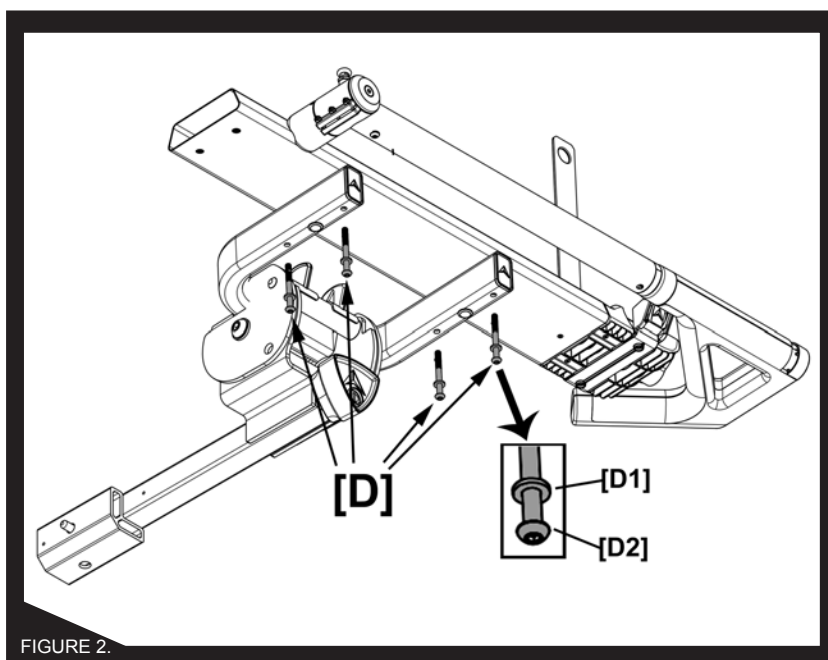

FIGURE 2.



ASSEMBLY INSTRUCTION (CONT.)

STEP 3: ATTACH FRONT WHEEL TRAY TO BIKE SUPPORT

Slide Front Wheel Tray [E] into Bike Support Arm as shown. Secure tray to support using 2 x M6 Carriage Bolts [F], 2 x M6 Washers [G], and 2 x M6 Lock Nuts [H] by passing bolts through holes in tray and support. Fully tighten nuts onto bolts using included wrench.

IMPORTANT! Make sure that threads on carriage bolts fully pass through nylon locking inserts in bolts.

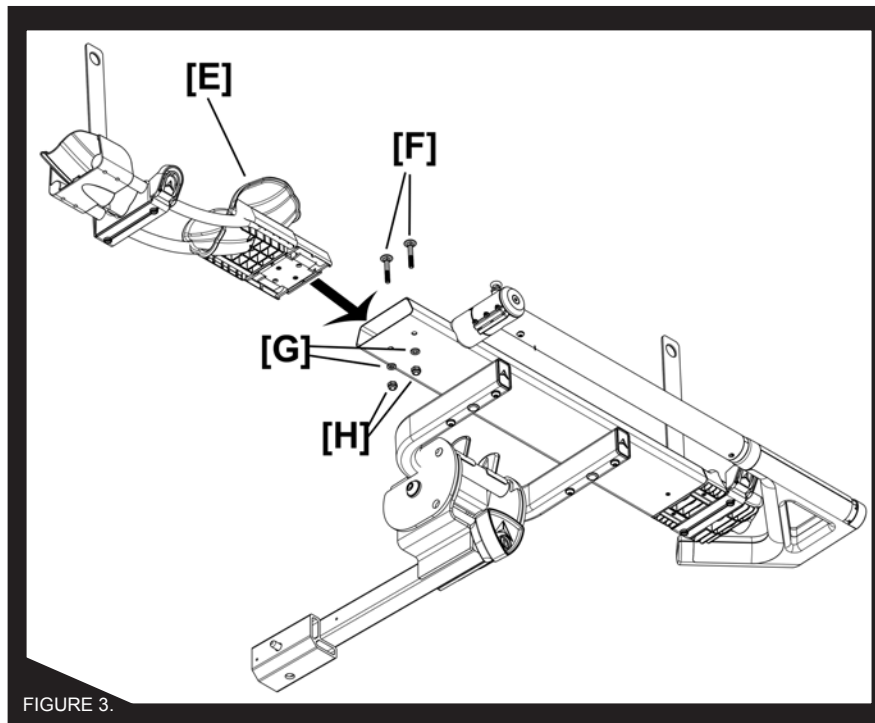



INSTALL RACK INTO RECEIVER HITCH

NOTE: AR100 SHOULD ONLY BE USED WITH A PROFESSIONALLY INSTALLED CLASS II 1 1/4" OR CLASS III AND IV 2" RECEIVER HITCH.

STEP 4:

2" HITCH INSTALLATION

1. Making sure that 2" Filler Plate is installed, insert rack into receiver hitch.
2. Depress pin on rack, insert rack into receiver hitch, making sure that the pin on the rack engages with the hole on your receiver hitch.

1 1/4" HITCH INSTALLATION

1. Using a 4mm hex head wrench, remove the Filler Plate Screw holding the Filler Plate in place.
2. Depress pin on rack, insert rack into receiver hitch, making sure that the pin on the rack engages with the hole on your receiver hitch.

IMPORTANT! When installing rack into receiver hitch, do not insert rack beyond where pin and hole in hitch align, as this can cause rack to become stuck in side of hitch.

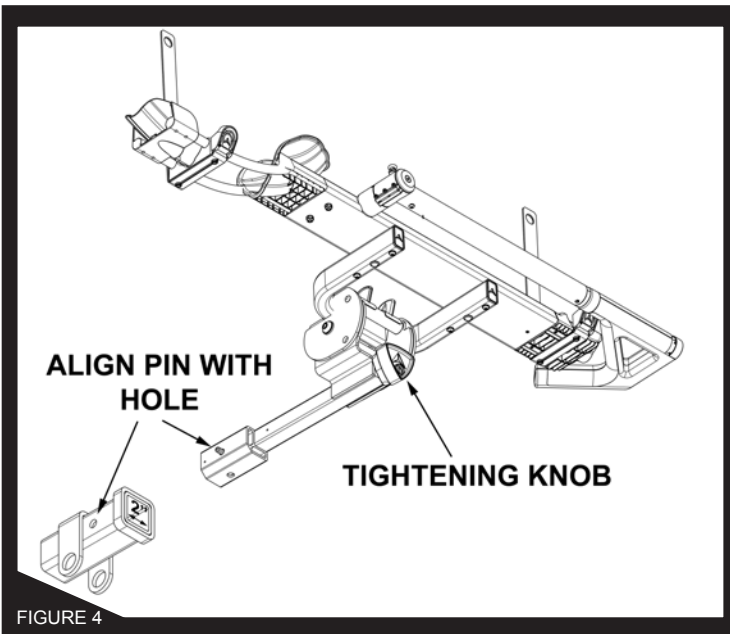

FIGURE 4

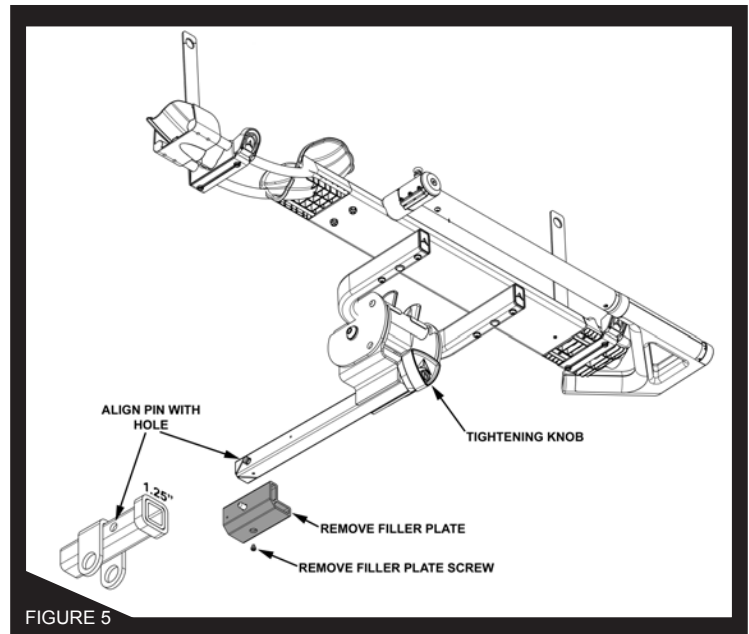

FIGURE 5

NOTE: After Filler Plate and Screw have been removed, the Filler Plate Screw can be stored in the threaded hole on the inside of the Filler Plate. Filler Plate and Screw should be saved for future 2" hitch installation.

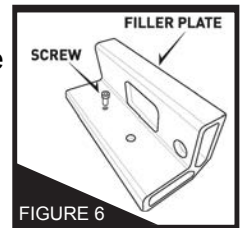

FIGURE 6

STEP 5: TIGHTENING AND LOCKING RACK TO YOUR HITCH

IMPORTANT! Tightening Knob will only tighten and loosen when Locking Cylinder inside knob is engaged. To engage locking cylinder, insert key into lock on the knob and turn key COUNTER-CLOCKWISE, as shown in Figure 7.

1. Insert key into lock on the triangular knob and turn key counter-clockwise to engage knob.
2. Turn knob CLOCKWISE to tighten the rack inside of the receiver hitch.
3. Once rack is tight inside of receiver hitch turn the key CLOCKWISE to disengage the knob. This will lock the rack to your vehicle.
4. To remove the rack from your vehicle, insert key into lock and turn key COUNTER-CLOCKWISE to engage the knob. Turn knob COUNTER-CLOCKWISE to loosen rack.

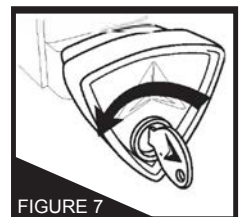

FIGURE 7



READYING AR100 TO INSTALL BICYLCES

STEP 6: Raise Bike Spar Arm, lift pull pin [I] as shown in Fig. 8, while rotating Spar Arm to its full forward position, Fig 9.

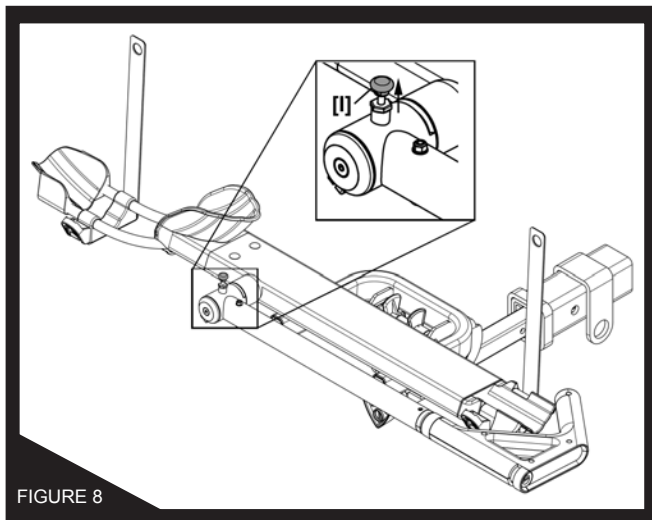

FIGURE 8

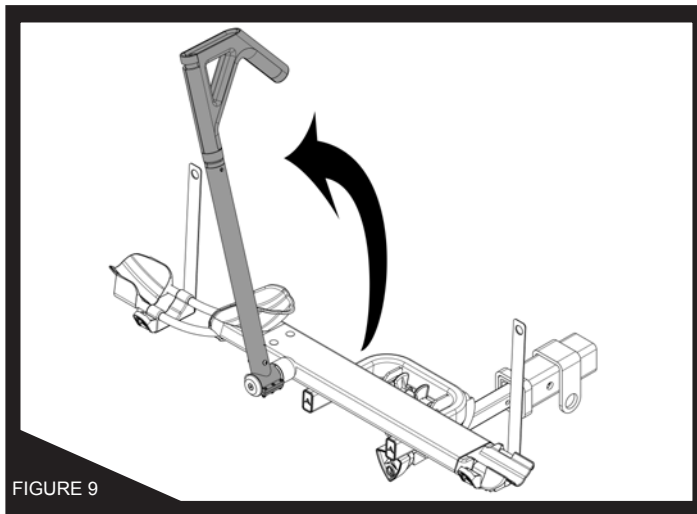

FIGURE 9

STEP 7:

1. Making sure that Spar Arm Release is unlocked, push down Spar Arm release [J] and fully extend Bicycle Spar [K]
2. Slide out Rear Bicycle Wheel Tray [L] to approximate position to support bicycle rear wheel.

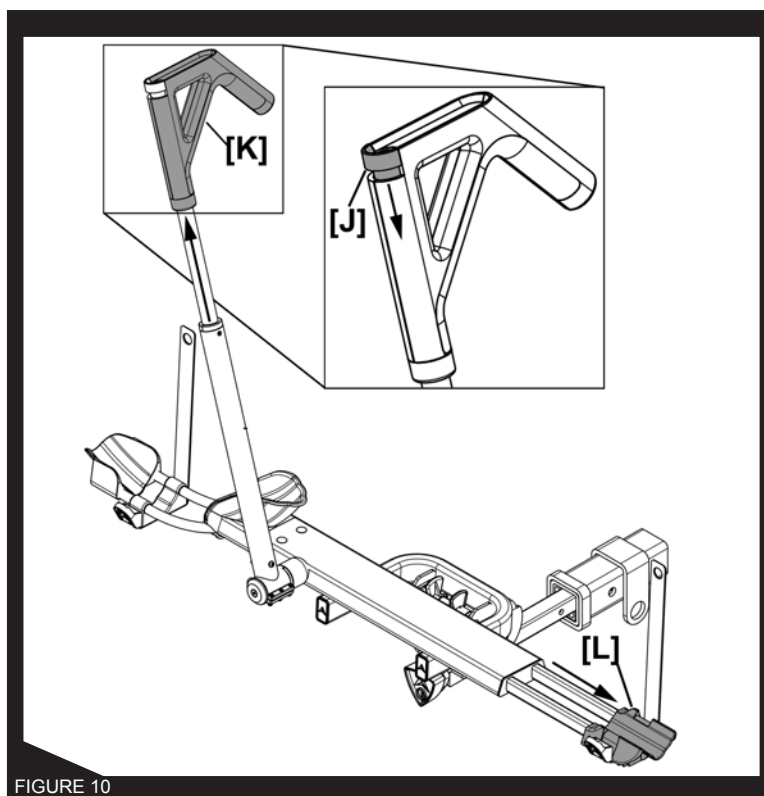

FIGURE 10



INSTALLING BICYCLES ONTO AR100

WARNINGS!

1. Only carry bicycle with max weight of 40 LB, 26" to 29" diameter wheels, tires up to 3.5" wide, and a wheelbase of min. 35" up to max. 48".
2. Bicycles should only be carried with front wheel installed in Front Wheel Tray.
3. Never carry bicycles with flat or leaky tires.
4. Never carry bicycles with front fenders installed. These should be removed before transport.
5. Check that front and rear wheels are securely attached to bicycle - check that quick release skewers are tight.

STEP 8: LOADING BICYCLE

1. Place bicycle front wheel in Front Wheel Tray

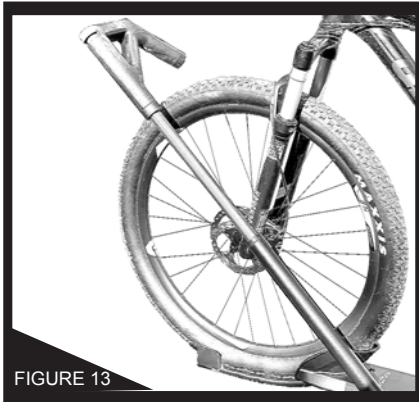

FIGURE 13

2. Rotate Bicycle Spar Arm up until hook rest 1" or less from brakes or front fork - see Fig 15



FIGURE 14

3. Firmly apply pressure against the hook [K] to compress the hook against the wheel



FIGURE 15

4. Feed Front Wheel Strap through the spokes, then thread strap through buckle and tighten

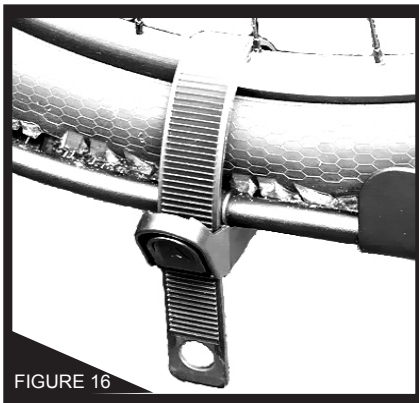

FIGURE 16

5. Slide Rear Wheel Tray in or out so that tray [L] is centered at the bottom of the rear wheel

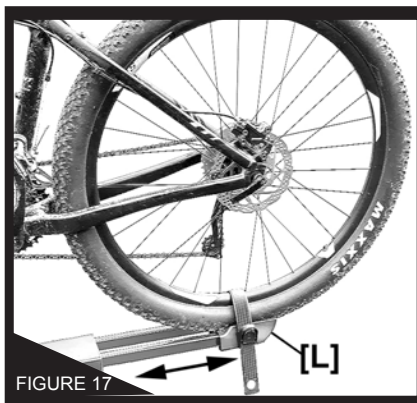

FIGURE 17

6. Feed Rear Wheel Strap through the spokes, then thread strap through buckle and tighten

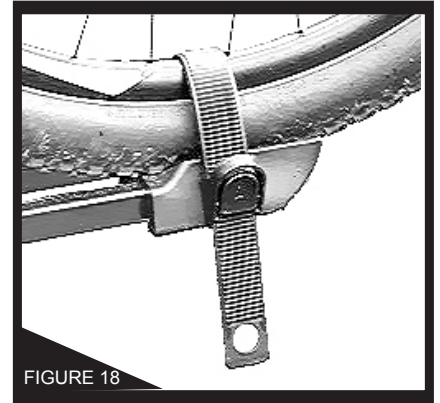

FIGURE 18

STEP 9: UNLOADING BICYCLES

1. Release wheel tray straps [Fig 19] by pulling on tab end [M] while pressing release tab [N]. Tuck strap behind rear wheel. Pulling on the strap helps to release the buckle.
2. Release Bicycle Spar Arm by pressing Spar Arm Release (Step 7, Page 6) to remove bicycle

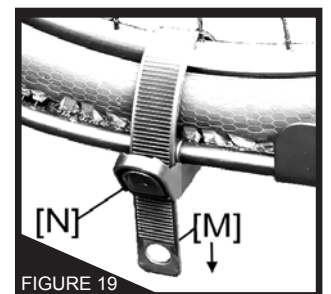

FIGURE 19



STEP 10: LOCKING BICYCLE TO RACK

1. With the Spar Arm fully tightened on front wheel, insert key into lock and turn to a locked position [O]. This will prevent the red release button from being released and bicycle being removed.

NOTE: For added security for your bicycles, it is recommended to use an additional locking cable to secure your bicycles to the rack. Cable should be threaded through the bicycle frame and wheels then locked to your vehicle's receiver hitch.

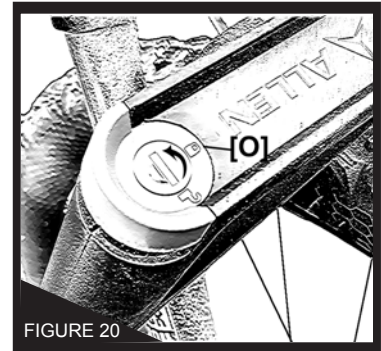

FIGURE 20

FOLDING RACK AGAINST VEHICLE WHEN NOT IN USE

STEP 11: FOLDING RACK AGAINST VEHICLE

To fold rack up against vehicle for storage when not in use

1. Fold down rack by sliding in Rear Wheel Trays, rotate Front Wheel Trays into closed position, retract Bicycle Spars, and place Spar Arms into horizontal (flat) position.
2. While lifting rack slightly, squeeze the two red release tabs [P] together. Lift rack to fold up against vehicle. Rack will snap into place when vertical. Make sure that no part of the rack comes into contact with vehicle.

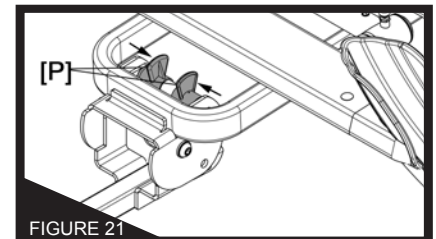

FIGURE 21

TILTING RACK BACK FOR VEHICLE ACCESS

STEP 12: TILTING RACK BACK

1. While lifting rack slightly, squeeze release tabs (shown in Figure 21 above). Once released, lower the rack in a controlled manner until the rack stops [Step 1]. Open rear door [Step 2].
2. **IMPORTANT!** When vehicle access is complete, lift rack back to horizontal position, ensuring that rack "Snaps" back into place.

NOTE: DUE TO DIFFERENT BICYCLE AND HITCH DIMENSIONS, REAR DOOR MAY NOT FULLY CLEAR BICYCLES WHEN BEING OPENED, SO OPEN REAR DOOR WITH CAUTION TO AVOID POTENTIAL DAMAGE TO VEHICLE.

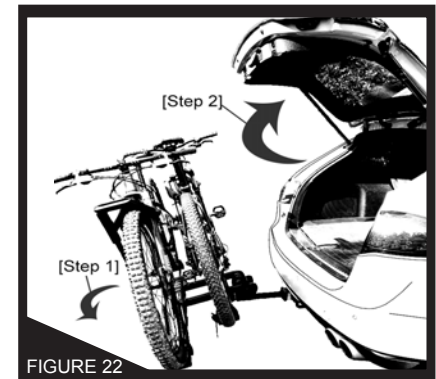

FIGURE 22

FOR QUESTIONS REGARDING WARRANTY SERVICE, ASSEMBLY, INSTALLATION, OR USE, PLEASE CONTACT

ALLEN SPORTS USA

800-722-5536 ~ customerservice@allen.bike

Please note that all returns and exchanges are subject to the return policy of the retailer where the product was originally purchased



R. A. Allen Company, Inc. - 505 Beachland Blvd., Suite 1, #1002, Vero Beach, FL 32963 USA
www.Allen.Bike

Product designed in USA, Made in Shanghai, China



ALLEN
SPORTS

BEDIENUNGSANLEITUNG

PRODUKTREGISTRIERUNG:

STELLEN SIE SICHER, DASS SIE IHREN KAUF UNTER
<https://allen.bike/pages/register-your-product> REGISTRIEREN, UM
SICH FÜR DIE PRODUKTGARANTIE ZU QUALIFIZIEREN UND
WICHTIGE PRODUKTBENACHRICHTIGUNGEN ZU ERHALTEN!

1

MODELL AR100 1-FAHRRADTRÄGER

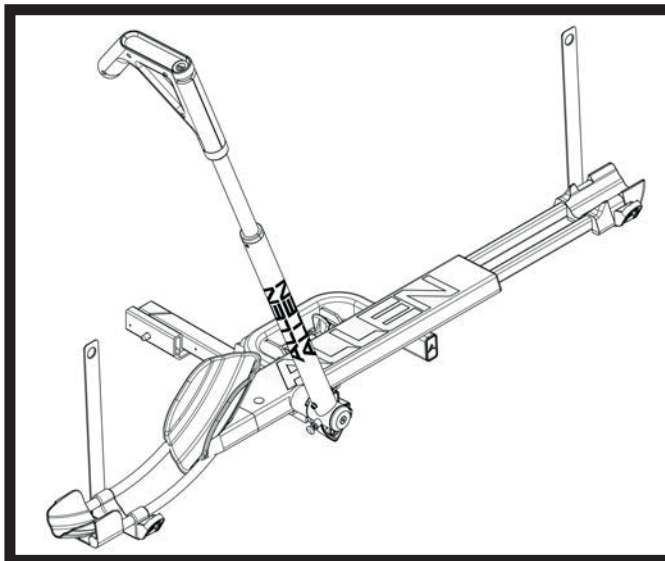

Die Bedienungsanleitung sollte zum späteren
Nachschlagen aufbewahrt werden

1. Lesen und verstehen Sie die Bedienungsanleitung vollständig, bevor Sie dieses Produkt zusammenbauen oder in Betrieb nehmen.
2. Dieses Produkt sollte von einem Erwachsenen montiert werden.

! WARNUNG:

Auf die Straße fallende Fahrräder oder Fahrradträger können schwere Unfälle verursachen, die zu Körperverletzungen führen können. Verwenden Sie den Fahrradträger nicht an Fahrzeugen, an denen er nicht ordnungsgemäß montiert werden kann, wie in dieser Bedienungsanleitung beschrieben.

- Der Fahrradträger darf nur bei Fahrzeugen mit Kupplungsaufnahmen der Klasse II 1 1/4 " oder Klasse III oder IV 2" verwendet werden.
- Verwenden Sie ihn niemals an einem Anhänger, Sattelkupplung, Wohnmobil oder der Vorderseite eines Fahrzeugs. Verwenden Sie ihn niemals mit einem Kupplungsadapter oder Verlängerung eines Drittanbieters.
- Transportieren Sie nur Fahrräder mit Rädern mit einem Durchmesser von 26 bis 29 Zoll und Reifen mit einer Breite von bis zu 3,5 Zoll.
- Transportieren Sie nur Fahrräder mit einem Radstand von min. 35" bis max. 48".
- Überprüfen Sie, ob die Vorder- und Hinterräder sicher am Fahrrad befestigt sind. Überprüfen Sie die Schnellspanner auf korrekte Verbindung.
- Stellen Sie nur das Vorderrad des Fahrrads in die Vorderradablage - transportieren Sie niemals ein Fahrrad mit einem Hinterrad in der Vorderradablage.
- Nur mit Vorderrad in der Vorderradablage transportieren. Transportieren Sie niemals Fahrräder mit dem Hinterrad in der Vorderradablage.
- Max. zulässiges Fahrradgewicht: 34 kg.
- Transportieren Sie niemals Dreiräder, Mopeds oder Liegeräder. Die Autorücklichter müssen sichtbar bleiben.
- Transportieren Sie niemals Fahrräder mit platten oder undichten Reifen. Ein Luftdruckverlust in Reifen kann dazu führen, dass das Fahrrad während des Transports instabil wird.
- Transportieren Sie keine Fahrräder mit eingebauten vorderen Schutzblechen. Die Schutzbleche müssen vor dem Transport entfernt werden.
- Die Fahrräder müssen bei Bedarf mit Fahrradzurrgurten und zusätzlichen Gurten sicher am Fahrradträger befestigt werden.
- Überprüfen Sie während des Transports regelmäßig, ob alle Schrauben fest angezogen und die Fahrräder gesichert sind.
- Fahren Sie vorsichtig, besonders über Unebenheiten. Niemals im Gelände benutzen.
- Verwenden Sie den Fahrradträger niemals, wenn Teile beschädigt oder abgenutzt sind. Kontaktieren Sie R. A. Allen Company für Ersatzteile.

! VORSICHT:







Verwenden Sie den AR100 nur in Übereinstimmung mit den Kraftfahrzeugvorschriften und Verkehrsregeln

- MONTIEREN SIE DEN FAHRRADTRÄGER UND LADEN SIE DIE FAHRRÄDER NUR IN EINER SICHEREN ENTFERNUNG VOM STRASSENVERKEHR.
- STELLEN SIE SICHER, DASS DER FAHRRADTRÄGER UND DIE FAHRRÄDER IN EINER SICHEREN ENTFERNUNG VON DER STRASSE UND DEM HEISSEN AUSPUFF TRANSPORTIERT WERDEN.
- BETREIBEN SIE DAS FAHRZEUG MIT EINEM FAHRRADTRÄGER NUR IN EINER AUFRECHTEN, VERRIEGELTEN POSITION.
- DIE FAHRRÄDER DÜRFEN WÄHREND DES TRANSPORTES NIEMALS ÜBER DIE SEITENLINIE DES FAHRZEUGS HINAUSRAGEN.
- BAUEN SIE DEN FAHRRADTRÄGER VOM FAHRZEUG AB, WENN SIE IHN NICHT BENUTZEN.

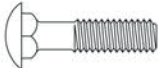

EINZELTEIL- LISTE

MENGENBESCHREIBUNG BEFESTIGUNGSTEILESATZ MIT

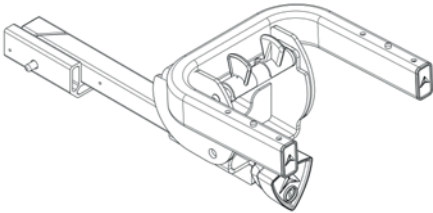
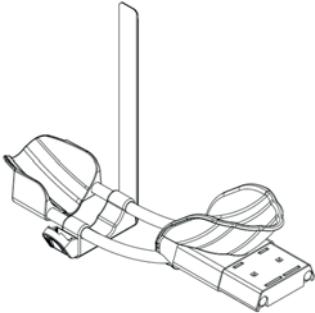
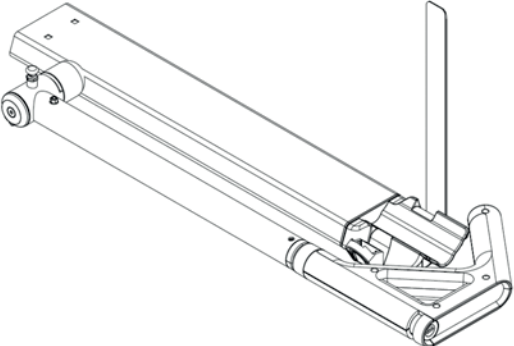
	4	M6-Schrauben mit montierter Kontermutter
	6	M6 Unterlegscheiben
	2	Kontermutter mit Nyloneinsatz M6
	2	M6 Trägerschrauben
	1	4 mm Inbusschlüssel (für Fahrradträgermontage)
	1	10 mm Schraubenschlüssel (für Fahrradträgermontage)
	1	Schlüssel (2) und Schlüsselbund
	1	Kupplungseinsatz und U-Halterung
	1	Vorderradaufnahme
	1	Fahrradhalterung



ANBAUANLEITUNG

Benötigtes Werkzeug:

- 1 - Inbusschlüssel (im Lieferumfang enthalten)

FAHRRADHALTERUNG MONTIEREN

SCHRITT 1: PLATZIEREN SIE DIE FAHRRADHALTERUNG AUF DIE U-HALTERUNG DES KUPPLUNGSEINSATZES

Richten Sie die Löcher unten an der Fahrradstütze [A] mit den inneren Ausrichtungsstäben [B] an der U-Stütze aus (siehe Abbildung 1).

WICHTIG! Wie in Abbildung 1B abgebildet, muss die Fahrradhalterung mit dem Haltearm [C] am offenen Ende der U-Stütze montiert werden



ABBILDUNG 1.



ABBILDUNG 1B.

SCHRITT 2:

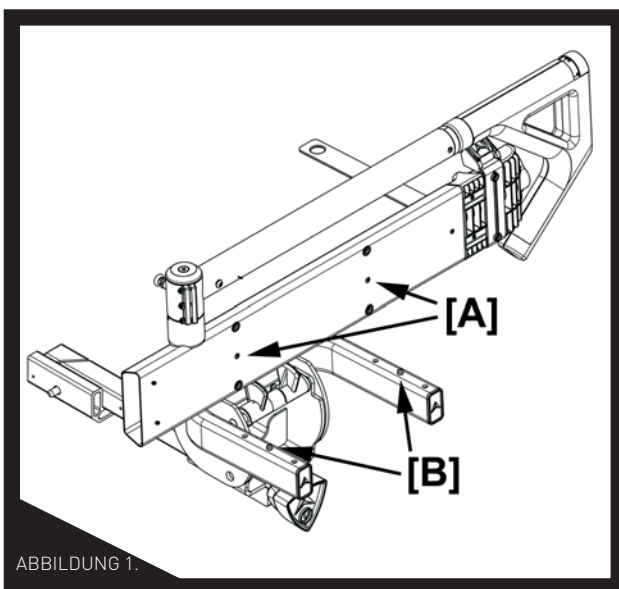
BEFESTIGEN SIE DIE FAHRRADHALTERUNG AN DER U-HALTERUNG DES KUPPLUNGSEINSATZES

Stecken Sie die M6-Unterlegscheiben [D1] auf die M6-Schrauben [D2]. Stellen Sie dabei sicher, dass die M6-Schrauben [D] durch die Löcher in der U-Halterung des Kupplungseinsatzes verlaufen, und schrauben Sie diese vier Schrauben in die entsprechenden Löcher an der Unterseite der Fahrradhalterung. Ziehen Sie die Reifenaufnahme mit den Schrauben und dem mitgelieferten Inbusschlüssel fest an.

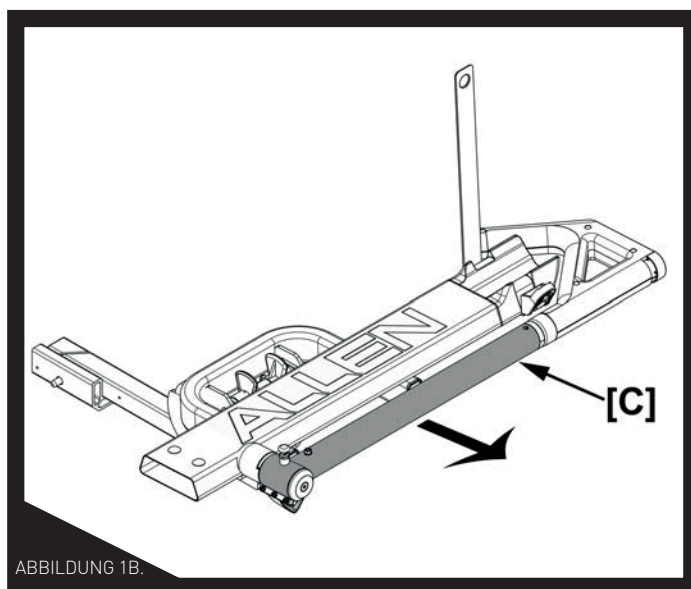
! WARNUNG! Die Schrauben, mit denen die Reifenaufnahme befestigt ist, verfügen über eine vorinstallierte Schraubensicherung, um sie während des Gebrauchs an Ort und Stelle zu halten. Wenn diese Schrauben zu irgendeinem Zeitpunkt entfernt werden, ist eine zusätzliche Schraubensicherung erforderlich, bevor sie wieder installiert werden kann. Andernfalls kann sich die Fahrradhalterung während des Transports lösen, was zu einem Unfall, einer Körperverletzung oder zum Tod führen kann.



ABBILDUNG 2.



MONTAGEANLEITUNG (FORTS.)

SCHRITT 3: BEFESTIGEN SIE DIE VORDERRADAUFNAHME AN DER FAHRRADHALTERUNG

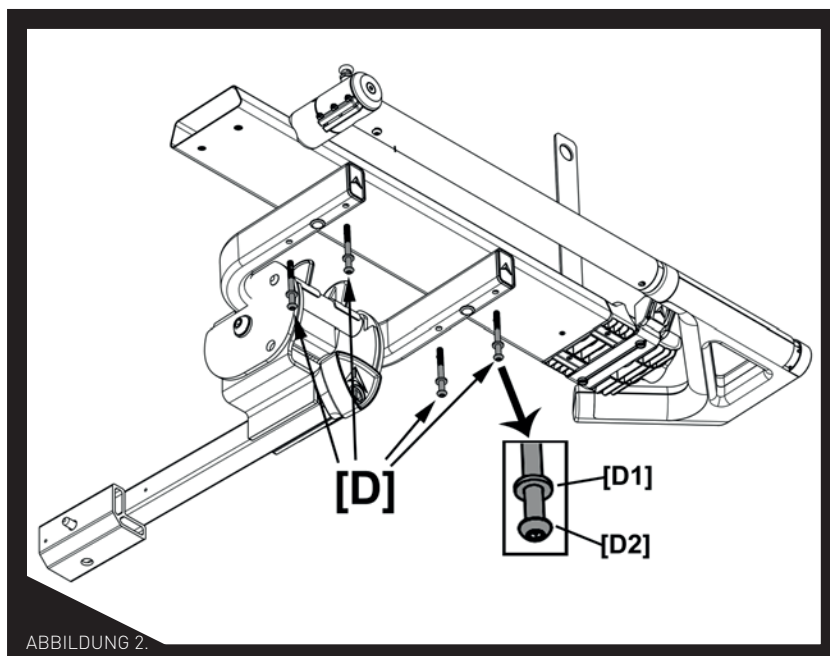
Verschieben Sie die Vorderradaufnahme [E] wie abgebildet in den Fahrradstützarm. Befestigen Sie die Aufnahme mit 2 x M6-Trägerschrauben [F], 2 x M6-Unterlegscheiben [G] und 2 x M6-Kontermuttern [H] an der Halterung, indem Sie die Schrauben durch die Löcher in der Aufnahme und der Haltung stecken. Ziehen Sie die Muttern mit dem mitgelieferten Schraubenschlüssel fest an.

WICHTIG! Stellen Sie sicher, dass die Gewinde der Trägerschrauben vollständig durch die Nylon-Verriegelungseinsätze in den Schrauben verlaufen.

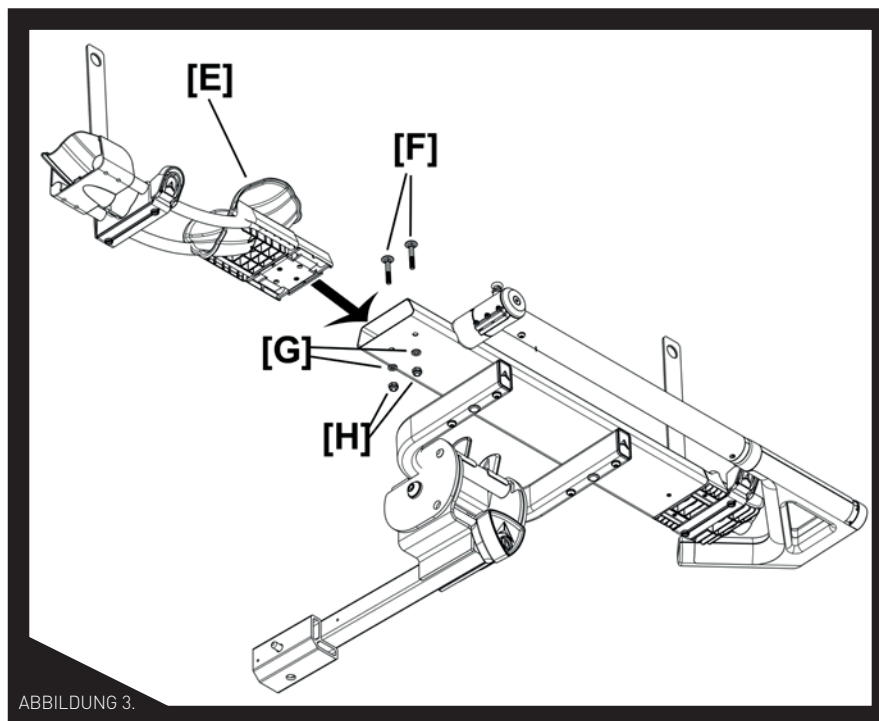



MONTIEREN SIE DEN FAHRRADTRÄGER IN DIE KUPPLUNGS-AUFNAHME

HINWEIS:

DER AR100 DARF NUR MIT EINER VON EINEM FACHBETRIEB MONTIERTEN KUPPLUNGS-AUFNAHME KLASSE II 1 1/4" ODER KLASSE III UND IV 2" VERWENDET WERDEN.

SCHRITT 4:

MONTAGE AN 2" KUPPLUNG

1. Stellen Sie sicher, dass die 2-Zoll-Füllplatte montiert ist und setzen Sie den Fahrradträger in die Kupplungsaufnahme ein.
2. Drücken Sie den Stift am Fahrradträger, setzen Sie diesen in die Kupplungsaufnahme ein und stellen Sie sicher, dass der Stift am Fahrradträger in das Loch in der Kupplungsaufnahme einrastet.

WICHTIG! Wenn Sie den Fahrradträger in die Kupplungsaufnahme einbauen, setzen Sie den Fahrradträger über die Stelle ein, an der der Stift und das Loch in der Anhängerkupplung miteinander ausgerichtet sind, da dies dazu führen kann, dass der Fahrradträger an der Seite der Anhängerkupplung hängen bleibt.

MONTAGE AN 1 1/4" KUPPLUNG

1. Entfernen Sie mit einem 4-mm-Inbusschlüssel die Füllplattenschraube, mit der die Füllplatte befestigt ist.
2. Drücken Sie den Stift am Fahrradträger, setzen Sie diesen in die Kupplungsaufnahme ein und stellen Sie sicher, dass der Stift am Fahrradträger in das Loch in der Kupplungsaufnahme einrastet.

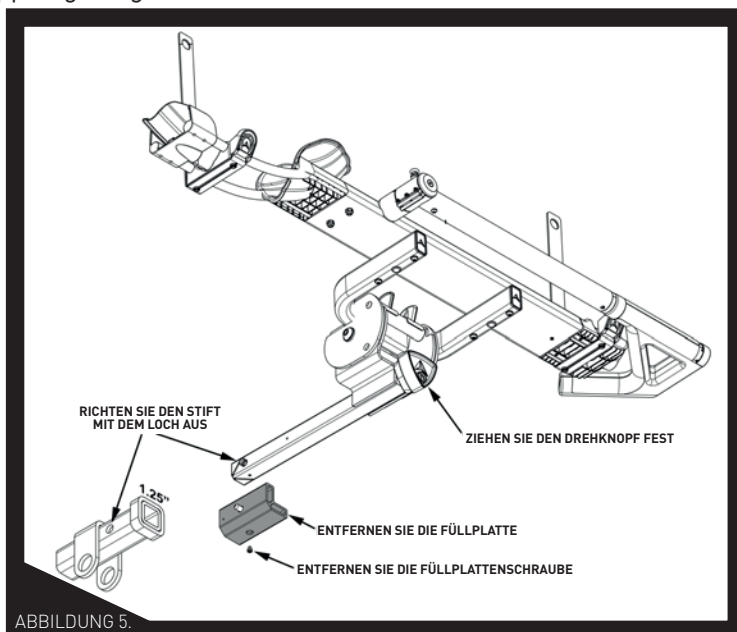
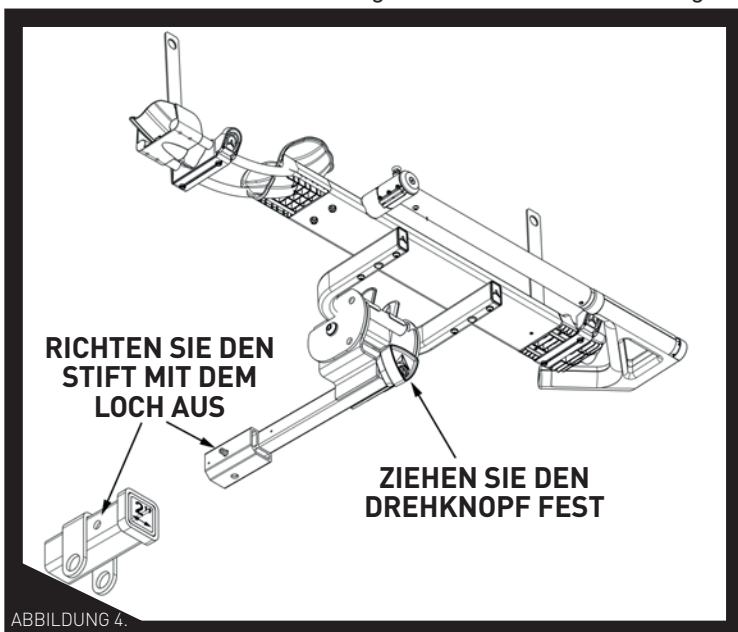

HINWEIS:

Nach dem Entfernen der Füllplatte und der Schraube kann die Füllplattenschraube in der Gewindebohrung an der Innenseite der Füllplatte aufbewahrt werden. Die Füllplatte und die Schraube sollten für die zukünftige Befestigung an einer 2-Zoll-Anhängerkupplung aufbewahrt werden.

SCHRITT 4:

ZIEHEN SIE DEN FAHRRADTRÄGER FEST UND VERRIEGELN SIE IHN AN IHRER KUPPLUNG

WICHTIG! Der Drehknopf wird nur angezogen und gelöst, wenn der Verriegelungszyylinder im Innendrehknopf eingerastet ist. Um den Schließzylinder einzurasten, stecken Sie den Schlüssel in das Schloss auf dem Drehknopf und drehen Sie den Schlüssel wie in Abbildung 7 abgebildet ENTGEGEN DEM UHRZEIGERSINN.

1. Stecken Sie den Schlüssel in das Schloss auf dem dreieckigen Drehknopf und drehen Sie den Schlüssel entgegen dem Uhrzeigersinn, um den Drehknopf einzurasten.
2. Drehen Sie den Drehknopf IM UHRZEIGERSINN, um den Fahrradträger in der Kupplungsaufnahme festzuziehen.
3. Sobald der Fahrradträger fest in der Kupplungsaufnahme sitzt, drehen Sie den Schlüssel IM UHRZEIGERSINN, um den Drehknopf zu lösen. Dadurch wird der Fahrradträger an Ihrem Fahrzeug befestigt.
4. Um den Fahrradträger vom Fahrzeug zu entfernen, stecken Sie den Schlüssel in das Schloss und drehen Sie den Schlüssel ENTGEGEN DEM UHRZEIGERSINN, um den Drehknopf einzurasten. Drehen Sie den Drehknopf ENTGEGEN DEM UHRZEIGERSINN, um den Fahrradträger zu lösen.

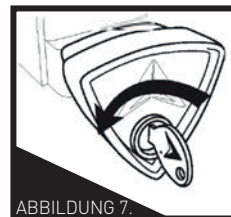
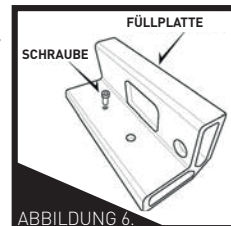



VORBEREITUNG DES AR100 FÜR DEN TRANSPORT VON FAHRRÄDERN

SCHRITT 6: Heben Sie den Fahrradhaltearm hoch, heben Sie den Zugstift [I] wie in Abb. 8 gezeigt hoch, während Sie den Haltearm ganz in die vordere Position schwenken (Abb. 9).

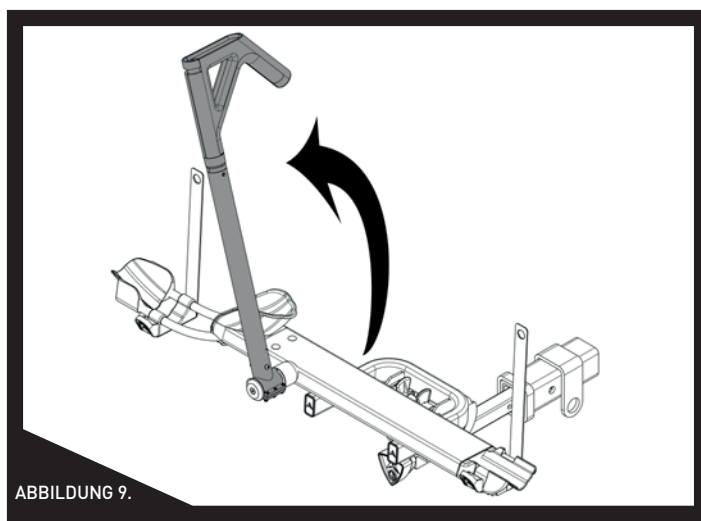
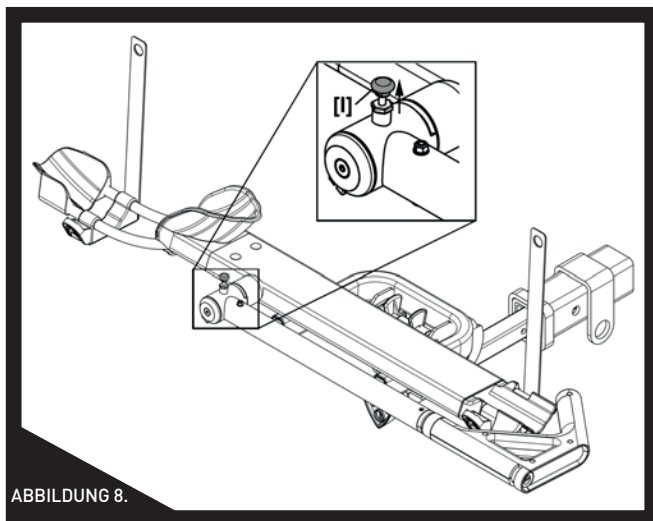

SCHRITT 7:

1. Stellen Sie sicher, dass die Haltearmfreigabe entriegelt ist, drücken Sie die Haltearmfreigabe [J] nach unten und ziehen Sie den Fahrradhaltearm [K] ganz heraus.
2. Schieben Sie die hintere Fahrradreifenaufnahme [L] in die ungefähre Position, um das Hinterrad des Fahrrads zu stützen.

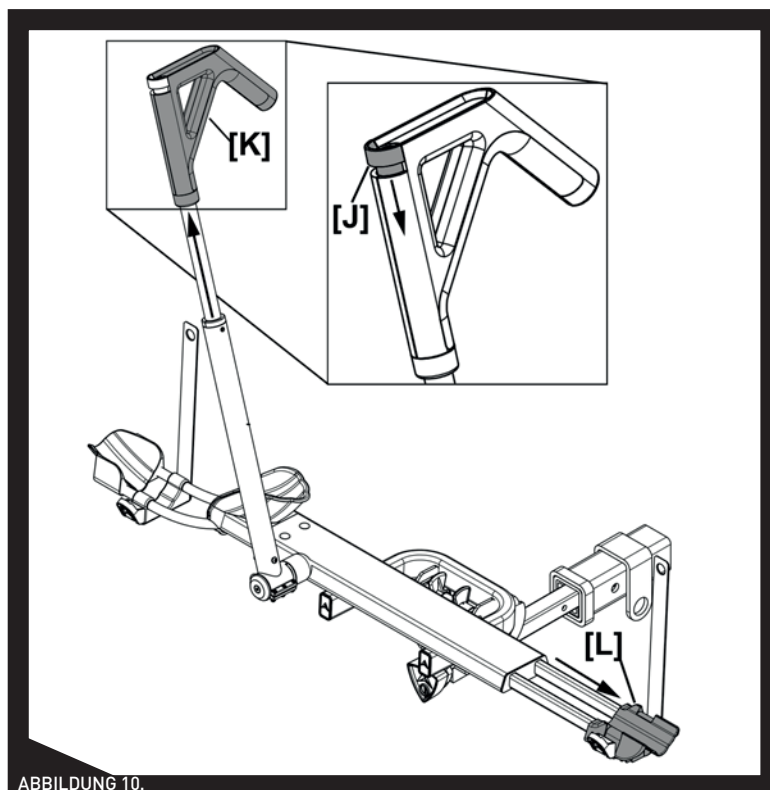



BEFESTIGEN VON FAHRRÄDERN AUF DEM AR100

WARNHINWEISE!

1. Transportieren Sie nur Fahrräder mit einem Maximalgewicht von 34 kg und Felgendurchmesser von 26 bis 29 Zoll, Reifen mit einer Breite von bis zu 3,5 Zoll und einem Radstand von min. 35 Zoll bis max. 48 Zoll.
2. Fahrräder dürfen nur mit dem Vorderrad in der Vorderradaufnahme befördert werden.
3. Transportieren Sie niemals Fahrräder mit platten oder undichten Reifen.
4. Transportieren Sie niemals Fahrräder mit eingebauten vorderen Schutzblechen. Diese müssen vor dem Transport entfernt werden.
5. Überprüfen Sie, ob die Vorder- und Hinterräder sicher am Fahrrad befestigt sind. Überprüfen Sie, ob die Schnellspanner fest sitzen.

SCHRITT 8: FAHRRAD BEFESTIGEN

1. Stellen Sie das Vorderrad des Fahrrads auf die Vorderradaufnahme



2. Schwenken Sie den Fahrradhalterarm nach oben, bis die Hakenauflage 1 Zoll oder weniger von den Bremsen oder der Vorderradgabel entfernt ist - siehe Abb. 15



3. Drücken Sie den Haken [K] fest gegen den Reifen



4. Führen Sie die Vorderradaufnahme durch die Speichen, fädeln Sie dann den Gurt durch die Schnalle und ziehen Sie ihn fest



5. Schieben Sie die Hinterradaufnahme so hinein oder heraus, dass die Aufnahme [L] unten am Hinterrad zentriert ist

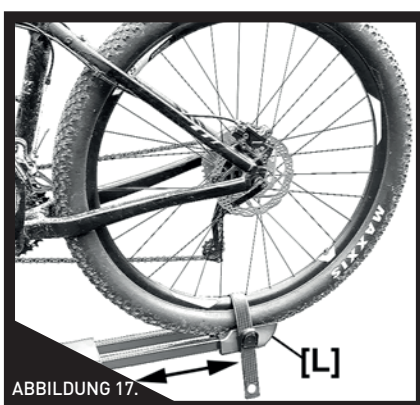

6. Führen Sie den Hinterradriemen durch die Speichen, fädeln Sie den Riemen in die Schnalle ein und ziehen Sie ihn fest

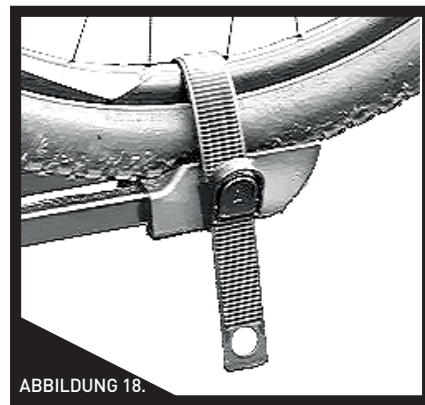

SCHRITT 9: FAHRRAD ENTLADEN

1. Lösen Sie die Gurte von der Reifenaufnahme [Abb. 19], indem Sie am Laschenende [M] ziehen, während Sie auf die Lasche [N] drücken. Ziehen Sie den Gurt hinter das Hinterrad. Durch Ziehen am Gurt wird die Schnalle gelöst.
2. Lösen Sie den Fahrradhalterarm, indem Sie auf die Haltearmfreigabe (Schritt 7, Seite 6) drücken, um das Fahrrad herunterzunehmen

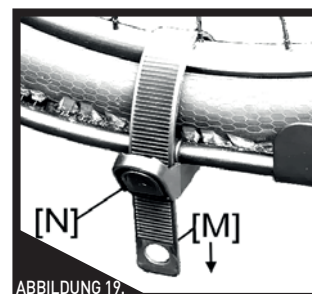



SCHRITT 10: FAHRRAD AUF DEM FAHRRADTRÄGER VERRIEGELN

1. Wenn der Haltearm am Vorderrad fest angezogen ist, stecken Sie den Schlüssel in das Schloss und drehen Sie ihn in die verriegelte Position [0]. Dadurch wird verhindert, dass der rote Entriegelungsknopf losgelassen und das Fahrrad gelöst wird.

HINWEIS Für zusätzliche Sicherheit für Ihre Fahrräder wird empfohlen, ein zusätzliches Drahtseilschloss zu verwenden, um Ihre Fahrräder am Fahrradträger zu sichern. Das Drahtseil sollte durch den Fahrradrahmen und die Räder geführt und dann an der Kupplungsaufnahme Ihres Fahrzeugs angeschlossen werden.



ABBILDUNG 20.

KLAPPEN SIE DEN FAHRRADTRÄGER GEGEN DAS FAHRZEUG, WENN SIE IHN NICHT BENUTZEN

SCHRITT 11: FAHRRADTRÄGER GEGEN DAS FAHRZEUG KLAPPEN

Zum Zusammenklappen des Fahrradträgers gegen das Fahrzeug zur Aufbewahrung bei Nichtgebrauch

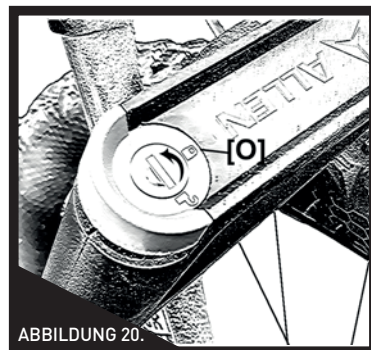
1. Klappen Sie den Fahrradträger nach unten, indem Sie ihn in die Hinterradaufnahme schieben, die Vorderradaufnahmen in die geschlossene Position drehen, die Fahrradholme hineinschieben und die Haltearme in die horizontale (flache) Position bringen.
2. Drücken Sie die beiden roten Entriegelungslaschen [P] zusammen, während Sie den Fahrradträger leicht anheben. Heben Sie den Fahrradträger an, um ihn an das Fahrzeug zu klappen. Der Fahrradträger rastet vertikal ein. Stellen Sie sicher, dass kein Teil des Fahrradträgers das Fahrzeug berührt.



ABBILDUNG 21.

KIPPEN SIE DEN FAHRRADTRÄGER FÜR DEN ZUGANG ZUM FAHRZEUG ZURÜCK

SCHRITT 12: FAHRRADTRÄGER ZURÜCKKIPPEN

1. Drücken Sie die Entriegelungslaschen zusammen, während Sie den Fahrradträger leicht anheben (siehe Abbildung 21 oben). Senken Sie nach dem Loslassen den Fahrradträger kontrolliert ab, bis er stoppt **[Schritt 1]**. Öffnen Sie die Heckklappe **[Schritt 2]**.
2. **WICHTIG!** Heben Sie, nachdem der Zugang zum Fahrzeug erfolgt ist, den Fahrradträger wieder in die horizontale Position und stellen Sie sicher, dass der Fahrradträger wieder einrastet.

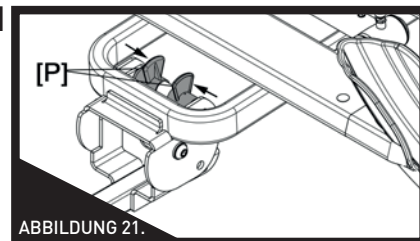
HINWEIS AUFGRUND UNTERSCHIEDLICHER FAHRRAD- UND KUPPLUNGSABMESSUNGEN KANN DIE HECKKLAPPE BEIM ÖFFNEN NICHT GANZ GEÖFFNET WERDEN. ÖFFNEN SIE SIE DAHER MIT VORSICHT, UM MÖGLICHEN SCHÄDEN AM FAHRZEUG VORZUBEUGEN.



ABBILDUNG 22.

BEI FRAGEN ZUM GARANTIESERVICE, ZUM ZUSAMMENBAU, ZUR BEFESTIGUNG ODER BENUTZUNG KONTAKTIEREN SIE BITTE

ALLEN SPORTS USA

800-722-5536 ~ customerservice@allen.bike

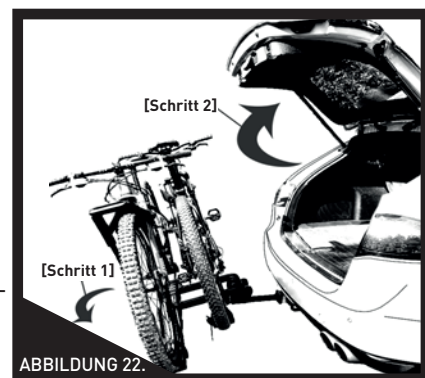
Bitte beachten Sie, dass alle Rückgaben und der Umtausch den Rückgabebedingungen des Einzelhändlers unterliegen, bei dem Sie das Produkt ursprünglich gekauft haben



ALLEN
SPORTS

R. A. Allen Company, Inc. - 505 Beachland Blvd., Suite 1, #1002, Vero Beach, FL 32963 USA

www.Allen.Bike

Produkt entworfen in den USA, hergestellt in Shanghai, China



ALLEN
SPORTS

MANUAL DE INSTRUCCIONES DEL PROPIETARIO

REGISTRO DEL PRODUCTO:

ASEGÚRESE DE REGISTRAR SU COMPRA EN
<https://allensportsusa.com/pages/register-your-product>
PARA CALIFICAR PARA LA GARANTÍA DEL PRODUCTO Y
PARA RECIBIR AVISOS IMPORTANTES SOBRE EL PRODUCTO.

1

PORTABICICLETAS MODELO AR100

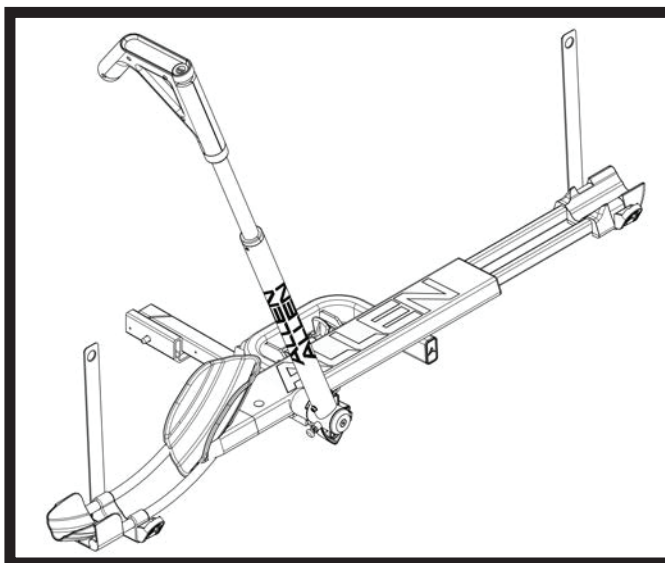

El manual del propietario debe guardarse para futuras consultas.

1. Lea y comprenda completamente el manual del propietario antes de ensamblar u operar este producto.
2. Este producto debe ser ensamblado por un adulto.

⚠ ADVERTENCIA:

La caída de las bicicletas o el portabicicletas en la carretera podría causar accidentes graves que resulten en lesiones corporales; no utilice el portabicicletas en ningún vehículo en el que no se pueda montar correctamente, tal como se describe en esta hoja de instrucciones.

- El portabicicletas solo debe usarse en vehículos con enganches receptores Clase II 1 1/4" o Clase III o IV 2".
- Nunca lo use en un remolque, quinta rueda, autocaravana o la parte delantera de un vehículo. Nunca lo use con un adaptador o extensor de enganche de terceros.
- Solo lleve bicicletas con ruedas de 26" a 29" de diámetro y neumáticos de hasta 3.5" de ancho.
- Solo lleve bicicletas con una distancia entre ejes de un mínimo de 35" y un máximo de 48".
- Verifique que las ruedas delanteras y traseras estén bien unidas a la bicicleta; verifique que los pinchos de liberación rápida estén conectados correctamente.
- Solo cargue la rueda delantera de la bicicleta en la bandeja de la rueda delantera; nunca transporte la bicicleta con la rueda trasera cargada en la bandeja de la rueda delantera.
- Transporte solo con la rueda delantera colocada en la bandeja de la rueda delantera. Nunca cargue bicicletas con la rueda trasera en la bandeja de la rueda delantera.
- Peso máximo permitido de la bicicleta: 75 LB.
- Nunca lleve ciclomotores, triciclos ni bicicletas reclinables. Las luces traseras del automóvil deben permanecer visibles.
- Nunca lleve bicicletas con neumáticos desinflados o con fugas. La pérdida de presión de aire en los neumáticos puede hacer que las bicicletas se vuelvan inestables durante el transporte.
- No lleve bicicletas con guardafangos delanteros instalados. Los guardafangos deben quitarse antes del transporte.
- Las bicicletas deben estar bien atadas al portabicicletas usando amarres para bicicletas y correas adicionales según sea necesario.
- Durante el uso, compruebe periódicamente que todos los pernos estén apretados y que las bicicletas estén seguras.
- Conduzca con cuidado, especialmente sobre baches. Nunca use todoterreno.
- Nunca use el portabicicletas si alguna de las piezas está dañada o desgastada. Contacte a R. A. Allen Company por piezas de repuesto.

⚠ PRECAUCIÓN:







Use AR100 solo de acuerdo con las normas locales de vehículos motorizados y tráfico

- INSTALE EL PORTABICICLETAS Y CARGUE LAS BICICLETAS A UNA DISTANCIA SEGURA DEL TRÁFICO EN MOVIMIENTO.
- ASEGÚRESE DE QUE TANTO EL PORTABICICLETAS COMO LAS BICICLETAS SE LLEVEN A UNA DISTANCIA SEGURA DE LA CARRETERA Y DEL ESCAPE CALIENTE.
- SOLO OPERE EL VEHÍCULO CON EL PORTABICICLETAS EN POSICIÓN VERTICAL Y ASEGURADO.
- LAS BICICLETAS NUNCA DEBEN EXTENDERSE MÁS ALLÁ DE LOS LADOS DEL VEHÍCULO DURANTE EL TRANSPORTE.
- RETIRE EL PORTABICICLETAS DEL AUTOMÓVIL CUANDO NO ESTÉ EN USO.

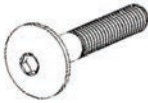

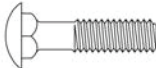
LISTA DE PARTES

DESCRIPCIÓN DE CANTIDAD KIT DE HERRAMIENTAS QUE INCLUYE

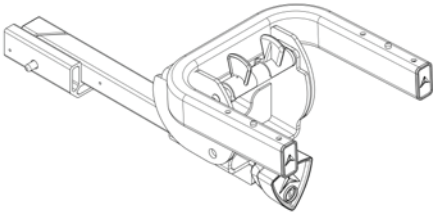
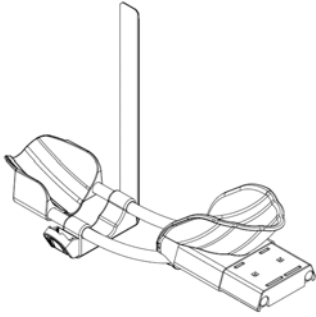
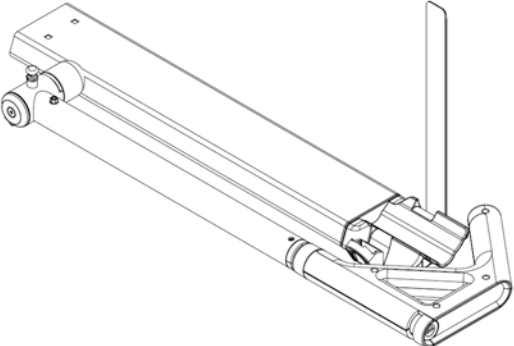
	4	Pernos M6 con rosca de seguridad instalada
	6	Arandelas M6
	2	Tuerca de seguridad de inserción de nailon M6
	2	Pernos de carrocería M6
	1	Herramienta de cabeza hexagonal de 4 mm (para el montaje del portabicicletas)
	1	Herramienta de llave de 10 mm (para el montaje del portabicicletas)
	1	Conjunto de llaves (2) y llavero
	1	Inserción del enganche y soporte en U
	1	Bandeja para la rueda delantera
	1	Soporte para bicicletas



INSTRUCCIONES DE MONTAJE

Herramientas necesarias:

1 llave de cabeza hexagonal (incluida)

INSTALACIÓN DEL SOPORTE PARA BICICLETAS

PASO 1: COLOQUE EL SOPORTE DE LA BICICLETA EN EL ENGANCHE E INSERTE EL SOPORTE EN U

Coloque los orificios de alineación de la parte inferior del soporte para bicicletas **[A]** sobre los postes de alineación internos **[B]** en el soporte en U, como se muestra en la Figura 1.

¡IMPORTANTE! Como se muestra en la Figura 1B, el soporte para bicicletas debe instalarse con el brazo de sujeción **[C]** hacia el extremo abierto del soporte en U



FIGURA 1.



FIGURA 1B.

PASO 2:

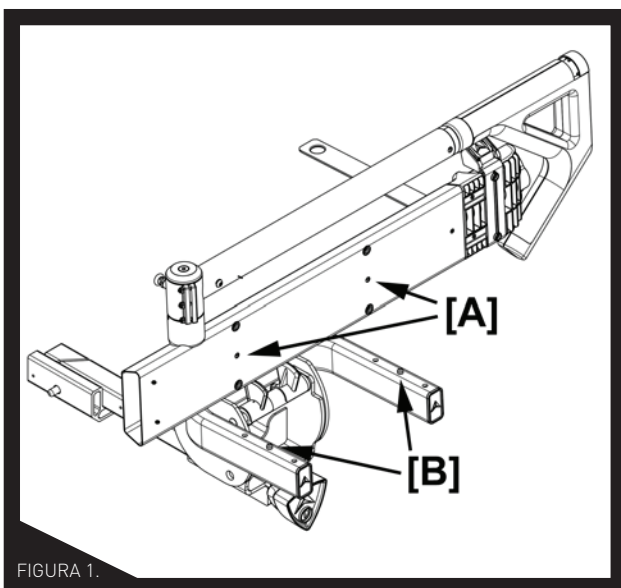
ASEGURE EL SOPORTE DE LA BICICLETA AL ENGANCHE. INSERTE EL SOPORTE EN U

Coloque las arandelas M6 **[D1]** en los pernos M6 **[D2]**. Asegúrese de que los pernos M6 **[D]** pasen a través de los orificios del soporte en U del inserto del enganche. Enrosque los cuatro pernos en los orificios correspondientes en la parte inferior del soporte para bicicletas. Con la herramienta de cabeza hexagonal que viene incluida, apriete completamente los pernos de modo que la bandeja para las ruedas quede firmemente sujeta en su lugar.

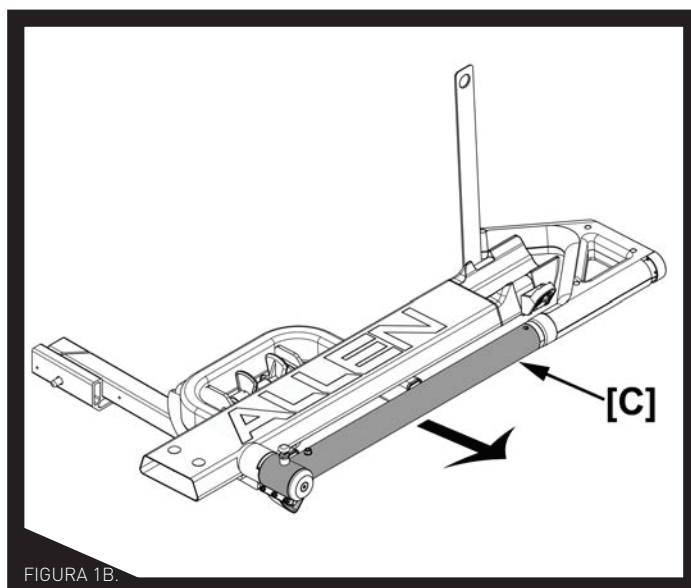
¡ADVERTENCIA! Los pernos que aseguran la bandeja para la rueda tienen un bloqueo de rosca preinstalado para mantenerlos en su lugar durante el uso. Si se quitan estos pernos en cualquier momento, se requerirá un bloqueo de rosca adicional antes de volver a instalarlos. No hacerlo podría causar que el soporte para bicicletas se saliera durante el uso, lo que podría provocar un accidente, lesiones corporales o la muerte.



FIGURA 2.



INSTRUCCIONES DE ENSAMBLAJE (CONT.)

PASO 3: UNA LA BANDEJA DE LA RUEDA DELANTERA AL SOPORTE DE LA BICICLETA

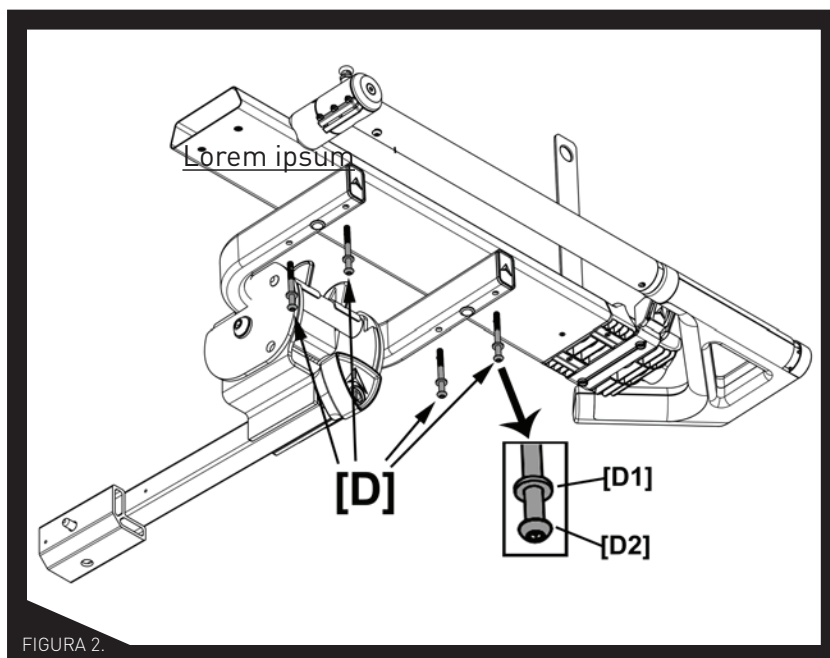
Deslice la bandeja de la rueda delantera **[E]** en el brazo de carga de la bicicleta como se muestra. Asegure la bandeja al soporte con 2 pernos de carrocería M6 **[F]**, 2 arandelas M6 **[G]** y 2 tuercas de seguridad M6 **[H]** pasando los pernos a través de los orificios de la bandeja y el soporte. Apriete completamente las tuercas en los pernos con la llave que viene incluida.

¡IMPORTANTE! Asegúrese de que las roscas de los pernos de carrocería pasen completamente a través de la inserción de seguridad de nailon en los pernos.

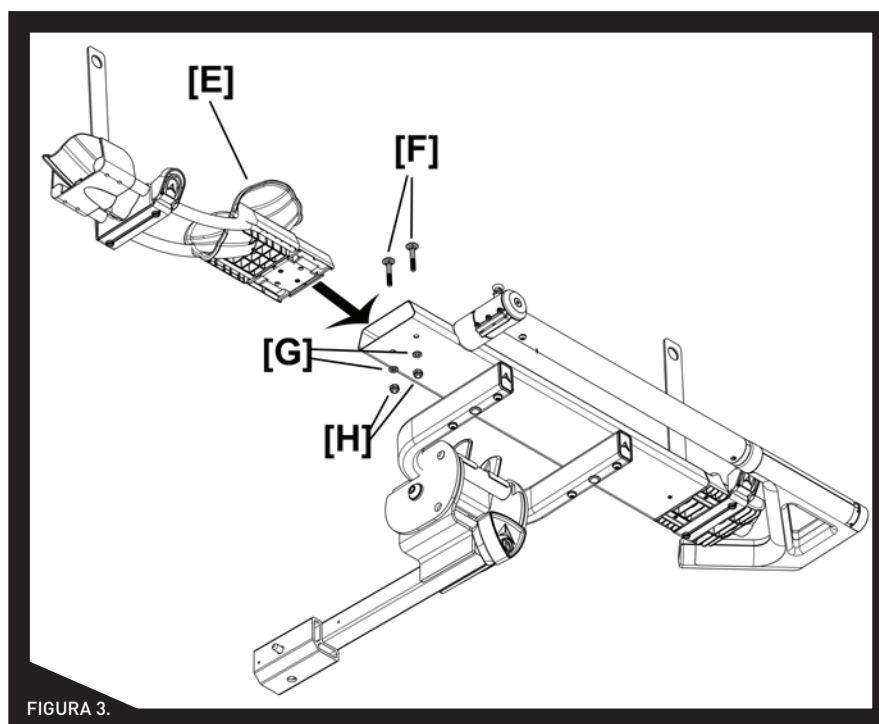



INSTALE EL PORTABICICLETAS EN EL ENGANCHE RECEPTOR

NOTA: EL AR100 SOLO DEBE UTILIZARSE CON ENGANCHES RECEPTORES CLASE II 1 1/4" O CLASE III Y IV 2" INSTALADOS PROFESIONALMENTE.

PASO 4:

INSTALACIÓN DE ENGANCHE DE 2"

1. Asegúrese de que la placa de relleno de 2" esté instalada, e inserte el portabicicletas en el enganche receptor.
2. Presione el pasador en el portabicicletas e inserte el portabicicletas en el enganche receptor, asegurándose de que el pasador en el portabicicletas encaje con el orificio del enganche receptor.

INSTALACIÓN DE ENGANCHE DE 1 1/4"

1. Con una llave hexagonal de 4 mm, retire el tornillo de la placa de relleno que sujeta la placa de relleno en su lugar.
2. Presione el pasador en el portabicicletas e inserte el portabicicletas en el enganche receptor, asegurándose de que el pasador en el portabicicletas encaje con el orificio del enganche receptor.

¡IMPORTANTE! Cuando instale el portabicicletas en el enganche receptor, inserte el portabicicletas más allá de donde se alinean el pasador y el orificio del enganche, ya que esto puede hacer que el portabicicletas se atasque en el lado del enganche.

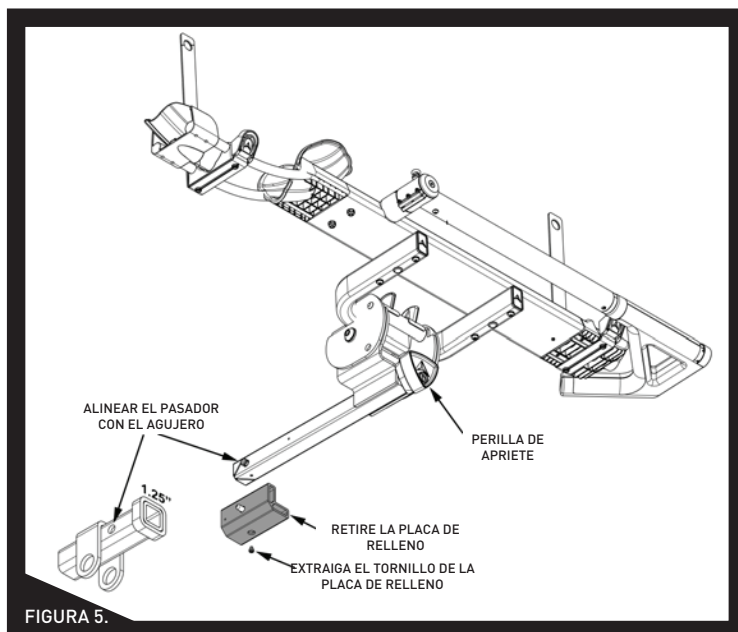
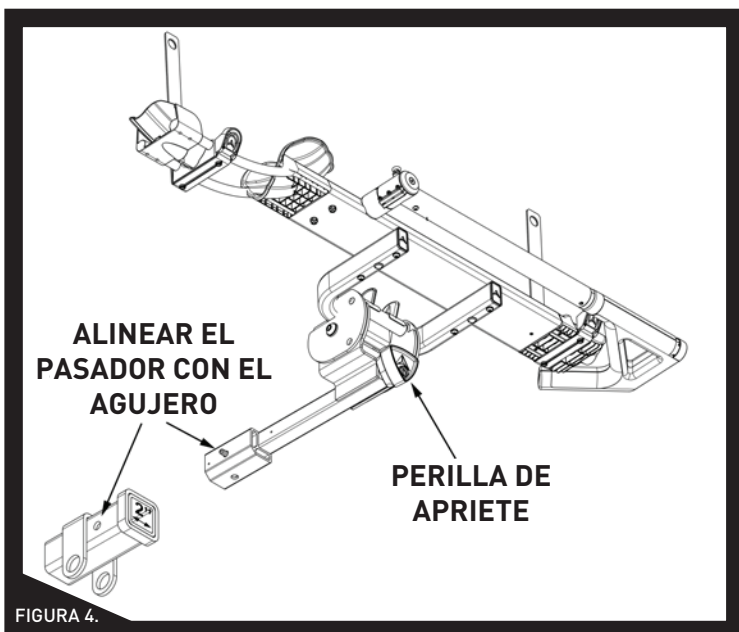

NOTA: Después de retirar la placa de relleno y el tornillo, el tornillo de la placa de relleno se puede conservar en el orificio roscado en el interior de la placa de relleno. La placa de relleno y el tornillo deben guardarse para la futura instalación del enganche de 2".

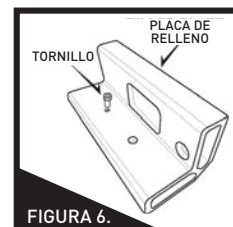

PASO 5: APRIETE Y BLOQUEO DEL PORTABICICLETAS A SU ENGANCHE

¡IMPORTANTE! La perilla de apriete solo se ajustará y aflojará cuando la perilla interior del cilindro de bloqueo esté activada. Para activar el cilindro de bloqueo, inserte la llave en la cerradura de la perilla y gire la llave EN SENTIDO HORARIO, como se muestra en la Figura 7.

1. Inserte la llave en la cerradura de la perilla triangular y gírela en sentido antihorario para activar la perilla.
2. Gire la perilla EN SENTIDO HORARIO para apretar el portabicicletas dentro del enganche receptor.
3. Una vez que el portabicicletas esté ajustado dentro del enganche receptor, gire la llave EN SENTIDO HORARIO para desactivar la perilla. Esto bloqueará el portabicicletas a su vehículo.
4. Para quitar el portabicicletas de su vehículo, inserte la llave en la cerradura y gire la llave en SENTIDO ANTIHORARIO para activar la perilla. Gire la perilla en sentido ANTIHORARIO para aflojar el portabicicletas.

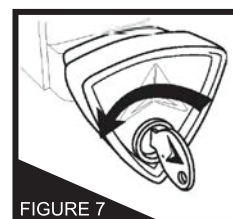



PREPARAR EL AR100 PARA INSTALAR LAS BICICLETAS

PASO 6: Levante el brazo de sujeción, levante el pasador [I] como se muestra en la Fig. 8, mientras gira el brazo hasta su posición completamente hacia adelante, Fig 9.

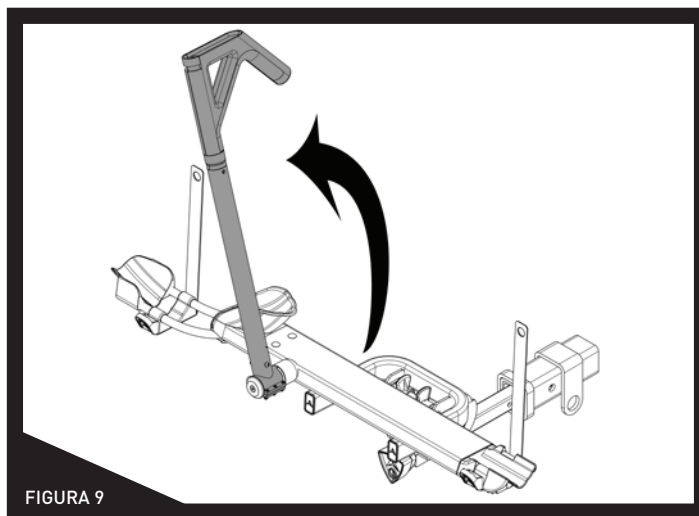
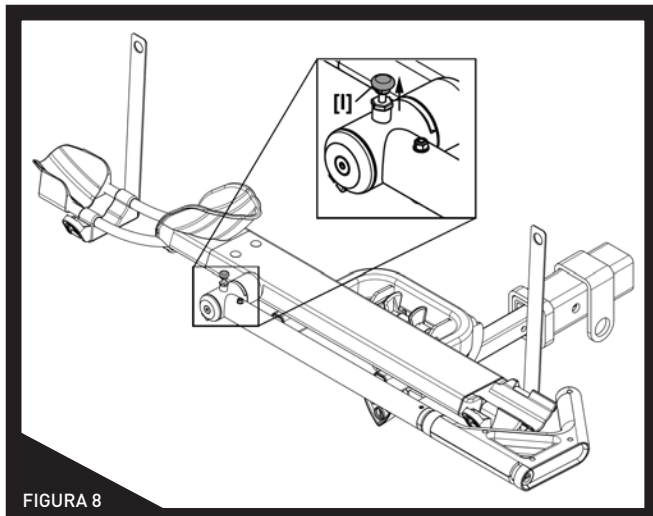

PASO 7:

1. Asegurándose de que la liberación del brazo esté desbloqueada, empuje hacia abajo la liberación del brazo [J] y extienda por completo el brazo para bicicletas [K]
2. Deslice la bandeja de la rueda trasera de la bicicleta [L] a la posición aproximada para soportar la rueda trasera de la bicicleta.

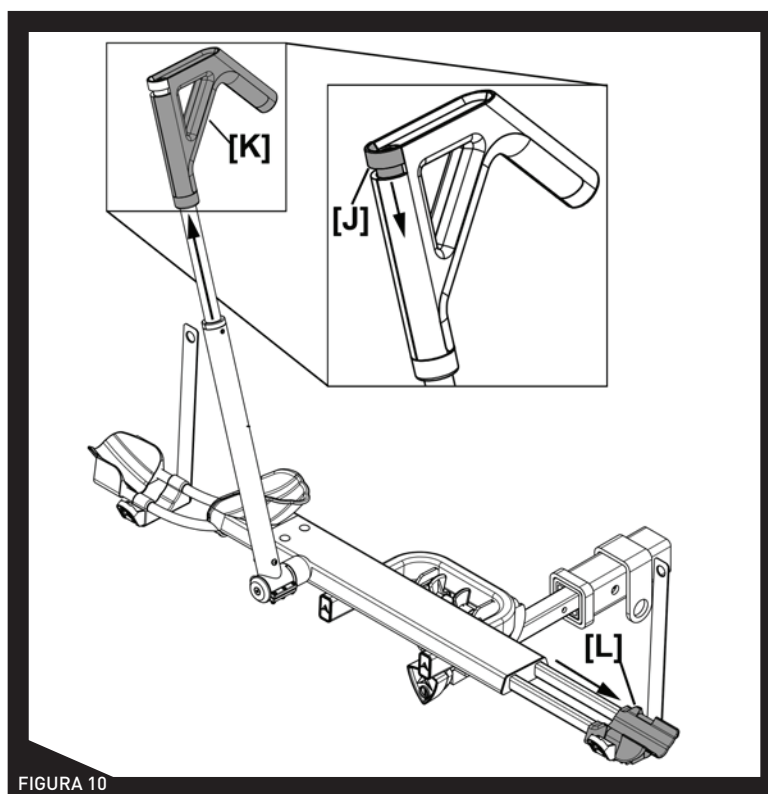



INSTALAR BICICLETAS EN EL AR100

¡ADVERTENCIAS!

1. Solo lleve bicicletas con un peso máximo de 75 LB, ruedas de 26" a 29" de diámetro, neumáticos de hasta 3.5" de ancho y una distancia entre ejes de mín. 35" hasta un máx. de 48".
2. Las bicicletas solo deben transportarse con la rueda delantera instalada en la bandeja para la rueda delantera.
3. Nunca lleve bicicletas con neumáticos desinflados o con fugas.
4. Nunca lleve bicicletas con los guardafangos delanteros instalados. Estos deben retirarse antes del transporte.
5. Verifique que las ruedas delanteras y traseras estén bien fijadas a la bicicleta; verifique que los pinchos de liberación rápida estén apretados.

PASO 8: CARGAR LA BICICLETA

1. Coloque la rueda delantera de la bicicleta en la bandeja para la rueda delantera
2. Gire el brazo de sujeción hacia arriba hasta que el gancho descansa a 1" o menos de los frenos o de la horquilla delantera. Vea la Fig. 15
3. Aplique presión firmemente contra el gancho [K] para comprimirlo contra la rueda.

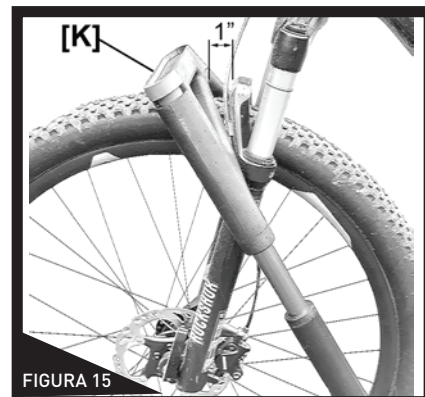
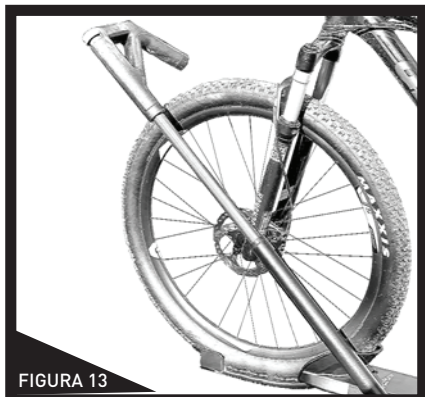

4. Pase la correa de la rueda delantera a través de los rayos, luego pase la correa por la hebilla y apriete.
5. Deslice la bandeja de la rueda trasera hacia adentro o hacia afuera de modo que la bandeja [L] esté centrada en la parte inferior de la rueda trasera.
6. Pase la correa de la rueda trasera a través de los rayos, luego pase la correa por la hebilla y apriete

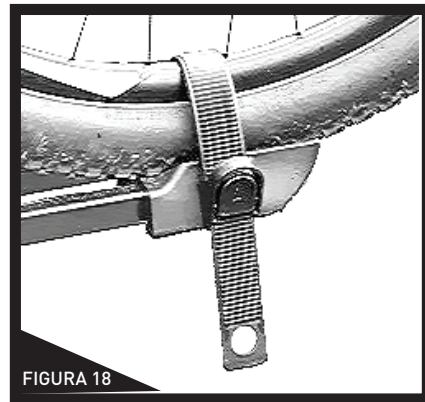
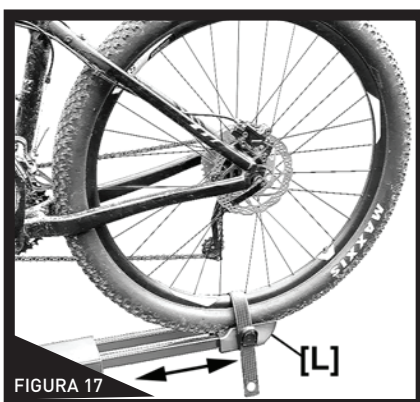
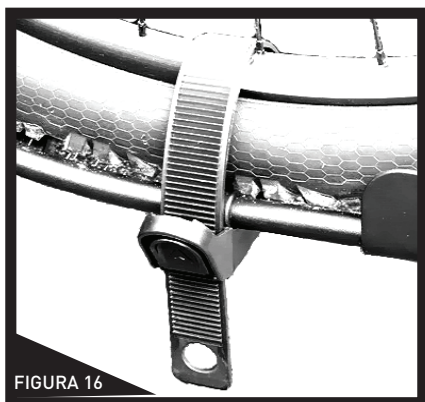

PASO 9: DESCARGAR LAS BICICLETAS

1. Suelte las correas de la bandeja de la rueda [Fig. 19] tirando del extremo [M] mientras presiona la lengüeta de liberación [N]. Meta la correa detrás de la rueda trasera. Tirar de la correa ayuda a liberar la hebilla.
2. Libere el brazo de sujeción presionando la liberación del brazo (paso 7, página 6) para retirar la bicicleta.

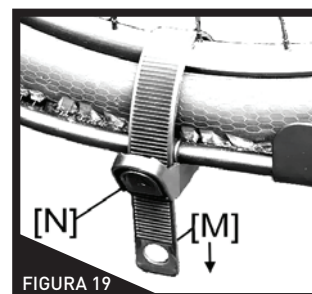



PASO 10: BLOQUEAR LA BICICLETA AL PORTABICICLETAS

1. Con el brazo de sujeción completamente ajustado sobre la rueda delantera, inserte la llave en la cerradura y gírela a la posición de bloqueo [O]. Esto evitará que se suelte el botón rojo de liberación y se retire la bicicleta.

NOTA: Para mayor seguridad de sus bicicletas, se recomienda usar un cable de bloqueo adicional para asegurar sus bicicletas al portabicicletas. El cable debe pasarse por el cuadro de la bicicleta y las ruedas y luego bloquearse en el enganche receptor de su vehículo.



FIGURA 20

PLEGAR EL PORTABICICLETAS CONTRA EL VEHÍCULO CUANDO NO ESTÁ EN USO

PASO 11: PLEGAR EL PORTABICICLETAS CONTRA EL VEHÍCULO

Plegar el portabicicletas contra el vehículo para guardarlo cuando no esté en uso

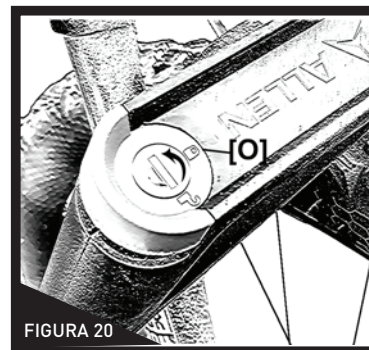
1. Pliegue el portabicicletas deslizándolo en las bandejas de las ruedas traseras, gire las bandejas de las ruedas delanteras a la posición de cerrado, retraiga los mástiles y coloque los brazos de sujeción en la posición horizontal (plana).
2. Mientras levanta el portabicicletas ligeramente, apriete y junte las dos lengüetas de liberación rojas [P]. Levante el portabicicletas para plegarlo contra el vehículo. El portabicicletas encajará en su lugar cuando esté vertical. Asegúrese de que ninguna parte del portabicicletas entre en contacto con el vehículo.



FIGURA 21

INCLINAR EL PORTABICICLETAS PARA TENER ACCESO AL VEHÍCULO

PASO 12: INCLINAR EL PORTABICICLETAS

1. Mientras levanta ligeramente el portabicicletas, apriete las lengüetas de liberación (mostradas en la Figura 21, arriba). Una vez liberado, baje el portabicicletas de forma controlada hasta que se detenga [Paso 1]. Abra la puerta trasera [Paso 2].
2. **¡IMPORTANTE!** Cuando el acceso al vehículo esté completo, levante el portabicicletas a la posición horizontal, asegurándose de que el portabicicletas encaje en su lugar (oírás un chasquido).

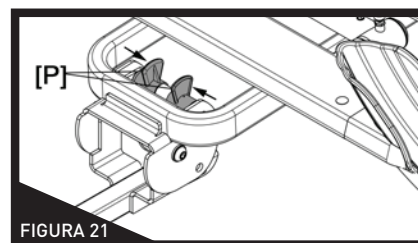
NOTA: DEBIDO A LAS DIFERENTES DIMENSIONES DE LAS BICICLETAS Y DEL ENGANCHE, LA PUERTA TRASERA PODRÍA NO DESPEJAR POR COMPLETO LAS BICICLETAS CUANDO ESTÉ ABIERTA, ASÍ QUE ABRA LA PUERTA TRASERA CON PRECAUCIÓN PARA EVITAR DAÑOS POTENCIALES AL VEHÍCULO.



FIGURA 22

PARA PREGUNTAS RELATIVAS AL SERVICIO DE GARANTÍA, ENSAMBLAJE, INSTALACIÓN O USO, CONTACTE

ALLEN SPORTS USA
800-722-5536 ~ customerservice@allen.bike

Tenga en cuenta que todas las devoluciones y cambios están sujetos a la política de devolución del minorista donde se compró originalmente el producto.

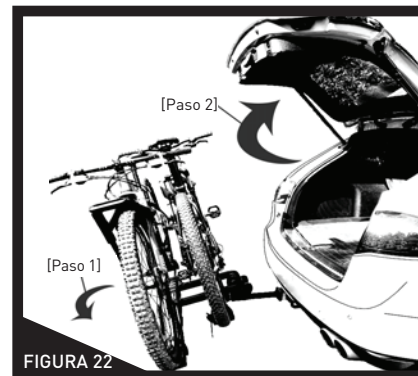

R. A. Allen Company, Inc. - 505 Beachland Blvd., Suite 1, #1002, Vero Beach, FL 32963 USA

www.Allen.Bike

Producto diseñado en EE. UU. Fabricado en Shanghái, China



ALLEN
SPORTS

MANUEL D'INSTRUCTIONS DU PROPRIÉTAIRE

ENREGISTREMENT DU PRODUIT :

ASSUREZ-VOUS D'ENREGISTRER VOTRE ACHAT SUR
<https://allen.bike/pages/register-your-product> POUR ACTIVER LA
GARANTIE PRODUIT ET RECEVOIR DES NOTIFICATIONS IMPOR-
TANTES AU SUJET DU PRODUIT !

1

PORTE-VÉLO MODÈLE AR100

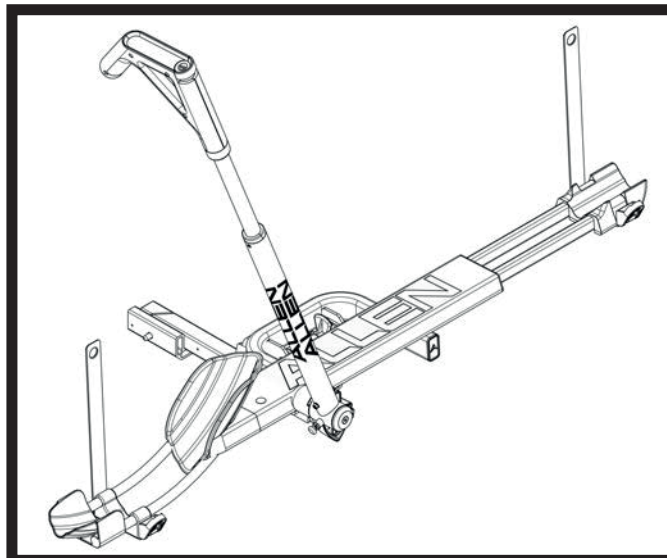

Conservez le manuel du propriétaire pour vous y reporter ultérieurement

1. Lisez et comprenez complètement le manuel du propriétaire avant d'assembler ou d'utiliser ce produit.
2. Ce produit doit être assemblé par un adulte.

⚠ AVERTISSEMENT :

Des vélos ou un porte-vélo qui tombent sur la route peuvent causer des accidents graves entraînant des blessures corporelles. N'utilisez pas le porte-vélo sur un véhicule sur lequel il ne peut pas être correctement monté comme décrit dans cette feuille d'instructions.

- Le porte-vélo ne doit être utilisé que sur des véhicules équipés d'attaches récepteurs de 1 1/4 po Classe II ou 2 po Classe III ou IV.
- N'utilisez jamais le porte-vélo sur une remorque, une sellette d'attelage, un véhicule récréatif ou l'avant d'un véhicule. Ne l'utilisez jamais avec un adaptateur d'attelage ou une rallonge de tiers.
- Ne transportez que des vélos avec des roues 66 à 73,5 cm (26 à 29 po) de diamètre et des pneus jusqu'à 8,9 cm (3,5 po) de large.
- Ne transportez que des vélos avec un empattement de 88,9 cm (35 po) au minimum et de 121,9 cm (48 po) au maximum.
- Vérifiez que les roues avant et arrière sont solidement fixées au vélo. Vérifiez que les attaches rapides sont bien raccordées.
- Ne chargez que la roue avant du vélo dans le plateau de roue avant. Ne transportez jamais de vélo avec la roue arrière chargée dans le plateau de roue avant.
- Transportez uniquement avec la roue avant placée dans le plateau de roue avant. Ne chargez jamais de vélos avec la roue arrière dans le plateau de roue avant.
- Poids maximum autorisé des vélos : 34 kg (75 lb).
- Ne transportez jamais de tricycles, de cyclomoteurs ou de vélos couchés. Les feux arrière de la voiture doivent rester visibles.
- Ne transportez jamais de vélos avec des pneus crevés ou qui fuient. La perte de pression d'air dans les pneus peut rendre les vélos instables pendant le transport.
- Ne transportez pas de vélos avec les garde-boues avant installés. Les garde-boues doivent être retirés avant le transport.
- Les vélos doivent être solidement attachés au porte-vélo à l'aide d'attaches de vélo et de sangles supplémentaires au besoin.
- Vérifiez périodiquement pendant l'utilisation que tous les boulons sont serrés et que les vélos sont bien fixés.
- Conduisez prudemment, surtout sur les bosses. Ne l'utilisez jamais hors route.
- N'utilisez jamais le porte-vélo si des pièces sont endommagées ou usées. Contactez R.A. Allen Company pour les pièces de rechange.

⚠ MISE EN GARDE :







N'utilisez l'AR100 que conformément aux réglementations locales en matière de véhicules automobiles et de circulation

- INSTALLEZ LE PORTE-VÉLO ET CHARGEZ LES VÉLOS UNIQUEMENT À UNE DISTANCE SÉCURITAIRE DE LA CIRCULATION.
- ASSUREZ-VOUS QUE LE PORTE-VÉLO ET LES VÉLOS SONT TOUS TRANSPORTÉS À UNE DISTANCE SÛRE DE LA ROUTE ET DES GAZ D'ÉCHAPPEMENT CHAUDS.
- NE FAITES FONCTIONNER LE VÉHICULE QU'AVEC LE PORTE-VÉLO EN POSITION VERTICALE ET VERROUILLÉE.
- LES VÉLOS NE DOIVENT JAMAIS DÉPASSER DU CÔTÉ DU VÉHICULE PENDANT LE TRANSPORT.
- ENLEVEZ LE PORTE-VÉLO DE LA VOITURE LORSQUE VOUS NE L'UTILISEZ PAS.

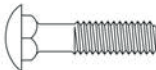

LISTE DES PIÈCES

DESCRIPTION DES QUANTITÉS KIT DE QUINCAILLERIE INCLUANT

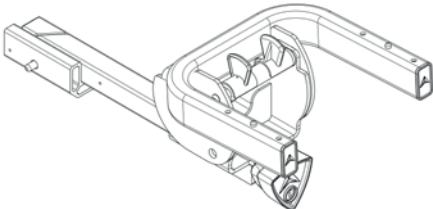
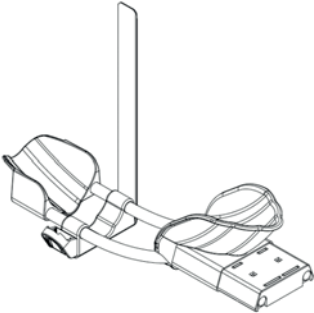
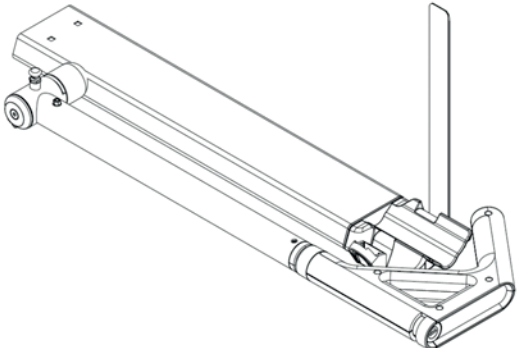
	4	Boulons M6 avec Thread Lock installé
	6	Rondelles M6
	2	Écrou autobloquant M6 à insert en nylon
	2	Boulons de carrosserie M6
	1	Outil à tête hexagonale de 4 mm (pour l'assemblage du porte-vélo)
	1	Clé de 10 mm (pour l'assemblage du porte-vélos)
	1	Ensemble de clés (2) et porte-clés
	1	Insert d'attelage et support en U
	1	Plateau de roue avant
	1	Support de vélo



INSTRUCTIONS DE MONTAGE

Outils nécessaires :

1 clé Allen (fournie)

INSTALLATION DU SUPPORT DE VÉLO

ÉTAPE 1 : PLACEZ LE SUPPORT DE VÉLO SUR LE SUPPORT EN U DE L'INSERT D'ATTELAGE

Placez les trous d'alignement sous le support de vélo [A] sur les tiges d'alignement internes [B] du support en U, comme illustré à la figure 1.

IMPORTANT ! Comme le montre la figure 1B, le support de vélo doit être installé avec le bras de longeron [C] vers l'extrémité ouverte du support en U

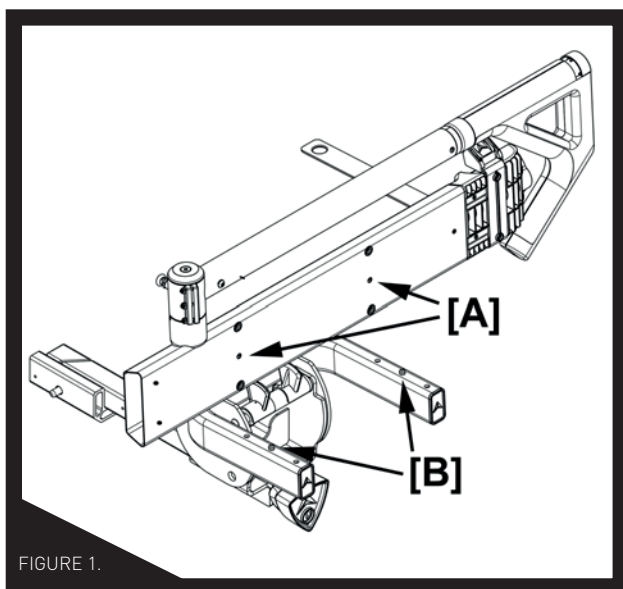

FIGURE 1.

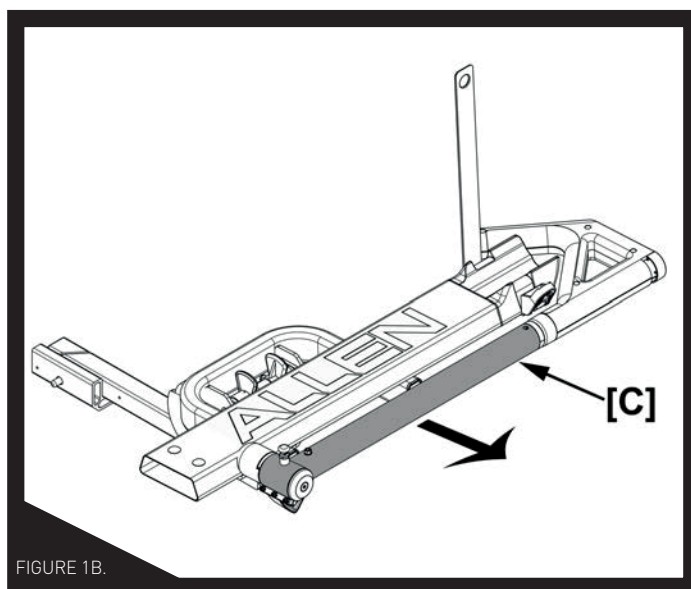

FIGURE 1B.

ÉTAPE 2 :

FIXEZ LE SUPPORT DE VÉLO AU SUPPORT EN U DE L'INSERT D'ATTELAGE

Placez des rondelles M6 [D1] sur des boulons M6 [D2], en vous assurant que les boulons M6 [D] passent à travers les trous du support en U de l'insert d'attelage, vissez ces quatre boulons dans les trous correspondants en bas du support de vélo. À l'aide de l'outil à tête hexagonale inclus, serrez complètement les boulons afin que le plateau de roue soit fermement maintenu en place.

AVERTISSEMENT ! Les boulons qui fixent le plateau de roue ont un frein de fil préinstallé pour les maintenir en place pendant l'utilisation. Si ces boulons sont retirés à tout moment, un blocage de filetage supplémentaire sera nécessaire avant de les réinstaller. Le non-respect de cette consigne pourrait entraîner le délogement du support de vélo pendant son utilisation, ce qui pourrait entraîner un accident, des blessures physiques ou la mort.

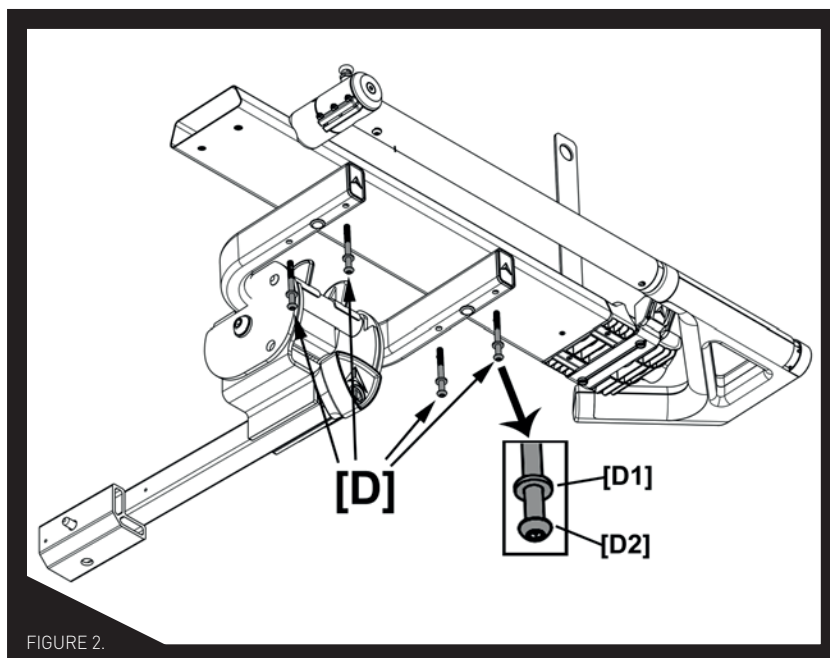

FIGURE 2.



INSTRUCTION DE MONTAGE (SUITE)

ÉTAPE 3 : FIXEZ LE PLATEAU DE ROUE AVANT AU SUPPORT DE VÉLO

Faites glisser le plateau de roue avant [E] dans le bras de support du vélo comme illustré. Fixez le plateau au support à l'aide de 2 boulons de carrosserie M6 [F], de 2 rondelles M6 [G] et de 2 écrous autobloquants M6 [H] en passant les boulons dans les trous du plateau et du support. Serrez complètement les écrous sur les boulons à l'aide de la clé fournie.

IMPORTANT ! Assurez-vous que les filetages des boulons de carrosserie passent entièrement à travers les inserts de verrouillage en nylon dans les boulons.

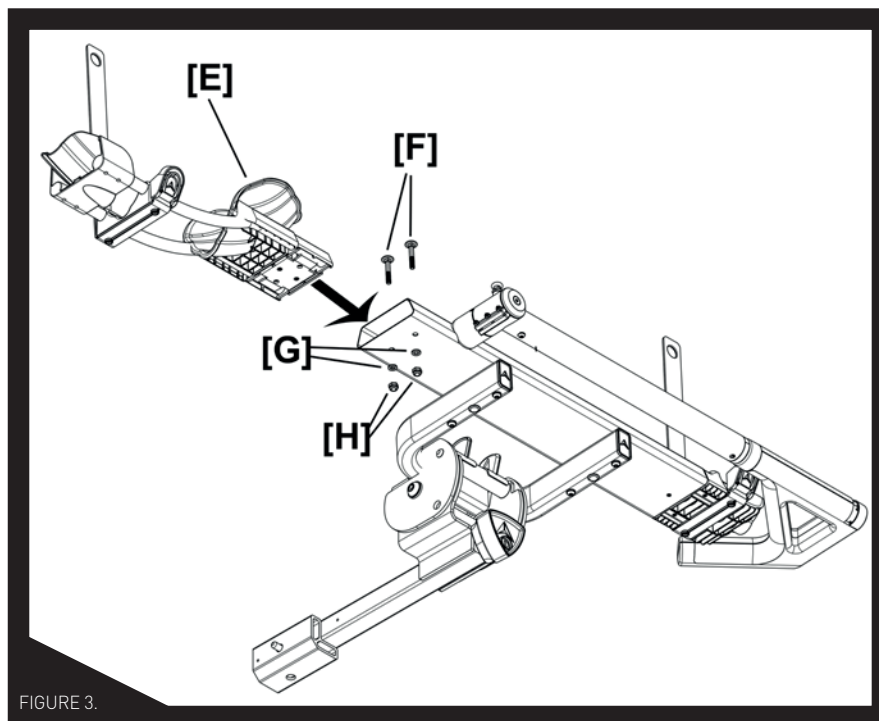

FIGURE 3.



INSTALLEZ LE PORTE-VÉLO DANS L'ATTELAGE RÉCEPTEUR

REMARQUE : L'AR100 DOIT ÊTRE UTILISÉ UNIQUEMENT AVEC UN ATTELAGE RÉCEPTEUR DE 1 1/4 po DE CLASSE II OU DE 2 po DE CLASSE III ET IV INSTALLÉ PAR UN PROFESSIONNEL.

ÉTAPE 4 :

INSTALLATION DE L'ATTELAGE DE 2 po

1. Assurez-vous que la plaque de boulonnage de 2 po est installée, insérez la goupille dans l'attelage récepteur.
2. Appuyez sur la goupille du porte-vélo pour la relâcher, insérez le porte-vélo dans l'attelage récepteur, en vous assurant que la goupille du porte-vélo s'enclenche dans le trou de votre attelage récepteur.

IMPORTANT ! Lors de l'installation de la goupille dans l'attelage récepteur, insérez la goupille au-delà du point d'alignement de la goupille et du trou de l'attelage, car cela peut entraîner le blocage du porte-vélo sur le côté de l'attelage.

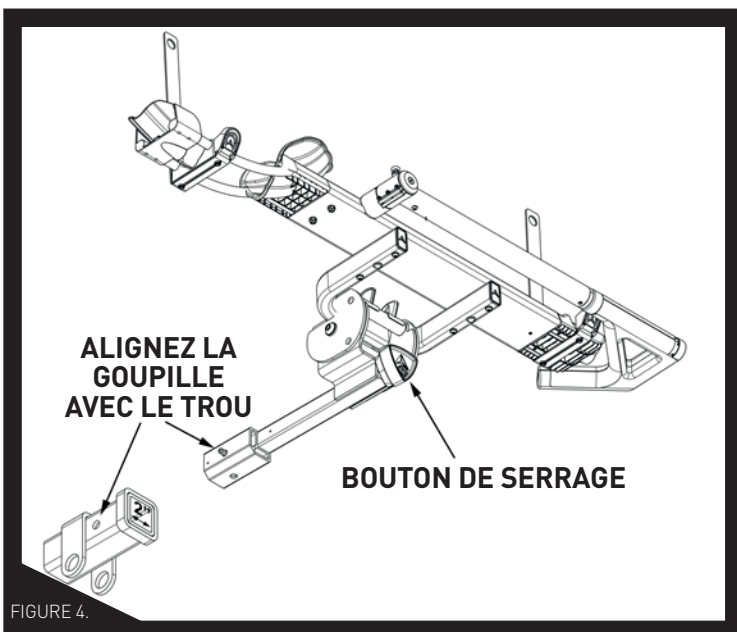

FIGURE 4.

INSTALLATION DE L'ATTELAGE DE 1 1/4 po

1. À l'aide d'une clé Allen de 4 mm, retirez la vis de la plaque de boulonnage en maintenant la plaque de boulonnage en place.
2. Appuyez sur la goupille du porte-vélo pour la relâcher, insérez le porte-vélo dans l'attelage récepteur, en vous assurant que la goupille du porte-vélo s'enclenche dans le trou de votre attelage récepteur.

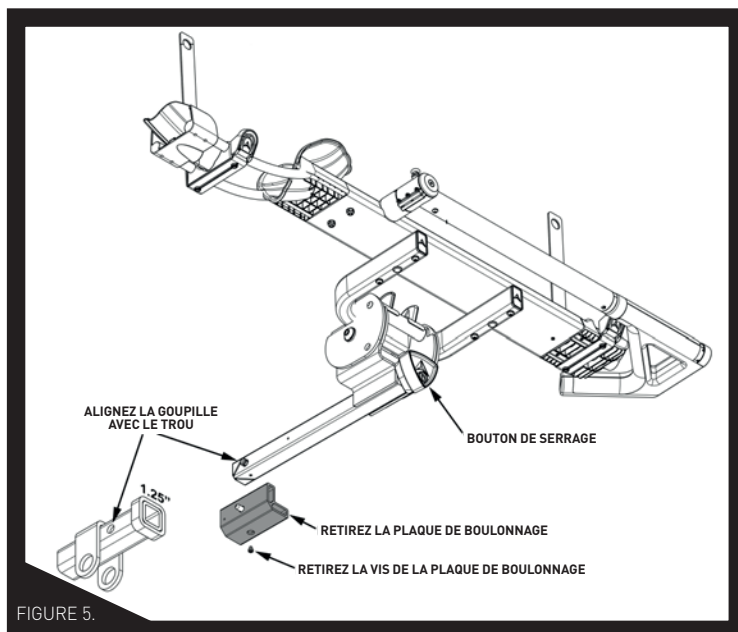

FIGURE 5.

REMARQUE : Une fois la plaque de boulonnage et la vis retirées, la vis de la plaque de boulonnage peut être rangée dans le trou fileté à l'intérieur de la plaque de boulonnage. La plaque de boulonnage et la vis doivent être conservées pour une future installation d'attelages de 2 po.

ÉTAPE 5 : SERRAGE ET VERROUILLAGE DU PORTE-VÉLO À VOTRE ATTELAGE

IMPORTANT ! Le bouton de serrage ne se serre et se desserre que lorsque le bouton intérieur du cylindre de verrouillage est engagé. Pour engager le cylindre de verrouillage, insérez la clé dans le verrou du bouton et tournez la clé **DANS LE SENS INVERSE DES AIGUILLES D'UNE MONTRE**, comme illustré à la figure 7.

1. Insérez la clé dans le verrou du bouton triangulaire et tournez la clé dans le sens inverse des aiguilles d'une montre pour engager le bouton.
2. Tournez le bouton dans le sens des aiguilles d'une montre pour serrer le porte-vélo à l'intérieur de l'attelage récepteur.
3. Une fois la crémaillère serrée à l'intérieur de l'attelage du récepteur, tournez la clé **DANS LE SENS DES AIGUILLES D'UNE MONTRE** pour désengager le bouton. Ceci verrouillera le porte-vélo sur votre véhicule.
4. Pour retirer le porte-vélo de votre véhicule, insérez la clé dans la serrure et tournez la clé **DANS LE SENS INVERSE DES AIGUILLES D'UNE MONTRE** pour engager le bouton. Tournez le bouton **DANS LE SENS INVERSE DES AIGUILLES D'UNE MONTRE** pour desserrer le porte-vélo.

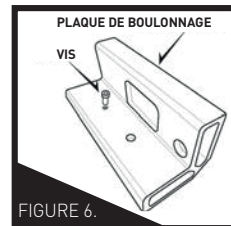

FIGURE 6.

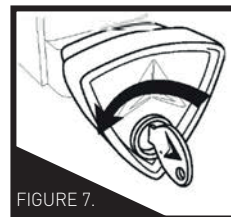
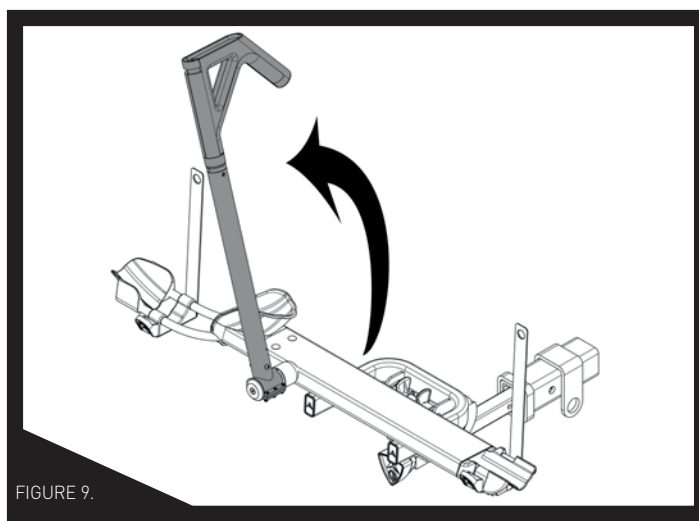
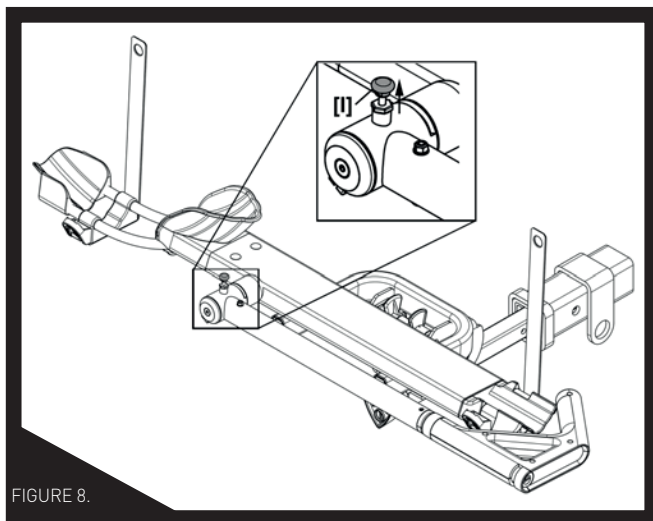

FIGURE 7.



PRÉPARATION DE L'AR100 POUR INSTALLER DES VÉLOS

ÉTAPE 6 : Soulevez le bras de longeron du vélo, soulevez la goupille de traction [I] comme illustré à la Fig. 8, tout en faisant tourner le bras du longeron jusqu'à sa position avant complète, Fig 9.



ÉTAPE 7 :

1. En vous assurant que le dégagement du bras de longeron est déverrouillé, abaissez le dégagement du bras de longeron [J] et étendez complètement le longeron du vélo [K]
2. Faites glisser le plateau de roue arrière de bicyclette [L] dans une position approximative pour soutenir la roue arrière de la bicyclette.

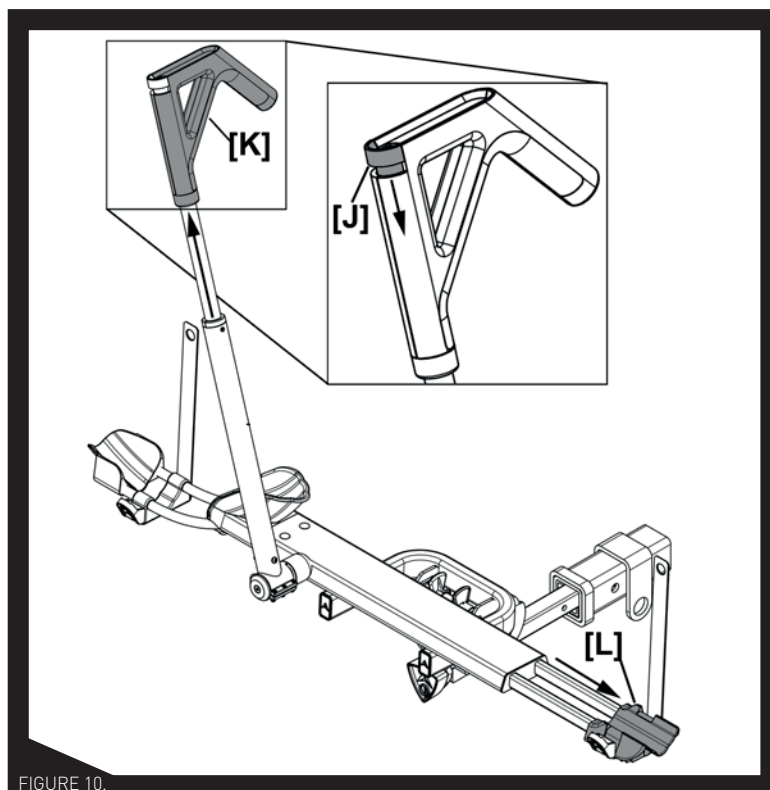



INSTALLATION DES VÉLOS SUR L'AR100

AVERTISSEMENTS !

1. Ne transportez que des vélos avec un poids maximum de 34 kg (75 lb), des roues de 66 à 73,5 cm (26 à 29 po) de diamètre, des pneus jusqu'à 8,9 cm (3,5 po) de large et un empattement de 88,9 cm (35 po) au minimum et de 121,9 cm (48 po) au maximum.
2. Les vélos ne doivent être transportés qu'avec la roue avant installée dans le plateau de roue avant.
3. Ne transportez jamais de vélos avec des pneus crevés ou qui fuient.
4. Ne transportez jamais de vélos avec les garde-boues avant installés. Ceux-ci doivent être retirés avant le transport.
5. Vérifiez que les roues avant et arrière sont solidement fixées au vélo. Vérifiez que les attaches rapides sont bien serrées.

ÉTAPE 8 : CHARGEMENT DU VÉLO

1. Placez la roue avant du vélo dans le plateau de roue avant

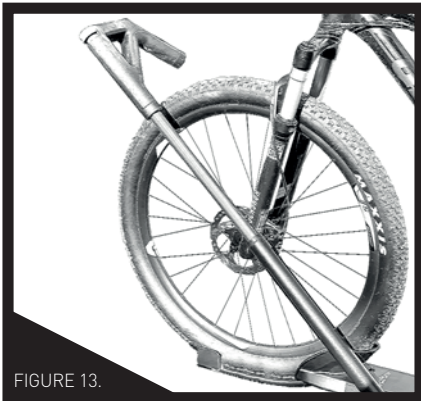

FIGURE 13.

2. Faites pivoter le bras de la bicyclette jusqu'à ce que le crochet repose à 2,5 cm (1 po) ou moins des freins ou de la fourche avant (voir Fig 15)



FIGURE 14.

3. Appuyez fermement sur le crochet [K] pour comprimer le crochet contre la roue



FIGURE 15.

4. Faites passer la sangle de la roue avant à travers les rayons, puis enfiler la sangle dans la boucle et serrez

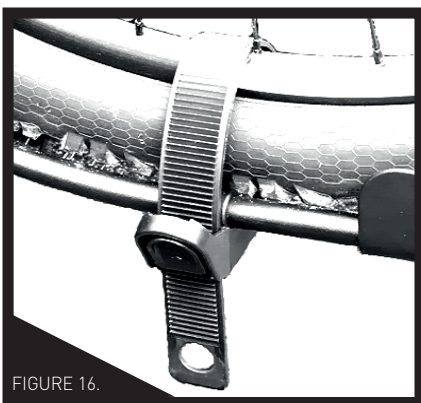

FIGURE 16.

5. Faites glisser le plateau de la roue arrière vers l'intérieur ou l'extérieur de sorte que le plateau [L] soit centré en bas de la roue arrière

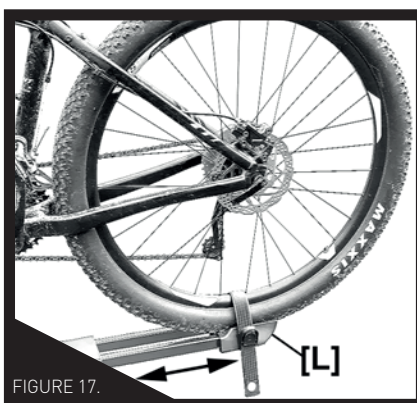

FIGURE 17.

6. Faites passer la sangle de la roue arrière à travers les rayons, puis passez la sangle dans la boucle et serrez

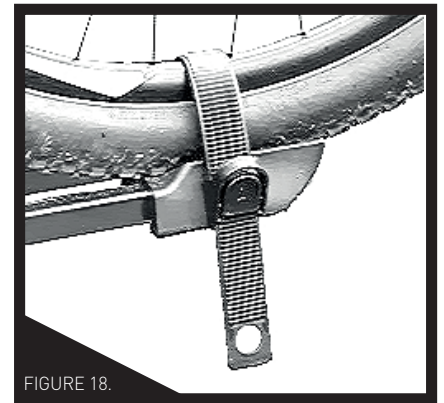

FIGURE 18.

ÉTAPE 9 : DÉCHARGEMENT DES VÉLOS

1. Relâchez les sangles du plateau de roue [Fig 19] en tirant sur l'extrémité de la languette [M] tout en appuyant sur la languette de dégagement [N], coincez la sangle derrière la roue arrière. Tirer sur la sangle permet de libérer la boucle.
2. Relâchez le bras du vélo en appuyant sur le dégagement du bras (étape 7, page 6) pour retirer le vélo

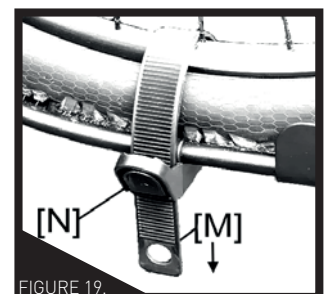

FIGURE 19.



ÉTAPE 10 : VERROUILLAGE DU VÉLO AU PORTE-VÉLO

1. Avec le bras de longeron complètement serré sur la roue avant, insérez la clé dans le verrou et tournez-la en position verrouillée [O], cela empêchera le bouton rouge de dégagement d'être relâché et le vélo d'être retiré.

REMARQUE Pour plus de sécurité pour vos vélos, il est recommandé d'utiliser un câble de verrouillage supplémentaire pour fixer vos vélos au porte-vélo. Le câble doit être enfilé dans le cadre et les roues du vélo, puis verrouillé sur l'attelage du récepteur de votre véhicule.

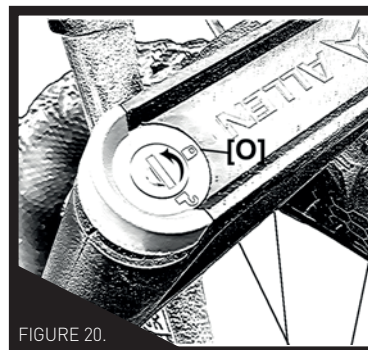

FIGURE 20.

PLIAGE DU PORTE-VÉLO CONTRE LE VÉHICULE LORSQU'IL N'EST PAS UTILISÉ

ÉTAPE 11 : PLIAGE DU PORTE-VÉLO CONTRE LE VÉHICULE

Pour replier le porte-vélo contre le véhicule pour le ranger lorsqu'il n'est pas utilisé

1. Repliez le porte-vélo en le faisant glisser dans les plateaux de roues arrière, faites pivoter les plateaux de roues avant en position fermée, rétractez les longerons de vélo et placez les bras des longerons en position horizontale (plate).
2. Tout en soulevant légèrement le porte-vélo, resserrez les deux languettes de dégagement rouges [P] l'une vers l'autre. Soulevez le porte-vélo pour le replier contre le véhicule. Le porte-vélo se met en place lorsqu'il est vertical. Assurez-vous qu'aucune partie du porte-vélo n'entre en contact avec le véhicule.

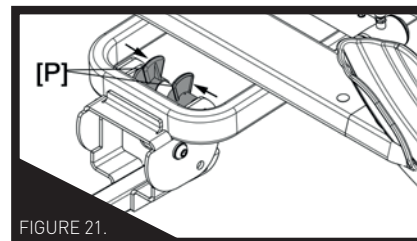

FIGURE 21.

INCLINAISON DU PORTE-VÉLO POUR L'ACCÈS AU VÉHICULE

ÉTAPE 12 : INCLINAISON DU PORTE-VÉLO VERS L'ARRIÈRE

1. Tout en soulevant légèrement le porte-vélo, appuyez sur les languettes de dégagement (illustrées à la figure 21 ci-dessus). Une fois libéré, abaissez le porte-vélo de manière contrôlée jusqu'à ce qu'il s'arrête [Étape 1], Ouvrez la porte arrière [Étape 2],
2. **IMPORTANT !** Lorsque l'accès au véhicule est terminé, soulevez le porte-vélo jusqu'à sa position horizontale, en vous assurant que le porte-vélo « s'enclenche » de nouveau en place.

REMARQUE : EN RAISON DES DIFFÉRENTES DIMENSIONS DES VÉLOS ET DES ATTELAGES, LA PORTE ARRIÈRE PEUT NE PAS DÉGAGER COMPLÈTEMENT LES VÉLOS LORSQU'ELLE EST OUVERTE ; OUVREZ DONC LA PORTE ARRIÈRE AVEC PRÉCAUTION POUR ÉVITER DES DOMMAGES POTENTIELS AU VÉHICULE.

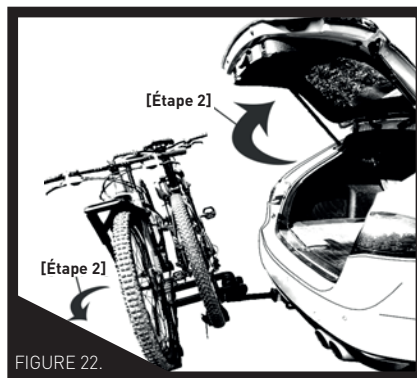

FIGURE 22.

POUR LES QUESTIONS CONCERNANT LE SERVICE DE GARANTIE, L'ASSEMBLAGE, L'INSTALLATION OU L'UTILISATION, VEUILLEZ CONTACTER

ALLEN SPORTS USA

800-722-5536 ~ customerservice@allen.bike

Veillez noter que tous les retours et échanges sont soumis à la politique de retour du détaillant chez lequel le produit a été initialement acheté



ALLEN
SPORTS

R. A. Allen Company, Inc. - 505 Beachland Blvd., Suite 1, #1002, Vero Beach, FL 32963 USA

www.Allen.Bike

Produit conçu aux USA, fabriqué à Shanghai, Chine



ALLEN
SPORTS

MANUALE D'ISTRUZIONI PER L'UTENTE

REGISTRAZIONE DEL PRODOTTO:

ASSICURATI DI REGISTRARE IL TUO ACQUISTO SU
<https://allen.bike/pages/register-your-product> TO PER
RENDERE IDONEA LA GARANZIA DEL PRODOTTO E PER
RICEVERE IMPORTANTI NOTIFICHE SUL PRODOTTO!

1

PORTABICI MODELLO AR100 PER 1 BICI

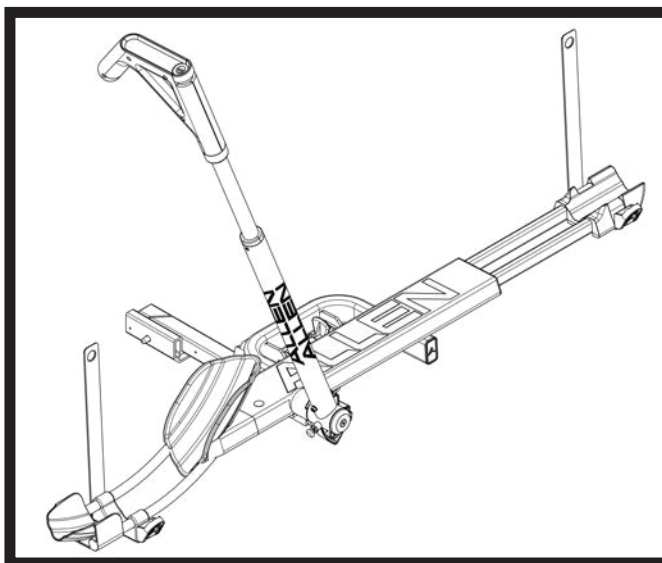

Il manuale dell'utente deve essere conservato per riferimento futuro

1. Leggere e comprendere completamente il manuale dell'utente prima di montare o utilizzare questo prodotto.
2. Questo prodotto deve essere assemblato da un adulto.

⚠ AVVERTIMENTO:

Le biciclette o le rastrelliere che cadono sulla strada possono causare incidenti gravi con conseguenti lesioni personali — non utilizzare le rastrelliere su veicoli su cui non possono essere montate correttamente come descritto in queste istruzioni.

- La rastrelliera deve essere utilizzata solo su veicoli con attacchi di Classe II 1 1/4 " o Classe III o IV 2".
- Non usare mai su un rimorchio, una ralla, un camper o sulla parte anteriore di un veicolo. Non utilizzare mai con un adattatore o un estensore per attacchi di terze parti.
- Trasportare solo biciclette con ruote di diametro da 26" a 29" e pneumatici fino a 3,5" di larghezza.
- Trasportare solo con la ruota anteriore posizionata nell'allocazione della ruota anteriore. Non caricare mai biciclette con la ruota posteriore nell'allocazione della ruota anteriore.
- Peso massimo della bicicletta consentito: 80 kg/75 lb.
- Non trasportare mai tricicli, ciclomotori o reclinabili. Le luci posteriori dell'auto devono rimanere visibili.
- Non trasportare mai biciclette con pneumatici sgonfi o che perdono. La perdita di pressione dell'aria nei pneumatici può rendere instabili le biciclette durante il trasporto.
- Non trasportare biciclette con paraurti anteriori installati. I paraurti devono essere rimossi prima del trasporto.
- Le biciclette devono essere fissate saldamente al portapacchi utilizzando cinghie e cinghie aggiuntive, ove necessario.
- Controllare periodicamente durante l'uso che tutti i bulloni siano ben serrati e che le biciclette siano sicure.
- Guidare in modo prudente, soprattutto sui dossi. Non usare mai fuoristrada.
- Non utilizzare mai la rastrelliera se alcune parti sono danneggiate o usurate. Contattare R. A. Allen Company per le parti di ricambio.

⚠ ATTENZIONE:







Utilizzare AR100 solo in conformità con le normative locali sui veicoli a motore e sul traffico

- INSTALLARE LA RASTRELLIERA E CARICARE LE BICICLETTE SOLO A UNA DISTANZA DI SICUREZZA DAL TRAFFICO IN MOVIMENTO.
- ASSICURARSI CHE TUTTE LE RASTRELLIERE E LE BICICLETTE SIANO TENUTE A DISTANZA DI SICUREZZA DALLA STRADA E DAI TUBI DI SCARICO CALDI.
- UTILIZZARE IL VEICOLO SOLO CON LA RASTRELLIERA IN POSIZIONE VERTICALE E BLOCCATA.
- LE BICICLETTE DURANTE IL TRASPORTO NON DEVONO MAI SBORDARE OLTRE IL LATO DEL VEICOLO.
- RIMUOVERE LA RASTRELLIERA DALL'AUTO QUANDO NON È IN USO.

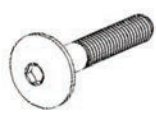

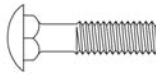
ELENCO DELLE PARTI

DESCRIZIONE E QUANTITÀ KIT FERRAMENTA COMPRESO

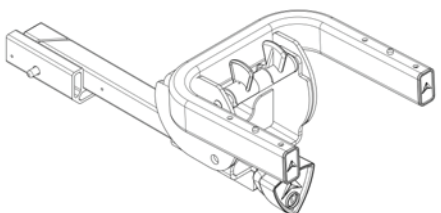
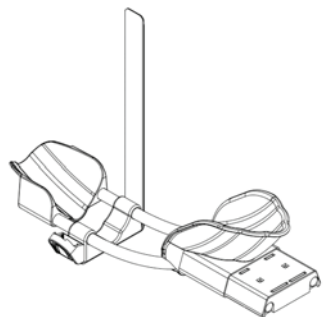
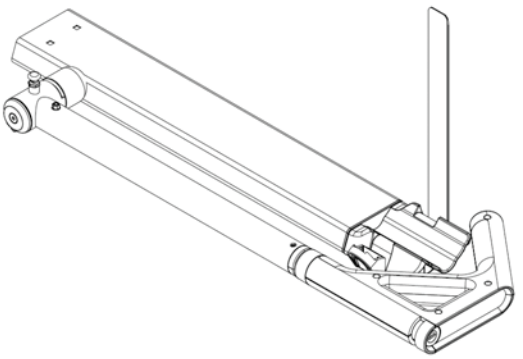
	4	Bulloni M6 con blocco filettato installato
	6	Rondelle M6
	2	Dado di bloccaggio con inserto in nylon M6
	2	Bulloni di trasporto M6
	1	Utensile a testa esagonale da 4 mm (per montaggio su rastrelliera)
	1	Chiave da 10 mm (per montaggio su rastrelliera)
	1	Kit di chiavi (2) e portachiavi
	1	Inserto per gancio di traino e supporto a U
	1	Allocazione della ruota anteriore
	1	Supporto per biciclette



ISTRUZIONI DI ASSEMBLAGGIO

Strumenti necessari:

1 chiave esagonale (inclusa)

INSTALLAZIONE DEL SUPPORTO PER BICI

PASSAGGIO

POSIZIONARE IL SUPPORTO DELLA BICICLETTA NEL SUPPORTO A U SULL'INSERTO DEL GANCIO

Posizionare i fori di allineamento sul fondo del supporto per biciclette **[A]** sopra i montanti di allineamento interni **[B]** sul supporto a U, come mostrato nella Figura 1.

IMPORTANTE! Come mostrato nella Figura 1B, il supporto per biciclette deve essere installato con il braccio **[C]** rivolto verso l'estremità aperta del supporto a U



FIGURA 1.



FIGURA 1B.

PASSAGGIO 2:

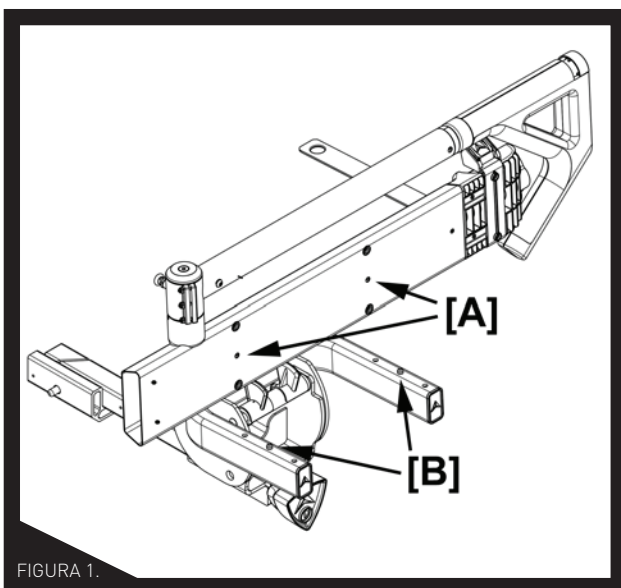
ASSICURARE IL SUPPORTO DELLA BICI NEL SUPPORTO A U DELL'INSERTO DEL GANCIO

Posizionare le rondelle M6 [D1] sui bulloni M6 [D2], assicurandosi che i bulloni M6 [D] passino attraverso i fori nel supporto a U dell'inserto del gancio, infilare questi quattro bulloni nei fori corrispondenti sul fondo del supporto per biciclette. Utilizzando lo strumento a testa esagonale incluso, serrare completamente i bulloni in modo che l'allocatione delle ruote sia tenuto saldamente in posizione.

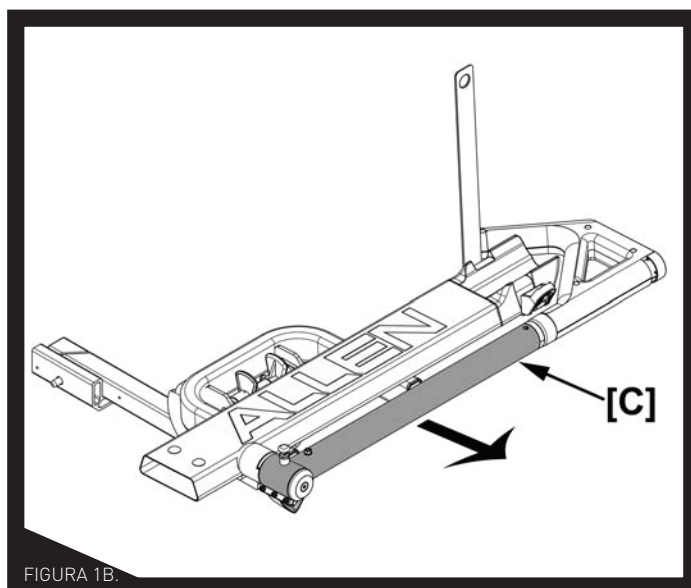
! AVVERTIMENTO! I bulloni che fissano l'allocatione della ruota hanno un blocco filettato preinstallato per tenerli in posizione durante l'uso. Se questi bulloni vengono rimossi in qualsiasi momento, sarà necessario un ulteriore blocco filettato prima di essere reinstallati. Il mancato rispetto di questa precauzione potrebbe causare lo spostamento del supporto per biciclette durante l'uso, con conseguenti incidenti, lesioni personali o morte.



FIGURA 2.



ISTRUZIONI DI MONTAGGIO (CONT.)

PASSAGGIO 3: FISSARE L'ALLOCAZIONE DELLA RUOTA ANTERIORE AL SUPPORTO DELLA BICICLETTA

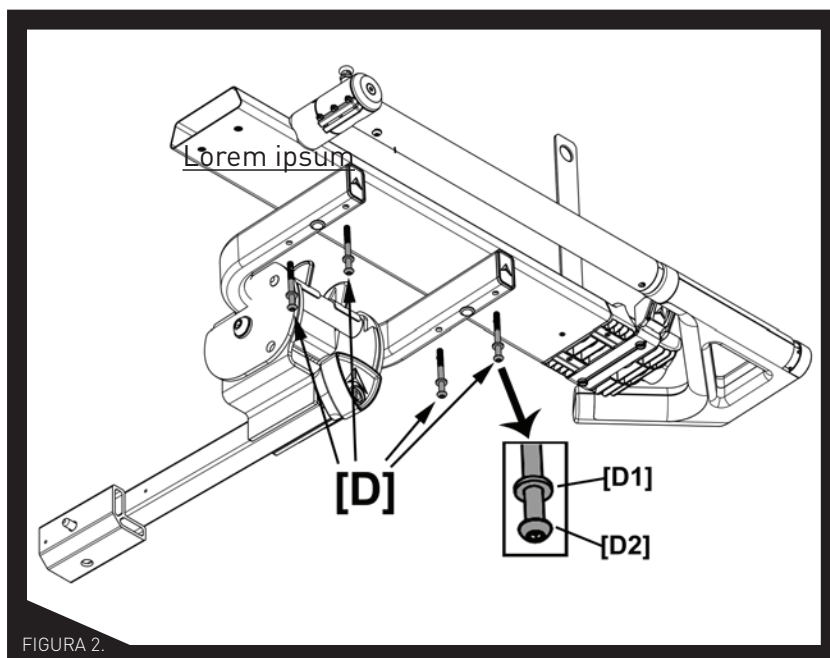
Far scorrere l'allocazione della ruota anteriore **[E]** nel braccio di supporto della bici come mostrato. Fissare l'allocazione al supporto utilizzando 2 bulloni di trasporto M6 **[F]**, 2 rondelle M6 **[G]** e 2 dadi di bloccaggio M6 **[H]** facendo passare i bulloni attraverso i fori nell'allocazione e nel supporto. Serrare completamente i dadi sui bulloni utilizzando la chiave inclusa.

IMPORTANTE! Assicurarsi che le filettature sui bulloni del carrello passino completamente attraverso gli inserti di bloccaggio in nylon nei bulloni.

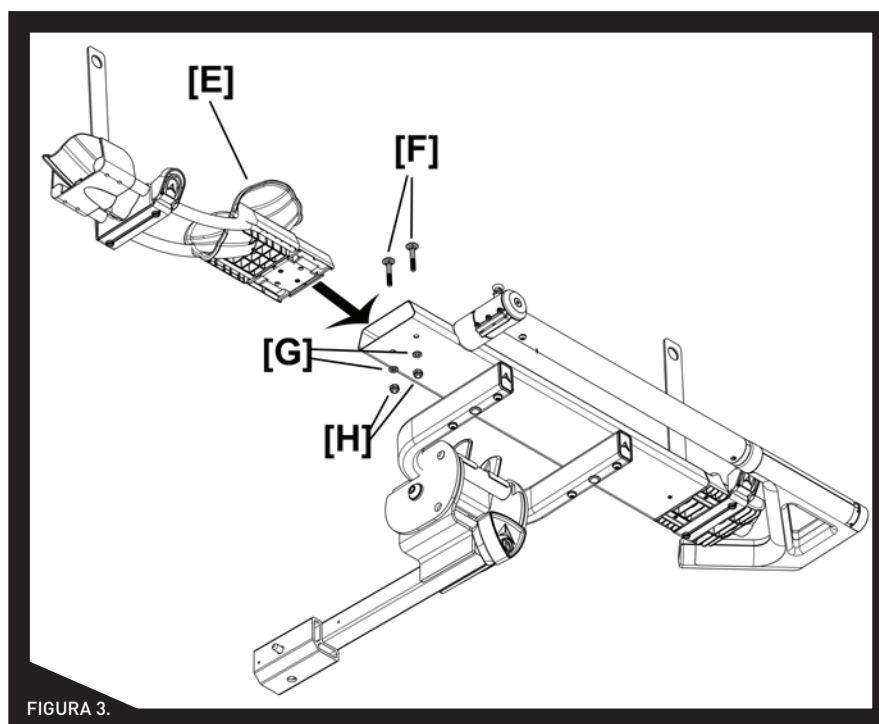



INSTALLARE LA RASTRELLIERA NELL'ATTACCO RICEVITORE

NOTA: AR100 DEVE ESSERE UTILIZZATO SOLO CON UN ATTACCO RICEVITORE DI CLASSE II 1 1/4 "O CLASSE III E IV 2" INSTALLATO PROFESSIONALMENTE.

PASSAGGIO 4:

INSTALLAZIONE CON ATTACCO DA 2"

1. Accertandosi che la piastra di riempimento da 2" sia installata, inserire la rastrelliera nell'attacco ricevitore.
2. Premere il perno sulla rastrelliera, inserire la rastrelliera nell'attacco ricevitore, assicurandosi che il perno sulla rastrelliera si innesti con il foro sull'attacco ricevitore.

INSTALLAZIONE CON ATTACCO DA 1 1/4"

1. Utilizzando una chiave esagonale da 4 mm, rimuovere la vite della piastra di riempimento che tiene in posizione la piastra di riempimento.
2. Premere il perno sulla rastrelliera, inserire la rastrelliera nell'attacco ricevitore, assicurandosi che il perno sulla rastrelliera si innesti con il foro sull'attacco ricevitore.

IMPORTANTE! Quando si installa la rastrelliera nell'attacco ricevitore, inserire la rastrelliera oltre il punto in cui si allineano perno e foro nell'attacco, poiché ciò può causare il blocco della rastrelliera sul lato dell'attacco.

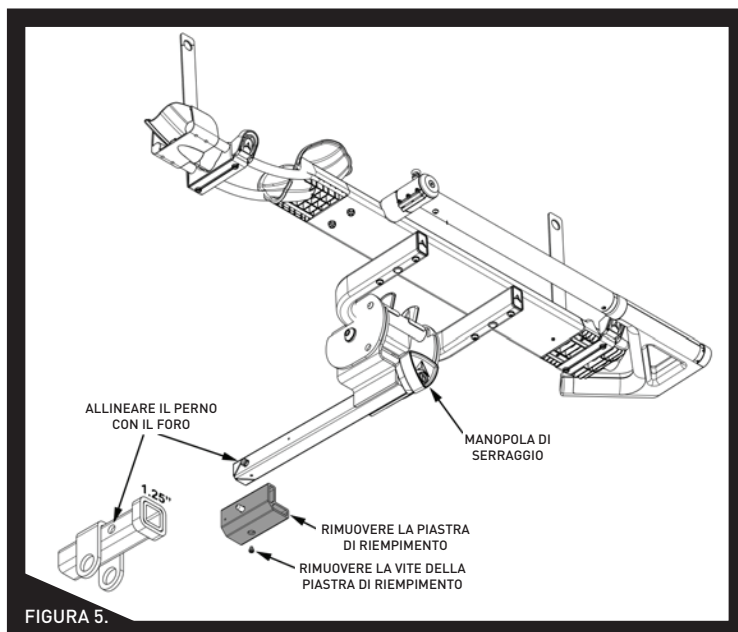
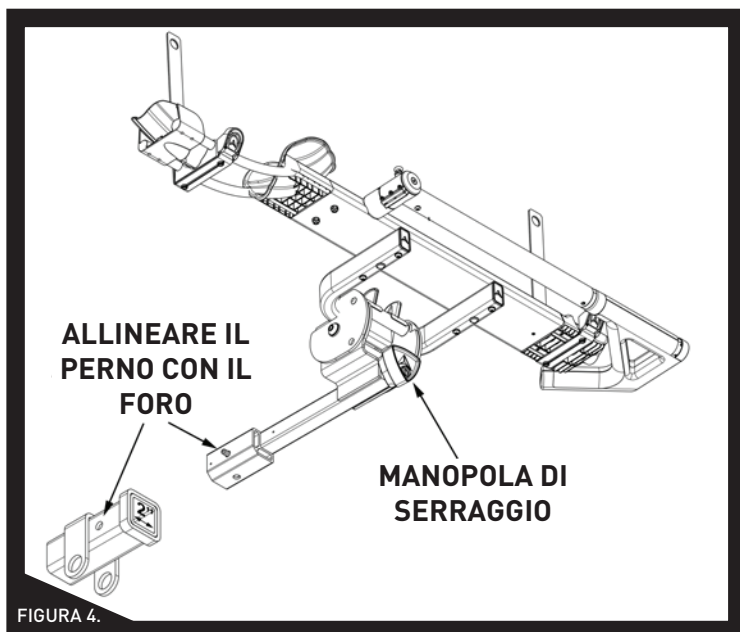

NOTA: Dopo che la piastra di riempimento e la vite sono state rimosse, la vite della piastra di riempimento può essere riposta nel foro filettato all'interno della piastra di riempimento. La piastra di riempimento e la vite devono essere conservate per la futura installazione di un attacco da 2".

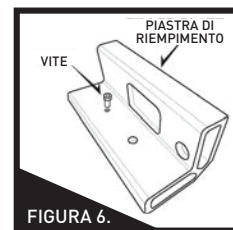

PASSAGGIO 5: STRINGERE E BLOCCARE LA RASTRELLIERA AL TUO ATTACCO

IMPORTANTE! La manopola di serraggio si stringerà e si allenterà solo quando il cilindro di bloccaggio all'interno della manopola è innestato. Per innestare il cilindro di chiusura, inserire la chiave nella serratura del pomello e girare la chiave IN SENSO ANTIORARIO, come mostrato nella Figura 7.

1. Inserire la chiave nella serratura della manopola triangolare e ruotare la chiave in senso antiorario per innestare la manopola.
2. Ruotare la manopola di bloccaggio in SENSO ORARIO per serrare la rastrelliera all'interno dell'attacco ricevitore.
3. Una volta che la rastrelliera è ben serrata all'interno dell'attacco ricevitore, ruotare la chiave in senso ORARIO per disinnestare la manopola. Questo bloccherà la rastrelliera al tuo veicolo.
4. Per rimuovere la rastrelliera dal veicolo, inserire la chiave nella serratura e girare la chiave IN SENSO ANTIORARIO per inserire la manopola. Ruotare la manopola IN SENSO ANTIORARIO per allentare la rastrelliera.

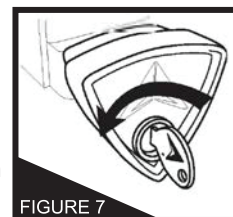



PREPARAZIONE DI AR100 PER L'INSTALLAZIONE DELLE BICICLETTE

PASSAGGIO 6: Sollevare il braccio per la bici, sollevare il perno di trazione [I] come mostrato in Fig. 8, mentre si ruota il braccio nella sua posizione completamente in avanti, Fig 9.

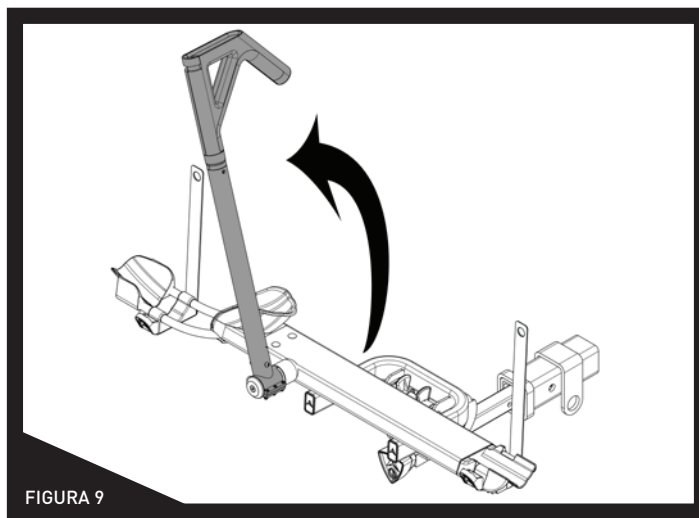
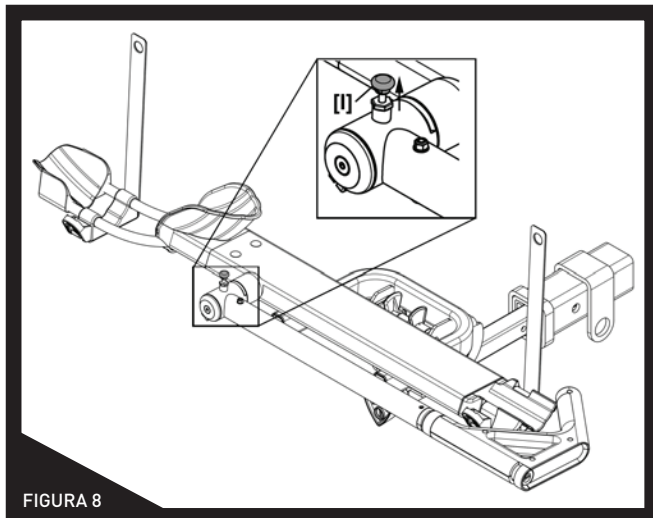

- PASSAGGIO 7:**
1. Assicurarsi che il rilascio del braccio sia sbloccato, spingere verso il basso il rilascio del braccio [J] ed estendere completamente il braccio per la bicicletta [K]
 2. Far scorrere l'alloggiamento della ruota posteriore della bicicletta [L] in una posizione approssimativa per supportare la ruota posteriore della bicicletta.

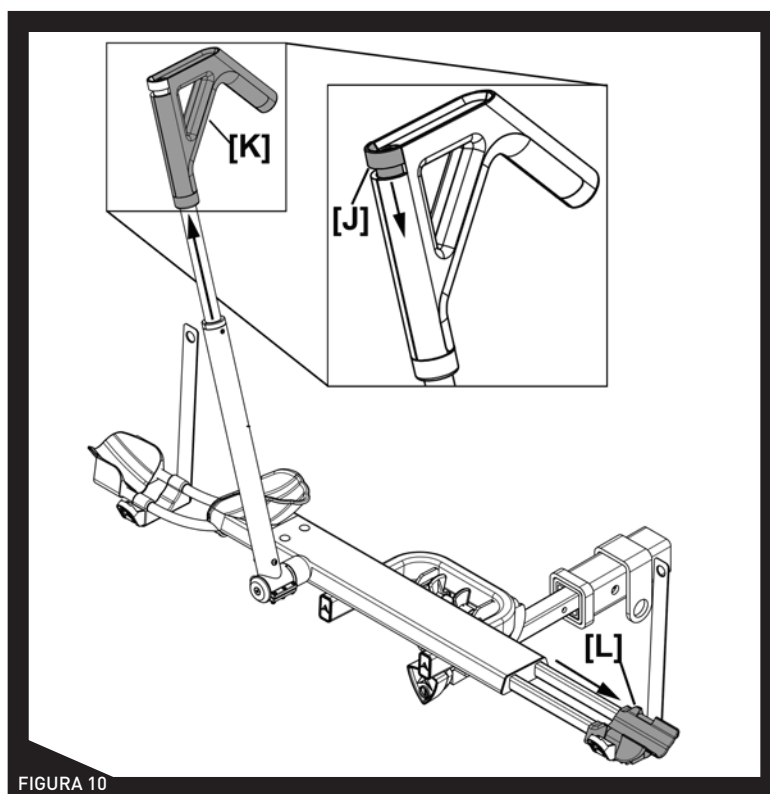



INSTALLAZIONE DELLE BICICLETTE SU AR100

AVVERTENZE!

1. Trasportare solo biciclette con un peso massimo di 35 kg/75 lb, ruote di diametro da 26" a 29", pneumatici fino a 3,5" di larghezza e un passo di min. 35" fino a un massimo di 48".
2. Le biciclette devono essere trasportate solo con la ruota anteriore installata nell'allocazione della ruota anteriore.
3. Non trasportare mai biciclette con pneumatici sgonfi o che perdono.
4. Mai trasportare biciclette con paraurti anteriori installati. Questi dovrebbero essere rimossi prima del trasporto.
5. Controllare che le ruote anteriori e posteriori siano saldamente fissate alla bicicletta - controllare che gli spiedi a sgancio rapido siano serrati.

PASSAGGIO 8: CARICARE LA BICICLETTA

1. Posizionare la ruota anteriore della bicicletta nell'allocazione della ruota anteriore
2. Ruotare il braccio per la bicicletta fino a quando il gancio non si trova a 2,5 cm/1" o meno dai freni o dalla forcella anteriore - vedere la Fig. 15
3. Esercitare una forte pressione contro il gancio [K] per comprimere il gancio contro la ruota

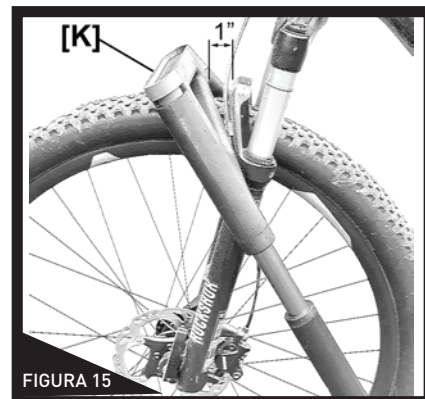
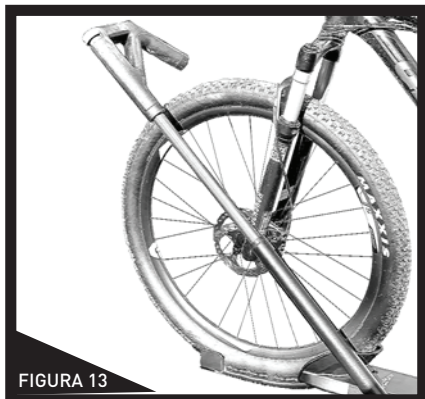

4. Inserire la cinghia della ruota anteriore attraverso i raggi, quindi infilare la cinghia nella fibbia e serrare
5. Far scorrere l'allocazione della ruota posteriore verso l'interno o verso l'esterno in modo che l'allocazione [L] sia centrato nella parte inferiore della ruota posteriore
6. Far passare la cinghia della ruota posteriore attraverso i raggi, quindi infilare la cinghia nella fibbia e serrare

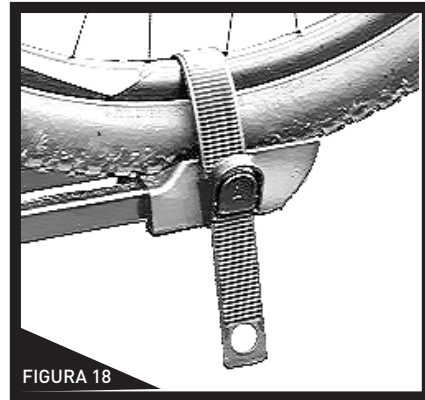
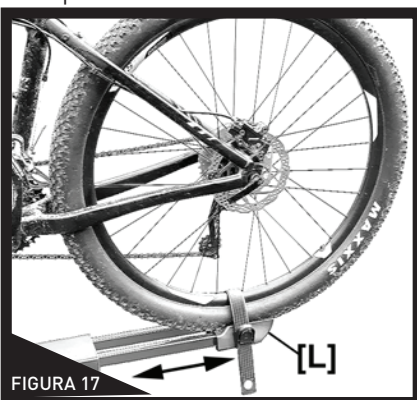
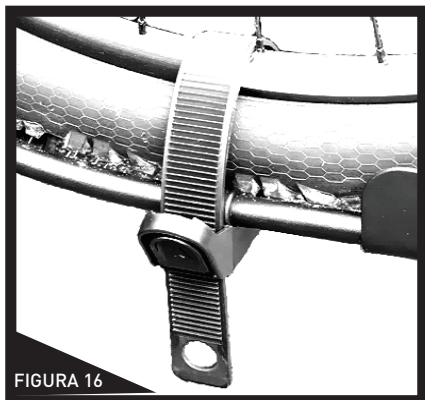

PASSAGGIO 9: TOGLIERE LE BICICLETTE

1. Rilasciare le cinghie dell'allocazione per la ruota [Fig 19] tirando l'estremità della linguetta [M] mentre si preme la linguetta di rilascio [N], infilare la cinghia dietro la ruota posteriore. Tirare la cinghia aiuta a rilasciare la fibbia.
2. Rilasciare il braccio per la bicicletta premendo Rilascio del braccio (passaggio 7, pagina 6) per rimuovere la bicicletta

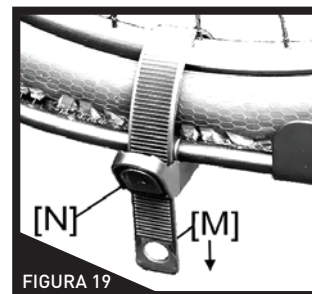



PASSAGGIO 10: BLOCCARE LA BICICLETTA ALLA RASTRELLIERA

1. Con il braccio completamente serrato sulla ruota anteriore, inserire la chiave nella serratura e girarla in posizione di blocco [O]. Ciò impedirà il rilascio del pulsante rosso di rilascio e la rimozione della bicicletta.

NOTA: Per una maggiore sicurezza per le biciclette, si consiglia di utilizzare un cavo di bloccaggio aggiuntivo per fissare le biciclette alla rastrelliera. Il cavo deve essere fatto passare attraverso il telaio della bicicletta e le ruote, quindi bloccato all'attacco ricevitore del veicolo.



FIGURA 20

RIPIEGARE LA RASTRELLIERA CONTRO IL VEICOLO QUANDO NON IN USO

PASSAGGIO 11: RIPIEGARE LA RASTRELLIERA CONTRO IL VEICOLO

Per ripiegare la rastrelliera contro il veicolo per riportarlo quando non viene utilizzato

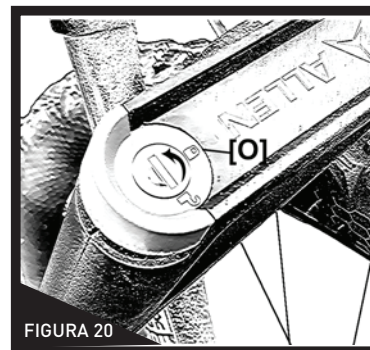
1. Abbassare la rastrelliera facendo scorrere le allocazioni delle ruote posteriori, ruotare le allocazioni delle ruote anteriori in posizione chiusa, ritrarre i bracci per la bicicletta e posizionare i bracci in posizione orizzontale (piatta).
2. Mentre si solleva leggermente la rastrelliera, premere insieme le due linguette rosse di rilascio [P]. Sollevare la rastrelliera per ripiegarla contro il veicolo. La rastrelliera scatterà in posizione una volta in posizione verticale. Assicurarsi che nessuna parte del portapacchi venga a contatto con il veicolo.



FIGURA 21

INCLINARE LA RASTRELLIERA ALL'INDIETRO PER ACCEDERE AL VEICOLO

PASSAGGIO 12: INCLINARE LA RASTRELLIERA ALL'INDIETRO

1. Mentre si solleva leggermente la rastrelliera, premere le linguette di rilascio (mostrate nella Figura 21 sopra). Una volta rilasciato, abbassare la rastrelliera in modo controllato fino a quando non si ferma [Passaggio 1], Aprire lo sportello posteriore [Passaggio 2].
2. **IMPORTANTE!** Quando l'accesso al veicolo è completo, sollevare la rastrelliera in posizione orizzontale, assicurandosi che la rastrelliera "scatti" di nuovo in posizione.

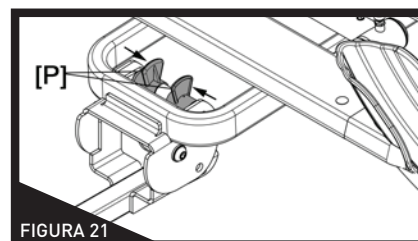
NOTA: A CAUSA DELLE DIVERSE DIMENSIONI DELLA BICICLETTA E DEL GANCIO DI TRAINO, LA PORTA POSTERIORE POTREBBE NON ESSERE COMPLETAMENTE LIBERA DALLE BICICLETTE QUANDO VIENE APERTA, QUINDI APRIRE LA PORTA POSTERIORE CON CAUTELA PER EVITARE POTENZIALI DANNI AL VEICOLO.



FIGURA 22

PER DOMANDE RIGUARDANTI IL SERVIZIO DI GARANZIA,
ASSEMBLAGGIO, INSTALLAZIONE O UTILIZZO, CONTATTARE

ALLEN SPORTS USA

800-722-5536 ~ customerservice@allen.bike

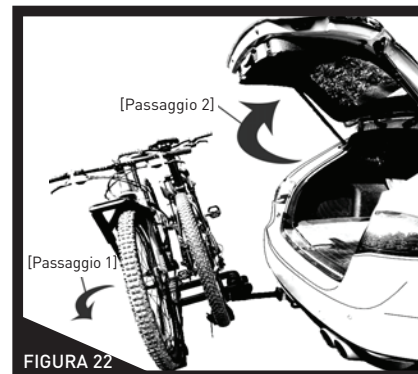
Si prega di notare che tutti i resi e i cambi sono soggetti alla politica di restituzione del rivenditore in cui il prodotto è stato originariamente acquistato



R. A. Allen Company, Inc. - 505 Beachland Blvd., Suite 1, #1002, Vero Beach, FL 32963 USA

www.Allen.Bike

Prodotto progettato negli Stati Uniti, realizzato a Shanghai, Cina