

警告: 道路に自転車やラックが落下すると、人身傷害につながる深刻な事故が発生する可能性があります。本取扱説明書に記載されていない不適切な方法で自動車にラックを取り付けて使用しないでください。

- ラックは必ず、2" (インチ) のレシーバーヒッチがある自動車に使用してください。
- **絶対に**、トレーラーや自動車の前部に取り付けて使用しないでください。
- 自転車は、タイダウンストラップ (または必要に応じて追加のストラップ) を使用してラックに固定する必要があります。
- 使用中に、ボルトとピンがすべてしっかりと締まっていることと、ラックと自転車が固定されていることをこまめに確認してください。
- 5台を超える自転車 (最大容量80 KG) は積載できません。二人用自転車、原動機付自転車、リカンベント自転車は積載しないでください。車のテールライトは常に見えるようにしてください。
- 特に凸凹面では、安全運転を心掛けてください。オフロードでは絶対に使用しないでください。
- ラックの一部が損傷、摩耗あるいは欠損している場合は使用しないでください。パーツ交換については、R. A. Allen Co., Inc. にご連絡ください。

- 注意:** Allen 552QR を使用する際には必ず現地の自動車・交通規制に従ってください。
- 交通の往来と安全な距離を取った上でラックを取り付けて自転車を積み込んでください。
 - すべてのラックと自転車が、道路と排気ガスの危険が及ばない程度の距離を維持できる位置にあることを確認してください。
 - 必ずラックを直立位置で固定した状態で自動車を運転してください。
 - 自転車が自動車の側面をはみ出さないようにしてください。
 - ラックを使用しない時には、自動車からラックを取り外すか、キャリアアームを折りたたんでください。

A. 部品

552QR BOX の内容物:

1- フィラープレート付きヒッチインサート

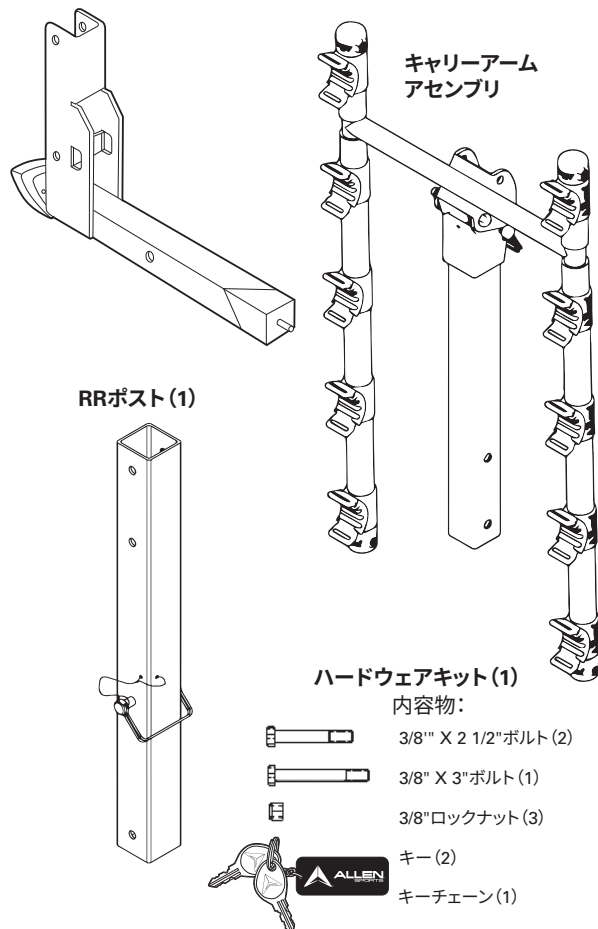

B. ラックを組み立てる:

ステップ1

- RR ポストの下部をヒッチインサートに差し込み、各部の底部の穴が一行に並ぶようにします。
- 3/8" X 3" ボルトを穴に通し、3/8" ロックナット (1) をボルトの端部に取り付けて回します。
- RR ポストを直立させ、上側の穴が一行に並ぶようにします。これらの穴にQRクリップを通し、ワイヤリテーナークリップを締めます。
- 2本のレンチを使ってナットとボルトをしっかりと締めます。

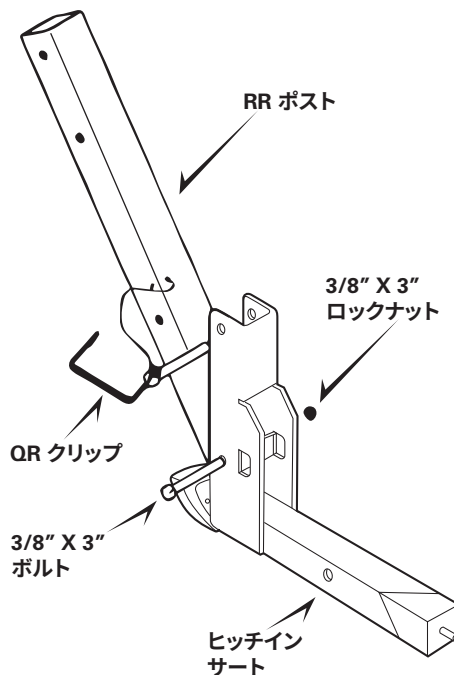

必要な工具: 9/16"レンチ (2) と3/4"レンチ (2)、またはモンキーレンチ (2)

ステップ2

- キャリアアームアセンブリをRRポストの上部に差し込み、各部の穴が一行に並ぶようににします。
- 3/8" X 2 1/2" ボルトを各穴に通し、3/8" ロックナット (1) をボルトの端部に取り付けて回します。
- 2本のレンチを使ってナットとボルトをしっかりと締めます。

注記: 作業完了時に両方の部品がしっかりと結合していることを確認してください。

重要:

ラックを直立させた時には常にQRクリップのワイヤリテーナーが閉位置になければなりません。これはラックが使用中に落下しないようにするためです。

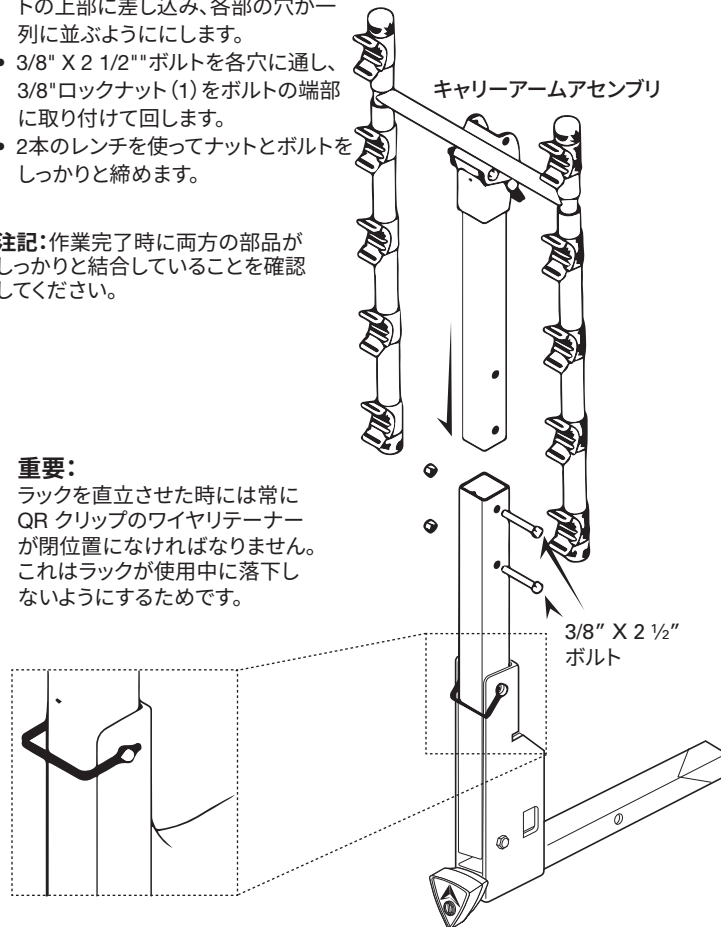

C. 自動車にラックを取り付ける:

このラックは、自動車に取り付けられている専用の2"レシーバーヒッチに対してのみ使用してください。このラックはトレーラー（種類問わず）には絶対に使用しないでください。

ステップ1: キーをロックに差し込んで反時計回りに回します。ロックリングノブによりヒッチインサートウェッジを締めたり緩めたりすることができます。

キーを回してノブをロック/
ロック解除



時計回りでロック
反時計回りでロック解除

ステップ2: ロッキングノブを反時計回りに回してヒッチインサートウェッジを緩めます。

ノブを反時計回りに回すとヒッチウェッジが緩む



ステップ3: ヒッチスプリングピンを押し込んでラックをレシーバーヒッチに挿入します。ヒッチスプリングピンが自動車のレシーバーヒッチの穴に入るまで押し込んでください。



ステップ4: ロッキングノブを時計回りに回してレシーバーヒッチ内部のラックを締めます。締め過ぎないように注意してください。ラックは適度に固定されているとレシーバーヒッチ内部で自由に移動できます。

ヒッチインサートウェッジ

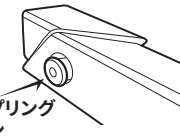

ステップ5(オプション): キーを差し込んで時計回りに回すと、ロックリングノブが自由に回転できるようになります。これによりラックを自動車に固定します。自動車からラックを取り外すには、上記のステップ1~3を実行してください。

スプリング
ピン

D. キャリアームを折り畳む:

注記:モデル542RR の図

- キャリアームを折り畳むには、キャリアームアセンブリーからQE クリップを取り外し、キャリアームをスイングさせて直立させます。
- QR クリップを元の位置に取り付け、QR クリップのワイヤリテーナーが適切に閉じていることを確認します。
- 重要:** 使用中にキャリアームの直立状態を維持するためには、ワイヤリテーナーが完全に閉じている必要があります。1ページのステップ2の図を参照してください。

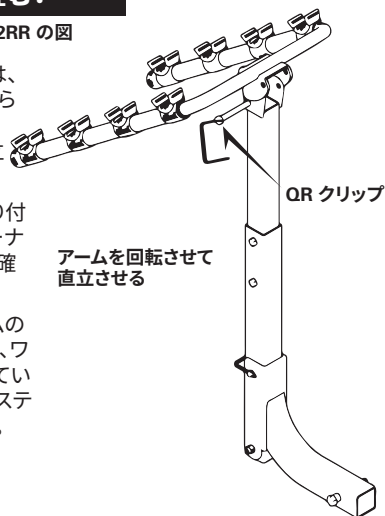

アームを回転させて
直立させる

QR クリップ

E. 自転車をラックに取り付ける:

1. 自転車から付属品（ポンプ、バッグ、ETC）をすべて取り外し、簡易着脱ハブが全て締まっていることを確認します。
2. 1台目の自転車を積みます。自転車のチェーンとギアがラックの反対側に来るように取り付けてください。自転車が自動車に接触しないことを確認します。
3. 自転車を次々に交互方向になるよう積んでいきます。重量を最適に分散させるには、最初に重めの自転車を積み、軽めの自転車を外側になるように積みます。必要に応じて、自転車と自転車の間に緩衝材を入れてください。
4. 自転車を積み終わったら、ラック全体がしっかり固定されているかどうか、ラックが安定して配置されているかどうか確認します。リアウインドウからの視界が制限されますので、車両をバックさせる際はサイドミラーでしっかりと確認してください。

女性向けフレームの設置にあたっての特記事項:

1つのキャリアームをフロントトップチューブの下に配置します。もう一方のキャリアームについては、タイダウンクレードルを回転させて、シートチューブの後ろ、リアダウンステイの下の空間にキャリアームを配置します。この設置にはALLEN 9008 アダプターバーも使用できます。

F. 自転車をラックに固定する:

すべての自転車をラックにしっかりと固定する必要があります。必要に応じて、個別のタイダウンストラップや追加ストラップを使用してください。

1. 自転車をクレードルに配置します。
2. ストラップを巻きます。
3. ストラップを引っ張って締めます。

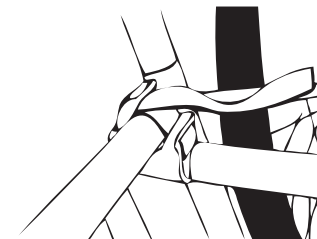
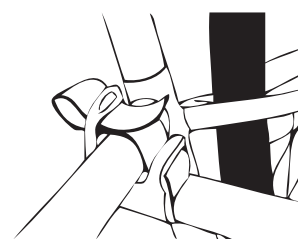
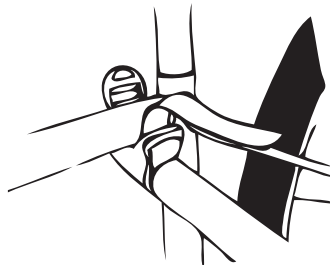

4. 70"ストラップ（非同梱品）を使用して下部ブラケットにすべての自転車をまとめて固定します。ストラップで車輪も固定されます。

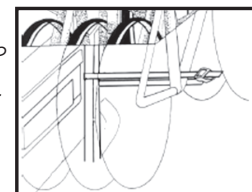

ALLEN 無期限保証:

ALLEN BIKE RACK をご購入いただいた方が本ラックをご使用いただいている間に、ラックに製造上や材料上の欠陥が生じた場合、ALLEN は無償にてラックの修理や交換に応じます。日常使用の結果として生じる損傷や損耗、もしくは一般的な摩耗については、本保証の対象外となります。

当社のソーシャルメディアサイトで最新のニュース、情報、キャンペーン、画像などをぜひチェックしてください!



/AllenSportsUSA



@AllenSportsUSA



@AllenSportsUSA



ALLEN
SPORTS

R.A. ALLEN CO., INC. - ALLEN SPORTS USA
36 MAPLEWOOD AVE
PORTSMOUTH, NH 03801, USA
(800) 722-5536 FAX (772) 234-5796
CUSTOMERSERVICE@ALLENSPORTSUSA.COM
WWW.ALLENSPORTSUSA.COM

©2018 R. A. ALLEN CO., INC., ALL RIGHTS RESERVED V.12.17



製品情報や販売店リストの詳細については、当社のQRコードをスキャンしてご覧ください。