

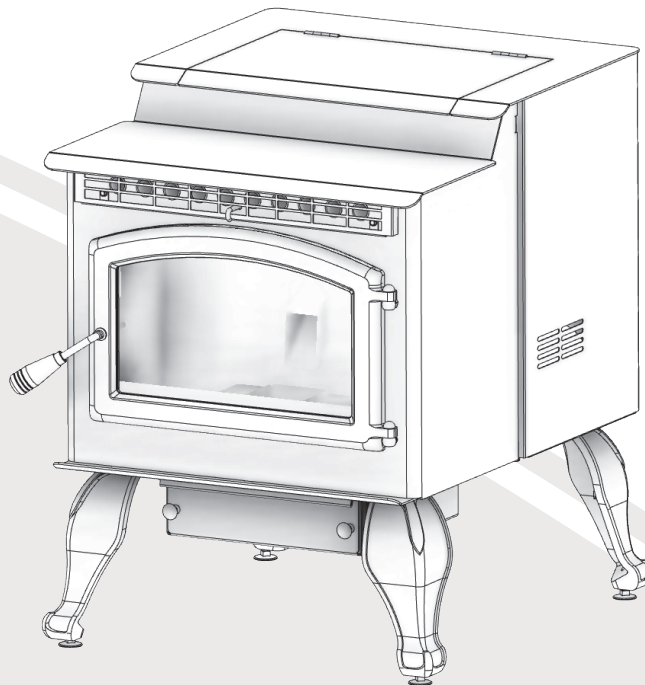

BRECKWELL

Model SP23



PROFESSIONAL INSTALLATION IS HIGHLY RECOMMENDED

- Warning: if your appliance is not properly installed a house fire may result. For your safety, follow the installation directions. Contact local building or fire officials about restrictions and installation inspection requirements in your area.
- Please read this entire manual before installation and use of this pellet fuel-burning room heater. Failure to follow these instructions could result in property damage, bodily injury, or even death.
- Save these instructions. This manual will help you to obtain efficient, dependable service from the heater, and enable you to order repair parts correctly. Keep in a safe place for future reference.

U.S. Environmental Protection Agency

Certified to comply with 2020 particulate emissions standards.



CALIFORNIA PROPOSITION 65 WARNING:

This product can expose you to chemicals including carbon monoxide, which is known to the State of California to cause cancer, birth defects and/or other reproductive harm. For more information, go to www.P65warnings.ca.gov



227 Industrial Park Rd. • South Pittsburg, TN 37380 •
Phone: 800-750-2723 • Web: www.breckwell.com

852187H-1701J

INTRODUCTION



This manual describes the installation and operation of the Breckwell, SP23 wood heater. This heater meets the 2020 U.S. Environmental Protection Agency's crib wood emission limits for wood heaters sold after May 15, 2020. Under specific test conditions this heater has been shown to deliver heat at rates ranging from 4,814 to 32,788 Btu/hr, 0.49 g/hr, and 63% efficiency.

Thank you for purchasing this stove, you are now prepared to burn wood in the most efficient, convenient way possible. To achieve the safest, most efficient and most enjoyable performance from your stove, you must do three things: 1) Install it properly; 2) Operate it correctly; and 3) Maintain it regularly. The purpose of this manual is to help you do all three.

PLEASE read this entire manual before installation and use of this pellet fuel-burning room heater. Failure to follow these instructions could result in property damage, bodily injury or even death.

Keep this manual handy for future reference.

This stove has been independently tested to ASTM E1509-12 (2017) Standard Specification for Room Heaters, Pellet Fuel Burning Type 1, ULC-S627 Standard for Solid Fuel Room Heaters, ULC-S628 and Oregon Administrative Rules for Mobile Homes (814-23-900 through 814-23-909) and Installation as a Stove Heater.

This pellet stove, when installed, must be electrically grounded in accordance with local codes, or in the absence of local codes, with the National Electrical Code, ANSI/NFPA 70.

The authority having jurisdiction (such as municipal building department, fire department, fire prevention bureau, etc.) should be consulted before installation to determine the need to obtain a permit.

This appliance is designed specifically for use only with pelletized wood. It is designed for residential installation according to current national and local building codes as a freestanding room heater. It is also approved as a mobile home heater which is designed for connection to an outside combustion air source.

The stove will not operate using natural draft or without a power source for the blower systems and fuel feed system and must not be burned with any type of coal (see PROPER FUEL).

This stove is designed to provide the optimum proportions of fuel and air to the fire in order to burn free of smoke and soot. Any blockage of the air supply to or from the stove will seriously degrade its performance and will be evidenced by a smoking exhaust and a sooting window. For best operation the ash content of the pellet fuel should be less than 1% and the calorific value approximately 8200 BTU/LB. Avoid high ash content fuels because this will rapidly fill up the burn pot and eventually cut off the combustion air supply.

Commercial and industrial installations of this stove should not be used since operational control is often not well managed in these settings.

Note: Register your product on line at www.breckwell.com. Save your receipt with your records for any claims.

SAFETY PRECAUTIONS

- Do not operate your stove if you smell smoke coming from it. Turn it off, monitor it, and call your dealer.
- Never use gasoline, gasoline-type lantern fuel, kerosene, charcoal lighter fluid, or similar liquids to start or "freshen up" a fire in this stove. Keep all such liquids well away from the stove while in use.
- Never block free airflow through the open vents of the stove.
- Keep foreign objects out of the hopper.
- The stove will not operate during a power outage. If an outage does occur, check the stove for smoke spillage and open a window if any smoke spills into the room.
- Disconnect the power cord before performing any maintenance or repairs on the stove. NOTE: Turning the stove "off" does not disconnect all power from the stove.
- During the start up period; 1) DO NOT open the viewing door; 2) DO NOT open the damper more than 1/4" (7 mm); 3) DO NOT add pellets to the burnpot by hand; 4) DO NOT use the Fuel Feed button (unless you are priming the auger after running out of pellets) as a dangerous condition could result.
- Do not unplug the stove if you suspect a malfunction. Turn the stove off, periodically inspect it, and call your dealer.
- Contact your local building officials to obtain a permit and information on any installation restrictions or inspection requirements in your area. Notify your insurance company of this stove as well.
- This unit must be properly installed to prevent the possibility of a house fire. The instructions must be strictly adhered to. Do not use makeshift methods or compromise in the installation.
- Your stove requires periodic maintenance and cleaning. Failure to maintain your stove may lead to smoke spillage in your home.
- This stove must be connected to a standard 120 V., 60 Hz grounded electrical outlet. Do not use an adapter plug or sever the grounding plug. Do not route the electrical cord underneath, in front of, or over the stove.
- The exhaust system should be checked, at a minimum, at least twice a year for any build up of soot or creosote.
- Never try to repair or replace any part of the stove unless instructions are given in this manual. All other work should be done by a trained technician.
- Do not throw this manual away. This manual has important operating and maintenance instructions that you will need at a later time. Always follow the instructions in this manual.
- Do not place clothing or other flammable items on or near the stove.
- The viewing door must be closed and latched during operation.
- Do not operate the stove if the flame becomes dark and sooty or if the burnpot overfills with pellets. Turn the stove off, periodically inspect it, and call your dealer.
- Hot while in operation. Keep children, clothing, and furniture away. Contact may cause skin burns. Educate all children of the danger of a high temperature stove. Young children should be supervised when they are in the same room as the stove.
- If the stove is installed in a room without air conditioning, or in an area where direct sunlight can shine on the unit, it is possible this can cause the temperature of the stove to rise to operational levels; one of the sensors could then make the stove start on its own. It is recommended that the stove be unplugged when not in use for extended amounts of time (i.e. during the summer months).
- The exhaust system must be completely airtight and properly installed. The pellet vent joints must be sealed with RTV 500°F (260°C) silicone sealant, and with UL-181-AP foil tape.
- Allow the stove to cool before carrying out any maintenance or cleaning. Ashes must be disposed in a metal container with a tight lid and placed on a no combustible surface well away from the home structure.
- This stove is designed and approved for pelletized wood fuel only. Any other type of fuel burned in this heater will void the warranty and safety listing.
- When installed in a mobile home, the stove must be bolted to the floor, have outside air, and NOT BE INSTALLED IN A BEDROOM (Per H.U.D. requirements). Check with local building officials.
- Breckwell grants no warranty, implied or stated, for the installation or maintenance of your stove, and assumes no responsibility of any consequential damage(s).

INSTALLATION

SPECIFICATIONS	
Width	22-1/2" (572 mm)
Height	28-1/2" (724 mm)
Depth	27" (686 mm)
Weight	210 lbs
Legs	13 lbs
Flue size	3" or 4" (77mm or 102 mm)
Hopper Capacity	Up to 60 lbs (can vary widely depending on pellet size, length, and diameter)
Burn time	1 lb to 5 lbs per hour
Approved Installations	Mobile Home, Alcove, Conventional

PREPARATION

Factory packaging must be removed, and some minor assembly work is required prior to installation. Access to the rear of the stove is necessary. The circuit board/control panel must be unpacked and installed in the side panel of the unit, [see installation instructions provided with the circuit board] NOTE: Normally, your dealer will perform these functions.

CLEARANCES

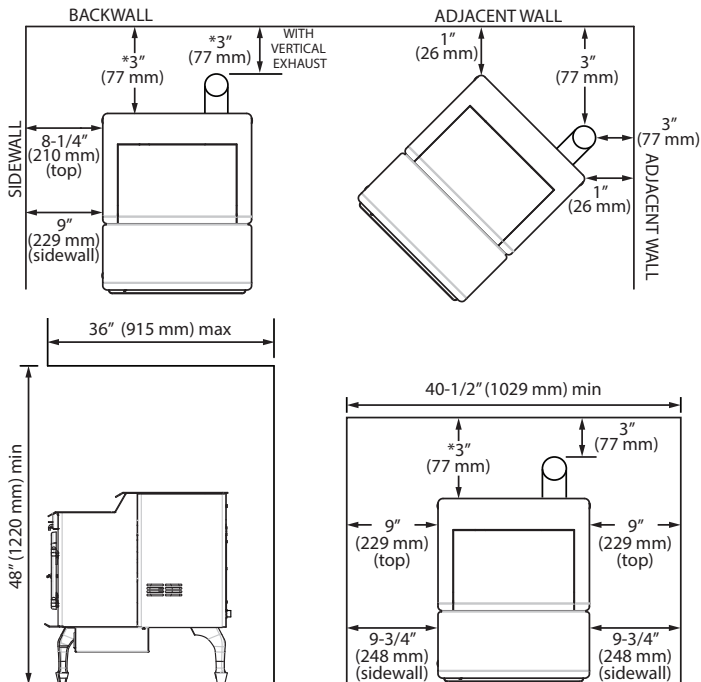

This unit has been tested and listed for installation in residential, mobile home and alcove applications.

FLOOR PROTECTION

Freestanding installations, minimum 22" wide by 31" deep. The stove must be placed on a continuous (grouted joints) noncombustible material such as ceramic tile, cement board, brick, 3/8" millboard or equivalent, or other approved or listed material suited for floor protection. NOTE: ceramic tile, or any tile, requires a continuous sheet beneath to prevent the possibility of embers falling through to the combustible floor if cracks or separation should occur in the finished surface, this would include floor protection for Built-in raised hearths. Check local codes for approved alternatives.

THE MATERIAL(S) USED MUST HAVE, OR COMBINE TO HAVE, A MINIMUM INSULATED RATING OF 'R1'. Clearances are measured from the sides, back and face (door opening) or stove body.

DO NOT USE MAKESHIFT MATERIALS OR COMPROMISES IN THE INSTALLATION OF THIS UNIT. INSTALL VENT WITH CLEARANCES SPECIFIED BY THE VENT MANUFACTURER.

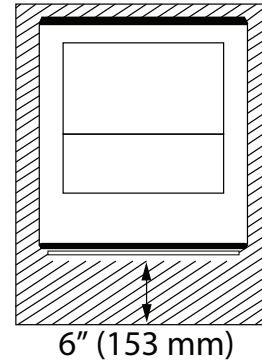

COMBUSTION AIR SUPPLY

For a mobile home installation the stove must be connected to an outside source of combustion air. A 2" (51 mm) inside diameter metallic pipe, either flexible or rigid, may be attached to the inlet at the stove's rear. A rodent guard (minimum 1/4" (7 mm) wire mesh)/wind hood must be used at the terminus. All connections must be secured and airtight by either using the appropriately sized hose clamp and/or UL-181-AP foil tape. For mobile home installations only: 2" (51 mm) inside diameter pipe may be used for the first 5 feet of combustion air supply run. From 5 to 10 feet use 2-3/4" (70 mm) inside diameter pipe. No combustion air supply may exceed 10 feet.

Sources of Outside Combustion Air

- In fireplaces
 - Chimney top.
 - Ash clean out door.
- For freestanding installations
 - A hole in floor near stove rear terminating only in a ventilated crawl space.
 - A hole in the wall behind the stove.

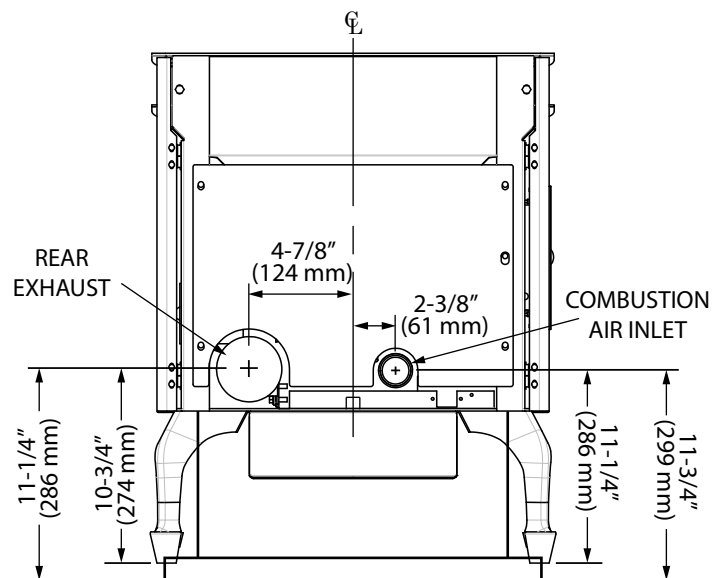

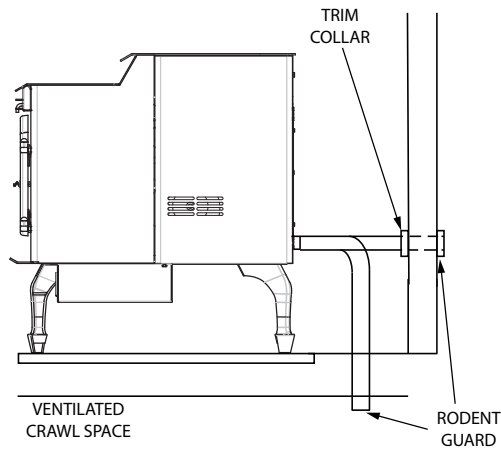

WHEN OUTSIDE AIR IS NOT USED

If outside air is not used, it is important that combustion air is easily available to the air inlet. A closeable outside air register can be used in tightly insulated homes.

IMPORTANCE OF PROPER DRAFT

Draft is the force which moves air from the appliance up through the chimney. The amount of draft in your chimney depends on the length of the chimney, local geography, nearby obstructions and other factors. Too much draft may cause excessive temperatures in the appliance. Inadequate draft may cause backpuffing into the room and 'plugging' of the chimney. Inadequate draft will cause the appliance to leak smoke into the room through appliance and chimney connector joints. An uncontrollable burn or excessive temperature indicates excessive draft. Take into account the chimney's location to ensure it is not too close to neighbors or in a valley which may cause unhealthy or nuisance conditions.

VENTING

This freestanding stove is certified for use with listed TYPE L-Vent, 3" or 4" (77 mm or 102 mm) diameter in size. The stove was tested with Simpson Dura vent brand. Class "A" chimney is not required. Refer to the instructions provided by the vent manufacturer, especially when passing through a wall, ceiling or roof.

This is a pressurized exhaust system. All vent connector joints must be sealed with 500OF (260OC) RTV silicone sealant to ensure consistent performance and avoid smoke spillage. All horizontal connector joints must be sealed with UL-181-AP foil tape. We recommend that all vertical vent connector joints be secured with a minimum of 3 screws. It is strongly recommended that you have a minimum of 6' of vertical pipe in your exhaust system. For best performance of the stove limit the number of elbows and horizontal pipe as much as possible.

- Do not connect this unit to a chimney flue serving another appliance.
- Do not install a flue damper in the exhaust venting system of this unit.
- Install vent at clearances specified by the vent manufacturer.

EQUIVALENT VENT LENGTH (EVL)

The longer the run of pipe in your installation, the more restriction there is in the system. Therefore, larger diameter pipe should be used.

- Use 4" (102 mm) pipe if you have more than 15 feet of equivalent vent length.

- Horizontal runs shall not exceed 10 feet of EVL.
- Recommended vertical runs to be a minimum of 8 feet.
- To calculate EVL, use the following conversions:

90° elbow or "T"	=	5 equivalent feet
45° elbow	=	3 equivalent feet
Horizontal Pipe Run	=	1 equivalent foot per actual foot
Vertical Pipe Run	=	0.5 equivalent foot per actual foot

NOTE: At altitudes above 3,000 feet, we suggest the use of 4" (102 mm) diameter vent at an EVL of 7 feet or more.

ASSEMBLING LEG SET

Follow the instructions inside the leg set. Legs are installed by inserting the four bolts provided in the kit into the four holes in the bottom plate of the stove at each corner from the top, thread on the nuts from the bottom and tighten.

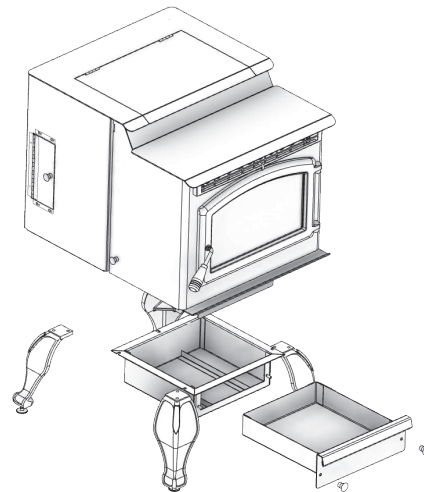

A. HORIZONTALLY THROUGH WALL

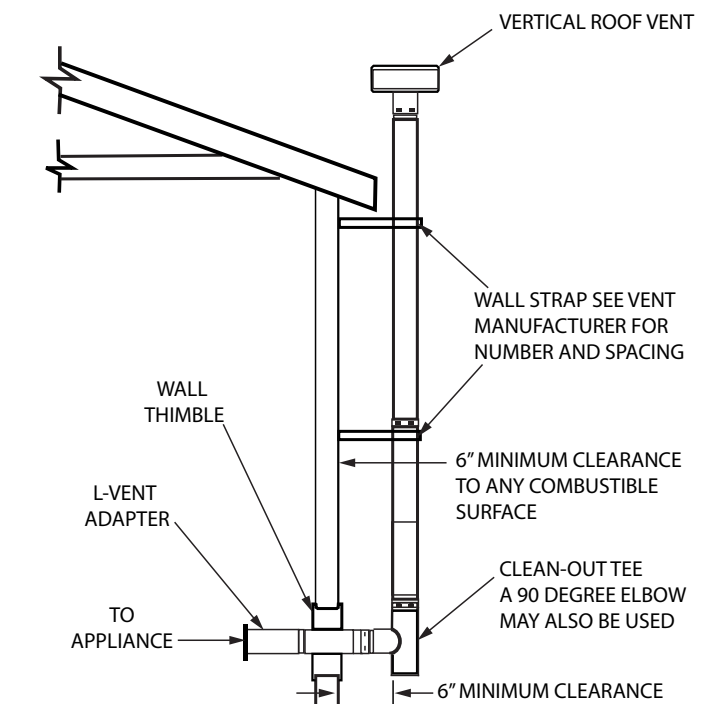

NOTE: Follow L-Vent chimney manufacturer's instructions.

1. Position stove, adhering to clearances shown.
2. Locate position of hole in wall; directly behind stove exhaust vent.
3. Always maintain 3" (77 mm) clearance from combustible materials.
4. Install L-Vent wall thimble per L-Vent manufacturer's instructions.
5. Attach enough piping to penetrate and extend at least 6" beyond exterior walls. A minimum 8-foot vertical pipe run is suggested where possible to reduce the possibility of smoke spillage in the event of a loss of negative pressure.
6. Attach cap and seal outside wall thimbles with non-hardening waterproof mastic.
7. Termination should not be located so that hot exhaust gases can ignite trees, shrubs, or grasses or be a hazard to children. Exhaust gases can reach temperatures of 500°F and cause serious burns if touched.

Locate terminations: a) not less than 3 feet above any forced air inlet located within 10 feet; b) not less than 4 feet below or horizontally from, or one foot above, any door, window or gravity air inlet into any building; c) not less than two feet from an adjacent building and not less than 7 feet above grade when located adjacent to a public walkway.

B. VERTICALLY WITH NEW CHIMNEY SYSTEM

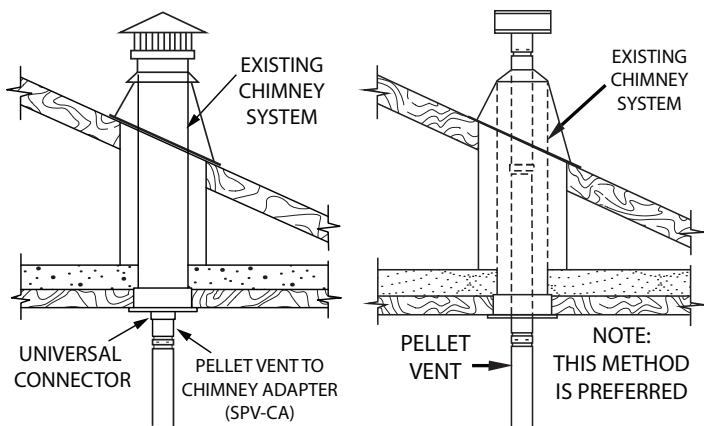
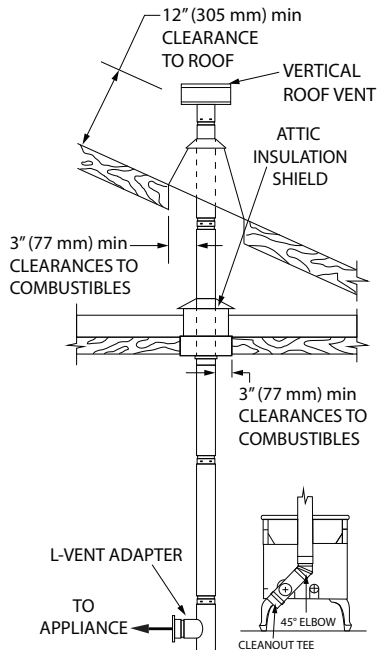

NOTE: Follow L-Vent chimney manufacturer's instructions.

OPTION: To achieve a center vertical installation a 45° elbow and a clean-out tee can be used to offset the pipe from the exhaust outlet to the rear center of the stove.

OPTION: Install L-Vent elbow in place of clean-out tee. Locate stove. Drop plumb bob to center of tee outlet, mark point on ceiling. Install ceiling support and L-Vent pipe per L-Vent manufacturer's instructions.

1. Always maintain 3" (77 mm) clearance from combustible materials. When passing through additional floors or ceilings, always install firestop spacer.
2. After lining up for hole in roof, cut either round or square hole in roof, always 3" (77 mm) larger all the way around pipe. Install upper edge and sides of flashing under roofing materials, nail to the roof along upper edge. Do not nail lower edge. Seal nail heads with non-hardening waterproof mastic.
3. Apply non-hardening, waterproof mastic where the storm collar will meet the vent and flashing. Slide storm collar down until it sits on the flashing. Seal and install cap.

C. VERTICALLY INTO EXISTING CHIMNEY SYSTEM

Adapters are available to adapt from 3" (77 mm) L-Vent to 6" or 8" Class-A chimney. As an alternative, 3" or 4" (77 mm or 102 mm) L-Vent can be run inside existing chimney to termination. This is the preferred method. Follow guidelines for equivalent vent length.

D. VERTICALLY INTO EXISTING MASONRY FIREPLACE

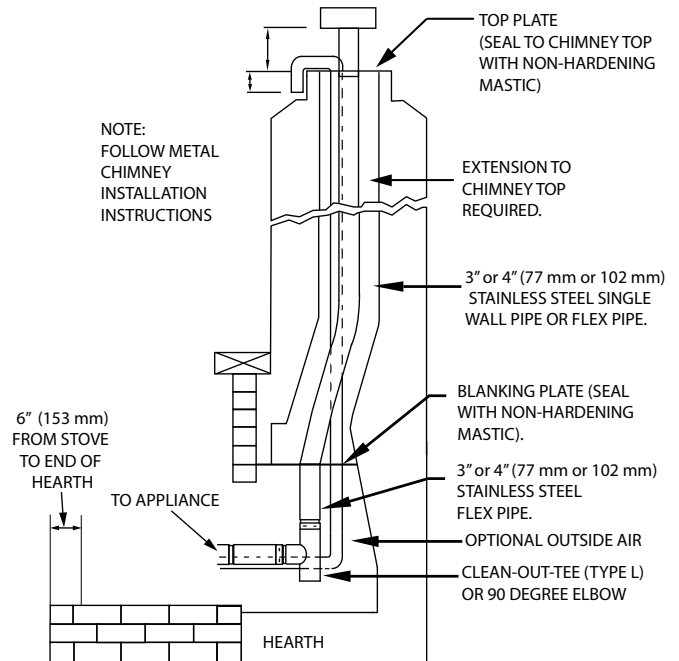

NOTE: Follow L-Vent chimney manufacturer's instructions.

1. Have the masonry chimney inspected by a qualified chimney sweep or installer to determine its structural condition.
2. You will need a pipe length equal to the chimney height from the hearth. If outside combustion air is to be used, you will need a pipe length equal to the chimney height plus 18 inches.
3. Install a blanking plate and the chimney pipe, and if used the outside air pipe, as shown.
4. Attach the L-Vent adapter, a section of pipe and clean out tee, making sure the clean out tee is centered in the chimney flue area. Use RTV, metallic tape, and a minimum of three self-taping screws at all joint connections to ensure a tight seal.

5. Position the stove, adhering to the clearances.
 6. Measure and build chimney top plate. Cut out holes for chimney pipe, and if used the outside air pipe. Install and seal with non-hardening mastic to prevent water leakage. Install vent cap.
- F. INSTALLATION THROUGH SIDE OF MASONRY CHIMNEY

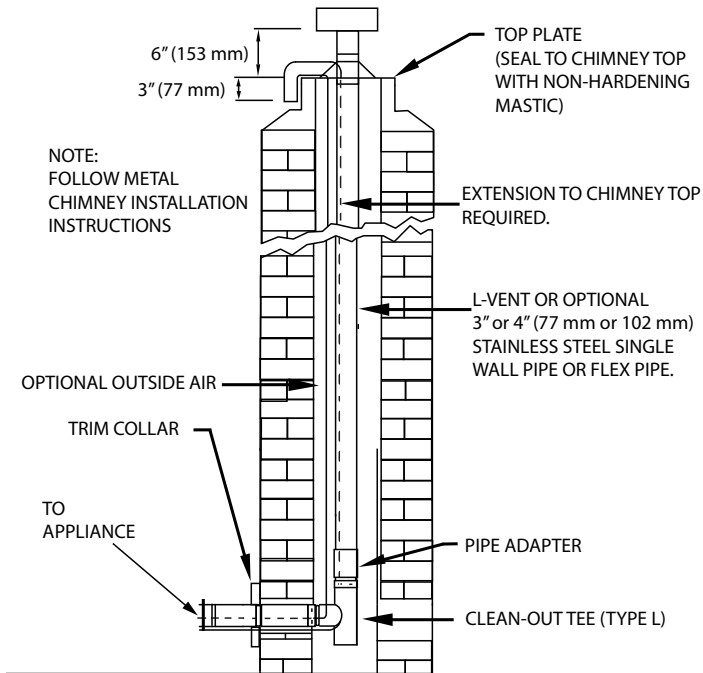

NOTE: Follow L-Vent chimney manufacturer's instructions.

1. Position the stove, adhering to the clearance. Mark the center of the hole where the pipe is to pierce the masonry chimney.
2. It will be necessary to break out the masonry around the location of the pipe center mark. Use a 4" (102 mm) diameter hole for 3" (77 mm) pipe and 5" (127 mm) diameter hole for 4" (102 mm) pipe.
3. Measure and build chimney top plate. Cut out holes for chimney pipe, and if used the outside air pipe.
4. Install the tee on the bottom of the vertical pipe system and lower it down the chimney until the center branch of the tee is level with the center of the hole in the masonry, as shown.
5. Install and seal the top plate from step 3 with non-hardening mastic. Slip the storm collar over the pipe, and while holding the pipe at the proper elevation, affix the collar with a minimum of three 1/4" (7 mm) stainless steel sheet metal screws. Seal all joints and seams around the collar.
6. Connect the horizontal pipe by pushing it through the hole in the masonry and lining it up with the branch in the tee. Push the pipe into the tee while twisting it to lock it into the tee.
7. If desired, once the horizontal pipe is in place, the space between the pipe and masonry may be filled with high-temperature grout.
8. Install the trim collar. An adjustable pipe length and adapter may be needed to finish the connection to the stove.

ELECTRICAL INSTALLATION

This stove is provided with a 6-foot grounded electrical cord extending from the rear of the stove.

We recommend connecting to a good quality surge protector that is plugged into a standard three-prong, 120V, 60 Hz electrical outlet. Do NOT connect the unit to a GFCI socket.

Voltage variations can lead to serious performance problems. This unit's electrical system is designed for 120V AC with no more than 5% variation. Acadia cannot accept responsibility for poor performance or damage due to inadequate voltage. If connected to an older, two-prong outlet, a separate ground wire should be run to a proper ground (refer this to a qualified technician). Always route the electrical cord so that it will not come in contact with any hot part of the stove.

SPECIAL MOBILE HOME REQUIREMENTS

WARNING: DO NOT INSTALL IN A SLEEPING ROOM.

NOTE: Installation should be in accordance with the Manufactured Home and Safety Standard (HUD), CFR 3280, Part 24 For installation in a mobile home, an outside source of combustion air must be used (see "COMBUSTION AIR SUPPLY"). This unit must be grounded to the steel chassis of the home with 8 Ga. copper wire using a serrated or star washer to penetrate paint or protective coating to ensure grounding. This unit must be securely fastened to the floor of the mobile home through the two holes in the rear of the stove using two 1/4" (7 mm) lag bolts that are long enough to go through both a hearth pad, if used, and the floor of the home. Refer to "Venting" for proper exhaust configurations.

CAUTION: THE STRUCTURAL INTEGRITY OF THE MOBILE HOME FLOOR, WALL AND CEILING/ROOF MUST BE MAINTAINED.

OPERATION

PANEL CONTROLS

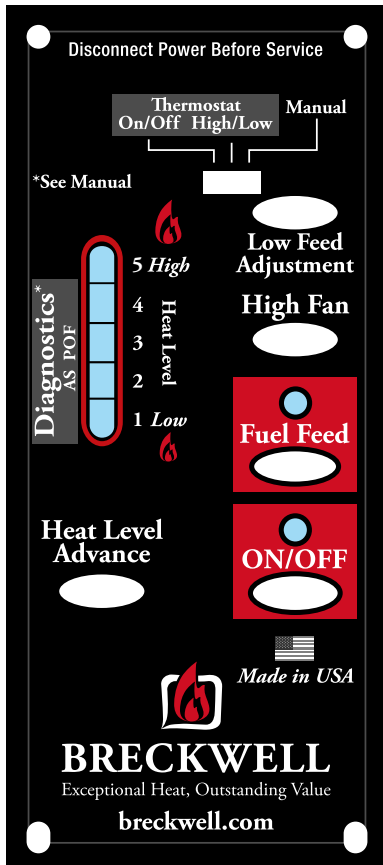

The blowers and automatic fuel supply are controlled from a panel on the left-hand side of this unit. The control panel functions are as follows.

a. ON/OFF SWITCH

- When pushed the stove will automatically ignite. No other firestarter is necessary. The igniter will stay on for at least 10 and up to 15 minutes, depending on when Proof of Fire is reached. The fire should start in about 5 minutes.
- The green light located above the On/Off button (in the On/Off box) will flash during the ignition start-up period.
- The Heat Level Advance is inoperable during the ignition start period. When the green light continuously stays on the Heat Level Advance can be adjusted to achieve the desired heat output.

NOTE: If the stove has been shut off, and you want to re-start it while it is still warm, the "on/off" button must be held down for 2 seconds.

b. FUEL FEED SWITCH

- When the "Fuel Feed" button is pushed and held down the stove will feed pellets continuously into the burnpot.
- While the stove's auger system is feeding pellets the green light (in the "Fuel Feed" box) will be on.

CAUTION: DO NOT USE THIS CONTROL DURING NORMAL OPERATION BECAUSE IT COULD SMOTHER THE FIRE AND LEAD TO A DANGEROUS SITUATION.

c. HIGH FAN SWITCH

- The room air fan speed varies directly with the feed rate. The

"High Fan" switch overrides this variable speed function. It will set the room air blower speed to high at any feed rate setting.

- When the "High Fan" button is pushed the room air fan will switch to its highest setting.
- When this button is pushed again the room air fan will return to its original setting based on the Heat Level Advance setting.

d. RESET TRIM

Different size and quality pellet fuel may require adjustment of the "1" feed setting on the Heat Level Advance bar graph. This is usually a one-time adjustment based on the fuel you are using. The "Reset Trim" button when adjusted will allow for 3 different feed rate settings for the #1 feed setting only. To adjust simply push the "Reset Trim" button while the stove is operating at setting "1" and watch the bar graph.

- When the "1" & "3" lights are illuminated on the bar graph the low feed rate is at its "lowest" setting. (Approx. 0.9 pounds per hour)
- When the "1" light is illuminated on the bar graph the low feed rate is at its "normal" setting.
- When the "1" & "4" lights are illuminated on the bar graph the low feed rate is at its "highest" setting.

NOTE: When the stove is set on "1" the "reset trim" values will be shown on the Heat Level Advance bar graph. For example if the Reset Trim is set to its lowest setting every time the stove is set to low the "1" and "4" lights will be illuminated on the bar graph.

e. HEAT LEVEL ADVANCE

- This button when pushed will set the pellet feed rate, hence the heat output of your stove. The levels of heat output will incrementally change on the bar graph starting from level "1" to "5".

NOTE: When dropping 3 or more heat level settings (4 to 1, or 5 to 2 or 1) push the "High Fan" button and allow the room air fan to run at that setting for at least 5 minutes to prevent the stove from tripping the high temp Thermodisc. If the high temp Thermodisc does trip see "Safety Features".

CAUTION: THE "5" SETTING IS DESIGNED FOR TEMPORARY USE ONLY. IF USED FOR EXTENDED PERIODS, IT CAN SHORTEN THE LIFE EXPECTANCY OF THE UNITS COMPONENTS. AVOID USE AT THIS SETTING FOR MORE THAN ONE OR TWO HOURS AT A TIME.

PROPER FUEL

This heater is designed to burn only PFI Premium grade pellets. DO NOT BURN:

1. Garbage;
2. Lawn clippings or yard waste;
3. Materials containing rubber, including tires;
4. Materials containing plastic;
5. Waste petroleum products, paints or paint thinners, or asphalt products;
6. Materials containing asbestos;
7. Construction or demolition debris;
8. Railroad ties or pressure-treated wood;
9. Manure or animal remains;

10. Salt water driftwood or other previously salt water saturated materials;
11. Unseasoned wood; or
12. Paper products, cardboard, plywood, or particleboard. The prohibition against burning these materials does not prohibit the use of fire starters made from paper, cardboard, saw dust, wax and similar substances for the purpose of starting a fire in an affected wood heater.

Burning these materials may result in release of toxic fumes or render the heater ineffective and cause smoke. Longer or thicker pellets sometimes bridge the auger flights, which prevents proper pellet feed. Burning wood in forms other than pellets is not permitted. It will violate the building codes for which the stove has been approved and will void all warranties. The design incorporates automatic feed of the pellet fuel into the fire at a carefully prescribed rate. Any additional fuel introduced by hand will not increase heat output but may seriously impair the stoves performance by generating considerable smoke. Do not burn wet pellets. The stove's performance depends heavily on the quality of your pellet fuel. Avoid pellet brands that display these characteristics:

- a. Excess Fines – "Fines" is a term describing crushed pellets or loose material that looks like sawdust or sand. Pellets can be screened before being placed in hopper to remove most fines.
- b. Binders – Some pellets are produced with materials to hold them together, or "bind" them.
- c. High ash content – Poor quality pellets will often create smoke and dirty glass. They will create a need for more frequent maintenance. You will have to empty the burnpot plus vacuum the entire system more often. Poor quality pellets could damage the auger. Breckwell cannot accept responsibility for damage due to poor quality pellets. Your dealer can recommend a good quality pellet dealer in your area.

PRE-START-UP CHECK

Remove optional imitation log set if in use. Remove burnpot, making sure it is clean and none of the air holes are plugged. Clean the firebox, and then reinstall burnpot. Clean door glass if necessary (a dry cloth or paper towel is usually sufficient). Never use abrasive cleaners on the glass or door. Check fuel in the hopper, and refill if necessary. NOTE: The hopper can hold up to 60 lbs. of pellets.

BUILDING A FIRE

Never use a grate or other means of supporting the fuel. Use only the approved burnpot.

During the start up period:

1. DO NOT open the viewing door.
2. DO NOT open the damper more than 1/4" (7 mm).
3. DO NOT add pellets to the burnpot by hand.
4. DO NOT use the Fuel Feed button (unless you are priming the auger after running out of pellets).

A dangerous condition could result.

NOTE: During the first few fires, your stove will emit an odor as the high temperature paint cures or becomes seasoned to the metal. Maintaining smaller fires will minimize this. Avoid placing items on stovetop during this period because paint could be affected.

THE AUTOMATIC FIRESTARTER

- a. Fill hopper and clean burnpot.
- b. Press "Power" button. Make sure light is on.

- c. The damper should be completely closed or open no more than 1/4" (7 mm) during start-up. This will vary depending on your installation and elevation. Once fire is established adjust for desired flame increasing the amount the damper is open as the heat setting is increased. See "DAMPER CONTROL"
- d. Adjust feed rate to desired setting by pressing "Feed Rate Advance" button. If fire doesn't start in 15 minutes, press "Power", wait a few minutes and start procedure again.

DAMPER CONTROL

The damper control rod on the stove's lower left side adjusts the combustion air. This control is necessary due to the varied burn characteristics of individual installations, different pellet brands and pellet feed rates. It allows you to improve the efficiency of your stove. Providing correct combustion air will reduce the frequency of cleaning your glass door and prevent the rapid buildup of creosote inside your stove and chimney. You should adjust the damper based on the fire's appearance. A low, reddish, dirty fire can be improved by pulling the damper out slightly. A "blow torch" fire can be improved by pushing the damper in a bit. As a general rule, on lower feed rate settings, the damper should be in farther. On higher feed rates, the damper should be more open. Through trial and error, you will find the best setting. Consult your dealer if you need help.

NOTE: On "1", damper should be either completely closed or out approximately 1/8 to 1/4" (4 mm to 7 mm). If damper is out too far, it can cause the fire to go out.

OPENING DOOR

If the door is opened while the stove is in operation it must be closed within 30 seconds or the stove will shut down. If the stove shuts down push the "On/Off" button to continue the operation of your stove.

ROOM AIR FAN

When starting your stove the Room Air Fan will not come on until the stove's heat exchanger warms up. This usually takes about 10 minutes from start-up.

RE-STARTING A WARM STOVE

If the stove has been shut off, and you want to re-start it while it is still warm, the "on/off" button must be held down for 2 seconds.

IF STOVE RUNS OUT OF PELLETS

The fire goes out and the auger motor and blowers will run until the stove cools. This will take 30 to 45 minutes. After the stove components stop running the "On/Off" and the BAR GRAPH lights stay on for 10 minutes. After the 10 minutes the "3" light on the bar graph will flash and the "On/Off" light will go off. To restart, refill hopper and press "Fuel Feed" button until pellets begin to fall into burnpot. Press "On/Off" button.

REFUELING

We recommend that you not let the hopper drop below 1/4 full.

KEEP HOPPER LID CLOSED AT ALL TIMES EXCEPT WHEN REFILLING. DO NOT OVERFILL HOPPER.

MAINTENANCE TOOL

A tool has been provided to help with the following functions:

- a. Stirring pellets in hopper – unlike liquids in a tank, pellets do not drain evenly into the auger. Bridging across the opening can occur. Pellets can hang up on the sides of the hopper. Occasionally "stirring" the hopper can help.

NOTE: To help prevent bridging of pellets, common wax paper can be rubbed on the sidewalls and bottom of the hopper.

- b. Cleaning heat exchanger tubes as shown in this manual.
- c. Scrape ashes from burnpot.

SHUTDOWN PROCEDURE

Turning your stove off is a matter of pressing the "On/Off" control panel switch. The green light will go out. The blowers will continue to operate until internal firebox temperatures have fallen to a preset level.

SAFETY FEATURES

- a. Your stove is equipped with a high temperature Thermodisc. This safety switch has two functions.
 - To recognize an overheat situation in the stove and shut down the fuel feed or auger system.
 - In case of a malfunctioning convection blower, the high-temperature Thermodisc will automatically shut down the auger, preventing the stove from overheating.

NOTE: On some units, once tripped, like a circuit breaker, the reset button will have to be pushed before restarting your stove. On other units the Thermodisc has no reset button and will reset itself once the stove has cooled. The manufacturer recommends that you call your dealer if this occurs as this may indicate a more serious problem. A service call may be required.

- b. If the combustion blower fails, an air pressure switch will automatically shut down the auger.

NOTE: Opening the stove door for more than 30 seconds during operation will cause enough pressure change to activate the air switch, shutting the fuel feed off. Close the door and press "On/Off" button to continue operation of your stove.

OPTIONAL THERMOSTAT

A thermostat may help you maintain a constant house temperature automatically. A millivolt thermostat is required. The control panel can be set up two ways to operate your stove in thermostat mode.

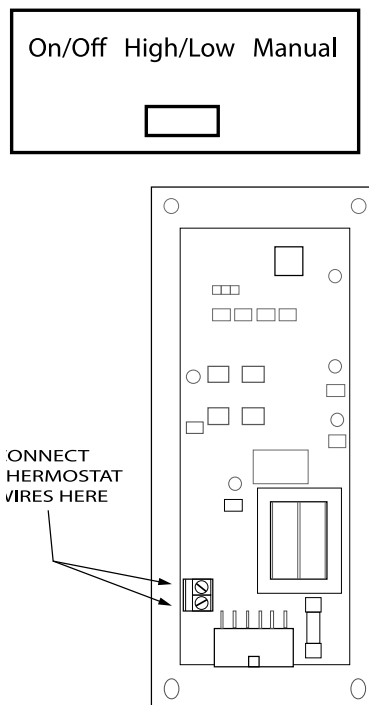

THERMOSTAT INSTALLATION

- A MILLIVOLT THERMOSTAT IS REQUIRED.
- Unplug stove from power outlet.
- Remove control board from stove.
- The two thermostat wires connect to the terminal block on the lower left side of the back of the control board.
- Insert the wires in the terminal side and tighten the two screws.

MODES

TO SWITCH BETWEEN ANY OF THE THREE MODES THE STOVE MUST BE SHUT OFF, THE NEW MODE SELECTED, AND THE STOVE RESTARTED.

MANUAL MODE

- USE THIS MODE EXCLUSIVELY IF YOU DO NOT CONNECT AN OPTIONAL THERMOSTAT.
- In this mode the stove will operate only from the control panel as detailed in the "OPERATION" section of this owner's manual.

HIGH/LOW THERMOSTAT MODE

- USE THIS MODE ONLY IF YOU CONNECT A THERMOSTAT.
- When engaged in this mode the stove will automatically switch between two settings. When warm enough, it will switch to the #1 or low setting. The room air blower will also slow to its lowest speed.
- The Heat Level Advance setting on the bar graph will stay where it was initially set. When the house cools below the thermostat setting, the stove will switch to the feed rate of the heat level advance setting.

ON/OFF THERMOSTAT MODE

- USE THIS MODE ONLY IF YOU CONNECT A THERMOSTAT.
- In this mode when the home is warm enough the stove will shut off. The fans will continue to run until the stove cools.
- When the home cools below the thermostat setting, the stove will automatically restart and run at the last feed rate setting.

NOTE: When in "high/low" or "on/off" thermostat mode –

- Do not operate the stove higher than the #3 setting.
- Set damper control rod approximately 1/4" to 1/2" (7 mm to 13 mm) out. This will vary depending on elevation and weather conditions. Observe stove's operation and adjust damper as necessary.

TAMPER WARNING

This wood heater has a manufacturer-set minimum low burn rate that must not be altered. It is against federal regulations to alter this setting or otherwise operate this wood heater in a manner inconsistent with operating instructions in this manual.

OPERATING SAFETY PRECAUTIONS

PLEASE READ THIS!

- a. Hot while in operation. Keep children, clothing, and furniture away. Contact may cause skin burns.
- b. If you notice a smoldering fire (burnpot full but no visible flame) AND a heavy smoke buildup in firebox, immediately TURN OFF the stove, but DO NOT unplug it. Do not open the door, change the damper setting or tamper with any controls on the stove. Wait until firebox clears, and blowers shut down, do as

instructed in "Pre-Start-Up Check" and "Building A Fire", then attempt to restart the fire. If the problem persists contact your dealer.

- c. **WARNING: DO NOT ADD PELLETS TO THE BURNPOT BY HAND AT ANY TIME, A DANGEROUS CONDITION COULD RESULT.**
- d. Attempts to achieve heat output rates that exceed heater design specifications can result in permanent damage to the heater.
- e. **WARNING: DURING THE START UP CYCLE; 1) DO NOT OPEN THE VIEWING DOOR; 2) DO NOT OPEN THE DAMPER MORE THAN 1/4"; 3) DO NOT USE THE FUEL FEED BUTTON (UNLESS PRIMING THE AUGER AFTER RUNNING OUT OF PELLETS). A DANGEROUS CONDITION COULD RESULT.**
- f. Pellets should be stored in a dry place. The pellets should not be stored within 12" (305 mm) of the stove.
- g. **DO NOT STORE OR USE FLAMMABLE LIQUIDS, ESPECIALLY GASOLINE, IN THE VICINITY OF YOUR STOVE. NEVER USE A GAS OR PROPANE TORCH, GASOLINE, GASOLINE-TYPE LANTERN FUEL, KEROSENE, CHARCOAL LIGHTER FLUID OR SIMILAR FLUIDS TO START OR "FRESHEN UP" A FIRE IN THIS HEATER.**
- h. **WARNING: DO NOT OVERFIRE THIS STOVE.** This may cause serious damage to your stove and void your warranty. It also may create a fire hazard in your home. **IF ANY EXTERNAL PART OF THE UNIT BEGINS TO GLOW, YOU ARE OVERFIRING.** Immediately press the "POWER" switch on the control panel.
- i. **KEEP ALL LOOSE OR MOVEABLE HOUSEHOLD COMBUSTIBLES, SUCH AS FURNITURE, DRAPES, TOYS, ETC.**

AT LEAST THREE FEET FROM THE OPERATING STOVE.

- j. Maintain proper ventilation. It is important that adequate oxygen be supplied to the fire for the combustion process. Modern houses are often so well insulated that it may become necessary to open a window slightly or install an outside air vent to provide sufficient combustion air.
- k. Since heating with a solid fuel is potentially hazardous, even with a well made and thoroughly tested stove, it would be wise to install strategically placed smoke detectors and have a fire extinguisher in a convenient location, near an exit.
- l. Do not open stove door when operating unless necessary. This will create a dirty, inefficient burn and could allow smoke spillage or sparks to escape.
- m. Do not permit operation by young children or those unfamiliar with stove's operation.
- n. Do not service or clean this appliance without disconnecting the power cord.
- o. Do not abuse the door glass by striking, slamming or similar trauma. Do not operate the stove with the glass removed, cracked or broken.
- p. If the stove is installed in a room without air conditioning, or in an area where direct sunlight can shine on the unit, it is possible this can cause the temperature of the stove to rise to operational levels; one of the sensors could then make the stove start on its own. It is recommended that the stove be unplugged when not in use for extended amounts of time (i.e. during the summer months).

MAINTENANCE

FAILURE TO CLEAN AND MAINTAIN THIS UNIT AS INDICATED CAN RESULT IN POOR PERFORMANCE AND SAFETY HAZARDS. NEVER CLEAN WHEN HOT.

NOTE: Inspect burn pot periodically to see that holes have not become plugged, if so, clean thoroughly.

ASH REMOVAL

Ashes should be placed in a metal container with a tight-fitting lid. The closed container or ashes should be placed on a noncombustible surface or on the ground, well away from all combustible materials pending final disposal. If ashes are disposed of by soil burial or otherwise locally dispersed, they should be retained in the closed container until all cinders have thoroughly cooled.

ASH DISPOSAL

This unit has an ash bin located below the firebox. To remove ashes:

1. Make sure fire is out and firebox is cool.
2. With the door closed clean heat exchanger tubes. (See "CLEANING" section).
3. Open door and remove the optional imitation log set, if in use. Remove the burnpots inner section by grasping it and pulling straight up.

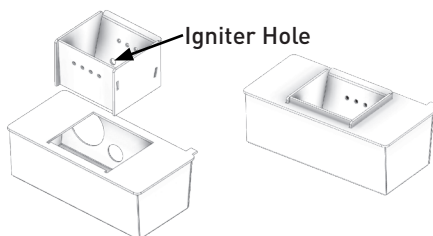

4. Empty ashes from inner section into the pedestal ash bin through the opening in the bottom of the firebox. Scrape inner section with cleaning tool. Make sure holes are not plugged.
5. Scrape ash in firebox into the pedestal ash bin through the opening in the bottom of the firebox or vacuum to remove ashes.

WARNING: MAKE SURE ASHES ARE COOL TO THE TOUCH BEFORE USING A VACUUM. SEE "VACUUM USE".

6. Periodically remove and empty ash bin by unscrewing the two knobs on the front of the pedestal below the ash lip. Dispose of ashes properly.

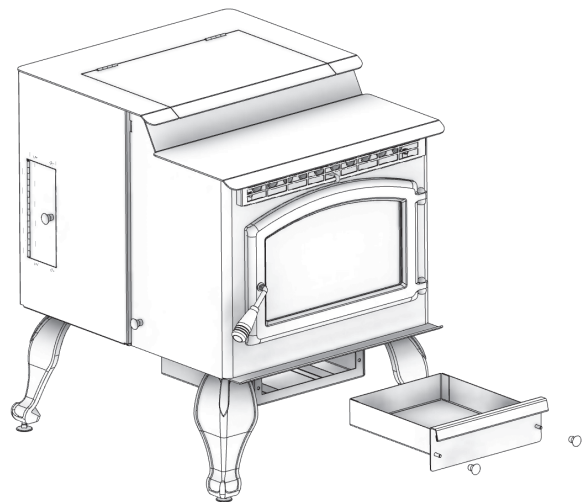

7. Replace ash bin, making sure to tighten the knobs and maintaining a good seal.

8. Replace inner section into burnpot; make sure it is level and pushed all the way back down and that the igniter hole is to the rear when it is reinstalled.
9. Make sure the burnpot is level and pushed all the way back in when it is reinstalled. If the collar on the burnpot attached to the fresh air tube is not pushed back to meet the firebox wall, the automatic firestarter will not work properly.

SMOKE AND CO MONITORS

Burning wood naturally produces smoke and carbon monoxide (CO) emissions. CO is a poisonous gas when exposed to elevated concentrations for extended periods of time. While the modern combustion systems in heaters drastically reduce the amount of CO emitted out the chimney, exposure to the gases in closed or confined areas can be dangerous. Make sure your stove gaskets and chimney joints are in good working order and sealing properly to ensure unintended exposure. It is recommended that you use both smoke and CO monitors in areas having the potential to generate CO.

VACUUM USE

If a vacuum is used to clean your unit, we suggest using a vacuum designed for ashes. Some regular vacuums and shop vacs leak ash into the room. Your vacuum or shop vac may have a special filter or bag available to eliminate this leakage.

CLEANING

- a. Heat Exchange Tubes – Your stove is designed with a built-in heat exchange tube cleaner. This should be used every two or three days to remove accumulated ash on the tubes, which reduces heat transfer on this unit. Insert the handle end (with hole) of the cleaning tool onto the cleaning rod. The cleaner rod is located in the grill above the stove door. Move the cleaner rod back and forth several times to clean the heat exchanger tubes. Be sure to leave tube cleaner at the rear of the stove.
- b. Interior Chambers – Four ash doors in the firebox of this unit can be removed for periodic cleaning. These doors allow access to the chamber surrounding the firebox. Periodically, you must vacuum ashes from this chamber. In some cases you will need to remove creosote, which can accumulate rapidly under certain conditions. A small wire brush can be used. It is important to remove this creosote because it is highly combustible. **INSPECT BEHIND THESE CLEANING PLATES AT LEAST ONCE PER TON OF PELLETS BURNED UNTIL YOU ARE FAMILIAR WITH HOW ASHES AND CREOSOTE ACCUMULATE WITH YOUR OPERATING PRACTICES.** Use the small wire brush to also clean the inside of the chamber walls, above the access doors.

BLOWERS

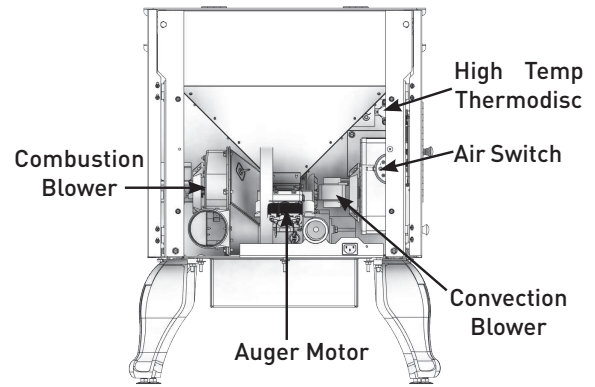
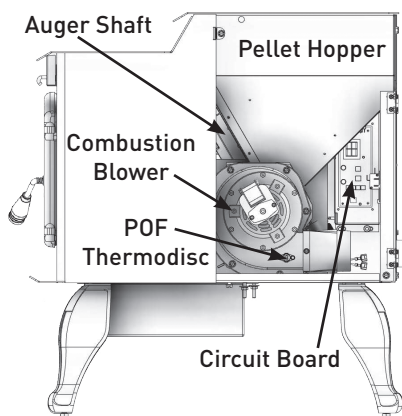

DANGER: RISK OF ELECTRIC SHOCK. DISCONNECT POWER BEFORE SERVICING UNIT.

Cleaning – Over a period of time, ashes or dust may collect on the blades of both the combustion blower and convection blower. Periodically the blowers should be vacuumed clean as these ashes can impede performance. Creosote can also accumulate in the combustion blower. This needs to be brushed clean. The convection blower is accessed by opening the stove's left side panel. The combustion blower can be accessed by opening the stove's right side panel. The convection blower is on the left (facing stove), and the combustion blower is on the right.

NOTE: When cleaning, be careful not to dislodge balancing clip on convection blower or to bend fan blades. Some stove owners lightly spray an anti-creosote chemical on the fire to help reduce creosote formation within the stove.

CHIMNEY CLEANING

Creosote Formation – When any wood is burned slowly, it produces tar and other organic vapors, which combine with expelled moisture to form creosote. The creosote vapors condense in the relatively cool chimney flue or a newly started fire or from a slow-burning fire. As a result, creosote residue accumulates on the flue lining. When ignited, this creosote makes an extremely hot fire, which may damage the chimney or even destroy the house. Despite their high efficiency, pellet stoves can accumulate creosote under certain conditions.

Soot and Fly Ash - Formation and Need for Removal - The products of combustion will contain small particles of fly ash. The fly ash will collect in the exhaust venting system and restrict the flow of the flue gases. Incomplete combustion, such as occurs during startup, shutdown, or incorrect operation of the room heater will lead to some soot formation which will collect in the exhaust venting system. The exhaust venting system should be inspected at least once every year or ton of pellets burned to determine if cleaning is necessary.

Inspection and Removal – The chimney connector and chimney should be inspected annually or per ton to determine if a creosote or fly ash build-up has occurred. If creosote has accumulated, it should be removed to reduce the risk of a chimney fire. Inspect the system at the stove connection and at the chimney top. Cooler surfaces tend to build creosote deposits quicker, so it is important to check the chimney from the top as well as from the bottom.

The creosote should be removed with a brush specifically designed for the type of chimney in use. A qualified chimney sweep can perform this service. It is also recommended that before each heating season the entire system be professionally inspected, cleaned and, if necessary, repaired.

To clean the chimney, detach the vent at the combustion blower transition where it is attached to the blower.

RECOMMENDED MAINTENANCE SCHEDULE

Use this as a guide under average-use conditions.

Gasket around door and door glass should be inspected and repaired or replaced when necessary (see "Replacement Parts"). This unit's door uses a 3/4" (20 mm) diameter rope gasket.

REMOVAL AND REPLACEMENT OF BROKEN DOOR GLASS

While wearing leather gloves (or any other gloves suitable for handling broken glass), carefully remove any loose pieces of glass from the doorframe. Dispose of all broken glass properly. Return the damaged door to your dealer for repair or replacement.

	Daily	Weekly	Annually or per Ton
Burn	Pot Stirred	Emptied	
Glass	Wiped	Cleaned	
Combustion Chamber		Brushed	
Ashes			Emptied
Interior Chambers			Vacuumed
Heat Exchange Tubes		2 passes	
Combustion Blower Blades			Vacuumed/ Brushed
Convection Blower Impeller			Vacuumed/ Brushed
Vent System			Cleaned
Gaskets			Inspected
Hopper (end of season)			Emptied & vacuumed

Neither the appliance owner nor any other unauthorized person(s) should replace the door glass. An authorized dealer must perform all repairs involving door glass.

CAUTION: This wood heater needs periodic inspection and repair for proper operation. It is against federal regulations to operate this wood heater in a manner inconsistent with operating instructions in this manual.

TROUBLESHOOTING GUIDE

When your stove acts out of the ordinary, the first reaction is to call for help. This guide may save time and money by enabling you to solve simple problems yourself. Problems encountered are often the result of only five factors: 1) poor fuel; 2) poor operation or maintenance; 3) poor installation; 4) component failure; 5) factory defect. You can usually solve those problems related to 1 and 2. Your dealer can solve problems relating to 3, 4 and 5. Refer to diagrams on page 21 to help locate indicated parts.

For the sake of troubleshooting and using this guide to assist you, look at your heat level setting to see which light is flashing.

**** CAUTION - UNPLUG THE STOVE FROM ALL POWER PRIOR TO ATTEMPTING TO SERVICE THE UNIT! ****

STOVE SHUTS OFF AND THE #2 LIGHT FLASHES	
Possible Causes:	Possible Remedies:
Airflow switch hose or stove attachment pipes for hose are blocked.	Unhook air hose from the air switch and blow through it. If air flows freely, the hose and tubes are fine. If air will not flow through the hose, use a wire coat hanger to clear the blockage.
The air inlet, burnpot, interior combustion air chambers, combustion blower, or exhaust pipe are blocked with ash or foreign material.	Follow all clearing procedures in the maintenance section of the owner's manual.
The firebox is not properly sealed.	Make sure the door is closed and that the gasket is in good shape. If the ash door has a latch, make sure the ash door is properly latched and the gasket is sealing good. If the stove has just a small hole for the ashes to fall through under the burnpot, make sure the slider plate is in place to seal off the firebox floor.
Vent pipe is incorrectly installed.	Check to make sure vent pipe installation meets criteria in owner's manual.
The airflow switch wire connections are bad.	Check the connectors that attach the gray wires to the air switch.

STOVE SHUTS OFF AND THE #2 LIGHT FLASHES	
Possible Causes:	Possible Remedies:
The gray wires are pulled loose at the Molex connector on the wiring harness.	Check to see if the gray wires are loose at the Molex connector.
Combustion blower failure	With the stove on, check to see if the combustion blower is running. If it is not, you will need to check for power going to the combustion blower. It should be a full current. If there is power, the blower is bad. If there is not, see #8.
Control board not sending power to combustion blower.	If there is no current going to the combustion blower, check all wire connections. If all wires are properly connected, you have a bad control board.
Control board not sending power to air switch.	There should be a 5-volt current (approximately) going to the air switch after the stove has been on for 30 seconds.
Air switch has failed (very rare).	To test air switch, you will need to disconnect the air hose from the body of the stove. With the other end still attached to the air switch, very gently suck on the loose end of the hose (you may want to remove the hose entirely off the stove and the air switch first and make sure it is clear). If you hear a click, the air switch is working. BE CAREFUL! TOO MUCH VACUUM CAN DAMAGE THE AIR SWITCH.

STOVE FEEDS PELLETS, BUT WILL NOT IGNITE	
Possible Causes:	Possible Remedies:
Air damper open too far for ignition.	Push the air damper in closer to the side of the stove for startup. In some situations, it may be necessary to have the damper completely closed for ignition to take place. After there is a flame, the damper can then be adjusted for the desired feed setting.
Blockage in igniter tube or inlet for igniter tube.	Find the igniter housing on the backside of the firewall. The air intake hole is a small hole located on the bottom side of the housing. Make sure it is clear. Also, look from the front of the stove to make sure there is not any debris around the igniter element inside of the igniter housing.
The burnpot is not pushed completely to the rear of the firebox.	Make sure that the air intake collar on the burnpot is touching the rear wall of the firebox.
Bad igniter element.	Put power directly to the igniter element. Watch the tip of the igniter from the front of the stove. After about 2 minutes, the tip should glow. If it does not, the element is bad.
The control board is not sending power to the igniter.	Check the voltage going to the igniter during startup. It should be a full current. If the voltage is lower than full current, check the wiring. If the wiring checks out good, the board is bad.

SMOKE SMELL COMING BACK INTO THE HOME	
Possible Causes:	Possible Remedies:
There is a leak in the vent pipe system.	Inspect all vent pipe connections. Make sure they are sealed with RTV silicone that has a temperature rating of 500oF or higher. Also, seal joints with UL-181-AP foil tape. Also, make sure the square to round adapter piece on the combustion blower has been properly sealed with the same RTV.
The gasket on the combustion blower has gone bad.	Inspect both gaskets on the combustion blower to make sure they are in good shape.

CONVECTION BLOWER SHUTS OFF AND COMES BACK ON	
Possible Causes:	Possible Remedies:
The convection blower is overheating and tripping the internal temperature shutoff.	Clean any dust off the windings and fan blades. If clearing the blower does not help, the blower may be bad.
Circuit board malfunction.	Test the current going to the convection blower. If there is power being sent to the blower when it is shut off, the control board is fine. If there is NOT power being sent to the blower when it shuts off during operation, then you have a bad control board.



TROUBLESHOOTING GUIDE

STOVE WILL NOT FEED PELLETS, BUT FUEL FEED LIGHT COMES ON AS DESIGNED	
Possible Causes:	Possible Remedies:
Fuse on control board blew.	Remove the control board. On the back, there is one fuse. If it appears to be bad, replace it with a 5 Amp 125 Volt fuse. Plug the stove back in and try to run the unit.
High limit switch has tripped or is defective.	Wait for the stove to cool for about 30-45 minutes. It should now function normally. If not, use the owner's manual to locate the high limit thermodisc. To test if the thermodisc is bad, you can bypass it as described previously for the POF thermodisc.
Bad auger motor.	Remove the auger motor from the auger shaft and try to run the unit. If the motor will turn, the shaft is jammed on something. If the motor will not turn, the motor is bad.
Auger jam	Start by emptying the hopper. Then remove the auger motor by removing the auger pin. Remove the auger shaft inspection plate in the hopper so that you see the auger shaft. Gently lift the auger shaft straight up so that the end of the auger shaft comes up out of the bottom auger bushing. Next, remove the two nuts that hold the top auger biscuit in. Then rotate the bottom end of the auger shaft up towards you until you can lift the shaft out of the stove. After you have removed the shaft, inspect it for bent flights, burrs, or broken welds. Remove any foreign material that might have caused the jam. Also, check the auger tube for signs of damage such as burrs, rough spots, or grooves cut into the metal that could have caused a jam.
Loose wire or connector	Check all wires and connectors that connect to the auger motor, high limit switch, and the Molex connector.
Bad control board	If the fuse is good, the wires and connectors check out good, and the high limit switch did not trip, test fir power going to the auger motor. If there is not a full current going to the auger motor when the fuel feed light is on, you have a bad control board.

TROUBLESHOOTING GUIDE

GLASS "SOOTS" UP AT A VERY FAST RATE FLAME IS LAZY, DARK AND HAS BLACK TIPS AFTER STOVE HAS BEEN ON FOR A WHILE, THE BURNPOT OVERFILLS	
Possible Cause:	Possible Remedies:
Stove or vent pipe is dirty, which restricts airflow through the burnpot.	Follow all cleaning procedure in the maintenance section of the owner's manual.
Vent pipe installed improperly.	Check to make sure the vent pipe has been installed according to the criteria in the owner's manual.
Air damper is set too far in (closed) for a higher setting.	Put the damper knob farther out away from the side of the stove and try not to burn the unit again.
Burnpot holes are blocked.	Remove the burnpot and thoroughly clean it.
Air damper is broken.	Visually inspect the damper assembly. Make sure the damper plate is attached to the damper rod. When the damper rod is moved, the plate should move with it.
Blockage in air intake pipe.	Visually inspect the air intake pipe that leads into the burnpot for foreign material.
Circuit board malfunction.	Time the fuel feed light at each setting (after the stove has completed the startup cycle). Make sure the times match the auger timing chart. If the auger motor runs constantly, the board is bad.
Combustion blower is not spinning fast enough.	Test the RPM on the blower after the blades have been cleaned. The RPM should be approximately 3000RPM.
Bad Pellets (Applies to "GLASS 'SOOTS' UP AT A VERY FAST RATE" only)	The brand of pellets or the batch of pellets that are being used may be of poor quality. If possible, try a different brand of pellets. You might also want to try a brand that is made from a different type of wood (softwood vs. hardwood). Different woods have different characteristics when being burned.
The trim setting on the low feed rate is too low. (Applies to "GLASS 'SOOTS' UP AT A VERY FAST RATE" only)	Use the "Reset Trim" button to increase the low feed rate setting. If the "1" & "3" lights are on, the stove is currently on the lowest setting. If only the "1" light is on, the stove is in the default (medium) setting. If the "1" & "4" lights are on, the stove is in the high trim setting for the low feed rate. If the stove is being burned on one of the two lower settings, advance to the next trim setting and try burning the stove.

TROUBLESHOOTING GUIDE

HIGH LIMIT SWITCH KEEPS TRIPPING	
Possible Causes:	Possible Remedies:
The convection blower is overheating and tripping the internal temperature shutoff.	Clean any dust off the windings and fan blades. If oiling the blower does not help, the blower may be bad
The stove is being left on the highest setting for extended periods of time.	The highest level setting is designated for use over short periods of time. Burning the stove on the highest setting for longer than 1-2 hours could lead to potential overheating situations.
Fuel other than wood pellets is being burned in the stove.	This stove is designed and tested to use wood pellets. Check for signs of fuel other than wood pellets. No other type of fuel have been approved for this pellet stove. If there are signs of other types of fuel being used, stop using them immediately.
Power surge or brown out situation.	A power surge, spike, or voltage drop could cause the high limit switch to trip. Check to see if a surge protector is being used on the stove. If not, recommend one to the consumer.
High limit switch is malfunctioning.	If the other items checked out ok, replace the high limit switch.

DIGITAL CIRCUIT BOARD TIMING RATES	
Heat Level Setting	
1 & 3	1.4 seconds
1	2 seconds
1 & 4	2.5 seconds
2	4 seconds
3	7 seconds
4	9 seconds
5	12 seconds
Total Cycle Time	14.5 seconds

SMOKE SMELL OR SOOT BUILD-UP

Because it is a wood-burning device, your stove may emit a faint wood-burning odor. If this increases beyond normal or if you notice an unusual soot buildup on walls or furniture, check your exhaust system carefully for leaks. All joints should be properly sealed. Also, clean your stove following instructions in "MAINTENANCE." If problem persists, contact your dealer.

REPLACEMENT PARTS

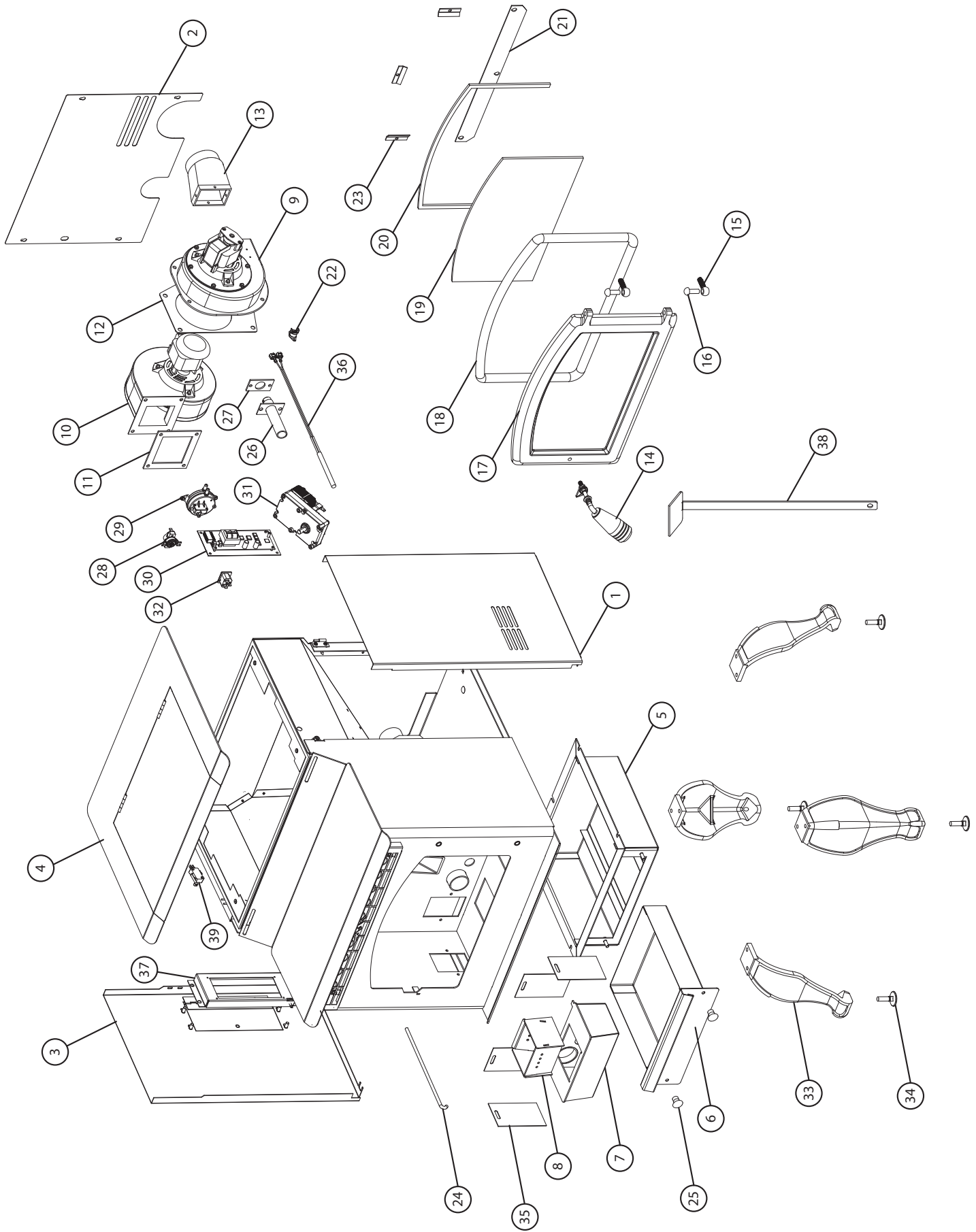

REPLACEMENT PARTS

Key	Part #	Description	Qty
1	27983	Right Side Sheet	1
2	27985	Rear Sheet	1
3	610549	Side Panel Assembly	1
4	610548	Top Plate Assembly	1
5	610623	Ash Pan Housing Assembly	1
6	610622	Ash Pan Assembly	1
7	69964	Weldment, Burnpot Housing	1
8	69965	Weldment, Burnpot	1
9	80641	Blower, Exhaust	1
10	80647	Blower, Distribution	1
11	88205	Gasket Convection Blower	1
12	88100	Gasket, Exhaust Blower	1
13	40494	Transition, Blower	1
14	892696	Wooden Handle	1
15	40571	Hinge Block	2
16	83575	Hinge Pin	2
17	40866	Cast Door-Half Oval W/O Holes (C-D-018)	1
18	88082	3/4 Round Rope Gasket	1
19	891979	Door Glass	1
	893133	Mirrored, Door Glass	1
20	88174	1/8 X 1 Window Gasket W/Adhesive	6ft
21	25905	Air Wash Plate	1
22	80610	Thermodisc, Surf Mt, Low Limit Pof	1
23	25904	Clip, Glass	3
24	86846	Tube Cleaning Rod	1
25	891987	Plastic Knob	4
26	69969	Igniter Housing Assembly	1
27	88202	Igniter Housing Gasket	1
28	80683	Thermodisc, Surface Mount, 300°	1
29	80549	Pressure Switch	1
30	610326	Assy., 5 Setting Pcb	1
31	80642	Drive Motor (1 Rpm Ccw)	1
32	80462	Receptacle, 3 Prong	1
33	40566	Leg, Cast Iron	4
34	83525	Elevator Bolt	4
35	26799	Ash Door	4
36	80607	Ignitor Cartridge	1
37	610489	Control Panel Bracket Assembly	1
38	25589	Poker, Burnpot	1
39	80491	Microswitch	1

IN ORDER TO MAINTAIN WARRANTY, COMPONENTS MUST BE REPLACED USING ORIGINAL MANUFACTURERS PARTS PURCHASED THROUGH YOUR DEALER OR DIRECTLY FROM THE APPLIANCE MANUFACTURER. USE OF THIRD PARTY COMPONENTS WILL VOID THE WARRANTY.

ELECTRICAL DIAGRAM

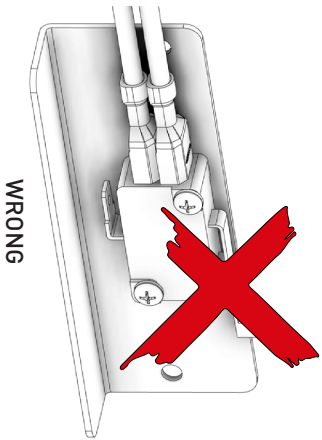
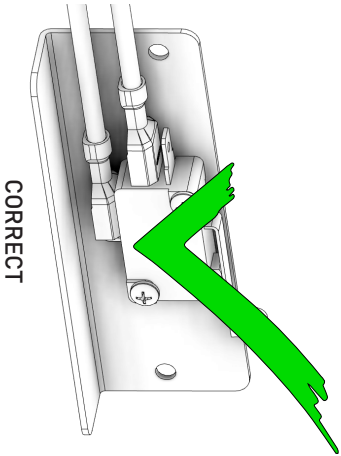
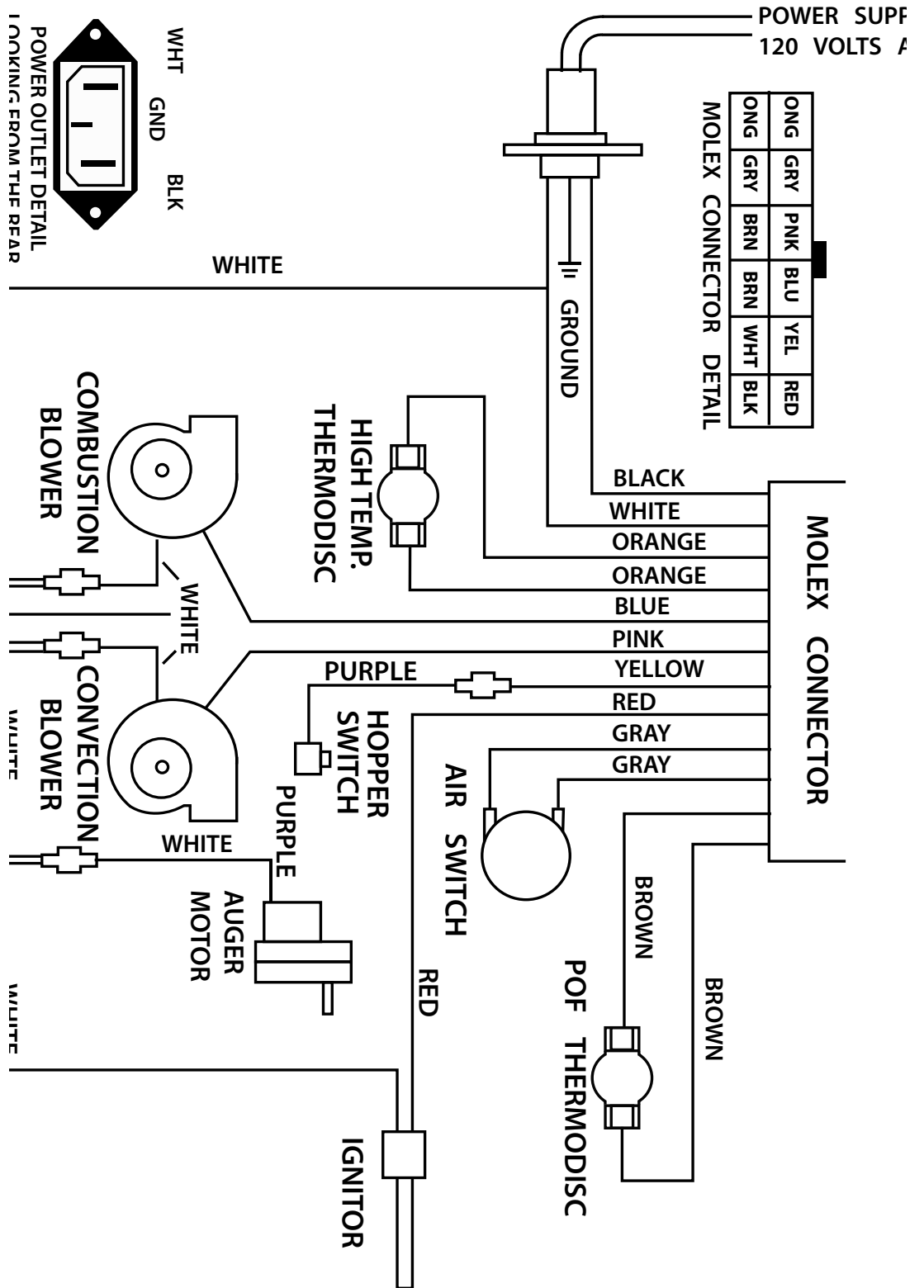

Ensure the wires are connected to the bottom two prongs of the hopper switch as shown.

SERVICE RECORD

It is recommended that your heating system is serviced regularly and that the appropriate Service Interval Record is completed.

SERVICE PROVIDER

Before completing the appropriate Service Record below, please ensure you have carried out the service as described in the manufacturer's instructions. Always use the manufacturer's specified spare part when replacement is necessary.

Service 01 Date: _____
Engineer Name: _____
License No.: _____
Company: _____
Telephone No.: _____
Stove Inspected: Chimney Swept:
Items Replaced: _____

Service 02 Date: _____
Engineer Name: _____
License No.: _____
Company: _____
Telephone No.: _____
Stove Inspected: Chimney Swept:
Items Replaced: _____

Service 03 Date: _____
Engineer Name: _____
License No.: _____
Company: _____
Telephone No.: _____
Stove Inspected: Chimney Swept:
Items Replaced: _____

Service 04 Date: _____
Engineer Name: _____
License No.: _____
Company: _____
Telephone No.: _____
Stove Inspected: Chimney Swept:
Items Replaced: _____

Service 05 Date: _____
Engineer Name: _____
License No.: _____
Company: _____
Telephone No.: _____
Stove Inspected: Chimney Swept:
Items Replaced: _____

Service 06 Date: _____
Engineer Name: _____
License No.: _____
Company: _____
Telephone No.: _____
Stove Inspected: Chimney Swept:
Items Replaced: _____

Service 07 Date: _____
Engineer Name: _____
License No.: _____
Company: _____
Telephone No.: _____
Stove Inspected: Chimney Swept:
Items Replaced: _____

Service 08 Date: _____
Engineer Name: _____
License No.: _____
Company: _____
Telephone No.: _____
Stove Inspected: Chimney Swept:
Items Replaced: _____

HOW TO ORDER REPAIR PARTS

This manual will help you obtain efficient, dependable service from your stove, and enable you to order repair parts correctly. Keep this manual in a safe place for future reference. When writing, always give the full model number which is on the nameplate attached to the stove. When ordering repair parts, always give the following information as shown in this list:

1. The part number _____
2. The part description _____
3. The model number _____
4. The serial number _____

COMMANDE DE PIÈCES DE RECHANGE

Ce manuel vous aidera à obtenir un service fiable et efficace de votre poêle, et vous permettre de commander correctement les pièces de rechange. Conservez ce manuel dans un endroit sûr pour référence future. Lors de l'écriture, toujours donner le numéro de modèle complet qui se trouve sur la plaque signalétique fixée sur le poêle. Lors de la commande des pièces de rechange, fournir les informations suivantes comme indiqué dans cette liste:

1. Le numéro de pièce _____
2. La description de la pièce _____
3. Le numéro de modèle _____
4. Le numéro de série _____

ENREGISTREMENT DE SERVICE

Il est recommandé que votre système de chauffage est desservi régulièrement et que le Service Interval enregistré est terminé.

FOURNISSEUR DE SERVICES

Avant de terminer l'enregistrement de service approprié ci-dessous, s'il vous plaît vous assurer que vous avez effectué le service tel que décrit dans les instructions du fabricant. Toujours utiliser pièce de rechange indiquée par le fabricant lors de remplacement est nécessaire.

Service de 01	Date: _____
Nom de l'ingénieur: _____	
N° de licence: _____	
Compagnie: _____	
N° de téléphone: _____	
Poêle inspecté: <input type="checkbox"/> Cheminée balayée: <input type="checkbox"/>	
Articles Remplacé: _____	

Service de 02	Date: _____
Nom de l'ingénieur: _____	
N° de licence: _____	
Compagnie: _____	
N° de téléphone: _____	
Poêle inspecté: <input type="checkbox"/> Cheminée balayée: <input type="checkbox"/>	
Articles Remplacé: _____	

Service de 03	Date: _____
Nom de l'ingénieur: _____	
N° de licence: _____	
Compagnie: _____	
N° de téléphone: _____	
Poêle inspecté: <input type="checkbox"/> Cheminée balayée: <input type="checkbox"/>	
Articles Remplacé: _____	

Service de 04	Date: _____
Nom de l'ingénieur: _____	
N° de licence: _____	
Compagnie: _____	
N° de téléphone: _____	
Poêle inspecté: <input type="checkbox"/> Cheminée balayée: <input type="checkbox"/>	
Articles Remplacé: _____	

Service de 05	Date: _____
Nom de l'ingénieur: _____	
N° de licence: _____	
Compagnie: _____	
N° de téléphone: _____	
Poêle inspecté: <input type="checkbox"/> Cheminée balayée: <input type="checkbox"/>	
Articles Remplacé: _____	

Service de 06	Date: _____
Nom de l'ingénieur: _____	
N° de licence: _____	
Compagnie: _____	
N° de téléphone: _____	
Poêle inspecté: <input type="checkbox"/> Cheminée balayée: <input type="checkbox"/>	
Articles Remplacé: _____	

Service de 07	Date: _____
Nom de l'ingénieur: _____	
N° de licence: _____	
Compagnie: _____	
N° de téléphone: _____	
Poêle inspecté: <input type="checkbox"/> Cheminée balayée: <input type="checkbox"/>	
Articles Remplacé: _____	

Service de 08	Date: _____
Nom de l'ingénieur: _____	
N° de licence: _____	
Compagnie: _____	
N° de téléphone: _____	
Poêle inspecté: <input type="checkbox"/> Cheminée balayée: <input type="checkbox"/>	
Articles Remplacé: _____	

PIÈCES DE RECHANGE

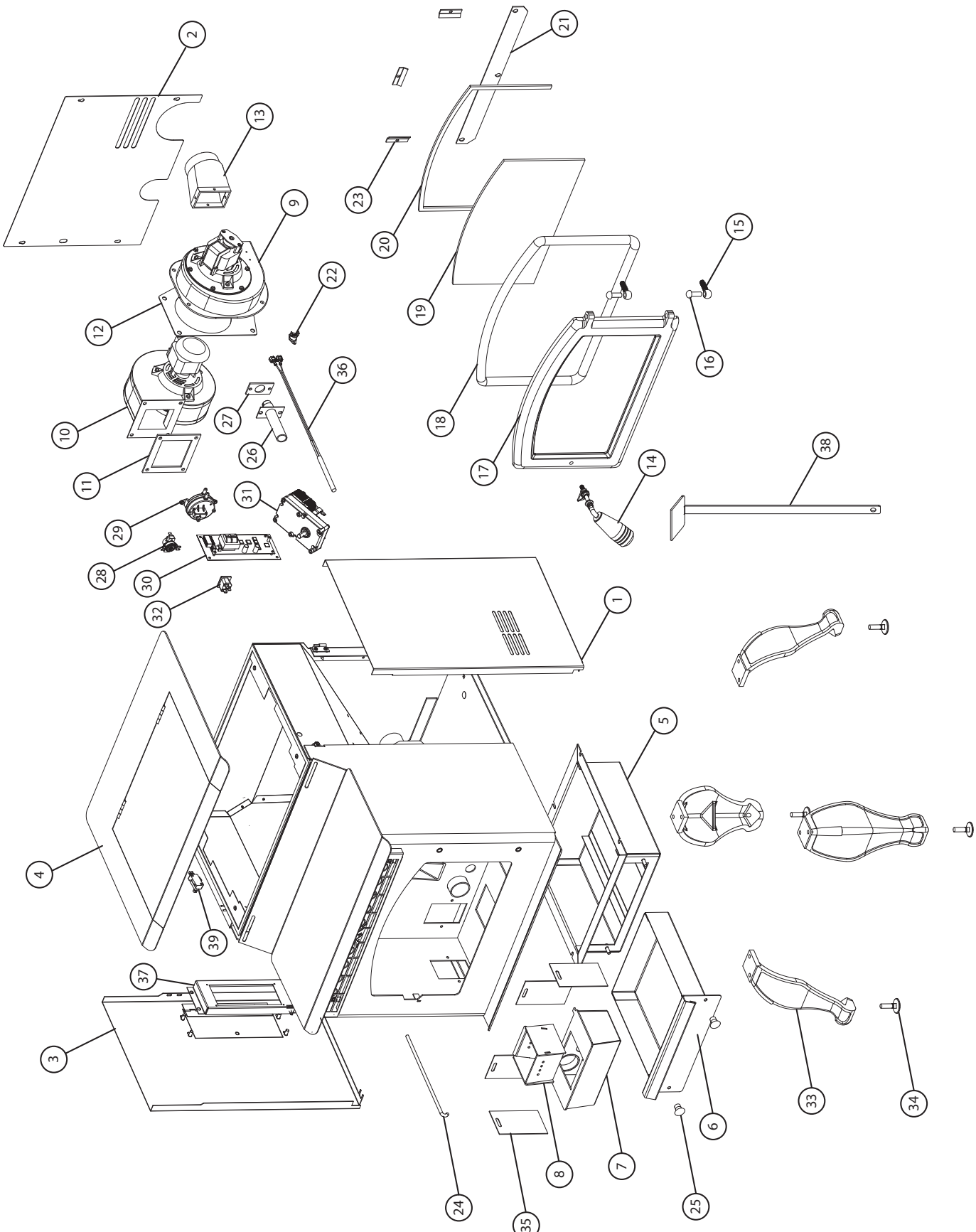

AFIN DE MAINTENIR LA GARANTIE, LES COMPOSANTS DOIVENT ÊTRE REMPLACÉS À L'AIDE DE PIÈCES D'ORIGINE ACHETÉES CHEZ VOTRE REVENDEUR OU DIRECTEMENT AUPRÈS DU FABRICANT DE L'APPAREIL. L'UTILISATION DE COMPOSANTS TIERS ANNULERA LA GARANTIE.

Ciè	Partie #	La description	Qté
1	27983	feuille de droite	1
2	27985	feuille arrière	1
3	610549	assemblage du panneau latéral	1
4	610548	assemblage de la plaque supérieure	1
5	610623	boîtier de cendrier	1
6	610622	cendrier	1
7	69964	construction soudée, logement de pot de combustion	1
8	69965	soudure, pot de combustion	1
9	80641	ventilateur, d'échappement	1
10	80647	ventilateur, distribution	1
11	88205	joint ventilateur de convection	1
12	88100	joint, ventilateur d'échappement	1
13	40494	transition, ventilateur	1
14	892696	manche en bois	1
15	40571	bloc de charnière	2
16	83575	axe de charnière	2
17	40866	porte demi-ovale moulée sans trous (c-d-018)	1
18	88082	Joint de corde 3/4	1
19	891979	porte vitrée	1
	893133	verre à miroir	1
20	88174	Joint de fenêtre 1/8 x 1 avec adhésif	6 pi
21	25905	plaque de lavage à l'air	1
22	80610	thermostatique, surf mt, limite inférieure pof	1
23	25904	pince, verre	3
24	86846	tige de nettoyage de tube	1
25	891987	bouton en plastique	4
26	69969	ensemble boîtier d'allumeur	1
27	88202	joint de boîtier d'allumeur	1
28	80683	thermostatique, montage en surface, 300 °	1
29	80549	interrupteur à pression	1
30	610326	assy., 5 pcb de réglage	1
31	80642	moteur d'entraînement (1 tr / min ccw)	1
32	80462	réceptacle, 3 broches	1
33	40566	ped en fonte	4
34	83525	boulon d'ascenseur	4
35	26799	porte cendrée	4
36	80607	cartouche d'allumage	1
37	610489	ensemble support de panneau de commande	1
38	25589	poter, pot de combustion	1
39	80491	micro-interrupteur	1

L'INTERRUPTEUR SUR DÉPASSEMENT DE LIMITE HAUTE DÉCLENCHE

Causes possibles	Remèdes possibles
La soufflante de convection est en surchauffe et fait déclencher la protection thermique interne.	Nettoyez toute la poussière des ailettes et pales de ventilateur. Si le nettoyage de la soufflante est inefficace, elle peut être défectueuse.
Le poêle a été laissé sur le réglage le plus fort pendant de longues périodes.	Le réglage au plus haut niveau de chauffe est conçu pour fonctionner pendant de courtes périodes. Faire chauffer le poêle sur ce réglage le plus haut pendant plus de 1-2 heures peut potentiellement causer une surchauffe.
Du combustible autre que des granulés est consommé dans le poêle	Les poêles à granulés sont conçus et testés pour brûler avec des granulés de bois. Cherchez des indications d'autres types de combustible. Aucun autre type de combustible n'a été approuvé pour ce poêle à granulés. S'il y a des signes que d'autres carburants sont utilisés, arrêtez immédiatement le poêle.
Sur tension ou panne secteur localisée	Une surtension, des pics ou des creux de secteur peuvent faire déclencher l'interrupteur sur limite haute. Vérifiez qu'un parasurtenseur protège bien le poêle. Si ce n'est pas le cas, recommandez-en un au consommateur.
L'interrupteur sur limite haute est défectueux	Si tous les autres composants sont corrects au contrôle, remplacez cet interrupteur sur limite haute.

DURÉES DES SÉQUENCES DE CARTE DE CIRCUIT NUMÉRIQUE

Réglage de chauffe haut	1 et 3	1,4 secondes
	1	2 secondes
	1 et 4	2,5 secondes
	2	4 secondes
	3	7 secondes
	4	9 secondes
	5	12 secondes
Durée totale de cycle		14,5 secondes

ODEUR DE FUMÉE OU ACCUMULATION DE SUIE

Du fait que c'est un appareil carburant au bois, votre poêle à granulés peut émettre une légère odeur de bois brûlé. Si l'odeur augmente au-delà de la normale, ou si vous remarquez un dépôt anormal de suie sur vos murs ou meubles, vérifiez attentivement votre système d'évacuation pour y chercher des fuites. Tous les joints doivent être correctement étanchéifiés. Nettoyez également votre poêle, en suivant les instructions de la section "Entretien". Si le problème persiste, contactez votre revendeur.

LE POÊLE N'EST PAS ALIMENTÉ EN GRANULÉS, MAIS LE VOYANT CORRESPONDANT EST CEPENDANT ALLUMÉ

Causes possibles	Remèdes possibles
Bourrage à la vis sans fin.	Commencez par vider la trémie. Puis ôtez le moteur de vis sans fin en enlevant la goupille de vis. Ôtez la plaque d'inspection d'axe de vis sans fin dans la trémie pour pouvoir la voir. Levez doucement tout droit l'axe de vis de façon à ce que son extrémité sorte de la douille du bas de trémie. Ensuite ôtez les deux écrous qui maintiennent le biscuit du haut de vis sans fin. Puis faites tourner l'extrémité du bas de l'axe de vis vers vous jusqu'à pouvoir lever la vis hors du poêle. Une fois l'axe sorti, inspectez-le pour chercher des filets déformés, des ébarbures ou des soudures cassées. Enlevez toute matière étrangère qui pourrait avoir causé le blocage. Vérifiez aussi le tube de vis sans fin pour d'éventuels dommages comme des ébarbures, points rugueux ou entailles dans le métal qui auraient pu causer un bourrage.
Desserrage de fil ou de connecteur.	Vérifiez tous les fils et connecteurs desserrant le moteur de vis sans fin, l'interrupteur sur limite haute et le connecteur Molex.
Carte de contrôle défectueuse.	Si son fusible est bon, et que le contrôle des connexions est correct, et que l'interrupteur sur limite haute n'a pas déclenché, testez si le moteur de la vis est alimenté. Si une alimentation intégrale est envoyée au moteur quand le voyant d'alimentation en carburant est allumé, c'est que la carte de contrôle est défectueuse.

- LA VITRE S'ENCRAASSE TRÈS RAPIDEMENT
- LA FLAMME EST MOLLE, SOMBRE AVEC DES POINTES NOIRES
- UNE FOIS QUE LE POÊLE A FONCTIONNÉ UN PEU, LE POT DE COMBUSTION DÉBORDE

Causes possibles	Remèdes possibles
Le poêle ou son tuyau de ventilation est sale, ce qui restreint le flux d'air au travers du pot de combustion.	Appliquez toutes les procédures de nettoyage de la section d'entretien de ce manuel.
Le tuyau de ventilation est installé de façon incorrecte.	Contrôlez si le tuyau de ventilation a bien été installé selon les critères donnés dans ce manuel.
Le registre de tirage est trop repoussé (fermé) pour un age à forte puissance.	Tirez le bouton de registre un peu plus ouvert par rapport au côté du poêle, et essayez de nouveau de le faire fonctionner.
Les trous du pot de combustion sont bouchés.	Sortez le pot de combustion et nettoyez-le bien.
Le registre de tirage est cassé.	Inspectez visuellement l'ensemble de tirage. Assurez-vous que la plaque de registre est fixée à la tige de registre. Quand cette tige est tirée la plaque doit venir avec.
Blocage dans le tuyau d'admission d'air.	Inspectez visuellement le tuyau d'admission d'air qui mène au pot de combustion pour y chercher des matières étrangères.
Dysfonctionnement de la carte de circuit imprimé.	Chronométrez la séquence de voyant d'alimentation en carburant pour chaque réglage (après que le poêle ait terminé sa séquence de démarrage). Assurez vous que les durées correspondent au tableau de séquences de la vis sans fin. Si le moteur de vis tourne en permanence, la carte est défectueuse.
La soufflante de combustion ne tourne pas assez vite.	Testez la vitesse en tours/minute de la soufflante après nettoyage de ses pales. Elle doit être d'environ 3 000 tours/minute.
Mauvais granulés (Ne s'applique qu'à "LA VITRE S'ENCRAASSE TRÈS RAPIDEMENT").	La marque ou le lot de granulés utilisés peut être de qualité médiocre. Si possible utilisez-en d'autres. Vous pourriez aussi essayer une marque différente avec un autre type de bois (bois tendre au lieu de bois dur). Des bois différents ont des caractéristiques différentes quand ils brûlent.
Le réglage d'adaptation pour le taux d'alimentation faible est trop bas (Ne s'applique qu'à "LA VITRE S'ENCRAASSE TRÈS RAPIDEMENT").	Utilisez la commande "Reset Trim" pour augmenter le réglage pour taux d'alimentation faible. Si les voyants 1 et 3 sont allumés, le poêle est actuellement sur le réglage le plus bas. Si seul le voyant 1 est allumé, le poêle est au réglage par défaut (moyen). Si les voyants 1 et 4 sont allumés, le poêle est au réglage le plus élevé d'adaptation pour le taux d'alimentation faible. Si le poêle fonctionne sur l'un des deux réglages les plus faibles, passez à l'adaptation supérieure et essayez de nouveau le poêle.

LE POÊLE EST ALIMENTÉ EN GRANULÉS, MAIS ILS NE S'ALLUMENT PAS	
Causes possibles	Remèdes possibles
<p>Registres de tirage ouvert trop loin pour permettre l'allumage.</p> <p>Repoussez le registre plus près du côté du poêle au démarrage. Dans certains cas il peut être nécessaire de l'avoir complètement fermé pour rendre l'allumage possible. Une fois qu'il y a une flamme, le registre peut être ajusté pour le tirage voulu.</p>	<p>Cherchez le logement d'allumeur au dos de la cloison pare-feu. Le trou d'admission d'air est petit et situé en bas de ce logement. Assurez-vous qu'il est dégagé. Regardez aussi à l'avant du poêle pour vous assurer qu'il n'y a pas de débris autour de l'élément d'allumeur à l'intérieur de son logement.</p>
<p>Le pot de combustion n'est pas poussé complètement à l'arrière de la chambre.</p> <p>Assurez-vous que le collier d'admission d'air sur le pot de combustion touche la paroi arrière de la chambre.</p>	<p>Appliquez une alimentation directement sur l'élément d'allumage. Regardez le bout de l'allumeur depuis l'avant du poêle. Après 2 minutes ce boî doit être rougeoyant. Sinon c'est que l'élément est défectueux.</p>
<p>La carte de contrôle n'envoie pas d'alimentation à l'allumeur.</p>	<p>Vérifiez la tension allant à l'allumeur au démarrage. Il doit y avoir l'intégralité du courant. Si la tension est inférieure à la valeur intégrale, vérifiez le câblage. Si le câblage est contrôlé bon, la carte est défectueuse.</p>
UNE ODEUR DE FUMÉE PÉNÈTRE DANS LA MAISON	
Causes possibles	Remèdes possibles
<p>Il y a une fuite dans le système de tuyaux de ventilation.</p> <p>Inspectez tous les raccordements de tuyaux de ventilation. Assurez-vous qu'ils sont étanchéifiés avec de l'enduit à la silicose pouvant résister à une température d'au moins 500°F (260 °C). Recouvrez également les joints avec de la bande métallique UL-181-AP. Assurez-vous aussi que la pièce d'adaptation carré/ronde sur la soufflante de combustion a été correctement étanchéifiée avec le même RTV.</p>	<p>Un joint de la soufflante de combustion s'est détérioré.</p> <p>Inspectez les deux joints de la soufflante de combustion pour vérifier qu'ils sont en bon état.</p>
LA SOUFFLANTE DE CONVECTION S'ARRÊTE ET REPART	
Causes possibles	Remèdes possibles
<p>La soufflante de convection est en surchauffe et fait déclencher la protection thermique interne.</p>	<p>Nettoyez toute la poussière des ailettes et pales de ventilateur. Si le nettoyage de la soufflante est inefficace, elle peut être défectueuse.</p>
<p>Dysfonctionnement de la carte de circuit imprimé.</p>	<p>Testez l'alimentation allant à la soufflante de convection. Si elle est envoyée durant la coupure, la carte de contrôle est correcte. S'il n'y a PAS d'alimentation durant la coupure en fonctionnement, c'est la carte qui est défectueuse.</p>
LE POÊLE N'EST PAS ALIMENTÉ EN GRANULÉS, MAIS LE VOYANT CORRESPONDANT EST CEPENDANT ALLUMÉ	
Causes possibles	Remèdes possibles
<p>Fusible grillé sur la carte de contrôle.</p>	<p>Sortez la carte de contrôle. À l'arrière il y a un fusible. S'il semble défectueux, remplacez-le par un équivalent (5 A/125 V). Rebranchez le poêle et essayez de le faire fonctionner.</p>
<p>Le thermostatique pour limite haute a déclenché ou est défectueux.</p>	<p>Laissez refroidir le poêle 30-45 minutes. Il devrait alors fonctionner normalement. Si ce n'est pas le cas utilisez le manuel d'utilisateur pour situer le thermostatique pour limite haute. Pour le tester, vous pouvez le contourner comme décrit plus haut pour le thermostatique POF.</p>
<p>Moteur de vis sans fin défectueux.</p>	<p>Dégagez le moteur de vis de l'axe de vis et essayez de démarrer l'appareil. Si le moteur tourne, c'est que l'axe est bloqué sur quelque chose. Mais si le moteur ne tourne pas c'est qu'il est défectueux.</p>

Quand votre poêle se comporte anormalement, la première réaction est d'appeler pour de l'aide. Ce guide peut faire économiser du temps et de l'argent en vous permettant de solutionner par vous-même des problèmes simples. Les problèmes rencontrés sont souvent le résultat de seulement 5 facteurs: 1) carburant médiocre; 2) utilisation ou entretien inadéquats; 3) mauvaise installation; 4) panne de composant; 5) défaut d'origine. Vous pouvez généralement résoudre les problèmes venant des causes 1 et 2. Votre revendeur peut solutionner ceux des causes 3 à 5. Référez-vous au schéma de la page 20 pour vous aider à localiser les pièces indiquées. Dans le but de dépanner en utilisant ce guide pour vous aider, vous devez regarder quel est votre niveau de réglage de chauffe pour voir quel voyant clignote.

** ATTENTION - DÉBRANCHEZ L'ALIMENTATION ÉLECTRIQUE AVANT TOUTE INTERVENTION SUR LE POÊLE! **

LE POÊLE S'ÉTEINT ET LE VOYANT N° 2 CLIGNOTE	
<p>Causes possibles</p> <p>Le tuyau de commutateur d'air ou les tuyaux de fixation au poêle sont obstrués.</p> <p>L'admission d'air, le pot de combustion, l'intérieur des chambres de combustion, la soufflante de combustion ou le tuyau d'évacuation sont obstrués par de la cendre ou des matières étrangères.</p> <p>Assurez-vous que la porte est fermée et le joint est en bon état. Si la porte des cendres a un loquet, vérifiez qu'elle est bien fermée et que le joint est bien étanche. Si le poêle a juste un petit trou pour que les cendres tombent en travers sous le pot de combustion, vérifiez que la plaque coulissante est en pace pour fermer le plancher de la chambre.</p> <p>Vérifiez que l'installation du tuyau répond aux critères du manuel d'utilisation.</p> <p>Les connexions de fils du commutateur d'air sont mauvaises.</p> <p>Les fils gris sont désengagés du connecteur Molex sur le harnais de câblage.</p>	<p>Remèdes possibles: (Si possible débranchez d'abord le poêle)</p> <p>Otez le tuyau d'air du commutateur d'air et soufflez dedans. Si l'air passe librement, le tuyau et le tube sont corrects. Sinon, utilisez le fil de fer d'un cintre pour dégager le blocage.</p> <p>Appliquez toutes les procédures de nettoyage de la section d'entretien de ce manuel.</p> <p>L'admission d'air, le pot de combustion, l'intérieur des chambres de combustion, la soufflante de combustion ou le tuyau d'évacuation sont obstrués par de la cendre ou des matières étrangères.</p> <p>Assurez-vous que la porte est fermée et le joint est en bon état. Si ce n'est pas le cas, vous devez vérifier qu'elle est bien alimentée. Il doit y avoir l'intégralité du courant. Si elle est alimentée, c'est que la soufflante est défectueuse. Sinon, allez au point suivant 8.</p> <p>Si il n'y a pas de courant allant à la soufflante de combustion, vérifiez toutes les connexions de câblage. Si tous les fils sont bien branchés, votre carte soufflante de combustion.</p> <p>La carte de contrôle n'envoie pas d'alimentation à la soufflante de combustion.</p> <p>La carte de contrôle n'envoie pas d'alimentation au commutateur de débit d'air de combustion.</p> <p>Il doit y avoir 5 V environ allant au commutateur d'air une fois que le poêle a été activé pendant 30 secondes.</p> <p>Panne de soufflante de combustion.</p> <p>Le poêle étant allumé, vérifiez si la soufflante de combustion tourne. Si ce n'est pas le cas, vous devez vérifier qu'elle est bien alimentée. Il doit y avoir l'intégralité du courant. Si elle est alimentée, c'est que la soufflante est défectueuse. Sinon, allez au point suivant 8.</p> <p>Si il n'y a pas de courant allant à la soufflante de combustion, vérifiez toutes les connexions de câblage. Si tous les fils sont bien branchés, votre carte de contrôle est défectueuse.</p> <p>La carte de contrôle n'envoie pas d'alimentation au commutateur de débit d'air (très rare).</p> <p>Panne du commutateur de débit d'air (très rare).</p> <p>Pour tester le commutateur de débit d'air, vous devez débrancher le tuyau d'air du corps du poêle. Avec l'autre bout restant fixé au commutateur d'air, aspirez doucement le bout libre du tuyau (vous pouvez vouloir ôter le tuyau complètement du poêle et du commutateur d'air, pour vous assurer qu'il n'est pas bouché). Si vous entendez un déclic, le commutateur fonctionne. Faites attention, trop de dépression peut endommager le commutateur d'air.</p>

Annuellement Ou Par Tonne	Hebdomadaire	Du Quotidien	Brûler	Pot Stirred	Vide	Chambre De Combustion	Cendres	Chambre Intérieure	Tubes D'échange De Chaleur	Lames De Soufflage De Combustion	Ventilateur De Convection	Aspirateur / Brossé	Aspirateur / Brossé	Nettoyé	Joint	Hopper (Fin De Saison)	Vide Et Aspire
------------------------------	--------------	-----------------	--------	-------------	------	--------------------------	---------	-----------------------	-------------------------------	--	------------------------------	------------------------	------------------------	---------	-------	---------------------------	----------------

endommagée à votre revendeur pour réparation ou remplacement. Ni le propriétaire du poêle ni toute autre personne non autorisée ne doit remplacer la vitre de porte. Un revendeur agréé doit effectuer toutes les réparations concernant la porte vitrée

Utilisez le guide qui suit, fait pour des conditions d'utilisation moyennes. Les joints autour de la porte et de la vitre de porte sont à inspecter, et à réparer ou remplacer si nécessaire (voyez à "Pièces De Rechange"). La porte ce cette unité utilise un joint de corde de 3/4 po (20 mm) de diamètre

CALENDRIER D'ENTRETIEN RECOMMANDÉ

chaque année, ou en fonction du poids de carburant consommé, pour déterminer si un nettoyage est nécessaire.

Inspection et élimination – La cheminée et son connecteur doivent être inspectés annuellement ou selon le poids de granulés consommés pour déterminer s'il y a eu accumulation de crésote ou de cendre. S'il y a accumulation de crésote, il faut l'éliminer pour réduire le risque d'un feu de cheminée. Inspectez le système à la connexion au poêle et en haut de la cheminée. Les surfaces les plus froides ont tendance à provoquer plus vite des dépôts de crésote, c'est pourquoi il est important de vérifier la cheminée depuis le haut comme depuis le bas.

La crésote doit être éliminée avec une brosse spécialement conçue pour le type de cheminée utilisée. Un ramoneur de cheminée qualifié peut effectuer cette tâche. Il est également recommandé qu'avant chaque saison de chauffe tout le système soit inspecté professionnellement, nettoyé et si nécessaire réparé. Pour nettoyer la cheminée, détachez la ventilation à la transition de soufflante de combustion où elle est fixée à la soufflante.

En portant des gants en cuir (ou tous autres gants convenant à la manipulation de verre brisé), enlevez soigneusement tous les morceaux de verre libres de l'encadrement de porte. Mettez correctement au rebut tout le verre brisé. Renvoyez la porte

de votre poêle et les joints de la cheminée soient en bon état et qu'ils scellent correctement, évitant les expositions indésirables. Il est recommandé que vous utilisiez des détecteurs de fumée et de CO dans les zones où se trouve un potentiel de génération de CO.

UTILISATION D'UN ASPIRATEUR

Si un aspirateur est utilisé pour nettoyer votre appareil, nous vous suggérons d'utiliser un aspirateur conçu pour les cendres. Certains aspirateurs réguliers et aspirateurs d'atelier peuvent avoir un filtre ou un sac spécial disponible pour éliminer cette fuite.

NETTOYAGE

a. Tubes d'échangeur thermique – Votre poêle est conçu avec un nettoyeur intégré de tubes d'échangeur. Il doit être utilisé tous les deux ou trois jours afin d'éliminer la cendre accumulée sur les tubes, qui réduit le transfert thermique de votre poêle. Insérez l'extrémité de poignée (avec trou) de l'outil de nettoyage sur la tige de nettoyage. Cette tige de nettoyeur est située dans la grille audessus de la porte du poêle. Déplacez la tige de nettoyeur d'avant en arrière plusieurs fois afin de nettoyer les tubes d'échangeur thermique. Quand c'est terminé assurez-vous de laisser le nettoyeur de tubes à l'arrière du poêle.

b.

Chambres intérieures – Trois portes pour peuvent se démonter pour un nettoyage périodique. Ces portes donnent accès à la chambre entourant la chambre de combustion. Périodiquement vous devez aspirer les cendres hors de ces chambres. Dans certains cas vous aurez à enlever de la cendre, qui peut s'accumuler rapidement dans certaines conditions. Une brosse métallique fine peut être utilisée. Il est important d'éliminer la cendre car elle est très combustible. Inspectez derrière ces plaques de nettoyage au moins une fois par tonne de granulés brûlés, jusqu'à ce que vous soyez familiarisé avec la façon dont cendres et cendre s'accumulent en fonction de vos pratiques d'utilisation. Utilisez la petite brosse métallique pour nettoyer aussi l'intérieur des parois de chambre, au-dessus des portes d'accès.

SOUFFLANTES

DANGER: RISQUE DE COMOTION ÉLECTRIQUE. DÉBRANCHEZ L'ALIMENTATION ÉLECTRIQUE AVANT D'INTERVENIR SUR LE POÊLE.

Nettoyage – Au fil du temps des cendres ou de la poussière peuvent s'accumuler sur les soufflantes de combustion et de convection. Périodiquement les soufflantes doivent être nettoyées car les cendres et la poussière peuvent affecter leur performance. De les soufflantes peut aussi s'accumuler sur les pales de la soufflante de combustion. Il faut les nettoyer en les brossant. On accède à la soufflante de convection en ouvrant le panneau du côté droit du poêle. On accède à la soufflante de combustion en ouvrant le côté gauche en regardant le poêle, et la soufflante de combustion est du côté droit.

REMARQUE: Pendant le nettoyage, veillez à ne pas déloger le clip d'équilibrage de la soufflante de convection, ou à plier les pales de ventilateurs. Certains utilisateurs de poêles pulvérisent un produit chimique contre la cendre sur le feu pour aider à réduire sa formation dans le poêle.

NETTOYAGE DE CHEMINÉE

Formation de cendre – Quand du bois est brûlé lentement, cela produit du goudron et d'autres vapeurs organiques, qui se combinent avec l'humidité chassée pour former de la cendre. Les vapeurs de cendre se condensent dans le conduit de cheminée relativement plus frais, ou avec un feu juste démarré ou qui brûle faiblement. Il en résulte que des résidus de cendre s'accumulent sur le revêtement du conduit de fumée. Si elle s'enflamme cette cendre produit un feu extrêmement chaud, qui peut endommager la cheminée et même détruire la maison. Malgré leur grande efficacité, les poêles à granulés peuvent dans certaines conditions accumuler de la cendre.

Suie et cendre volante: Formation et besoin d'enlèvement – Les produits de combustion contiennent des fines particules de cendres volantes. Cette cendre volante s'accumulera dans le système de ventilation d'évacuation et restreindra le flux de gaz de combustion. Une combustion incomplète, comme durant un démarrage, une coupure ou un dysfonctionnement du poêle, provoquera la formation de suie qui se déposera dans le système d'évacuation. Le système de ventilation d'évacuation doit être inspecté au moins une fois

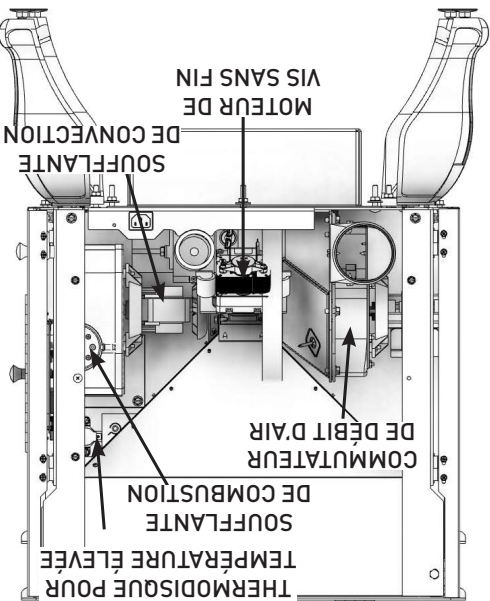
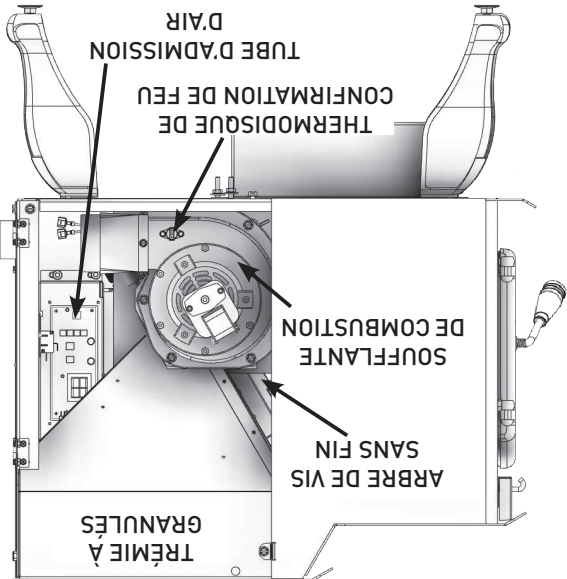

4. Videz les cendres de la section intérieure dans le bac à cendres de piedestal au travers de l'ouverture dans le bas du boîtier de combustion. Grattez la section intérieure avec l'outil de nettoyage. Assurez-vous que les trous ne sont pas bouchés.
5. Grattez les cendres dans le bac à cendres du piedestal au travers de l'ouverture dans le bas du boîtier de combustion, ou enlevez-

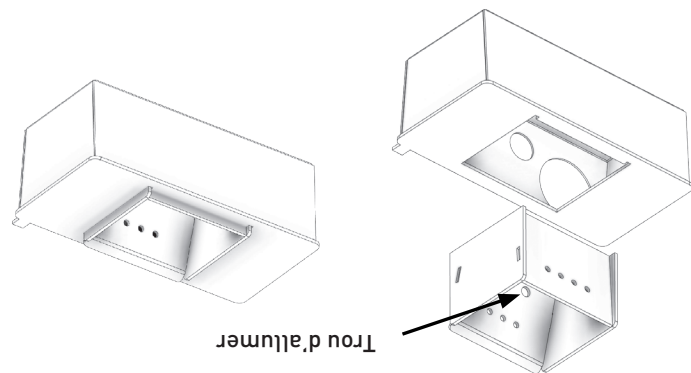

1. Assurez-vous que le feu est éteint et que la chambre de combustion est froide.
2. La porte étant fermée nettoyez les tubes d'échangeur thermique (voyez à "Nettoyage").
3. Ouvrez la porte et retirez le jeu optionnel de buches artificielles, s'il y a lieu. Enlevez la section intérieure du pot de combustion en le prenant et en le levant tout droit.

Le compartiment à cendres situé sous la chambre de combustion. Pour enlever les cendres:

MISE AU REBUT DES CENDRES - EN AUTONOME

Les cendres doivent être jetées dans un conteneur étanche avec un couvercle fermant bien. Ce conteneur de cendres fermé doit être mis sur un plancher non-combustible ou sur le sol, bien à l'écart de toutes les matières combustibles, en attendant leur mise au rebut finale. Si les cendres sont éliminées en les enterrant dans la terre, ou localement dispersées, elles doivent rester dans un conteneur fermé jusqu'à ce que les scories aient bien refroidi.

ÉVACUATION DES CENDRES

Le fait de ne pas nettoyer et entretenir cet appareil comme indiqué peut amener une performance médiocre et des situations dangereuses. Ne le nettoyez jamais pendant qu'il est chaud. REMARQUE: Inspectez périodiquement le pot de combustion pour voir si ses trous n'ont pas été bouchés, et si c'était le cas nettoyez-le immédiatement.

ENTRETIEN

1. N'ouvrez pas la porte du poêle quand il fonctionne sans inefficace, et peut permettre à de la fumée ou à des étincelles de s'échapper.
- m. Ne permettez pas que des enfants ou des personnes inexpérimentées se servent du poêle.
- n. N'effectuez pas d'intervention ou de nettoyage sur ce poêle sans d'abord le débrancher électriquement.
- o. NE malmenez PAS la vitre de porte en frappant, en claquant la porte ou avec une contrainte similaire. Ne faites pas fonctionner le poêle avec la vitre enlevée, fendue ou cassée.

DÉTECTEURS DE FUMÉE ET DE CO

7. Remettez en place le bac à cendres, en serrant bien les boutons pour maintenir une bonne étanchéité.
8. Remettez la section intérieure dans le pot de combustion, assurez-vous qu'il est de niveau et poussé à fond, et que le trou d'allumage est vers l'arrière au remontage.
9. Mettez le pot de combustion d'aplomb et repoussez-le complètement en le réinstallant. Si le collier sur le pot de combustion fixé au tube d'air frais n'est pas repoussé pour toucher la paroi du pot de combustion, le système d'allumage à tige chaude ne fonctionnera pas convenablement.

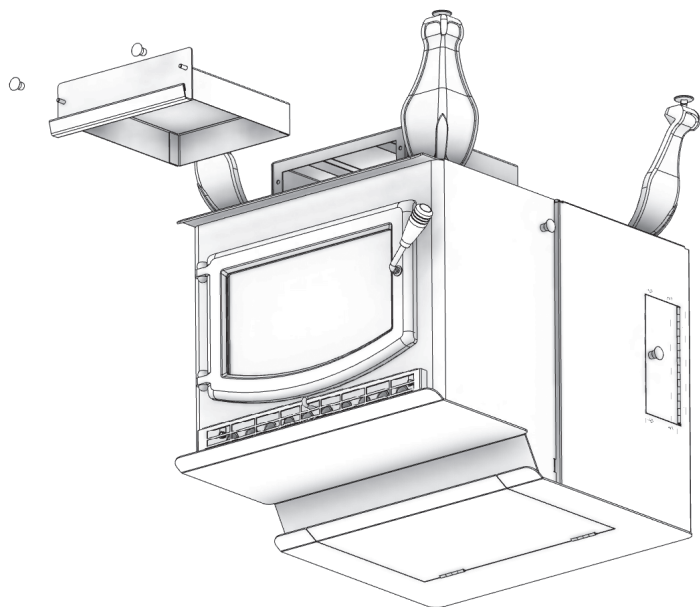

6. Périodiquement enlevez et videz le bac à cendres en dévissant les deux boutons sur l'avant du piedestal sous le bac à cendres. Mettez les cendres au rebut correctement.
- les en les aspirant. Avertissement: Assurez-vous que les cendres sont froides au toucher avant d'utiliser un aspirateur. Voyez "Utilisation D'un Aspirateur".

- p. Si le poêle est utilisé dans une pièce sans conditionnement d'air, il se peut que cela fasse monter la température du poêle à des niveaux opérationnels : un des capteurs peut alors provoquer le démarrage du poêle de lui-même. Il est recommandé que le poêle reste débranché s'il n'est pas utilisé pour de longues périodes (comme durant les mois d'été).

Le brûlage du bois produit naturellement des émissions de fumée et du monoxyde de carbone (CO). Le CO est un gaz poison lorsque l'exposition se fait à des concentrations élevées pour une période de temps prolongée. Bien que les systèmes de combustion modernes des chauffages réduisent de façon importante la quantité de CO émis par la cheminée, l'exposition aux gaz dans des endroits fermés ou clos peut être dangereuse. Assurez-vous que les joints d'étanchéité

PRÉCAUTIONS DE SÉCURITÉ EN FONCTIONNEMENT

a. Appareil chaud en fonctionnement. Gardez les enfants, les vêtements et le mobilier à l'écart. Un contact peut causer des brûlures de la peau.

b. Si vous observez un feu couvant (pot de combustion plein sans flamme visible) ET une accumulation épaisse de fumée dans la chambre de combustion, ARRÊTEZ immédiatement le poêle, mais NE le débranchez PAS. N'ouvrez pas la porte, ne changez pas le réglage du registre ou ne modifiez aucune commande du poêle. Attendez un éclaircissement dans la chambre de combustion et l'arrêt des soufflantes, effectuez les actions de "RÔLE D'ARRÊT" et de "CONSTRUCTION". D'UN FEU", puis essayez de rallumer le feu. Si le problème persiste, contactez votre revendeur.

c. AVERTISSEMENT: N'AJOUTEZ À AUCUN MOMENT À LA MAIN DES GRANULÉS DANS LE POT DE COMBUSTION, IL POURRAIT EN RÉSULTER UNE CONDITION DANGÉREUSE.

d. Tentez d'atteindre un taux de puissance calorifique dépassant les spécifications de conception du chauffage peut lui causer des dommages permanents.

e. AVERTISSEMENT: DURANT LE CYCLE DE DÉMARRAGE: (1) N'ouvrez pas la porte vitrée ; (2) N'ouvrez pas le registre de plus de 6,3 mm ; (3) N'utilisez pas le bouton de remplissage de carburant (SAUF POUR RÉAMORCER LA VIS SANS FIN APRÈS UN MANÈGE DE GRANULÉS). Sinon une situation dangereuse pourrait en résulter.

f. Conservez vos granulés dans un lieu sec. Les granulés ne doivent pas être conservés à moins de 30 cm du poêle. N'ENTREPOSEZ PAS OU N'UTILISEZ PAS DE LIQUIDES INFLAMMABLES, EN PARTICULIER DE L'ESSENCE, À PROXIMITÉ DE VOTRE POÊLE. N'UTILISEZ JAMAIS DE TORCHE À GAZ OU AU PROPANE, D'ESSENCE, DE CARBURANT POUR LAMPES À PÉTROLE, DU KÉROSÈNE, DE FLUIDE D'ALLUMAGE DE CHARBON, OU DES LIQUIDES SIMILAIRES, POUR DÉMARRER OU «RELANCER» UN FEU.

h. AVERTISSEMENT: NE POUSSÉZ PAS TROP CE POÊLE. Cela peut lui causer des sérieux dommages et annuler votre garantie. Cela peut aussi causer un risque d'incendie dans votre maison. SI UNE QUELCONQUE PARTIE EXTÉRIÈRE DU POÊLE COMMENCE À ROUGEoyer, C'EST QU'IL Y A SURRÉGIME. Appuyez immédiatement sur l'interrupteur coupant l'alimentation au panneau de commandes.

i. GARDEZ TOUS VOS COMBUSTIBLES DOMESTIQUES NON FIXÉS OU DÉPLAÇABLES, COMME MEUBLES, TENTURES, JOUETS, ETC. À AU MOINS 90 cm À L'ÉCART D'UN POÊLE ALLUMÉ.

j. Maintenez une bonne ventilation. Il est important qu'une quantité adéquate d'oxygène soit fournie au feu pour le processus de combustion. Les maisons modernes sont souvent si bien isolées qu'il peut devenir nécessaire d'ouvrir légèrement une fenêtre ou d'installer une bouche de prise d'air extérieur afin de fournir assez d'air pour la combustion.

k. Du fait que le chauffage au carburant solide est potentiellement dangereux, même avec un poêle bien fait et consciencieusement testé, il sera sage d'installer des détecteurs de fumée stratégiquement placés, et de garder un extincteur à un endroit adéquat près d'une sortie.

INSTALLATION DE THERMOSTAT

Un thermostat optionnel peut vous aider à maintenir automatiquement constante la température de la maison. Un thermostat millivolt est nécessaire. Le panneau de commandes peut être configuré de deux façons pour faire fonctionner votre poêle en mode avec thermostat.

UN THERMOSTAT MILLIVOLT EST NÉCESSAIRE.

• Débranchez le poêle de la prise secteur.

• Sortez la carte de contrôle du poêle.

• Les deux fils de thermostat se branchent au bornier sur le côté inférieur gauche de l'envers de la carte.

• Insérez ces deux fils dans le bornier et serrez-les avec les vis.

MODES

POUR COMMUTER ENTRE CES TROIS MODES, LE POÊLE DOIT ÊTRE ARRÊTÉ, LE NOUVEAU MODE SÉLECTIONNÉ ET LE POÊLE REDÉMARRÉ.

MODE MANUEL

• N'UTILISEZ CE MODE QUE SI VOUS NE BRANCHEZ PAS UN THERMOSTAT OPTIONNEL.

• Dans ce mode le poêle ne va être piloté que depuis le panneau de commande, comme c'est détaillé dans la section «Fonctionnement» de ce manuel d'utilisateur.

MODE THERMOSTAT FORT/FAIBLE

• N'UTILISEZ CE MODE QUE SI VOUS BRANCHEZ UN THERMOSTAT

• Une fois dans ce mode le poêle va automatiquement commuter entre deux réglages. Quand il est assez chaud, il va revenir au niveau 1 ou réglage faible. La soufflante d'air de la pièce va aussi passer à sa vitesse inférieure.

• Le réglage «Heat Level Advance» de la barre va rester où il a été mis initialement. Quand la maison refroidit sous la température de consigne du thermostat, le poêle va commuter sur le réglage fort du chauffage.

MODE THERMOSTAT M/A

• N'UTILISEZ CE MODE QUE SI VOUS BRANCHEZ UN THERMOSTAT

• Dans ce mode tout-ou-rien, quand la maison est assez réchauffée le poêle s'arrête. Les ventilateurs continuent de tourner jusqu'au refroidissement du poêle.

• Quand la maison refroidit sous la température de consigne du thermostat, le poêle va redémarrer automatiquement avec le plus faible taux d'alimentation.

REMARQUE: Quand vous êtes dans un de ces deux modes avec thermostat -

• Ne faites pas fonctionner le poêle plus fort que le réglage 3.

• Réglez la tige de registre sortie d'environ 6,3 à 12,7 mm. Cela va dépendre de l'altitude et des conditions climatiques. Observez le fonctionnement du poêle et ajustez le registre si nécessaire.

AVERTISSEMENT DE FALSIFICATION

Ce chauffage au bois a un taux de combustion minimum réglé à la fabrication, et qui ne peut être modifié. La modification de ce réglage ou une utilisation autre de ce chauffage au bois qui ne respecterait pas les directives du présent manuel contrevient aux réglementations fédérales.

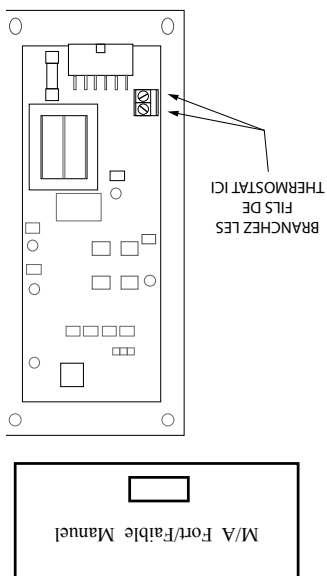

THERMOSTAT OPTIONNEL

REMARQUE: L'ouverture de la porte de poêle pour plus de 30 secondes pendant le fonctionnement va provoquer assez de changement de pression pour activer ce thermostat, d'où un arrêt de l'alimentation. Dans ce cas refermez la porte et actionnez "ON/OFF" pour relancer le fonctionnement de votre poêle.

- Il reconnaît une situation de surchauffe dans le poêle et coupe l'alimentation en carburant du système à vis sans fin.
 - En cas de dysfonctionnement de soufflante de convection, le dispositif arrête automatiquement la vis sans fin, pour empêcher une surchauffe du poêle.
- REMARQUE: Sur certains appareils, comme avec un disjoncteur, il faut actionner le bouton de restauration avant de redémarrer votre poêle. Sur d'autres le thermostatique n'a pas de bouton et la restauration se fait d'elle-même une fois que le poêle a refroidi. Le constructeur recommande d'appeler votre revendeur s'il y a un déclenchement qui peut indiquer un problème plus grave. Une demande d'intervention peut être nécessaire.
- b. En cas de panne de la soufflante de combustion, un thermostat va automatiquement couper la vis sans fin.

DISPOSITIFS DE SÉCURITÉ

a. Votre poêle est équipé d'un thermostatique pour température chambre de combustion soit redescendue à un niveau prédéterminé. Pour arrêter votre poêle il suffit d'appuyer sur "ON/OFF" au panneau de commandes. Le voyant rouge s'éteint. Les soufflantes vont continuer de fonctionner jusqu'à ce que la température dans la chambre de combustion soit redescendue à un niveau prédéterminé.

PROCÉDURE D'ARRÊT

- Grattage des cendres du pot de combustion.
 - Nettoyage des tubes d'échangeur de chaleur - voyez les instructions à "Nettoyage".
 - Nettoyage des tubes d'échangeur de chaleur - voyez les instructions à "Nettoyage".
- REMARQUE: Pour éviter une agglomération des granules, du papier paraffiné classique peut être collé sur les flancs et le bas de la trémie. Une brassage du contenu de la trémie de la trémie de flancs en temps peut aider.

COMMANDE DE REGISTRE

La tige de commande de registre sur le côté inférieur gauche du poêle ajuste l'air de combustion. Cette commande est nécessaire du fait des diverses caractéristiques de combustion des installations individuelles, des différentes marques de granulé et des taux d'alimentation en carburant. Elle vous permet d'améliorer l'efficacité de votre poêle. La fourniture d'une quantité correcte d'air de combustion réduit la fréquence de nettoyage de votre porte vitrée et empêche l'accumulation rapide de crésosote à l'intérieur de votre poêle et de la cheminée. Vous devez ajuster le registre sur la base de l'aspect du feu. Un feu faible anormal et rougeâtre peut s'améliorer en tirant un peu pour sortir le registre. Un feu comme un chalumneau peut s'améliorer en repoussant un peu le registre. En règle générale, plus les réglages d'alimentation sont faibles plus le registre doit être d'avantage ouvert. Avec de forts taux d'alimentation, le registre doit être plus ouvert. Vous trouverez le bon réglage par essais et rectifications. Consultez votre revendeur si vous avez besoin d'aide. REMARQUE: En position «1», le registre doit être soit complètement fermé soit sorti d'environ 3 à 6 mm. Si le registre est trop ouvert, cela peut causer l'extinction du feu.

OUVERTURE DE PORTE

Si la porte est ouverte pendant que le poêle fonctionne, il faut la refermer dans les 30 secondes sinon le poêle va s'éteindre. Si cela se produisait, actionnez la commande «ON/OFF» pour redémarrer votre poêle.

VENTILATEUR D'AIR DE LA PIÈCE

Quand vous démarrez votre poêle, le ventilateur d'air de la pièce ne s'active pas avant que l'échangeur thermique se soit réchauffé. Cela prend en général 10 minutes à partir du démarrage.

REDÉMARRAGE D'UN POÊLE CHAUD

Si le poêle vient d'être arrêté et que vous voulez le redémarrer encore chaud, il vous faut maintenir appuyé pendant 2 secondes le bouton de la commande «ON/OFF».

SI LE POÊLE N'A PLUS DE GRANULÉS

Le feu s'éteint et le moteur de vis sans fin et les soufflantes restent activés jusqu'à ce que le poêle ait refroidi. Cela prend 30 à 40 minutes. Une fois que les composants du poêle ont cessé de tourner, les voyants de «ON/OFF» et de la barre restent allumés pendant 10 minutes. Après les 10 minutes, le voyant «3» de la barre va clignoter et le voyant «ON/OFF» s'éteint.

REGARNISSAGE EN CARBURANT

Nous vous recommandons de ne pas laisser le niveau de remplissage de la trémie descendre à moins d'un quart de sa contenance.

GARDEZ LE COUVERCLE DE TRÉMIE FERMÉ EN PERMANENCE, SAUF POUR LE REGARNISSAGE EN CARBURANT. NE REMPLISSEZ PAS LA TRÉMIE AVEC EXCÈS.

OUTIL D'ENTRETIEN

Un outil vous est fourni pour vous aider dans ces différentes fonctions:

- Brassage des granules dans la trémie - À la différence de liquides dans un réservoir, les granules ne s'écoulent pas régulièrement dans la vis sans fin. Un pontage sur l'ouverture peut se produire. Les granules peuvent s'accrocher sur les



- a. Remplissez la trémie et nettoyez le pot de combustion.
- b. Appuyez sur le bouton "ON/OFF". Assurez-vous que son voyant est allumé.
- c. Le registre doit être complètement fermé ou n'être ouvert qu'à moins de 1/4 po (7 mm) durant le démarrage. Cela va dépendre de votre installation et de l'altitude. Une fois le feu allumé, réglez pour la flamme voulue en augmentant de degré d'ouverture du registre quand le réglage de puissance de chauffe est augmenté (voyez à «Commande De Registre»).
- d. Ajustez le taux d'alimentation au niveau désiré en actionnant la commande «Feed Rate Advance». Si le feu n'a pas démarré dans les 15 minutes, actionnez «ON/OFF». Si le feu n'a pas démarré en 15 minutes, nettoyez le pot de combustion et recommencez la procédure.

ALLUMEUR AUTOMATIQUE PAR TIGE CHAUDE

1. N'ouvrez PAS la porte de contrôle.
 2. N'ouvrez PAS le registre de plus de 1/4 po (7 mm).
 3. N'ajoutez PAS à la main de granulés dans le pot de combustion.
 4. N'utilisez PAS la commande d'alimentation en carburant (sauf granulés). Sinon une situation dangereuse pourrait en résulter.
- REMARQUE: Durant les premiers feux, votre poêle va émettre une odeur au fur et à mesure du durcissement de la peinture pour forte température ou du vieillissement du métal. Maintenir des choses modestes va minimiser le phénomène. Évitez de placer des choses sur le dessus du poêle durant cette période car la peinture pourrait en souffrir.
- N'utilisez jamais de grille ou d'autre support pour le carburant. N'utilisez qu'un pot de combustion approuvé par. Durant la période de démarrage:

CONSTRUCTION D'UN FEU

Enlevez le pot de combustion, en vous assurant qu'il est propre et qu'aucun des trous pour l'air n'est obstrué. Nettoyez la chambre de combustion, puis remettez en place le pot de combustion. Nettoyez la porte vitrée si nécessaire (un chiffon sec ou du papier essuie-tout suffisent généralement). N'utilisez jamais de nettoyeurs abrasifs sur la vitre ou la porte. Vérifiez le niveau de carburant dans la trémie, et faites l'appoint si nécessaire.

CONTRÔLE D'AVANT DÉMARRAGE

- a. Trop de poussier – Ce terme décrit des résidus de granulés marqués de granulés présentant ces caractéristiques: fortement de la qualité de votre carburant en granulés. Évitez les écraçés ou de matière libre ressemblant à de la sciure ou du sable. Les granulés peuvent être tamisés avant d'être mis dans la trémie pour éliminer le plus gros du poussier.
- b. Présence de liants – Certains granulés sont produits avec des composants pour les agglomérer ou les lier.
- c. Fort contenu en cendres – Granulés de qualité médiocre qui souvent fument et salissent la vitre. Ils créent le besoin pour de l'entretien plus fréquent. Vous aurez à vider le pot de combustion et à aspirer tout le système plus fréquemment. Des granulés de mauvaise qualité peuvent endommager la vis sans fin. Acadia Ne peut pas assumer la responsabilité de dommages dus à la mauvaise qualité des granulés. Votre revendeur peut vous recommander un fournisseur de granulés de bonne qualité dans votre secteur.

La conception comprend une alimentation automatique du feu par du carburant en granulés à un taux soigneusement étudié. Toute introduction manuelle de carburant supplémentaires n'augmenterait pas la puissance de chauffe, mais dégraderait considérablement la performance du poêle en générant beaucoup de fumée. Ne faites pas brûler des granulés mouillés. La performance du poêle dépend

CARBURANT APPROPRIÉ

- Le brûlage de ces matériaux peut causer des émanations de fumées toxiques ou rendre le chauffage inefficace en raison de la fumée.
- de démarrer le feu dans un chauffage au bois modifié.
1. Des ordures;
 2. Des déchets de tonte ou résidus de jardin;
 3. Des matériaux contenant du caoutchouc, incluant les pneus;
 4. Matériaux contenant du plastique;
 5. Des déchets de produits du pétrole, des peintures ou diluants à peinture, ou des produits d'asphalte;
 6. Matériaux contenant de l'amiante;
 7. Débris de construction ou de démolition;
 8. Traverses de voie ferrée ou bois traité sous pression;
 9. Fumier ou restes d'animaux;
 10. Bois de grève en eau salée ou autres matériaux précédemment saturés par de l'eau salée;
 11. Bois non séché; ou
 12. Produits du papier, carton, contreplaqué, ou panneau de particules. L'interdiction de brûlage de ces matériaux n'interdit pas l'utilisation d'allume-feu composés de papier, carton, sciure de bois, cire et substances similaires, aux fins
- Le chauffage est conçu pour ne brûler que des granulés de classe supérieure PFI, NE PAS BRÛLER:

COMBUSTIBLE

- PENDANT PLUS D'UNE HEURE D'AFFILÉE.**
- ATTENTION: LE RÉGLAGE À "5" N'EST PRÉVU QUE POUR UNE UTILISATION TEMPORAIRE. SUR DES DURÉES PROLONGÉES, IL PEUT RÉDUIRE DE FAÇON SIGNIFICATIVE LA DURÉE DE VIE DES COMPOSANTS ÉLECTRIQUES. ÉVITEZ D'UTILISER CE RÉGLAGE**
- Sécurité en page suivante.
- Quand cette commande est actionnée elle règle le taux d'alimentation en granulés, donc la puissance de chauffe de votre poêle. Ces niveaux vont progresser de façon incrémentale sur la barre indicatrice, en allant de "1" à "5".
- REMARQUE: Quand le poêle est réglé sur "1" les valeurs d'adaptation sont indiquées sur la barre de "Heat Level Advance". Par exemple si l'ajustement a été mis au plus bas niveau, chaque fois que le poêle est réglé sur chauffage faible les voyants "1" et "3" seront allumés sur la barre.
- e. PROGRESSION DU NIVEAU DE CHAUFFE
- Les voyants "1" et "4" sont allumés sur la barre: le taux d'alimentation faible est à son plus haut niveau.
- REMARQUE: Quand le poêle est réglé sur "1" les valeurs d'adaptation sont indiquées sur la barre de "Heat Level Advance". Par exemple si l'ajustement a été mis au plus bas niveau, chaque fois que le poêle est réglé sur chauffage faible les voyants "1" et "3" seront allumés sur la barre.
- Le voyant "1" est seul allumé sur la barre: le taux d'alimentation faible est à son niveau normal.

- Les voyants "1" et "3" sont allumés sur la barre: le taux d'alimentation faible est à son plus bas niveau. (environ 0,4 kg/h).
- Les voyants "1" et "3" sont allumés sur la barre: le taux d'alimentation faible est à son plus bas niveau. (environ 0,4 kg/h).
- Le voyant vert situé au-dessus du bouton de M/A (dans la case ON/OFF) va clignoter durant la période d'allumage au démarrage.
- Quand cette commande est actionnée le poêle s'allume automatiquement. Aucun autre allumeur de feu n'est nécessaire. L'allumeur reste activé de 10 à 15 minutes, selon le moment où la présence de feu est établie. Le feu doit prendre après 5 minutes environ.
- Le voyant vert situé au-dessus du bouton de M/A (dans la case ON/OFF) va clignoter durant la période d'allumage au démarrage.

a. COMMUTATEUR M/A

Les soufflantes et l'alimentation automatique en carburant sont commandées depuis un panneau situé sur le côté droit du poêle. Les fonctions de commande du panneau sont:

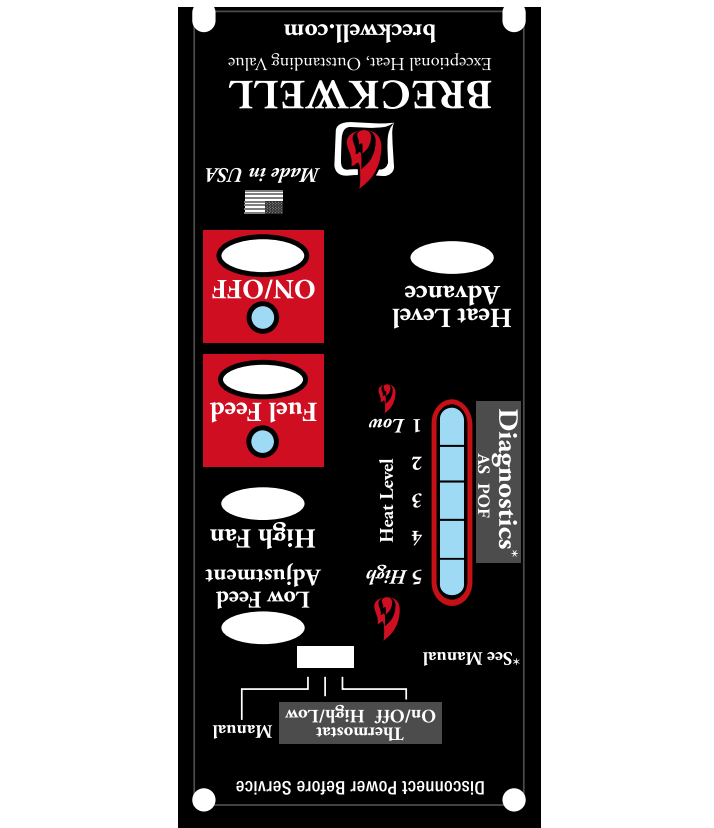

PANNEAU DE COMMANDES

FONCTIONNEMENT

AVERTISSEMENT: N'INSTALLEZ PAS LE POËLE DANS UNE CHAMBRE.

EXIGENCES SPÉCIALES POUR MAISON MOBILE

NE branchez PAS le poêle sur une prise avec disjoncteur sur fuite à la terre (GFCI). Des variations de tension peuvent causer de sérieux problèmes de performance. Le système électrique du est conçu pour du 120 V CA présentant moins de 5 % de variation. Ne peut pas endosser de responsabilité pour une performance médiocre ou des dommages qui viendraient d'une tension inadéquate. En cas de branchement sur une ancienne prise à deux broches il faut tirer une liaison séparée sur une terre électrique de bonne qualité (préférez-vous pour cela à un électricien qualifié). Faites toujours passer le cordon d'alimentation de telle façon qu'il n'entre pas en contact avec une quelconque partie chaude du poêle.

REMARQUE: L'installation en maison mobile doit se faire en

conformité avec la norme de sécurité pour maisons préfabriquées

(HUD), CFR 3280, Partie 24. Pour une installation dans une

maison mobile, une source extérieure d'air de combustion doit

être utilisée (voyez "Fourniture D'air De Combustion"). Le doit être

électriquement relié à la terre via le châssis en acier de la maison

mobile avec un fil de cuivre calibre 8, en utilisant une rondelle

crantée ou éventail pour pénétrer la peinture ou le revêtement

protecteur et assurer la liaison de terre.

Le doit être solidement fixé au plancher de la maison mobile par

deux trous à l'arrière du poêle, en utilisant deux tire-fond de 1/4

po (7 mm) suffisamment longs pour traverser à la fois une plaque

d'âtre, s'il ya lieu, et le plancher de la maison. Rétenez-vous à

"Ventilation" pour les configurations correctes d'évacuation.

DE LA MAISON PRÉFABRIQUÉE (PLANCHER, CLOISONS, PLAFOND/TOIT).

ATTENTION: IL FAUT PRÉSERVER L'INTÉGRITÉ STRUCTURELLE

REMARQUE: Si le poêle vient d'être arrêté et que vous voulez le

redémarrer encore chaud, il vous faut maintenir appuyé pendant 2

secondes le bouton de la commande "ON/OFF".

b. COMMANDE D'ALIMENTATION EN CARBURANT

Quand la commande "Fuel Feed" est actionnée et maintenue

appuyée, le poêle va envoyer continuellement des granulés

dans le pot de combustion.

• Pendant que le système de vis sans fin du poêle alimente en

granulés, le voyant vert dans le carré "Fuel Feed" sera allumé.

ATTENTION: N'UTILISEZ PAS CETTE COMMANDE EN

FONCTIONNEMENT NORMAL CAR CELA POURRAIT ÉTOUFFER LE

FEU ET ENTRÂNER UNE SITUATION DANGEREUSE.

c. COMMANDE DE VENTILATION RAPIDE

La vitesse de ventilation dans la pièce varie directement en

fonction du taux d'alimentation. La commande "High Fan"

fixe la vitesse de ventilation dans la pièce au maximum quelque

soit le taux d'alimentation en carburant.

• Quand cette commande "High Fan" est actionnée le ventilateur

tourne à son régime maximal.

• Quand cette commande est actionnée de nouveau, le ventilateur

revient à sa vitesse d'origine déterminée par le réglage de

"Heat Level Advance".

d. COMMANDE D'ADAPTATION

Des granulés de carburant de taille/qualité différentes peuvent

nécessiter un ajustement du réglage "1" d'alimentation sur la

barre de "Heat Level Advance". C'est généralement un ajustement

ponctuel selon le carburant utilisé. Cette commande "Reset Trim"

permet trois niveaux différents d'adaptation d'alimentation pour le

réglage "1" uniquement. Il suffit d'actionner la commande "Reset

Trim" pendant le fonctionnement du poêle en réglage "1" et de

regarder la barre.

• Les voyants "1" et "3" sont allumés sur la barre: le taux

d'alimentation faible est à son plus bas niveau. (environ 0,4

kg/h).

C. VERTICALEMENT AVEC UN SYSTÈME DE CHEMINÉE EXISTANT

Des adaptateurs sont disponibles pour raccorder depuis une ventilation en L de 3 po (75 mm) ou une cheminée de Classe A de 6 po ou 8 po (153 mm ou 204 mm). En solution alternative, une ventilation en L de 3 po ou 4 po (77 mm ou 102 mm) peut être tirée à l'intérieur de la cheminée existante jusqu'à sa terminaison. C'est la méthode à préférer. Respectez les consignes pour la longueur équivalente de ventilation.

D. VERTICALEMENT DANS UN Foyer EN MAÇONNERIE EXISTANT

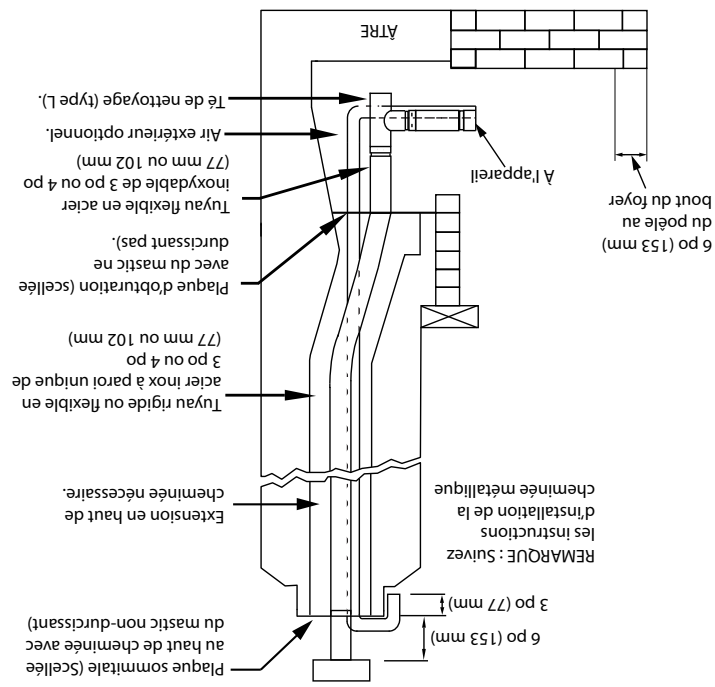

REMARQUE: Suivez les instructions du fabricant de la cheminée à ventilation en L.

1. Votre cheminée doit être inspectée par une entreprise qualifiée de ramonage ou d'installation pour déterminer son état structurel.

2. Vous aurez besoin d'une longueur de tuyau égale à la hauteur de cheminée depuis l'âtre. Si de l'air de combustion extérieur est utilisé, vous aurez besoin d'une longueur de tuyau égale à la hauteur de cheminée plus 18 pouces (45,7 cm).

3. Installez une plaque d'obturation et le tuyau de cheminée et, si vous l'utilisez, le tuyau d'air extérieur.

4. Fixez l'adaptateur de ventilation en L, une section de tuyau et un té de nettoyage, en vous assurant que ce dernier est centré dans la zone de conduit de cheminée. Utilisez de la bande métallique RTV et un minimum de trois vis auto taraudeuses à tous les points de jonction afin d'assurer un bon scellement.

5. Placez le poêle en fonction des dégagements indiqués.

6. Mesurez et construisez une plaque sommitale de cheminée pour le tuyau d'air extérieur. Installez et scellez avec du mastic durcissant pas pour éviter des fuites d'eau. Installez un capuchon de ventilation.

F. INSTALLATION AU TRAVERS DU CÔTÉ D'UNE CHEMINÉE EN MAÇONNERIE

REMARQUE: Suivez les instructions du fabricant de la cheminée à ventilation en L.

1. Placez le poêle en fonction des dégagements indiqués. Marquez le centre du trou où le tuyau doit pénétrer la cheminée en maçonnerie.

2. Il peut être nécessaire de casser la maçonnerie autour de l'emplacement du marquage central pour le tuyau. Faites un trou de 4 po (102 mm) de diamètre pour un tuyau de 3 po (77 mm), et un trou de 5 po (127 mm) pour un tuyau de 4 po (102 mm).

3. Mesurez et construisez une plaque sommitale de cheminée. Découpez des trous pour le tuyau de cheminée et, s'il y a lieu, pour le tuyau d'air extérieur.

4. Installez le té en bas sur le système de tuyau vertical, et abaissez-le dans la cheminée jusqu'à ce que sa branche centrale soit au niveau du centre du trou dans la maçonnerie.

5. Installez et scellez la plaque sommitale de l'étape 3 avec du mastic ne durcissant pas. Glissez la mitre sur le tuyau, et tout en maintenant le tuyau à la bonne hauteur, fixez-la avec au moins trois vis de tôle en acier inox de 1/4 po (102 mm). Scellez tous les joints et raccords autour de la mitre.

6. Branchez le tuyau horizontal en le poussant au travers du trou dans la maçonnerie et en l'alignant avec la branche centrale du té. Poussez ce tuyau dans le té en le tournant pour le verrouiller dedans.

7. Si vous le souhaitez, une fois que ce tuyau horizontal est en place, l'espace entre tuyau et maçonnerie peut être comblé avec du mortier pour températures élevées.

8. Installez le collier de parure. Une longueur de tuyau réglable et un adaptateur peuvent être nécessaires pour terminer le raccordement au poêle.

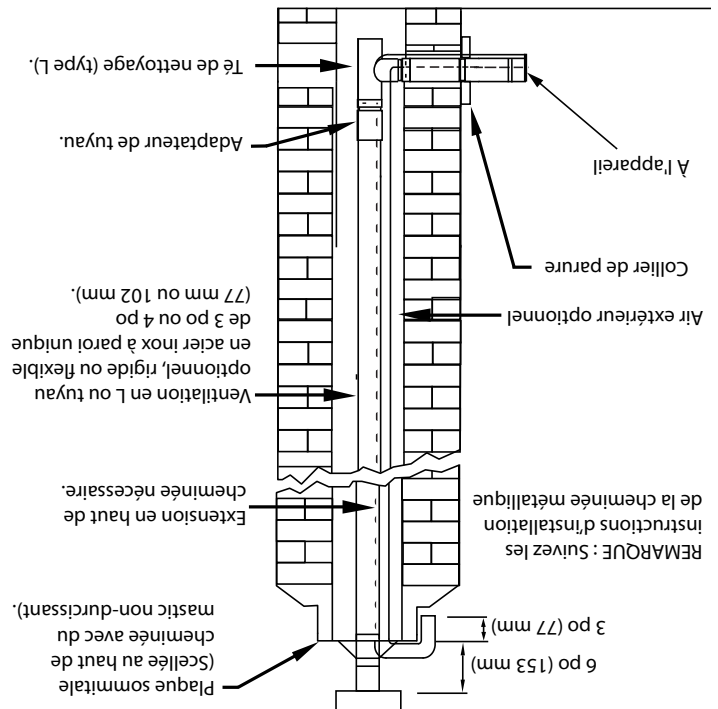

INSTALLATION ÉLECTRIQUE

Ce poêle est fourni avec un cordon d'alimentation secteur de 1,8 m comportant une liaison de terre, qui sort à son arrière. Nous recommandons son branchement sur un parasurtenseur de qualité lui-même branché sur une prise secteur standard trois broches en 120 V/60 Hz.

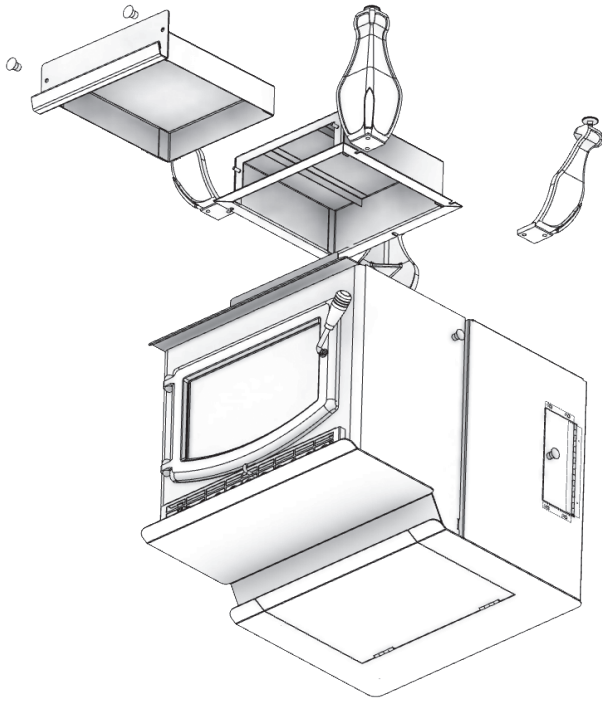

Suivez les instructions à l'intérieur du jeu de jambes. Les jambes sont installées en insérant les quatre boulons fournis dans le kit dans les quatre trous de la plaque inférieure du poêle à chaque coin du haut, enfitez les écrous par le bas et serrez.

ASSEMBLAGE DU JEU DE JAMBES

Cas d'EVL de 7 pieds (2,1m) ou plus.
REMARQUE: Aux altitudes dépassant 3 000 pieds (914m), nous suggérons d'utiliser une ventilation de diamètre 4 po (102 mm) en lieu et place d'un diamètre de 3 po (76 mm).
 Tronçon de tuyau vertical = 0,5 pied par pied réel (facteur 1/2)
 Tronçon de tuyau horizontal = 1 pied par pied réel (facteur 1/2)
 Coude à 45° = 3 pieds (91 cm) d'équivalence
 Coude à 90° ou T = 5 pieds (152 cm) d'équivalence

- Pour calculer l'EVL, utilisez les conversions suivantes:
- 8 pieds (243 cm).
- Il est recommandé que les tronçons verticaux fassent au moins 10 pieds (3 m) de longueur équivalente.
- Les tronçons horizontaux ne doivent pas cumuler plus de 10 pieds (3 m) de longueur équivalente.
- Utilisez du tuyau de 4 po (102 mm) si vous avez une longueur de ventilation de plus de 15 pieds (457 cm).

avec un plus grand diamètre. De ce fait il faut alors utiliser du tuyau restrictions pour le système. Plus grande est la longueur de tronçons de tuyauterie dans votre installation (que ce soit en autonome ou en insert), plus il y a de restrictions pour le système.

LONGUEUR ÉQUIVALENTE DE VENTILATION (EVL)

- Installez la ventilation avec les écartements spécifiés par son fabricant.
 - N'installez pas de clapet de tirage dans le système de ventilation d'évacuation de cette unité.
 - Ne raccordez pas cette unité sur un conduit de fumée desservant un autre appareil.
- limitez le nombre de coudes et parties horizontales de tuyau autant que possible. Pour la meilleure performance du poêle, système d'évacuation.

Le en autonome est certifié pour une utilisation avec une ventilation type en L agréée, de diamètre 3 po ou 4 po (77mm ou 102 mm). Le poêle a été testé avec la marque Simpson Duravent. Une cheminée de classe "A" n'est pas nécessaire. Référez-vous aux instructions fournies par le fabricant de la ventilation, en particulier si vous devez traverser mur, plafond ou toit. C'est un système à évacuation sous pression. Toutes les jonctions de connecteur de ventilation doivent être scellées avec du mastic aux silicones RTV résistant à 500°F (260 °C) afin d'assurer une performance constante et éviter des dispersions de fumée. Toutes les jonctions de connecteur horizontal doivent être scellées avec de la bande métallique UL-181-AP. Nous recommandons que toutes les jonctions de ventilation verticale soient fixées avec au moins 3 vis. Il est fortement recommandé que vous ayez au moins 6 pi (1,8 m) de tuyau à la verticale dans votre

VENTILATION

conditions malsaines ou nuisibles. pas trop près des voisins ou dans une vallée pouvant causer de l'emplacement de la cheminée pour veiller à ce qu'elle ne soit à proximité et autres facteurs. Trop de tirage peut causer des températures excessives dans l'appareil. Un tirage inadéquat peut causer des retours de fumée dans la pièce et causer l'obturation de la cheminée. Un tirage inadéquat causera des fuites de fumée par l'appareil dans la pièce, s'infiltrant par l'appareil, et les joints du conduit de raccordement. Un brûlage incontrôlable ou une température excessive indique un tirage excessif. Tenez compte de l'emplacement géographique local, les obstructions à proximité et autres facteurs. Trop de tirage peut causer des températures excessives dans l'appareil. Un tirage inadéquat peut causer des retours de fumée dans la pièce et causer l'obturation de la cheminée. Un tirage inadéquat causera des fuites de fumée par l'appareil dans la pièce, s'infiltrant par l'appareil, et les joints du conduit de raccordement. Un brûlage incontrôlable ou une température excessive indique un tirage excessif. Tenez compte de l'emplacement de la cheminée pour veiller à ce qu'elle ne soit pas trop près des voisins ou dans une vallée pouvant causer des conditions malsaines ou nuisibles.

IMPORTANCE D'UN TIRAGE ADEQUAT

très bien isolées. Si de l'air extérieur n'est pas utilisé, il est important que l'air de combustion soit facilement disponible à l'entrée d'air. Un registre d'air extérieur pouvant se fermer peut être utilisé dans les maisons

NON-UTILISATION D'AIR EXTÉRIEUR

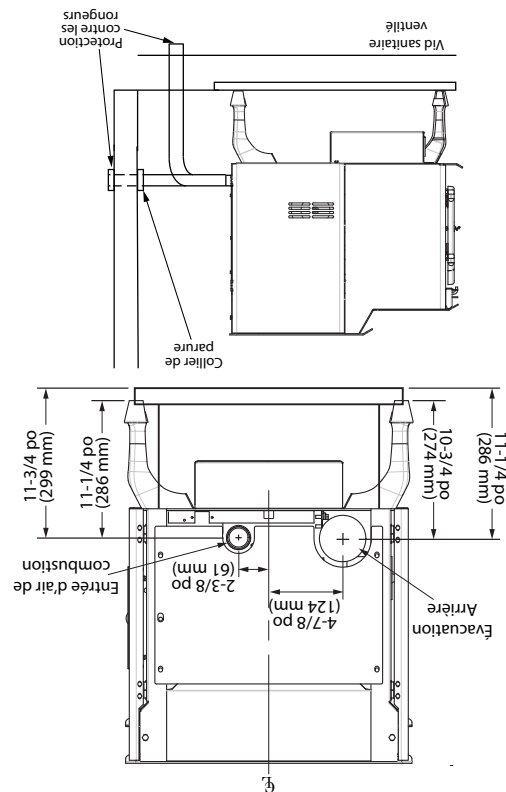

SPÉCIFICATIONS

Largueur	22-1/2 po (572 mm)
Hauteur	28-1/2 po (724 mm)
Profondeur	27 po (686 mm)
Poids	210 lbs. (95,2 kg)
Pieds	13 lbs. (5,9 kg)
Taille de conduit de cheminée	3 po ou 4 po (77mm ou 102 mm)
Capacité de tremie	Jusqu'à 60 lbs. (27,2 kg)
Durée de combustion	1 lb. à 5 lbs. (0,45- 2,27 kg) par heure
Installations approuvées	Maison mobile, alcôve, maison traditionnelle

PRÉPARATION

L'emballage d'usine doit être enlevé, et un travail d'assemblage mineur est nécessaire avant l'installation. Un accès à l'arrière du poêle est nécessaire. Il faut déballer et installer la carte de circuit (Voyez les instructions d'installation fournies avec la carte de circuit); REMARQUE: Normalement c'est votre revendeur qui doit exécuter ces étapes.

CLEARANCES

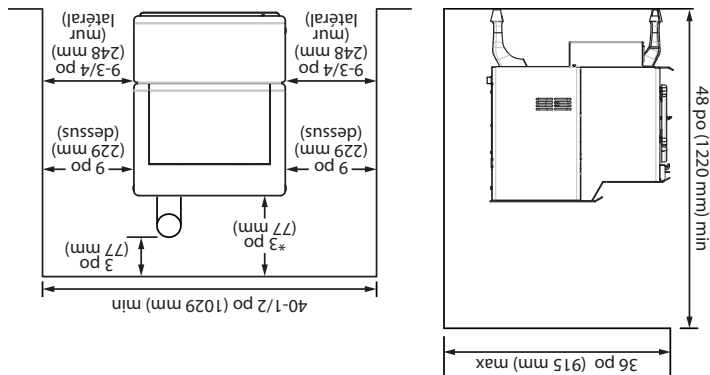
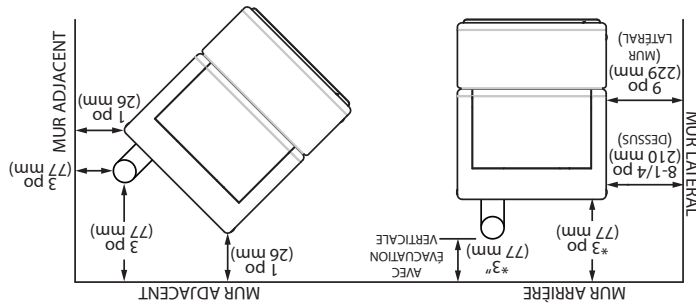

PROTECTION DE PLANCHER

Le en autonome a été testé et homologué pour des applications d'installation en maison résidentielle, maison mobile et alcôve. L'insert en est approuvé pour une installation dans des foyers en maçonnerie en conformité avec la norme. Il est également approuvé pour une utilisation dans des foyers d'usine listés (UL 127), incluant les installations intégrées en maison mobile, selon la description suivante: Toutes marques faisant au moins 33 po de large et 20-1/2 po de haut (762 x 521 mm).

FOURNITURE D'AIR DE COMBUSTION

Pour une installation en maison mobile, le poêle doit être relié à une source extérieure d'air de combustion. Un tuyau métallique de diamètre intérieur 2 po, flexible ou bien rigide, peut être fixé sur l'entrée à l'arrière du poêle. Une protection contre les rongeurs (avec mailles de grillage d'au moins 1/4 po [7 mm]) hotte anti-vent doit être utilisée à la terminaison. Tous les raccords doivent être fixés et étanchéifiés, en utilisant une attache de tuyau du bon calibre et/ou du ruban métallique UL-181-AP. Pour des installations en maison mobile uniquement: Un tuyau de diamètre intérieur 2 po peut être utilisé pour le premier mètre cinquante de tronçon pour l'air de combustion. De 1,5 à 3 mètres, utilisez du tuyau de diamètre intérieur 2-3/4 po. Aucune alimentation en air de combustion ne doit dépasser 3 mètres.

Sources d'air de combustion extérieur

a. Dans les cheminées

• sommet de la cheminée.

• cendres nettoyer la porte.

b. En installations autonomes

• Un trou dans le sol près du poêle ne pouvant se terminer que dans un vide sanitaire ventilé.

• Un trou dans le mur derrière le poêle.

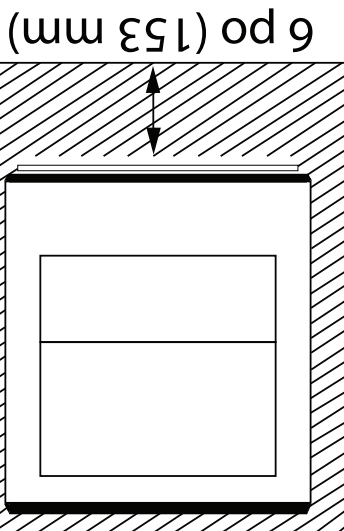

un matériau continu (joints avec coulis) non-combustible, comme des carreaux de céramique, une plaque de béton, de la brique, du cellophane de 3/8 po ou un matériau équivalent; REMARQUE: Un carrelage, en céramique ou autre, nécessite une feuille continue par-dessous pour éviter la possibilité que des braises tombent au travers jusqu'au plancher combustible en cas de craquelure ou de séparation sur la surface de finition, cela inclut une protection de sol pour des âtres intégrés surélevés. Vérifiez les normes locales pour des alternatives approuvées.

LE(S) MATÉRIAU(X) UTILISÉ(S) DOIT/DOIVENT AVOIR OU SE COMBINER POUR AVOIR UN TAUX D'ISOLATION D'AU MOINS R1. Les écarterments sont mesurés à partir des côtes, de l'arrière et de la façade (ouverture de porte) ou du corps du poêle.

N'UTILISEZ PAS DE MATÉRIAUX IMPROVISÉS OU DE COMPROMIS À L'INSTALLATION DE L'APPAREIL.

INSTALLER LA VENTILATION AVEC LES ÉCARTEMENTS SPÉCIFIÉS PAR SON FABRICANT.

PRÉCAUTIONS DE SÉCURITÉ

- Ne faites plus fonctionner votre poêle si vous sentez de la fumée qui en sort. Coupez-le, contrôlez-le et si nécessaire appelez votre revendeur.
- N'utilisez jamais d'essence, de carburant pour lampe à pétrole, du kérosène, de fluide d'allumage de charbon, ou des liquides similaires, pour démarrer ou «relancer» un feu dans ce poêle. Gardez de tels liquides bien à l'écart du poêle quand il est en fonctionnement.
- Ne bloquez jamais le flux d'air passant par les ouvertures de ventilation de l'appareil.
- Gardez les objets étrangers hors de la trémie.
- Ce poêle ne fonctionnera pas durant une coupure du secteur. En cas de coupure secteur, contrôlez que le poêle n'émet pas de fumée et ouvrez une fenêtre s'il en entrerait dans la pièce.
- Débranchez le cordon d'alimentation avant toute intervention d'entretien ou de réparation sur le poêle. REMARQUE: Le fait d'arrêter le poêle ne coupe pas toute son alimentation électrique.
- Durant la période de démarrage: 1) N'ouvrez PAS le judas ; 2) N'ouvrez PAS le registre de tirage de plus de 1/4" ; 3) N'ajoutez PAS à la main de granulés dans le pot de combustion ; 4) N'utilisez PAS le bouton d'alimentation en carburant (sauf pour réamorcer la trémie après une pénurie de granulés) car il pourrait en résulter une situation dangereuse.
- Ne débranchez pas le poêle si vous soupçonnez un dysfonctionnement. Coupez le poêle, inspectez-le et appelez votre revendeur.
- N'essayez jamais de réparer ou de remplacer une quelconque partie du poêle sauf si des instructions pour le faire sont données dans ce manuel. Toutes les autres interventions doivent être faites par un technicien agréé.
- Ne jetez pas ce manuel. Il contient des instructions importantes sur l'utilisation et l'entretien dont vous pourriez avoir besoin plus tard. Suivez toujours les instructions données dans ce manuel.
- Ne placez pas de vêtements ou d'autres articles inflammables sur ce poêle ou à proximité.
- La porte d'inspection doit rester fermée et verrouillée durant un fonctionnement normal.
- Ne faites pas fonctionner le poêle si la flamme devient sombre ou charbonneuse, ou si le pot de carburation déborde de granulés. Coupez le poêle, inspectez-le et appelez votre revendeur.
- Appareil chaud en fonctionnement. Gardez les enfants, les vêtements et le mobilier à l'écart. Un contact peut causer des brûlures de la peau. Apprenez à tous les enfants les dangers d'un poêle à haute température. Les jeunes enfants doivent être surveillés quand ils sont dans la pièce où fonctionne le poêle.

Si le poêle est utilisé dans une pièce sans conditionnement d'air, ou dans une zone le soumettant au rayonnement solaire direct, il se peut que cela fasse monter la température du poêle à des niveaux opérationnels : un des capteurs peut alors provoquer le démarrage du poêle de lui-même. Il est recommandé que le poêle reste débranché s'il n'est pas utilisé pour de longues périodes (comme durant les mois d'été).

Contactez les autorités officielles de construction locales pour obtenir un permis et des informations sur toutes contraintes d'installation ou exigences d'inspection dans votre secteur. Informez également votre société d'assurance de l'existence de poêle.

Cet appareil doit être correctement installé pour éviter le risque de mettre le feu à la maison. Les instructions doivent être suivies à la lettre. Ne faites pas d'improvisations ou de compromis lors de l'installation.

Votre poêle nécessite un entretien et un nettoyage périodiques. Le manque d'entretien de votre poêle peut entraîner une diffusion de fumée dans votre maison.

Le système d'évacuation doit être contrôlé, au moins deux fois par an, pour chercher toute accumulation de suie ou de créosote.

Le système d'évacuation doit être complètement étanche et installé correctement. Les joints de ventilation du poêle à granulés doivent être étanchéifiés avec du mastic à la silicone RTV 500°F (260 °C) et avec du ruban métallique UL-181-AP.

Laissez le poêle refroidir avant d'intervenir pour de l'entretien ou du nettoyage. Les cendres doivent être jetées dans un conteneur métallique avec un couvercle étanche, et placées sur une surface non-combustible à bonne distance de votre maison.

Ce poêle est conçu et approuvé pour du carburant en granulés de bois uniquement. Tout autre type de carburant brûlé dans ce poêle annulera sa garantie et sa classification de sécurité.

En cas d'installation dans une maison mobile, le poêle doit être boulonné au sol, être branché sur une prise d'air extérieure et NE PAS ÊTRE INSTALLÉ DANS UNE CHAMBRE (Exigences HUD, Logement et développement urbain). Vérifiez auprès des autorités locales pour la construction.

Breckwell n'accorde aucune garantie, implicite ou explicite, pour l'installation ou l'entretien de votre poêle, et n'assume aucune responsabilité pour aucun dommage consécutif.

INTRODUCTION



Ce manuel décrit l'installation et le fonctionnement du chauffage au bois, Breckwell SP23. Ce chauffage respecte les limites d'émission 2020 de bois en saison de la U.S. Environmental Protection Agency pour les chauffages au bois solide après le 15 mai 2020. Sous les conditions spécifiques du test, ce chauffage a démontré un taux de chauffage de 4 814 à 32 788 Btu/h et 0,49 g/h et 63% d'efficacité.

Merci d'avoir acheté le poêle à granulés. Vous êtes maintenant prêt à brûler du bois de la façon la plus efficace et la plus commode qui soit. Pour obtenir l'efficacité la plus forte et la plus sûre, et la performance la plus agréable de votre poêle, vous devez faire trois choses: 1) L'installer correctement; 2) L'utiliser correctement; et 3) L'entretenir régulièrement. Le but de ce manuel est de vous aider à faire les trois. Veuillez lire tout le manuel avant d'installer et utiliser ce poêle de chauffage domestique à granulés. Le fait de ne pas totalement suivre ces instructions peut entraîner des dégâts matériels et des blessures corporelles, et même être fatal.

Conservez ce manuel sous la main comme référence ultérieure.

Ce poêle a été testé de façon indépendante selon la norme de spécification ASTM E1509-12 (2017) pour chauffages domestiques, de Type 1, carburant aux granulés, la norme UL-C-5627 pour chauffages domestiques à carburant solide, les réglementations administratives de l'Oregon pour maisons mobiles (814-23-900 à 814-23-909) et l'installation comme poêle de chauffage.

Ce poêle à granulés quand il est installé doit être électriquement relié à la terre en conformité avec les normes locales, et avec la norme électrique américaine ANSI/NFPA 70.

L'administration ayant autorité (comme un service municipal pour la construction, les pompiers, le bureau de prévention des incendies, etc.) doit être consultée avant l'installation afin de déterminer le besoin d'obtention d'une autorisation.

Cet appareil et été conçu spécifiquement pour être utilisé exclusivement avec des granulés de bois. Il est prévu pour une installation résidentielle selon les normes de construction actuelles nationales et locales en tant que chauffage d'ambiance autonome. Il est également approuvé comme chauffage pour maison mobile conçu pour une connexion sur une source d'air de combustion extérieure.

Ce poêle ne fonctionnera pas en utilisant du tirage naturel ou sans une source d'alimentation électrique pour les systèmes de soufflage et d'alimentation en carburant, et ne doit pas brûler n'importe quel type de carburant (voir à CARBURANT APPROPRIÉ).

Ce poêle est conçu pour fournir les proportions optimales de carburant et d'air à consommer, de façon à fonctionner sans fumée ni suie. Tout blocage de la fourniture d'air vers ou depuis le poêle dégradera sérieusement sa performance, ce qui sera mis en évidence par l'échappement de fumée et l'encrassage de vitre. Pour le meilleur fonctionnement le contenu en cendre du carburant en granulés doit faire moins de 1 %, avec une valeur calorifique d'environ 18 000 BTU/KG. Évitez les carburants à forte teneur en cendre qui rempliraient rapidement le pot de combustion et éventuellement étoufferaient la fourniture d'air de combustion.

Remarque: Enregistrez votre produit en ligne sur www.breckwell.com. Enregistrez votre reçu avec vos dossiers pour toute réclamation.

BRECKWELL



Modèle SP23

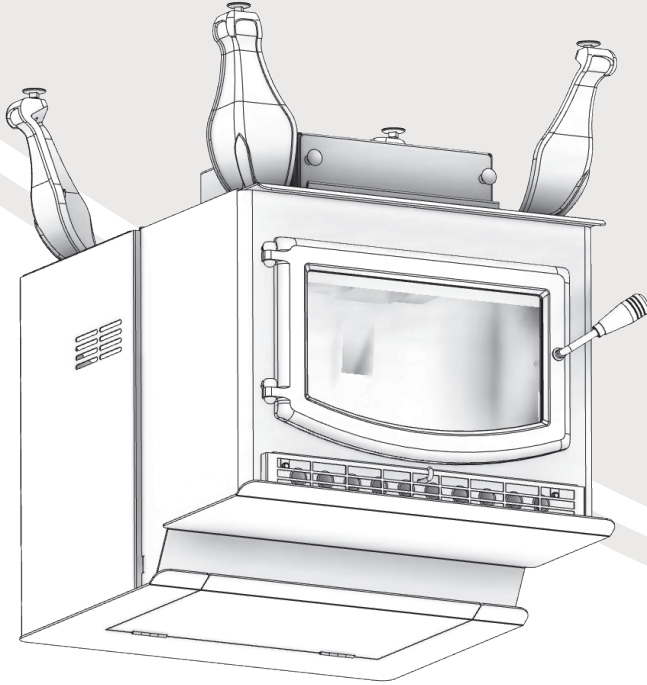

Une installation professionnelle est fortement recommandée

- AVERTISSEMENT: Si votre appareil de chauffage n'est pas correctement installé, il peut en résulter un départ d'incendie dans la maison. Pour votre sécurité, suivez les consignes d'installation. Contactez les autorités locales en matière de construction et d'incendie à propos des restrictions et des exigences d'installation en vigueur dans votre région.
- Veuillez lire tout le manuel avant d'installer et utiliser ce poêle de chauffage domestique à granulés. Le fait de ne pas totalement assimiler ces instructions peut entraîner des dégâts matériels et des blessures corporelles, et même être fatal.
- Conservez ces instructions.

U.S. Environmental Protection Agency
Certifié conforme aux normes d'émissions de particules de 2020.

AVERTISSEMENT CONCERNANT LA PROPOSITION 65 DE L'ÉTAT DE LA CALIFORNIE:
Ce produit peut vous exposer à des agents chimiques, y compris au monoxyde de carbone, lesquels sont reconnus dans l'état de la Californie comme causant le cancer et des malformations congénitales ou autres dommages au fœtus. Pour obtenir plus de renseignements, veuillez consulter le site www.P65warnings.ca.gov

227 Industrial Park Rd. • South Pittsburg, TN 37380 •
Phone: 800-750-2723 • Web: www.breckwell.com

