



Klimaanlagen Gebrauchsanleitung
& Nutzungshinweise

Kältebringer
SC Trade & Services GmbH
Zur Pannhütt 66
45731 Waltrop
Deutschland (Germany)

INHALTSVERZEICHNIS

SICHERHEITS- UND INSTALLATIONSHINWEISE	1
TEILEBEZEICHNUNGEN	4
DISPLAYINFORMATIONEN	5
NOTFALLFUNKTIONEN & AUTO-RESTART FUNKTION	6
FERNBEDIENUNG	7
BEDIENUNGSANLEITUNG	11
SICHERHEIT	16
INSTALLATIONSANLEITUNG	17
WARTUNG	26
PROBLEMBEHANDLUNG	27

Aufgrund unserer regelmäßigen Produktverbesserungen kann es zu geringen optischen Abweichungen bei den gezeigten Grafiken, den technischen Angaben bzw. Maßangaben sowie bei den gezeigten Zubehörteilen des Gerätes in dieser Anleitung kommen.

SICHERHEITS- UND INSTALLATIONSHINWEISE

- ⚠ Lesen Sie diese Anleitung sorgfältig vor der Installation und Verwendung des Gerätes.
- ⚠ Während der Installation des Gerätes sichern Sie bitte den umliegenden Bereich zur Vermeidung von Unfällen gegen den Zutritt von Kindern und anderen Unbefugten ab.
- ⚠ Stellen Sie sicher, dass der Sockel der Außenanlage ausreichend fest montiert ist.
- ⚠ Stellen Sie sicher, dass keine Luft in das Kältemittelsystem eindringen kann und prüfen Sie, ob Kältemittel austritt, wenn Sie die Klimaanlage bewegen.
- ⚠ Führen Sie nach der Installation der Klimaanlage einen Testlauf durch und überprüfen Sie die Betriebsdaten.
- ⚠ Die in der eingebauten Steuereinheit installierten Sicherung haben einen Nennwert von T 5A / 250V. Stellen Sie sicher, dass das Innengerät stets mit einer Sicherung mit einer für den maximalen Eingangsstrom geeigneten Kapazität oder mit einem anderen Überlastungsschutzgerät geschützt wird.
- ⚠ Stellen Sie sicher, dass die Netzspannung mit der auf dem Typenschild angegebenen übereinstimmt. Halten Sie den Schalter oder den Netzstecker sauber. Stecken Sie den Netzstecker richtig und fest in die Steckdose, um die Gefahr eines Stromschlags oder eines Brandes durch unzureichenden Kontakt zu vermeiden.
- ⚠ Prüfen Sie, ob die Steckdose für den Stecker geeignet ist. Andernfalls lassen Sie diese wechseln.
- ⚠ Das Gerät muss mit einer Installation vom Versorgungsnetz getrennt werden können, welche eine allpolige Kontakttrennung aufweist, welche unter den Bedingungen der Überspannungskategorie III eine vollständige Trennung ermöglicht. Diese muss gemäß den Sicherheitsvorschriften in die Festverkabelung integriert werden. Die Klimaanlage sollte nur von qualifizierten Fachleuten installiert werden.
- ⚠ Stellen Sie das Gerät nicht in einem Abstand von weniger als 50 cm zu brennbaren Stoffen (Alkohol usw.) oder zu Druckbehältern (z. B. Sprühdosen) auf.
- ⚠ Wenn das Gerät in Bereichen ohne Lüftungsmöglichkeit verwendet wird, müssen Vorkehrungen getroffen werden, um zu verhindern, dass durch Kältemittelgaslecks eine Brandgefahr entstehen kann.
- ⚠ Das Verpackungsmaterial ist recycelbar und sollte in entsprechend getrennten Abfallbehältern entsorgt werden. Bringen Sie die Klimaanlage am Ende ihrer Nutzungsdauer zur Entsorgung zu einer speziellen Abfallsammelstelle.
- ⚠ Verwenden Sie die Klimaanlage nur gemäß den Anweisungen in dieser Bedienungsanleitung. Diese Anleitung kann nicht jeden möglichen Zustand bzw. jede denkbare Situation berücksichtigen. Wie bei jedem elektrischen Haushaltsgerät ist daher bei Installation, Betrieb und Wartung stets größte Sorgfalt und umsichtige Vorsicht geboten.
- ⚠ Das Gerät muss gemäß den geltenden nationalen Vorschriften installiert werden. Die Verkabelung muss ebenfalls den geltenden nationalen Vorschriften entsprechen.
- ⚠ Vor dem Berühren der Verbindungsklemmen müssen alle Stromkreise von der Stromversorgung getrennt werden.
- ⚠ Dieses Gerät ist nicht zur Verwendung durch Personen (einschließlich Kindern) mit eingeschränkten körperlichen, sensorischen oder geistigen Fähigkeiten oder mangelnder Erfahrung und mangelndem Wissen bestimmt, es sei denn, sie werden von einer für ihre Sicherheit verantwortlichen Person beaufsichtigt oder in die Verwendung des Geräts eingewiesen.. Kinder dürfen nicht mit dem Gerät spielen. Die Reinigung und Wartung darf nicht von Kindern durchgeführt werden.

SICHERHEITS- UND INSTALLATIONSHINWEISE

⚠ Versuchen Sie nicht das Gerät alleine zu installieren. Wenden Sie sich an spezialisierte, technisch geschulte Personen.

⚠ Die Reinigung und Wartung muss von Fachpersonal durchgeführt werden. Trennen Sie das Gerät in jedem Fall von der Stromversorgung bevor Sie Reinigungs- oder Wartungsarbeiten durchführen.

⚠ Ziehen Sie nicht während des Betriebs den Netzstecker, um das Gerät auszuschalten, da dies Funken erzeugen und einen Brand oder andere Schäden verursachen kann.

⚠ Dieses Gerät wurde für die Klimatisierung von Wohnräumen entwickelt und darf nicht für andere Zwecke wie z. B. zum Trocknen von Kleidung, Abkühlen von Lebensmitteln usw. verwendet werden.

⚠ Dieses Gerät wurde für die Klimatisierung von Wohngebieten entwickelt und darf nicht für andere Zwecke verwendet werden, z. B. zum Trocknen von Kleidung, Abkühlen von Lebensmitteln usw.

⚠ Verwenden Sie das Gerät nur mit montiertem Luftfilter. Die Verwendung des Klimageräts ohne Luftfilter kann zu einer übermäßigen Ansammlung von Staub oder Verunreinigungen an den Innenteilen des Geräts führen und Schäden bzw. Fehlfunktionen verursachen.

⚠ Der Benutzer ist dafür verantwortlich, dass das Gerät von einem qualifizierten Techniker installiert wird. Dieser hat zu prüfen, ob es gemäß den geltenden Gesetzen und Richtlinien geerdet ist und einen thermomagnetischen Schutzschalter besitzt.

⚠ Entsorgen und recyceln Sie benutzte Altbatterie aus der Fernbedienung ordnungsgemäß. Bitte Entsorgen Sie diese nicht im gewöhnlichen Hausmüll, sondern geben Sie sie an einer dafür vorgesehenen Sammelstelle ab.

⚠ Setzen Sie sich niemals längere Zeit direkt dem kalten Luftstrom aus. Der direkte und längere Aufenthalt im kalten Luftstrom kann gesundheitsschädlich sein. Besondere Vorsicht ist für Kinder, alte oder kranke Menschen geboten.

⚠ Wenn das Gerät Rauch absondert oder ein Brandgeruch auftritt, unterbrechen Sie sofort die Stromversorgung und wenden Sie sich an unseren Service. Eine Verwendung des Geräts unter solchen Bedingungen bzw. in solchem Zustand kann zu Bränden oder Stromschlägen führen.

⚠ Lassen Sie Reparaturen nur von einem autorisierten Service-Center durchführen. Eine unsachgemäße Reparatur kann Sie dem Risiko eines Stromschlags usw. aussetzen.

⚠ Schalten Sie das Gerät über den Automatikschalter aus, wenn Sie das Gerät über einen längeren Zeitraum nicht benutzen möchten.

⚠ Achten Sie darauf, die Luftstromrichtung richtig einzustellen. Die Klappen müssen im Heizmodus nach unten und im Kühlmodus nach oben gerichtet sein.

⚠ Durch die Vermeidung von extrem schwankenden Temperatureinstellung können Schäden am Gerät vermieden werden.

SICHERHEITS- UND INSTALLATIONSHINWEISE

- ⊖ Das Netzkabel nicht biegen, ziehen oder zusammendrücken, da es dadurch beschädigt werden kann. Ein beschädigtes Netzkabel kann Stromschläge oder Feuer verursachen. Nur spezialisiertes technisches Personal darf ein beschädigtes Netzkabel ersetzen.
- ⊖ Verwenden Sie keine Verlängerungskabel oder Mehrfachsteckdosen.
- ⊖ Berühren Sie das Gerät nicht wenn Sie barfuß sind oder Körperteile nass oder feucht sind.
- ⊖ Blockieren Sie nicht den Lufteinlass oder -auslass des Innen- oder Außengeräts. Das Verstopfen dieser Öffnungen führt zu einer Verringerung der Kühlleistung und kann zu Ausfällen oder Beschädigungen führen. Führen Sie keine unbefugten und unsachgemäßen Änderungen am Gerät durch.
- ⊖ Stellen Sie das Gerät nicht in Umgebungen, in denen die Luft gefährliche Gase, Öl oder Schwefel enthält oder in der Nähe von Wärmequellen, auf.
- ⊖ Stellen Sie keine schweren oder heißen Gegenstände auf das Gerät.
- ⊖ Lassen Sie Fenster oder Türen nicht dauerhaft geöffnet, wenn die Klimaanlage in Betrieb ist.
- ⊖ Richten Sie den Luftstrom nicht auf Pflanzen oder Tiere. Ein längerer Aufenthalt im direkten kalten Luftstrom kann sich negativ auf Pflanzen und Tiere auswirken.
- ⊖ Die Klimaanlage nicht mit Wasser in Berührung bringen. Die elektrischen Verbindungen können beschädigt werden und einen Stromschlag verursachen.
- ⊖ Klettern Sie nicht auf das Außengerät und stellen Sie keine Gegenstände darauf ab.
- ⊖ Berühren Sie das Gerät nicht wenn Sie barfuß sind oder Körperteile nass oder feucht sind.
- ⊖ Führen Sie niemals einen Stab oder einen ähnlichen Gegenstand in das Gerät ein. Dies kann zu Verletzungen und Schäden führen.

TEILEBEZEICHNUNGEN

GERÄTEEINHEIT IM INNENBEREICH

Nr.	Bezeichnung
1	Frontblende
2	Luftfilter
3	Optionaler Filter (falls installiert)
4	LED Display
5	Signalempfänger
6	Steuerungsabdeckung
7	Luftbefeuchter (falls installiert)
8	Luftabweiser
9	Notfalltaste
10	Typenschild (Position kann abweichen)
11	Luftstromleitklappe
12	Fernbedienung

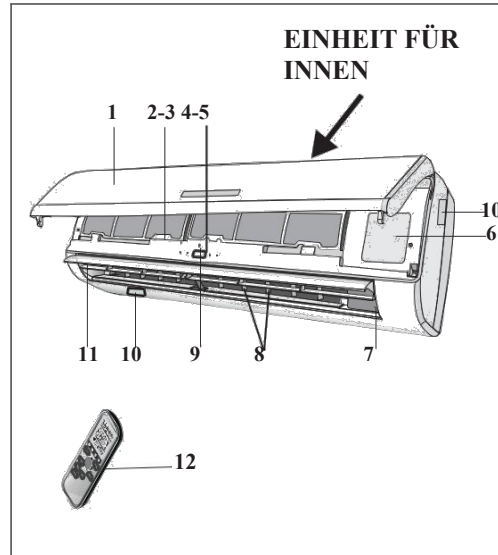

GERÄTEEINHEIT FÜR AUSSEN

Nr.	Bezeichnung
13	Luftauslassgrill
14	Typenschild der Außeneinheit
15	Anschlussabdeckung Luftauslassgrill
16	Gasventil
17	Kühlflüssigkeitsventil

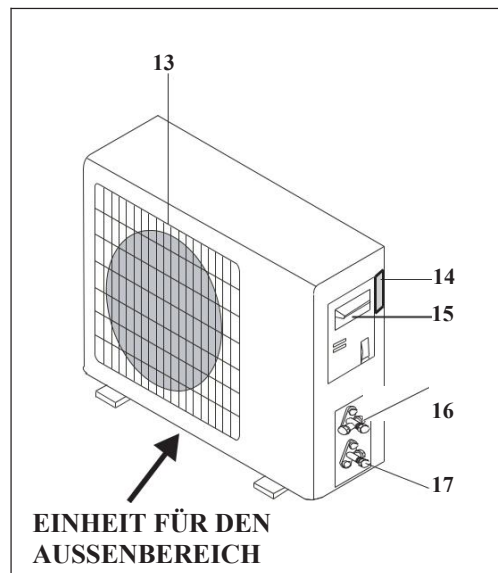

Achtung: Die gezeigten Abbildungen können in Maßen und Optik von den gekauften Teilen abweichen.

DISPLAYINFORMATIONEN

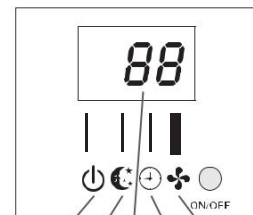
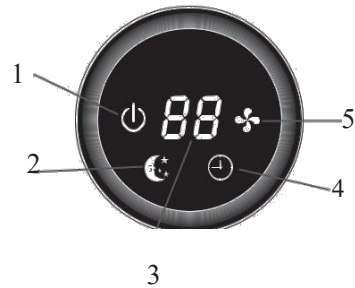
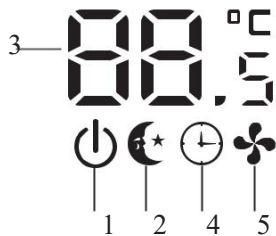
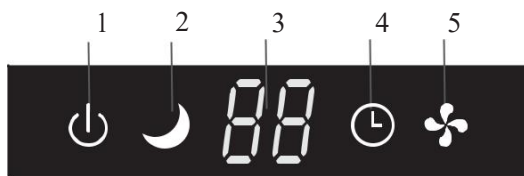
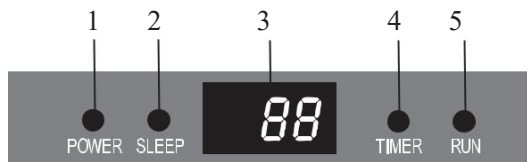

1 2 3 4 5

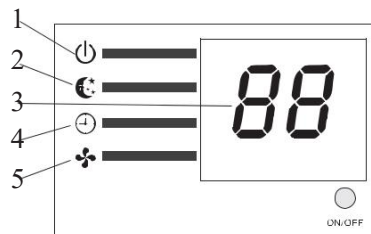

Nr.	Led		Funktion
1	POWER	⏻	Leuchtet wenn das Gerät eingeschaltet wird
2	SCHLAFMODUS	☾	Schlafmodus
3	TEMPERATURANZEIGE (Opt.) / STÖRUNGSCODE	88	(1) Leuchtet während des Timer-Betriebs (2) Zeigt im Falle einer Störung den Störungscode an.
4	TIMER	⌚	Leuchtet während des Timer-Betriebs.
5	BETRIEB	🌀	Leuchtet wenn das Gerät eingeschaltet wird. Erlischt wenn das Gerät ausgeschaltet wird.

⚠ Das Aussehen und die Position der Schalter und Leuchten können je nach Modell abweichen

NOTFALLFUNKTIONEN & AUTO-RESTART-FUNKTION

AUTO-RESTART FUNKTION

Das Gerät ist herstellereits mit einer voreingestellten automatischen Neustartfunktion ausgestattet. Bei einem plötzlichen Stromausfall speichert das Modul die Einstellungen vor dem Stromausfall. Wenn die Stromversorgung wiederhergestellt wird, startet das Gerät automatisch mit allen vorherigen Einstellungen neu.

Um die AUTO-RESTART-FUNKTION zu deaktivieren, gehen Sie wie folgt vor:

1. Schalten Sie das Klimagerät aus und trennen Sie es vom Strom.
2. Drücken Sie den Notfallknopf für mehr als 10 Sekunden bis Sie vier kurze Pieptöne hören.
3. Die AUTO-RESTART-FUNKTION ist nun deaktiviert.

Um die AUTO-RESTART-FUNKTION wieder zu aktivieren, befolgen Sie die Schritte erneut. Sie hören nun drei statt vier Pieptöne.

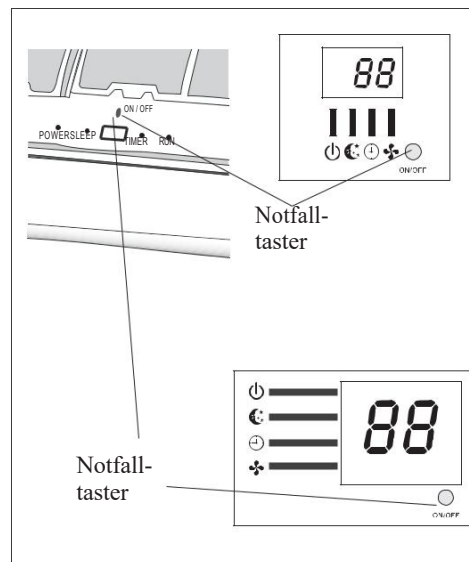

NOTFALL-FUNKTION

Wenn die Fernbedienung nicht funktioniert oder eine Wartung erforderlich ist, gehen Sie wie folgt vor:

Öffnen Sie die Frontabdeckung und heben Sie diese an bis Sie die Notfalltaste erreichen.

1. Einmaliges Drücken der Notfalltaste (Sie hören einen Piepton) führt zum Start der Kühlfunktion.
2. Zweimaliges Drücken der Notfalltaste innerhalb von 3 Sekunden (Sie hören zwei Pieptöne) führt zum Starten der Heizfunktion.
3. Zum Ausschalten drücken Sie den Taster erneut (Sie hören einen langen Piepton).
4. Nachdem 30 Minuten die gewählte Funktion ausgeführt wurde schaltet das Klimagerät in den Kühlmodus (23 °C) und automatische Lüftergeschwindigkeit.

* Für die Automatik-Funktion blättern Sie zu Seite 15.

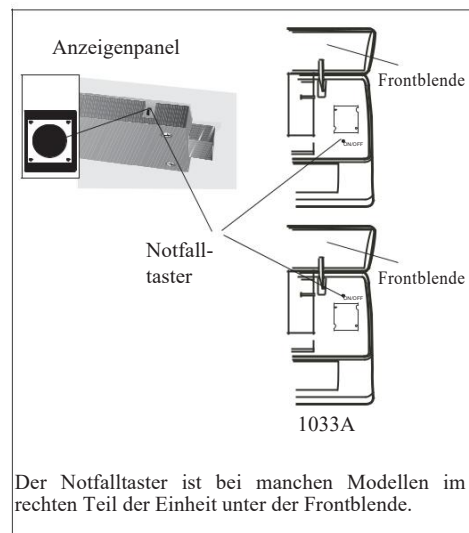

 Die Form und Position des Notfalltasters kann modellabhängig variieren. Die Funktion ist jedoch identisch..

Anmerkung: Der externe statische Druck der Wärmepumpe beträgt für alle Modelle 0 Pa.

FERNBEDIENUNG

Nr.	Taste	Funktion
1	▲ TEMP UP	Drücken um die Temperatur- / Zeiteinstellung zu erhöhen.
2	▼ TEMP DN	Drücken um die Temperatur- / Zeiteinstellung zu verringern.
3	ON/OFF	Drücken um das Gerät zu starten oder auszuschalten.
4	FAN	Lüfter-/Ventilatorbetrieb auf auto / langsam / mittel / schnell schalten.
5	TIMER	Drücken zur Einstellung des Auto-Timers.
6	SLEEP	Drücken zur Aktivierung der Schlummerfunktion
7	ECO	Im Kühlmodus steigt die Temperatur um 2 Grad über die eingestellte Temperatur. Im Heizmodus sinkt die Temperatur um 2 Grad unter die eingestellte Temperatur.
8	MODE	Auswahl des Betriebsmodus
9	SUPER od. TURBO	Aktivieren / Deaktivieren der Super-Funktion zum schnellstmöglichen Erreichen der voreingestellten Temperatur. Im Kühlmodus kühlt hierzu das Gerät auf 16 Grad und höchster Ventilatorgeschwindigkeit. Im Heizmodus heizt hierzu das Gerät auf 31 Grad und höchster Ventilatorgeschwindigkeit.
10	SWING	Aktivieren / Deaktivieren der Luftströmungsklappenbewegung
11	CLOCK	Drücken Sie diese Taste: Die Uhrzeit beginnt zu blinken. Sie können nun Durch Drücken von ▲ und ▼ die Zeit einstellen (Einmaliges Drücken um eine Minute voranzuschieben. Halten Sie den Schalter gedrückt, um die Zeit schnell vorlaufen zu lassen). Nach dem Einstellen drücken Sie die Taste „CLOCK“ erneut zum Speichern.
12	DISPLAY	Ein- / Ausschalten der LED-Anzeige
13	HEALTHY	Zum Ein- und Ausschalten des Gesundheits-Modus. Hiermit wird die Luftbefeuchter-Funktion gesteuert.
14	3D	Die horizontalen und vertikalen Flügel bewegen sich zeitgleich zusammen.
15	RESET	Starten Sie die Fernbedienung neu
16	ANTI-MILDEW oder MUTE	Aktivieren Sie die Anti-Schimmel-Funktion oder die Stummschaltung.

 Das Aussehen und einige Funktionen der Fernbedienung können sich unterscheiden.

 Die Form und Position der Tasten und Anzeigen kann je nach Modell unterschiedlich sein, ihre Funktion ist jedoch dieselbe.

 Das Gerät bestätigt jeden Tastendruck mit einem Piepton.

FERNBEDIENUNG

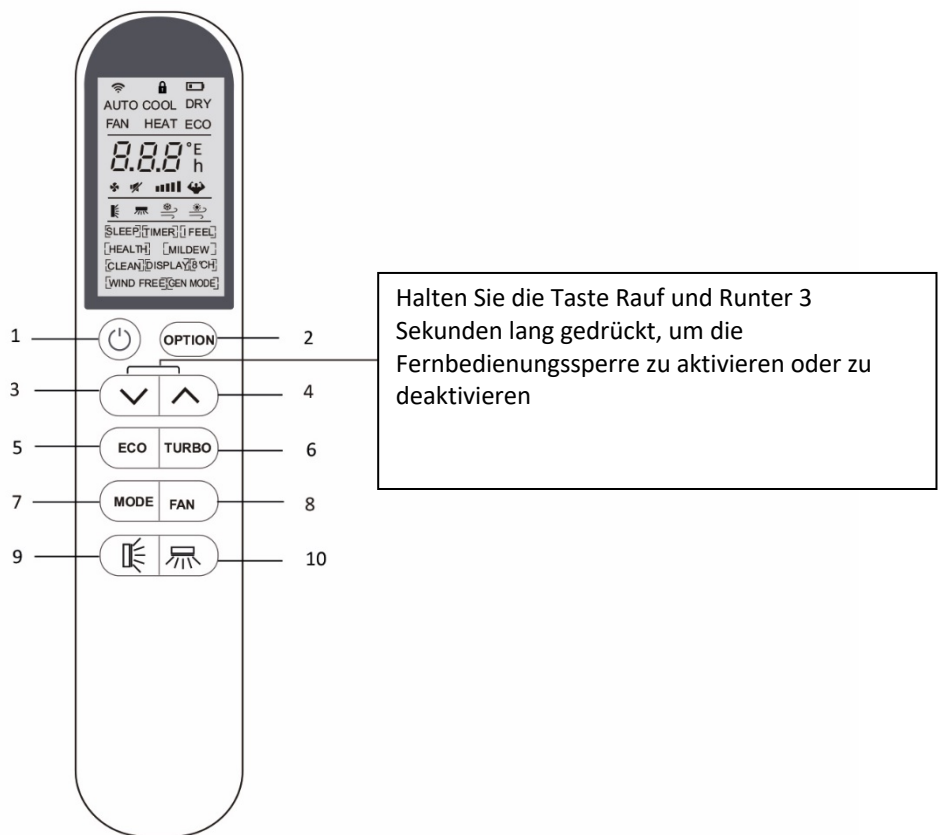









⚠ Sie hören einen Piepton, wenn Sie die Tasten für Funktionen drücken obwohl Ihr Modell über diese Funktion nicht verfügen sollte. Wir bitten dies zu entschuldigen

⚠ Die Form und Position der Tasten und Anzeigen kann je nach Modell unterschiedlich sein, ihre Funktion ist jedoch dieselbe.

FERNBEDIENUNG

Display der Fernbedienung Bedeutung der Symbole

Nr.	Symbol	Bedeutung
1		Netzwerkanzeige
2		Lock-Funktions-Anzeige
3		Batterieanzeige
4	AUTO	Automatikmodus
5	COOL	Kühlmodus
6	DRY	Trockenmodus
7	FAN	Lüftungsmodus
8	HEAT	Heizmodus
9	ECO	ECO-Funktion
10	23.5 h [TIMER]	Timer-Funktion
11	28.5 °C	Temperaturanzeige
12		Lüftungsgeschwindigkeitsanzeige Auto, Sehr wenig, wenig, mittel, stark, sehr stark
13		Mute Indikator (Lautlos)
14		SUPER Anzeige
15		Luftleitwerkzeuge
16		Deflektorschwenkwinkelanzeige
17	<div style="display: flex; flex-wrap: wrap; gap: 10px;"> <div style="border: 1px solid black; padding: 2px;">SLEEP</div> <div style="border: 1px solid black; padding: 2px;">TIMER</div> <div style="border: 1px solid black; padding: 2px;">FEEL</div> <div style="border: 1px solid black; padding: 2px;">HEALTH</div> <div style="border: 1px solid black; padding: 2px;">MILDEW</div> <div style="border: 1px solid black; padding: 2px;">CLEAN</div> <div style="border: 1px solid black; padding: 2px;">DISPLAY</div> <div style="border: 1px solid black; padding: 2px;">8 °C</div> </div>	Anzeige für Zusatzfunktionen  Hinweis: <i>Es ist gibt für verschiedene Modelle keine HEALTH/WIND FREE/GEN MODE-Funktion.</i>

FERNBEDIENUNG

Austauschen der Batterien

Entfernen Sie die Batterieabdeckplatte von der Rückseite der Fernbedienung, indem Sie sie in Pfeilrichtung schieben. Legen Sie die Batterien gemäß den Anweisungen (+ und -) auf der Fernbedienung ein. Bringen Sie die Batterieabdeckung wieder an, indem Sie sie einschieben.

Verwenden Sie 2 LRO 3 AAA (1,5 V) Batterien. Verwenden Sie keine wiederaufladbaren Batterien.

Ersetzen Sie die alten Batterien durch neue Batterien des gleichen Typs, wenn das Display nicht mehr lesbar ist. Entsorgen Sie Batterien nicht als unsortierten Hausabfall. Die getrennte Sammlung solcher Abfälle zur besonderen Behandlung ist zwingend erforderlich.

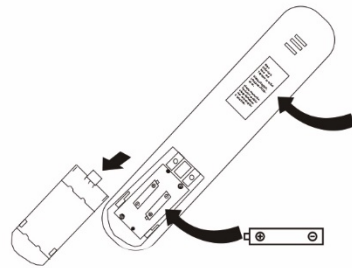

*Hinweis:
Kindersicherung:
Drücken sie \vee und \wedge
zusammen um diese zu
aktivieren*

*Display Ein-/Ausschalten:
ECO-Button lange drücken*

*Bitte entfernen Sie die
Batterien bei längerem Nicht-
gebrauch um einen Schaden
durch auslaufende Batterien zu
vermeiden*

- ⚠ 1. Richten Sie die Fernbedienung auf die Klimaanlage.
- 2. Stellen Sie sicher, dass sich keine Gegenstände/Hindernisse zwischen der Fernbedienung und dem Signalempfänger im Innengerät befinden.
- 3. Setzen Sie die Fernbedienung niemals längere Zeit direkten Sonnenstrahlen aus.
- 4. Benutzen und Lagern Sie die Fernbedienung in einem Abstand von mindestens einem Meter zum Fernseher oder anderen Elektrogeräten.

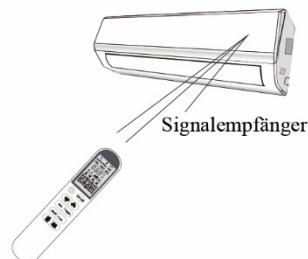

BEDIENUNGSANLEITUNG

Die vom Gebläse angesaugte Luft tritt durch den Grill ein und durchläuft den Filter. Anschließend wird sie durch den Wärmetauscher gekühlt, entfeuchtet oder erwärmt.

Die Luftauslassrichtung wird durch Klappen auf- und ab und durch die vertikalen Abweiser manuell nach rechts und links gelenkt. Bei einigen Modellen können die vertikalen Luftabweiser auch motorisch gesteuert werden.

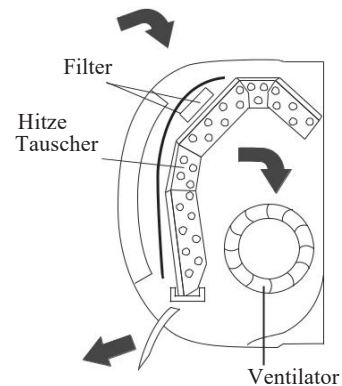

“SWING” KONTROLLE DES LUFTSTROMS



Der Luftstrom tritt gleichmäßig verteilt in den Raum aus.

Es ist möglich die Strömungsrichtung zu optimieren.

Die Tasten **Swing** oder **Swing** \updownarrow aktivieren die Luftleitklappen. Der Luftstrom richtet sich von oben nach unten um eine gleichmäßige Luftverteilung im Raum zu gewährleisten.

Die Tasten **Swing** \leftrightarrow aktiviert die motorisierten Luftleitbleche, der Luftstrom wird abwechselnd von links nach rechts geleitet. (Optionale, modellabhängige Funktion)

- Im Kühlmodus stellen sich die Klappen in horizontale Position.
- Im Heizmodus stellen sich die Klappen abwärtsgerichtet, da die warme Luft dazu neigt aufzusteigen.

Die Luftabweiser werden manuell positioniert und unter den Klappen platziert. Sie ermöglichen es den Luftstrom nach rechts oder links zu lenken.

- ⚠ *Die Ausrichtung der Luftabweiser muss bei ausgeschaltetem Gerätezustand erfolgen.*
- ⚠ *Niemals die Klappen manuell positionieren, da dies zu ernsthaften Schäden führen kann!*
- ⚠ *Stecken Sie niemals Finger, Stöcke oder andere Gegenstände in die Luftein- oder -austrittsöffnungen. Dies kann zu unvorhersehbaren Schäden oder Verletzungen führen.*

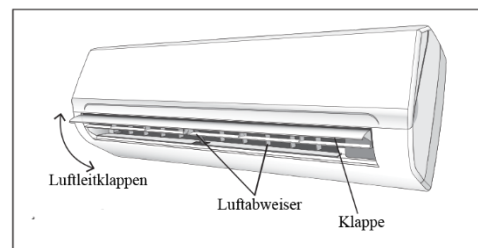
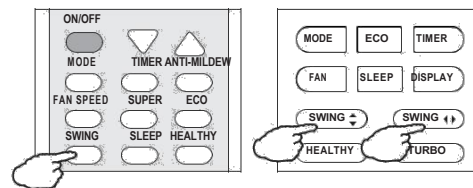
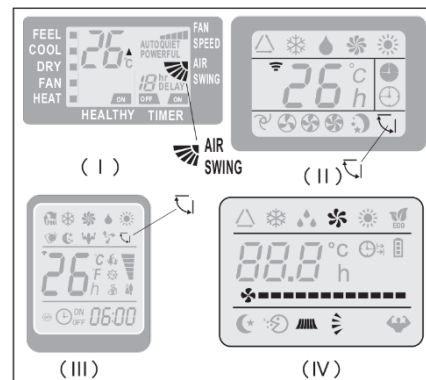

Bedienungsanleitung

Kühlmodus

Der Kühlmodus ermöglicht es dem Gerät den Raum zu kühlen und gleichzeitig die Luftfeuchtigkeit zu reduzieren.

Um den Kühlmodus zu aktivieren (**Cool**) drücken Sie den **Mode**-Knopf bis das Symbol ❄️(**Cool**) im Display erscheint. Die Kühlfunktion startet wenn die gewählte Temperatur geringer als die Raumtemperatur ist. (Auswahl mittels der Tasten ▲ und ▼)

Um die Funktion der Klimaanlage zu optimieren, stellen Sie die Temperatur (1), die Geschwindigkeit (2) und die Richtung des Luftstroms (3) durch Drücken der angezeigten Tasten ein.

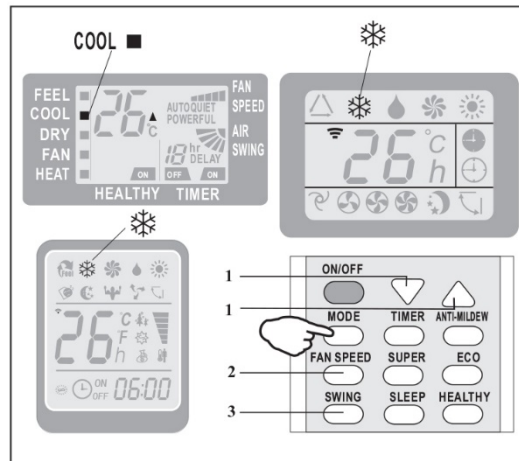

Heizmodus

Der Heizmodus ermöglicht es dem Gerät den Raum zu heizen.

Um den Heizmodus zu aktivieren (**HEAT**) drücken Sie den **Mode**-Knopf bis das Symbol ☀️(**HEAT**) im Display erscheint. Die Heizfunktion startet wenn die gewählte Temperatur höher als die Raumtemperatur ist. (Auswahl mittels der Tasten ▲ und ▼)

Um die Funktion der Klimaanlage zu optimieren, stellen Sie die Temperatur (1), die Geschwindigkeit (2) und die Richtung des Luftstroms (3) durch Drücken der angezeigten Tasten ein.

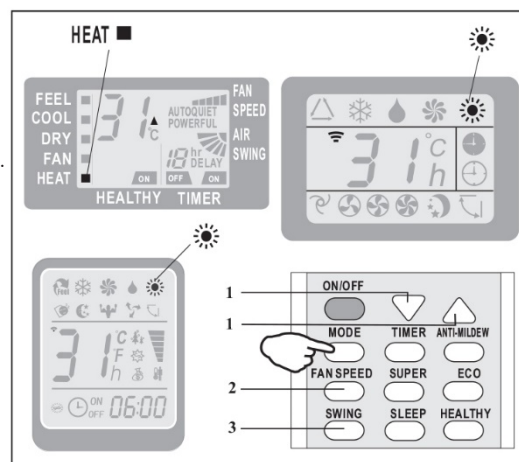

Wenn das Gerät mit einer elektrischen Heizung ausgestattet ist verzögert dies den Start der Anwendung um wenige Sekunden um eine sofortige Abgabe von heißer Luft zu gewährleisten (optional / modellabhängig).

Im Heizbetrieb kann ein automatischer Abtaufunktionslauf starten, der für die Reinigung des Geräts unerlässlich ist. Es werden Frostrückstände auf dem Kondensator beseitigt um seine volle Wärmeaustauschkraft wiederzugewinnen. Dieser Vorgang dauert in der Regel 2-10 Minuten. Während des Abtauens stoppt der Lüfter den Betrieb. Nach dem Auftauen kehrt das Gerät automatisch in den Heizbetrieb zurück.

BEDIENUNGSANLEITUNG

TIMER MODUS ---- TIMER EIN

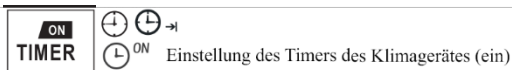

Einstellung des Timers des Klimagerätes (ein)

Um die automatische Einschaltzeit zu programmieren, muss das Gerät ausgeschaltet sein.
 Drücken Sie einmalig die Taste **TIMER** und stellen Sie die Temperatur mit der Taste **▲** oder **▼** ein.
 Drücken Sie die Taste **TIMER** zum zweiten Mal und stellen Sie die Ruhezeit mit **▲** oder **▼** ein.
 Drücken Sie die Taste **TIMER** zum dritten Mal und bestätigen Sie die Einstellung. Die verbleibende Zeit bis zum nächsten automatischen Einschalten kann auf dem Display abgelesen werden

HINWEIS !

Bevor Sie mit der Zeitprogrammierung fortfahren: Programmieren Sie die Betriebsmodus mit der Taste **MODE (2)** und die Lüfterdrehzahl mit der Taste **FAN (3)**. Schalten Sie die Klimaanlage mit der Taste **EIN / AUS** aus.

Um die eingestellte Funktion abzubrechen drücken Sie die **TIMER**-Taste erneut.

Beim Ausschalten muss der **TIMER** erneut eingeschaltet werden.

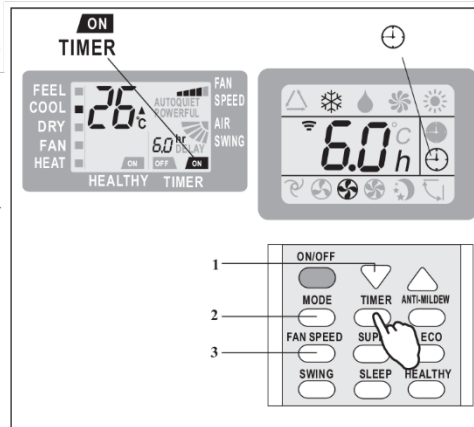

Display (Innen)

TIMER MODUS ---- TIMER AUS

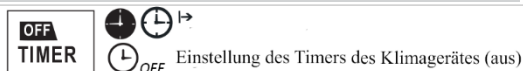

Einstellung des Timers des Klimagerätes (aus)

Der zeitgesteuerte Stopp wird durch das Drücken der Taste **TIMER** programmiert.

Stellen Sie die Ausschaltzeit ein indem Sie die Taste **▲** oder **▼** bis drücken. Die angezeigte Zeit entspricht Ihrer Auswahl. Drücken Sie nun erneut **TIMER**.

HINWEIS !

Um die eingestellte Funktion abzubrechen drücken Sie die **TIMER**-Taste erneut.

Beim Ausschalten muss der **TIMER** erneut ausgeschaltet werden.

Die Timer-Funktion kann in Halbstunden-Intervallen eingestellt werden.

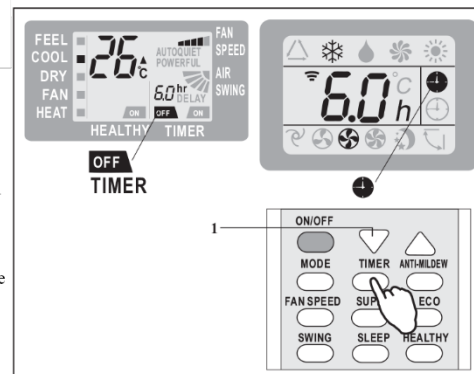

Display (Innen)

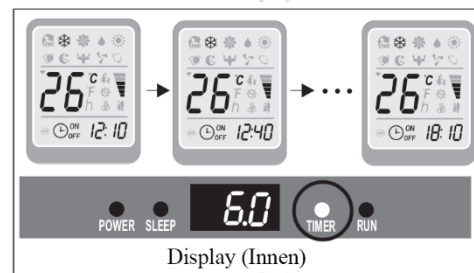

Display (Innen)

BEDIENUNGSANLEITUNG

VENTILATOR-MODUS



Das Gerät arbeitet nur im Ventilator-Modus

Um den Ventilator-Modus einzustellen drücken Sie die Taste MODE bis  (FAN) im Display erscheint.

Durch Drücken der FAN-Taste wird die Geschwindigkeit in der folgenden Reihenfolge geändert: LANGSAM (LOW) / MITEL (MEDIUM) / SCHNELL (HIGH) / AUTO.MATIK (AUTO).

Die Fernbedienung speichert auch die Geschwindigkeit, die im vorherigen Betriebsmodus eingestellt wurde.

Im Automatik-Modus (FEEL) wählt die Klimaanlage automatisch die Lüfterdrehzahl und die Betriebsart (KÜHLEN oder HEIZEN).

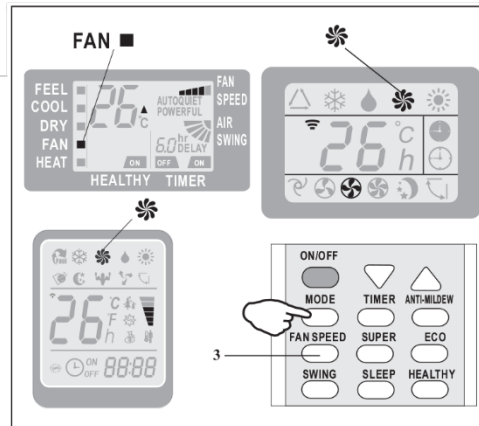

LUFTENTFEUCHTUNGS-MODUS



Mit dieser Funktion wird die Luftfeuchtigkeit im Raum reduziert und die Luftqualität verbessert.

Um den Luftentfeuchtungsmodus einzuschalten drücken Sie die Taste MODE bis  (DRY) im Display erscheint. Es beginnt automatisch eine Abfolge abwechselnder Kühlzyklen und das Luftgebläse wird aktiviert.

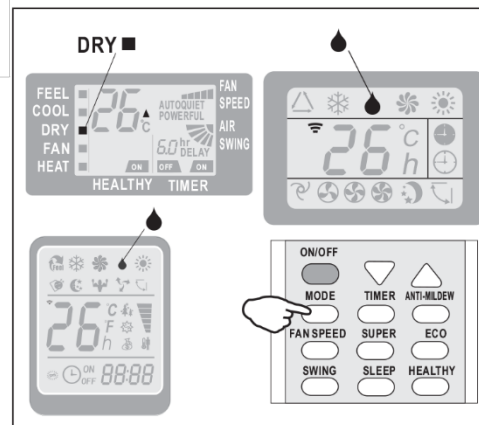

BEDIENUNGSANLEITUNG

AUTOMATIK (FEEL)-MODUS



Das Gerät arbeitet selbsttätig im Automatik-Modus

Um den Automatik-Modus (FEEL) zu aktivieren, drücken Sie die MODE-Taste der Fernbedienung bis das Symbol \triangle (FEEL \blacksquare) im Display erscheint.

Im Automatik-Modus (FEEL) werden die Lüftergeschwindigkeit und die Temperatur automatisch gesteuert, abhängig von der Raumtemperatur (Hierzu ist die Inneneinheit mit Temperatursensoren ausgestattet).

Umgebungstemp.	Betriebsmodus	Auto-Temp.
< 20°C	Heizen (wenn inkl. Heizfunktion) Ventilation (wenn ohne Heizfunktion)	23°C
20°C~26°C	DRY	18°C
> 26°C	COOL	23°C

Um die Funktion der Klimaanlage zu optimieren stellen Sie die Temperatur (höchstens $\pm 2^\circ\text{C}$) (1), die Geschwindigkeit (2) und die Ausrichtung des Luftstroms (3) durch Drücken der gezeigten Tasten ein.

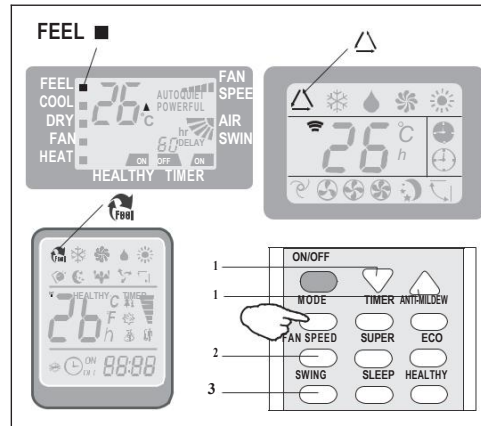

SCHLUMMER-MODUS



Um den Schlummer-Modus zu aktivieren, drücken Sie die SLEEP-Taste auf der Fernbedienung bis das Symbol \smile (AUTO QUIET) auf dem Display erscheint.

Die Funktion SLEEP stellt die Temperatur automatisch ein um die Raumluft in der Nacht besonders angenehm zu machen. Im Kühl- und Luftentfeuchtungsmodus wird die eingestellte Temperatur automatisch alle 60 Minuten um 1°C erhöht bis ein Temperaturanstieg von 2°C innerhalb von 2 Stunden erreicht wird.

Im Heizmodus wird die Temperatur um 2°C während der ersten 2 Stunden reduziert.

Nach 10 Stunden im Schlummer-Modus wird das Gerät automatisch ausgeschaltet

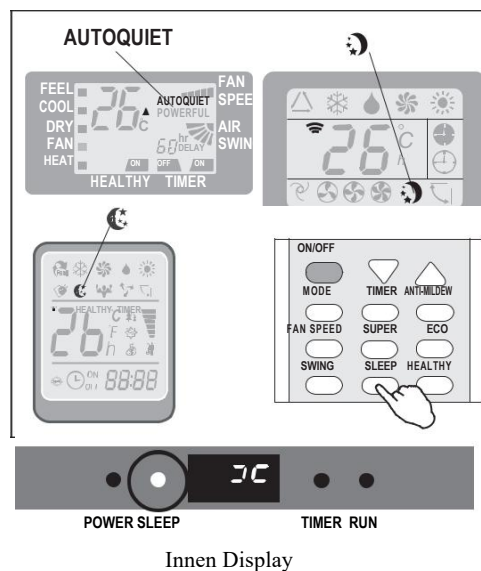

SICHERHEIT

Die Klimaanlage ist für einen sehr komfortable Bedienung programmiert und schafft ein gut klimatisiertes Umfeld. Wenn sie in einem abnormalen Klimagerät verwendet wird (siehe unten), können bestimmte Sicherheitsschutzfunktionen wirksam werden.

Für T1 Klimageräte (USA/Europa):

Nr.	MODUS	Umgebungstemperatur
1	Heizen	Außentemperatur höher 24°C
		Außentemperatur niedriger -7°C
		Raumtemperatur höher 27°C
2	Kühlen	Außentemperatur höher 43°C
		Raumtemperatur niedriger 21°C
3	Luftentfeuchten	Raumtemperatur niedriger 18°C

Für T3 Klimageräte (Subtropen/Tropen):

Nr.	MODUS	Umgebungstemperatur
1	Heizen	Außentemperatur höher 24°C
		Außentemperatur niedriger -7°C
		Raumtemperatur höher 27°C
2	Kühlen	Außentemperatur höher 52°C
		Raumtemperatur niedriger 21°C
3	Luftentfeuchten	Raumtemperatur niedriger 18°C

 *Das Gerät funktioniert nicht sofort, wenn es nach dem Ausschalten oder nach dem Ändern des Modus während des Betriebs eingeschaltet wird. Dies ist eine normale Selbstschutzmaßnahme. Sie müssen etwa 3 Minuten warten.*

 *Die Kapazität und der Wirkungsgrad entsprechen der Prüfung im Vollastbetrieb. **
** Die höchste Drehzahl des Innenlüftermotors und der maximale Öffnungswinkel der Klappen und Abweiser sind hierfür erforderlich. **

INSTALLATIONSANLEITUNG --- AUSWAHL DES EINBAUORTES

INNENEINHEIT

- Stellen Sie die Inneneinheit an einer stabilen Wand auf, die keinen Vibrationen ausgesetzt ist.
- Alle Geräteöffnungen sollten nicht blockiert werden. Die Luft soll in den gesamten Raum strömen können.
- Stellen Sie das Gerät nicht in der Nähe von Wärmequellen, Dämpfen oder brennbaren Gasen auf.
- Stellen Sie das Gerät in der Nähe einer Steckdose auf. Stellen Sie das Gerät nicht an einem Ort auf wo es dauerhaft direkter Sonneneinstrahlung ausgesetzt ist.
- Wählen Sie einen Platz wo Kondenswasser leicht abfließen kann und wo es leicht ans Außengerät angeschlossen werden kann.
- Überprüfen Sie regelmäßig die korrekte Funktion des Gerätes und halten Sie die nötigen Mindestabstände stets ein bzw. frei.
- Wählen Sie einen Platz an dem der Filter gut erreichbar ist.

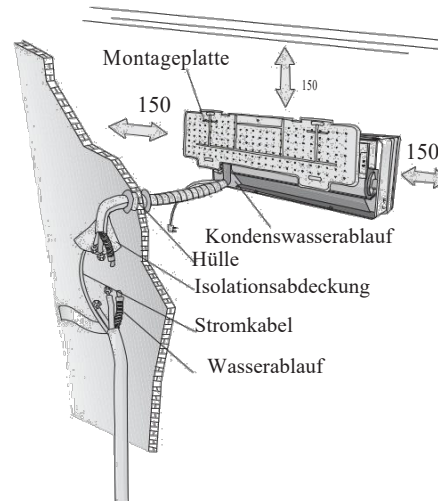

Die Mindestabstände (in mm) sind im Bild eingezeichnet.

AUSSENEINHEIT

- Installieren Sie das Außengerät nicht in der Nähe von Wärmequellen, Dampf oder brennbaren Gasen.
- Stellen Sie das Gerät nicht an zu staubigen Orten auf.
- Installieren Sie das Gerät dort wo Betriebsgeräusche keine Personen stören und nicht an zu stark von Personen frequentierten Orten.
- Installieren Sie das Gerät nicht wo es direkter Sonneneinstrahlung ausgesetzt ist oder nutzen Sie einen Sonnenschutz, welcher den Luftstrom nicht beeinträchtigt.
- Halten Sie die im Bild gezeigten Mindestabstände bei Installation und im laufenden Betrieb stets ein/frei.
- Installieren Sie die Außeneinheit an einem stabilen Ort.
- Wenn die Außeneinheit Vibrationen ausgesetzt ist gleichen Sie diese mittels Gummifüßen am Boden aus.

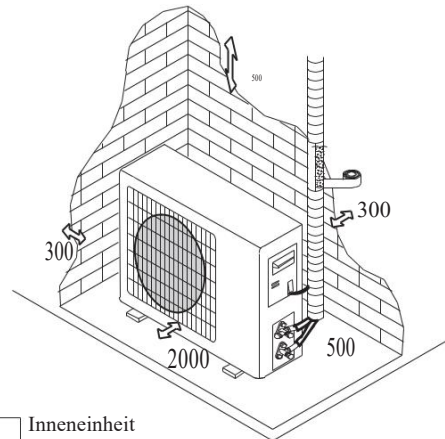

Installationshinweis

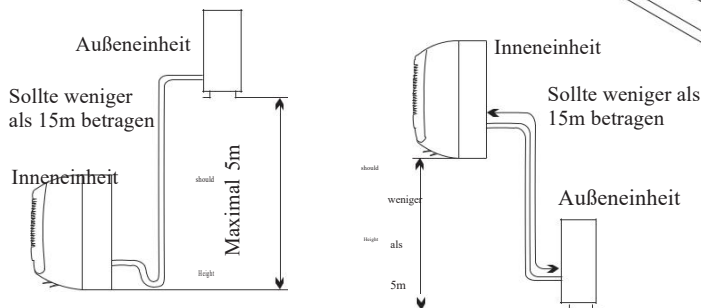

Der Käufer muss sicherstellen, dass Personen/Firmen, die diese Klimaanlage installieren, warten oder reparieren über ausreichende Qualifikation und Erfahrung mit Kältemittelprodukten verfügen.

INSTALLATIONSANLEITUNG --- INSTALLATION DER INNENEINHEIT

Wählen Sie vor der Installation eine Position für die Innen- und Außengeräte an welcher die erforderlichen Mindestabstände eingehalten werden.

⚠ Installieren Sie das Gerät nicht in feuchten Räumen wie Badezimmern, Waschräumen etc.

⚠ Die Installationsposition sollte optimalerweise 2,5m oder mehr oberhalb des Fußbodens liegen.

Zur Installation gehen Sie wie folgt vor:

Installation der Wandhalterung

1. Montieren Sie die Rückwand immer horizontal und vertikal.
2. Bohren Sie mindestens 32 mm tiefe Löcher in eine stabile Wand, um die Platte zu befestigen.
3. Setzen Sie die Kunststoffdübel in das Loch ein.
4. Befestigen Sie die Halteplatte mit den mitgelieferten Schrauben an der Wand.
5. Prüfen Sie den festen Sitz der Halteplatte.

Hinweis: Die Form der Halteplatte kann von der Grafik abweichen, die Installation ist jedoch ähnlich.

Bohren des Lochs für die Rohrleitung

1. Bohren Sie ein Loch nach außen ($\Phi 55$) in einem leicht schräg nach unten verlaufendem Winkel.
 2. Setzen Sie die Schutzhülse in das Loch ein, um zu verhindern, dass die Verbindungsleitungen und -kabel bei der Durchführung an den Kanten beschädigt werden.
- ⚠ Das Loch muss nach Außen leicht abwärts abfallen.

Hinweis: Das Ablaufrohr muss leicht abwärts nach Außen verlaufen, andernfalls können Leckagen auftreten.

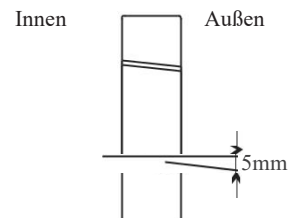
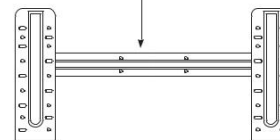
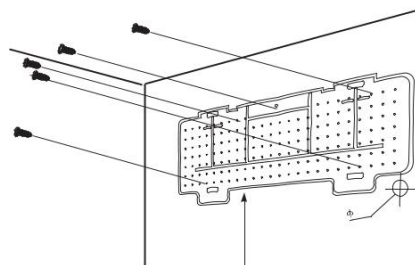

INSTALLATIONSANLEITUNG --- INSTALLATION DER INNENEINHEIT

Anschluss der Kältemittelleitung

Die Rohrleitungen können in 3 Richtungen verlegt werden, die in der Abbildung durch Nummern gekennzeichnet sind. Wenn die Rohrleitungen in Variante 1 oder 3 verlegt werden, schneiden Sie vorsichtig mit einem Cutter eine Kerbe an der Seite des Innengeräteeinheit entlang der Nut.

Führen Sie die Verbindungsleitungen in die Richtung der Wandöffnung und binden Sie mit Klebeband die Kupferrohre, das Abflussrohr und die Stromkabel zusammen. Achten Sie darauf, dass das Abflussrohr unten ist, damit das Wasser ungehindert fließen kann.

- Entfernen Sie die Kappe erst nach dem Anschließen des Rohrs um es vor Verschmutzungen zu schützen.
- Wenn das Rohr zu oft gebogen oder gezogen wird, wird es steif. Biegen Sie das Rohr nicht mehr als dreimal.
- Wickeln sie die Leitung vorsichtig wie in der Grafik gezeigt ab.

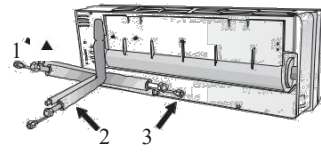

Ummantelung der Verbindungsleitung

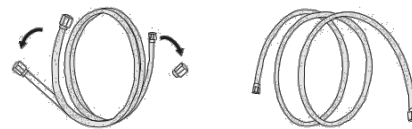

Richtiges Entrollen der Leitung

Anschlüsse an die Inneneinheit

1. Entfernen Sie die Rohrabdeckkappe des Innengeräts und prüfen Sie den Innenbereich auf Verschmutzungen.
2. Setzen Sie die Überwurfmutter ein und stellen Sie einen festen Flansch her.
3. Schrauben Sie die Verbindungen mit zwei Schraubenschlüsseln (gegenläufige Bewegungsrichtung) fest.

Kondenswasserableitung der Inneneinheit

Die korrekte Installation der Kondenswasserableitung des Innengeräts ist von großer Bedeutung.

1. Den Ablaufschlauch unterhalb der Rohrleitung verlegen und darauf achten, dass keine Senken entstehen.
 2. Der Ablaufschlauch muss nach unten geneigt sein, um den Kondenswasserabfluss zu erleichtern.
 3. Biegen oder verdrehen Sie den Ablaufschlauch nicht. Lassen Sie ihn nicht überstehen. Tauchen Sie das Ende nicht in Wasser. Wenn eine Verlängerung an den Schlauch angeschlossen ist, achten Sie beim Einführen in die Inneneinheit auf die Verbindung.
 4. Wenn die Rohrleitungen rechts verlegt sind, müssen die Rohre, das Stromkabel und der Ablaufschlauch mit einem Rohrverbinder an der Rückseite des Geräts befestigt werden.
- 1) Setzen Sie die Rohrverbindung in die entsprechende Vorrichtung ein.
 - 2) Drücken Sie die Leitung zur Verbindung fest in das Klimagerät.

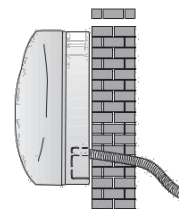

Korrekte Montage

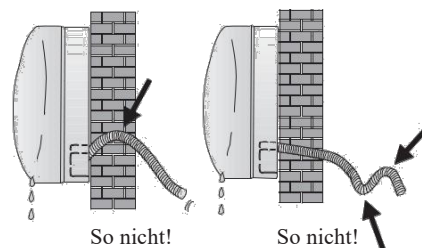

INSTALLATIONSANLEITUNG --- INSTALLATION DER INNENEINHEIT

Installation der Inneneinheit

Nachdem Sie das Rohr gemäß den Anweisungen angeschlossen haben, verlegen Sie die Verbindungskabel. Installieren Sie nun das Abflussrohr. Ummanteln Sie nach dem Anschließen das Rohr, die Kabel und das Abflussrohr mit dem mitgelieferten Isoliermaterial.

1. Verlegen Sie die Rohre, Kabel und den Abflussschlauch mit großer Sorgfalt.
2. Ummanteln Sie die Rohrverbindungen mit Isoliermaterial und anschließend mit Vinylband.
3. Führen Sie das Rohr, die Kabel und das Abflussrohr durch die Wandöffnung und befestigen Sie die Inneneinheit sicher am oberen Teil der Wandhalterplatte.
4. Drücken Sie den unteren Teil der Inneneinheit fest gegen die Wandhalterplatte bis dieser fest aufsitzt.

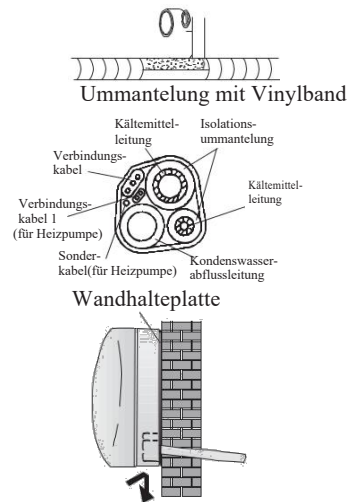

INSTALLATIONSANLEITUNG --- INSTALL. DER AUSSEINEINHEIT

- Die Außeneinheit sollte an einer stabilen Wand befestigt werden.
- Entscheiden Sie sich vor dem Anschluss der Leitungen für den richtigen Platz an Ihrer Wand und berücksichtigen Sie, dass dort genug Raum für spätere Wartungsarbeiten vorhanden ist.
- Befestigen Sie die Halterung mit passenden Wandübeln.
- Verwenden Sie besonders stabile Schrauben/Bolzenanker und berücksichtigen Sie dabei auch das Gewicht des Geräts um zu vermeiden, dass Vibrationen während des Betriebs die Verbindung mit der Zeit lockern.
- Die Einheit muss gemäß den geltenden Sicherheitsvorschriften installiert werden.

Der Kondenswasserablauf der Außeneinheit (nur für Modelle mit Wärmepumpe)

Es können sich Kondenswasser und Vereisungen bilden. Während des Heizbetriebs kann das Gerät davon befreit werden.

1. Befestigen Sie hierzu das Ablaufventil in dem 25 mm großen Loch, wie in nebenstehender Abbildung gezeigt.
2. Verbinden Sie das Ablaufrohr mit dem Ablaufschlauch. Achten Sie darauf, wohin das Wasser abfließt.

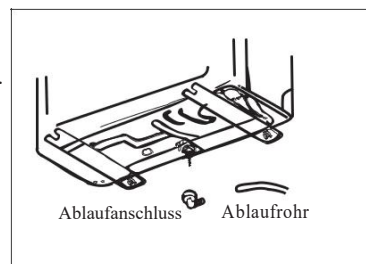

INSTALLATIONSANLEITUNG --- INSTALL. DER AUSSENEINHEIT

ELEKTRISCHE ANSCHLÜSSE

1. Entfernen Sie die Klappe an der rechten Seite des Geräts.
2. Schließen Sie das Netzanschlusskabel an die Klemmenleiste an. Stellen Sie sicher, dass die Verkabelung zur Inneneinheit passt. Befestigen Sie das Netzanschlusskabel sorgfältig mit den Kabelverbindungsklemme.
3. Vergewissern Sie sich, dass die Kabel ordnungsgemäß befestigt wurden.
4. Achten Sie darauf, dass die Erdung korrekt installiert ist.
5. Setzen sie die Abdeckklappe wieder fest auf das Gerät.

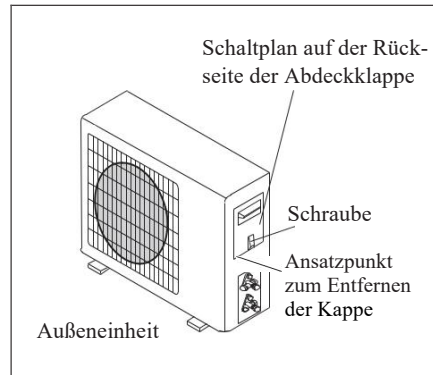

Schnellverbinder

Nutzen Sie den Schnellverbinder um die Innen- und Außeneinheiten der Klimaanlage auf einfache Art und Weise zu verbinden. Eine schnelle und sichere Montage garantiert ein Anrecht auf den Garantieanspruch. Ein Schnellverbinder ist ein geschlossenes System mit einem automatischem Sicherheitsventil. Die Freisetzung des Kühlmittels kann erst erfolgen, wenn der Stecker zwischen Innen- und Außengerät abgedichtet ist, um so die Gefahr des Austretens von Kältemittels zu verhindern.

Die vorgeschriebenen Sicherheitsmaßnahmen vermeiden das Austreten von Gasen und die Überfüllung des Systems.

Der Kauf dieses Produktes ist immer mit einer regelmäßigen Wartung und der Bedienung eines qualifizierten Anwenders verbunden.

Bitte lesen und befolgen Sie die folgenden Maßnahmen:

- 1) Bitte breiten Sie das Rohr vorsichtig aus. Stellen Sie dabei sicher, dass dieser Schritt mit großer Sorgfalt ausgeführt wird, um das Rohr nicht zu beschädigen.
- 2) Entfernen Sie die Schutzkappen der Anschlüsse A1 und A2 des Innengerätes.

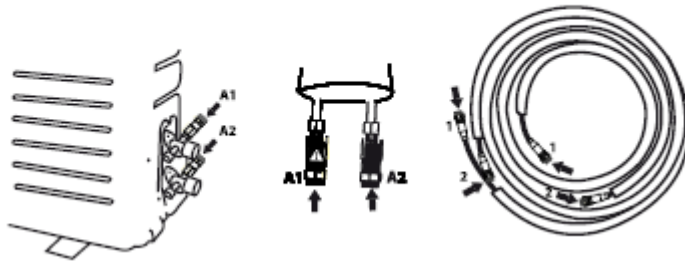

- 3) Stellen Sie sicher, dass keine der Schrauben beschädigt ist und dass diese komplett frei von Schmutzpartikeln wie Staub, Sand oder Ähnlichen sind.
- 4) Schrauben Sie nun mit Hilfe Ihrer Hände die Schnellverschlüsse der Rohre 1 und 2 mit den Verbindern A1 und A2 zusammen. Danach verschrauben Sie die Muttern mit den zwei Schraubenschlüsseln (einer der Schraubenschlüssel dient zur Befestigung der Verbindung, der andere zum Verschrauben der Schnellverschlüsse der beiden Rohre) bis diese sich nicht mehr drehen/bewegen. Wiederholen Sie diesen Schritt für alle Verbindungsstücke.

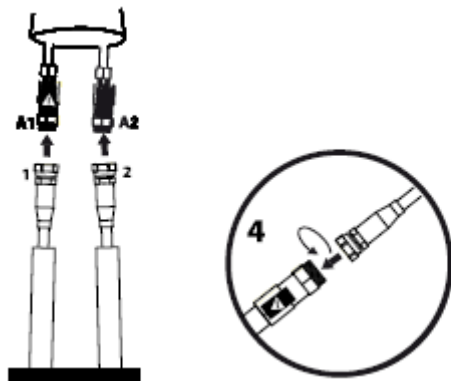

- 1: A1 bezieht sich auf das Flüssigkeitsrohr, 1/4" = 6.35 mm
- 2: A2 bezieht sich auf das Absaugrohr, 1/2" = 12.7 mm oder 3/8" = 9.52mm



Wichtig:

Bitte beachten Sie, dass die Anschlüsse und Ventile genau und ordnungsgemäß angeschlossen werden müssen, um den sicheren Betrieb Ihres Gerätes zu gewährleisten.

- 5) Entfernen Sie die Schutzkappen von den Sperrventilen und verbinden Sie das Rohr mit den Anschlüssen des Außengerätes.
- 6) Nutzen Sie einen Sechskantschlüssel, um die Ventile vollständig zu verschließen und die Absperrventile für den Kreislauf des Kältemittels zu öffnen.

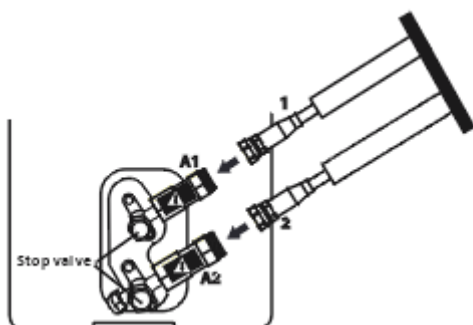

- 7) Bitte überprüfen Sie die Verschlüsse und Luftdichtheit des Kältemittelkreislaufes Ihres Gerätes. Verwenden Sie dazu ein Fehler- und Leckerkennungsspray oder eine Seifenlauge. So können Sie die Verbindungen überprüfen und Undichtigkeiten aufspüren. Falls bei dieser Überprüfung Luftblasen auftreten sollten, bedeutet dies, dass ein Leck vorhanden ist. In diesem Fall müssen Sie die zwei Absperrventile schließen. Im Anschluss daran wiederholen Sie den Vorgang und überprüfen erneut die Verbindungsstruktur (siehe Schritt 6).
- 8) Nachdem Sie das Leck entdeckt haben, müssen Sie erneut die Schutzkappen der Absperrventile festschrauben. Zusätzlich ist es notwendig, dass Sie die Schnellverbinder isolieren, um Kondensation zu vermeiden.

INSTALLATIONSANLEITUNG --- INSTALL. DER AUSSENEINHEIT

INSTALLATIONSANLEITUNG --- FUNKTIONSTEST

1. Isolationsummantelung um die Fugen des Inneneinheit wickeln und mit Isolierband befestigen.
2. Befestigen Sie den überstehenden Teil des Signalkabels an der Rohrleitung oder am Außengerät.
3. Befestigen Sie die Rohrleitungen mit Rohrschellen an der Wand (nachdem Sie sie mit Isolierband umwickelt haben) oder führen Sie sie in die Kunststoffschlitze ein.
4. Verschließen Sie das Loch in der Wand, durch das die Rohrleitung geführt, wird luft- und wasserdicht.

Test der Inneneinheit

- Funktioniert der Netzschalter? Arbeitet der Ventilator?
- Funktionieren die Betriebsmodi normal?
- Lassen sich Temperatur und Timer richtig einstellen?
- Leuchten alle Lampen normal?
- Funktionieren die Luftstromklappen normal?
- Funktioniert die Kondenswasserableitung normal?

Test der Außeneinheit

- Gibt es während des Betriebs ungewöhnliche Geräusche oder Vibrationen?
- Gibt es Kühlmittlecks?

Hinweis: Die elektr. Steuerung lässt den Kompressor erst drei Minuten nach dem Einschalten anlaufen.

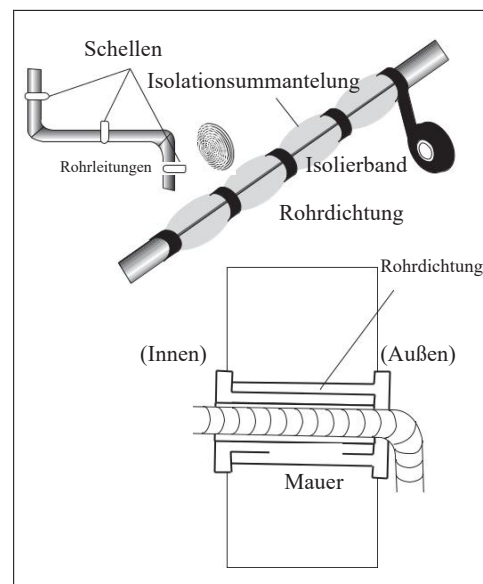

INSTALLATIONSANLEITUNG --- INSTALLATEURSORBINATIONEN

Ausführung Modell	Kühlleistung (Btu/h)	5k	7k	9k	12k	15/18k	22/24k	28/30k/36k
Kühlmittelrohrdurchmesser		1/4" (φ 6)	1/4" (φ 6)	1/4" (φ 6)	1/4" (φ 6)	1/4" (φ 6)	3/8" (φ 9.52)	3/8" (φ 9.52)
Gasleit.durchmesser		3/8" (φ 9.52)	3/8" (φ 9.52)	3/8" (φ 9.52)	1/2" (φ 12)	1/2" (φ 12)	5/8" (φ 15.88)	5/8" (φ 15.88)
Standardrohrlänge		3m	3m	3m	3m	4m	4m	4m
Maximaler Abstand zw. Innen- und Außeneinheit		15m	15m	15m	15m	15m	15m	15m
Zusätzliche Kältemittelfüllung		20g/m	20g/m	20g/m	20g/m	30g/m	30g/m	30g/m
Maximalabstand zwischen Innen- & Außeneinheit		5m	5m	5m	5m	5m	5m	5m
Kältemittel (1)		R32	R32	R32	R32	R32	R32	R32

Ausführung Modell	Kühlleistung (Btu/h)	7k	9k	12k	15/18k	22/24k	28/30k/36k
Kühlmittelrohrdurchmesser		1/4" (φ 6)	1/4" (φ 6)	1/4" (φ 6)	1/4" (φ 6)	3/8" (φ 9.52)	3/8" (φ 9.52)
Gasleit.durchmesser		3/8" (φ 9.52)	3/8" (φ 9.52)	3/8" (φ 9.52)	1/2" (φ 12)	5/8" (φ 15.88)	5/8" (φ 15.88)
Standardrohrlänge		3m	3m	3m	4m	4m	4m
Maximaler Abstand zw. Innen- und Außeneinheit		15m	15m	15m	15m	15m	15m
Zusätzliche Kältemittelfüllung		20g/m	20g/m	20g/m	30g/m	30g/m	30g/m
Maximalabstand zwischen Innen- & Außeneinheit		5m	5m	5m	5m	5m	5m
Kältemittel (1)		R32	R32	R32	R32	R32	R32

Wandlerausführungen Modell	Kühlleistung (Btu/h)	9k	12k	15/18k	22/24k
Kühlmittelrohrdurchmesser		1/4" (φ 6)	1/4" (φ 6)	1/4" (φ 6)	3/8" (φ 9.52)
Gasleit.durchmesser		3/8" (φ 9.52)	3/8" (φ 9.52)	1/2" (φ 12)	5/8" (φ 15.88)
Standardrohrlänge		3m	3m	3m	4m
Maximaler Abstand zw. Innen- und Außeneinheit		15m	15m	15m	15m
Zusätzliche Kältemittelfüllung		20g/m	20g/m	20g/m	30g/m
Zusätzliche Kältemittelfüllung		5m	5m	5m	5m
Kältemittel (1)		R32	R32	R32	R32

(1) Weitere Informationen finden Sie auf dem Typenschild am Außengerät.

ANZUGSDREHMOMENT FÜR SCHUTZKAPPEN UND FLANSCHANSCHLÜSSE

Rohr	Anzugsdrehmoment [N x m]	Entsprechende Belastung (Nutzung: 20 cm Schlüssel)		Anzugsdrehmoment [N x m]
1/4" (φ 6)	15 - 20	Fest / Handfest	Service-anschlußmutter	7 - 9
3/8" (φ 9.52)	31 - 35	Fest	Schutzkappen	25 - 30
1/2" (φ 12)	35 - 45	Fest		
5/8" (φ 15.88)	75 - 80	Fest		

INSTALLATIONSANLEITUNG --- INSTALLATEURSFÜR SICH

Schaltplan

Für verschiedene Modelle kann der Schaltplan unterschiedlich sein. Bitte beachten Sie die auf dem Innen- und Außengerät angebrachten Schaltpläne.

Bei Innengeräten finden Sie den Schaltplan unter der Frontplatte.

Bei Außengeräten ist der Schaltplan auf die Rückseite der Außengriffabdeckung geklebt.

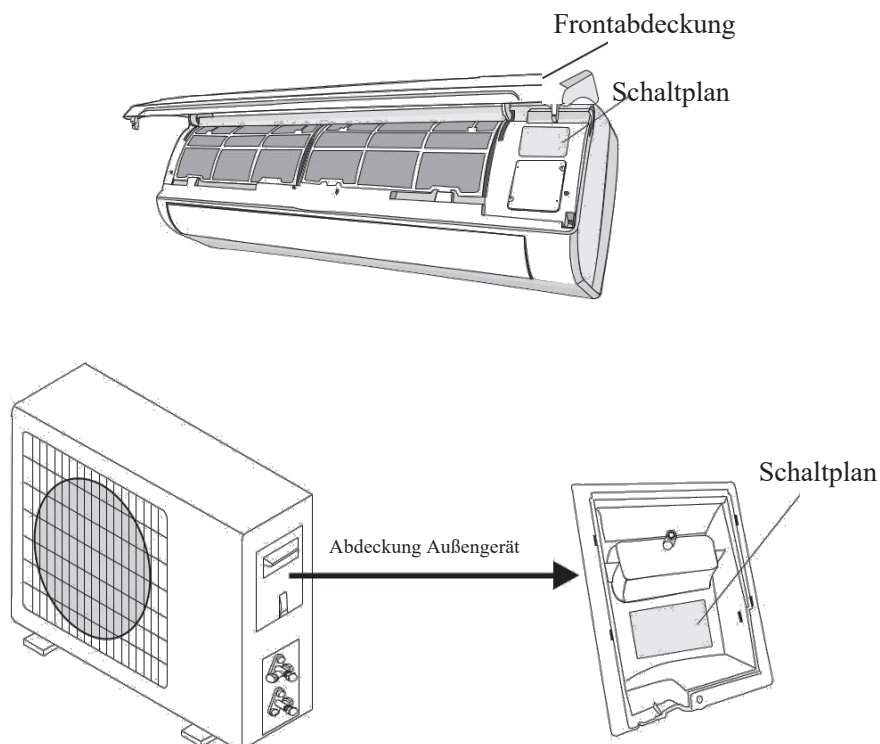

Hinweis: Bei einigen Modellen sind die Kabel herstellerseits ohne Lüsterklemmen an die Hauptplatine des Innengeräts angeschlossen.

INSTALLATIONSANLEITUNG --- INSTALLATEURSORINFORMATIONEN

Kabelspezifikationen

Modell Kühlleistung (Btu/h)		5k	7k	9k	12k	15/18k	22/24k	28/30k/36k
		Querschnitt						
Stromkabel	N	1.0mm ² AWG18	1.0mm ² AWG18	1.0mm ² AWG18	1.0mm ² (1.5mm ²) AWG18 (AWG16)	1.5mm ² AWG16	2.5mm ² AWG14 H05RN-F	4.0mm ² AWG12
	L	1.0mm ² AWG18	1.0mm ² AWG18	1.0mm ² AWG18	1.0mm ² (1.5mm ²) AWG18 (AWG16)	1.5mm ² AWG16	2.5mm ² AWG14 H05RN-F	4.0mm ² AWG12
	E	1.0mm ² AWG18	1.0mm ² AWG18	1.0mm ² AWG18	1.0mm ² (1.5mm ²) AWG18 (AWG16)	1.5mm ² AWG16	2.5mm ² AWG14 H05RN-F	4.0mm ² AWG12
Anschlusskabel	N	1.0mm	1.0mm	1.0mm	1.0mm ² (1.5mm)	1.5mm	0.75mm ²	0.75mm ²
	L	1.0mm	1.0mm	1.0mm	1.0mm ² (1.5mm)	1.5mm	0.75mm ²	0.75mm ²
	1	1.0mm	1.0mm	1.0mm	1.0mm ² (1.5mm ²)	1.5mm	0.75mm ²	0.75mm ²
	2	0.75mm ²	0.75mm ²	0.75mm ²	0.75mm ²	0.75mm ²	0.75mm ²	0.75mm ²
	3	0.75mm ²	0.75mm ²	0.75mm ²	0.75mm ²	0.75mm ²	0.75mm ²	0.75mm ²
		0.75mm ²	0.75mm ²	0.75mm ²	0.75mm ²	0.75mm ²	0.75mm ²	0.75mm ²

Spannungswandler Modell Kühlleistung (Btu/h)				9k	12k	18/22k	24k	
		Querschnitt						
Stromkabel	N			1.0mm ² (1.5mm ²) AWG18 (AWG16)	1.0mm ² (1.5mm ²) AWG18 (AWG16)	1.5mm ² AWG16	2.5mm ² AWG14	
	L			1.0mm ² (1.5mm ²) AWG18 (AWG16)	1.0mm ² (1.5mm ²) AWG18 (AWG16)	1.5mm ² AWG16	2.5mm ² AWG14	
	E			1.0mm ² (1.5mm ²) AWG18 (AWG16)	1.0mm ² (1.5mm ²) AWG18 (AWG16)	1.5mm ² AWG16	2.5mm ² AWG14	
Anschlusskabel	N			1.0mm ² (1.5mm ²)	1.0mm ² (1.5mm ²)	1.5mm ²	0.75mm ²	
	L			1.0mm ² (1.5mm ²)	1.0mm ² (1.5mm ²)	1.5mm ²	0.75mm ²	
	1			1.0mm ² (1.5mm ²)	1.0mm ² (1.5mm ²)	1.5mm ²	0.75mm ²	
				1.0mm ² (1.5mm ²)	1.0mm ² (1.5mm ²)	1.5mm ²	0.75mm ²	

Bei 220V 7K , 9K , 12K 15K , 16K , 18K , 22K , 24K , 30K ist der Sicherungswert der Inneneinheit der Klimaanlage 50T, 3.15A
 Bei 110V 7K , 9K 12k ist der Sicherungswert der Inneneinheit der Klimaanlage 50T, 3.15A,
 125V 7K , 9K , 12K ist der Sicherungswert der Ausseneinheit der Klimaanlage 61T, 15A
 250V 18K , 22K , 24K ist der Sicherungswert der Ausseneinheit der Klimaanlage 65TS, 25A

Wartung

Regelmäßige Wartung ist wichtig damit Ihr Klimagerät stets sicher und effizient arbeitet.
Vor den Wartungsarbeiten den Netzstecker ziehen.

INNENEINHEIT

Filterreinigung (-tausch)

1. Öffnen Sie die Frontabdeckung in Richtung des Pfeils.
2. Heben Sie die Frontabdeckung mit einer Hand an, entnehmen Sie mit der anderen den Staubfilter
3. Reinigen Sie den Filter mit Wasser. Bei starker Verschmutzung kann mit warmem Wasser gereinigt werden (nicht über 45 °C)
Anschließend den Filter trocknen lassen.
4. Die Frontabdeckung weiter hochhebend setzen Sie den Luftfilter wieder ein.
5. Schließen Sie die Abdeckung wieder.

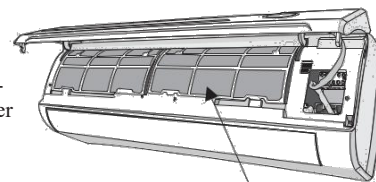

Staubfilter

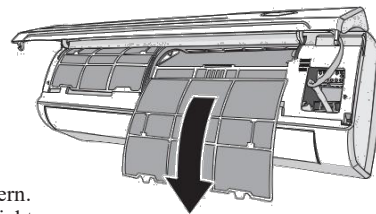

Der elektrostatische Filter und der Geruchsfilter, falls installiert, kann nicht gereinigt werden und muss alle 6 Monate durch neue Filter ersetzt werden.

Reinigung des Wärmetauschers

1. Öffnen Sie die Frontplatte des Geräts und hängen Sie diese aus den Scharnieren aus, um sich die Reinigung zu erleichtern.
2. Reinigen Sie das Innengerät mit einem Tuch mit Wasser (nicht wärmer als 40 °C) und neutraler Seife. Benutzen Sie niemals aggressive Lösungs- oder Reinigungsmittel
3. Wenn die Außeneinheit verstopft ist, entfernen Sie Blätter und anderen Abfall und entfernen Sie danach verbliebenen Staub mit Druckluft oder etwas Wasser.

Wartung am Ende der Saison

1. Ziehen Sie den Netzstecker aus der Steckdose.
2. Reinigen bzw. ersetzen Sie die Filter
3. Lassen Sie das Klimagerät an einem relativ trockenen und sonnigen Tag außer Betrieb, damit das Innere des Geräts vollständig trocknen kann.

BATTERIEWECHSEL

- Wann:
- Es ist kein Bestätigungston mehr vom Innengerät zu hören.
 - Das Display funktioniert nicht mehr korrekt.
- Wie:
- Öffnen sie die rückseitige Abdeckung
 - Setzen Sie neue Batterien ein. Berücksichtigen Sie die Symbole + and – (Pole).

Verwenden Sie nur neue Batterien. Entfernen Sie die Batterien aus der Fernbedienung nur, wenn die Klimaanlage nicht in Betrieb ist.

Werfen Sie Batterien nicht in den Hausmüll, sondern entsorgen Sie sie in den dafür vorgesehenen Behältern an den entsprechenden Sammelstellen.

PROBLEMBEHANDLUNG

FEHLFUNKTION	MÖGLICHE URSACHEN	
Das Gerät arbeitet nicht	Stromausfall / Stecker gezogen	
	Beschädigter Lüftermotor am Innen- oder Außengerät	
	Thermomagnetischer Schalter des Kompressors defekt	
	Defekte Schutzeinrichtung oder Sicherungen.	
	Lose Verbindungen oder herausgezogener Stecker	
	Betriebsunterbrechung zum Geräteschutz	
	Spannung zu hoch oder zu niedrig	
	Funktion TIMER-AN ist aktiviert	
Beschädigung an der elektronischen Steuerplatine		
Ungewöhnlicher Geruch	Luftfilter verschmutzt	
Geräusch von Wasser	Flüssigkeitsrückfluss im Kältemittelkreislauf	
Feiner Nebelaustritt aus dem Luftauslass	Tritt auf, wenn die Luft im Raum sehr kalt wird, zum Beispiel in der "KÜHLEN" oder "ENTFEUCHTEN/TROCKNEN" Modi	
Ungewöhnliche Geräusche	Geräusche können durch Ausdehnung oder Zusammenziehen bei thermischen Schwankungen an der Frontplatte entstehen und sind kein Mangel	
Ungewollter Luftstrom, heiß oder kalt	Unpassende Temperatureinstellungen	
	Der Lufteinlass oder -auslass des Innen- oder Außengeräts wurde blockiert	
	Der Luftfilter ist blockiert	
	Lüftergeschwindigkeit auf Minimum eingestellt	
	Andere Wärmequellen im Raum	
Das Gerät reagiert nicht auf Signale/Eingaben	Fehlendes Kältemittel	
	Die Fernbedienung ist nicht nah genug am Empfänger der Inneneinheit	
	Die Batterien der Fernbedienung haben nicht mehr genug Spannung	
Das Display ist aus	Hindernisse zwischen Fernbedienung und Empfänger der Inneneinheit	
	Aktivierte LED Funktion	
	Spannungsfehler	
Schalten Sie die Klimaanlage in diesen Fällen sofort aus und unterbrechen Sie die Stromversorgung:		
Ungewöhnliche Geräusche während des Betriebs		
Fehler in der Steuerplatine		
Defekte Sicherungen oder Schalter		
Sprühwasser oder Objekte in der Anlage		
Überhitze / Verschmorte Kabel oder Stecker		
Starker, aus dem Gerät austretender Geruch		
FEHLERCODES AUF DEM DISPLAY		
Im Falle eines Fehlers zeigt das Display der Inneneinheit folgende Fehlercodes:		
	Leuchten der Lampe	Beschreibung des Fehlers
E1	Blinkt einmal	Fehler des Innentemperatursensors
E2	Blinkt zweimal	Fehler des Außentemperatursensors
E6	Blinkt sechsmal	Funktionsstörung des Innenlüftermotors