

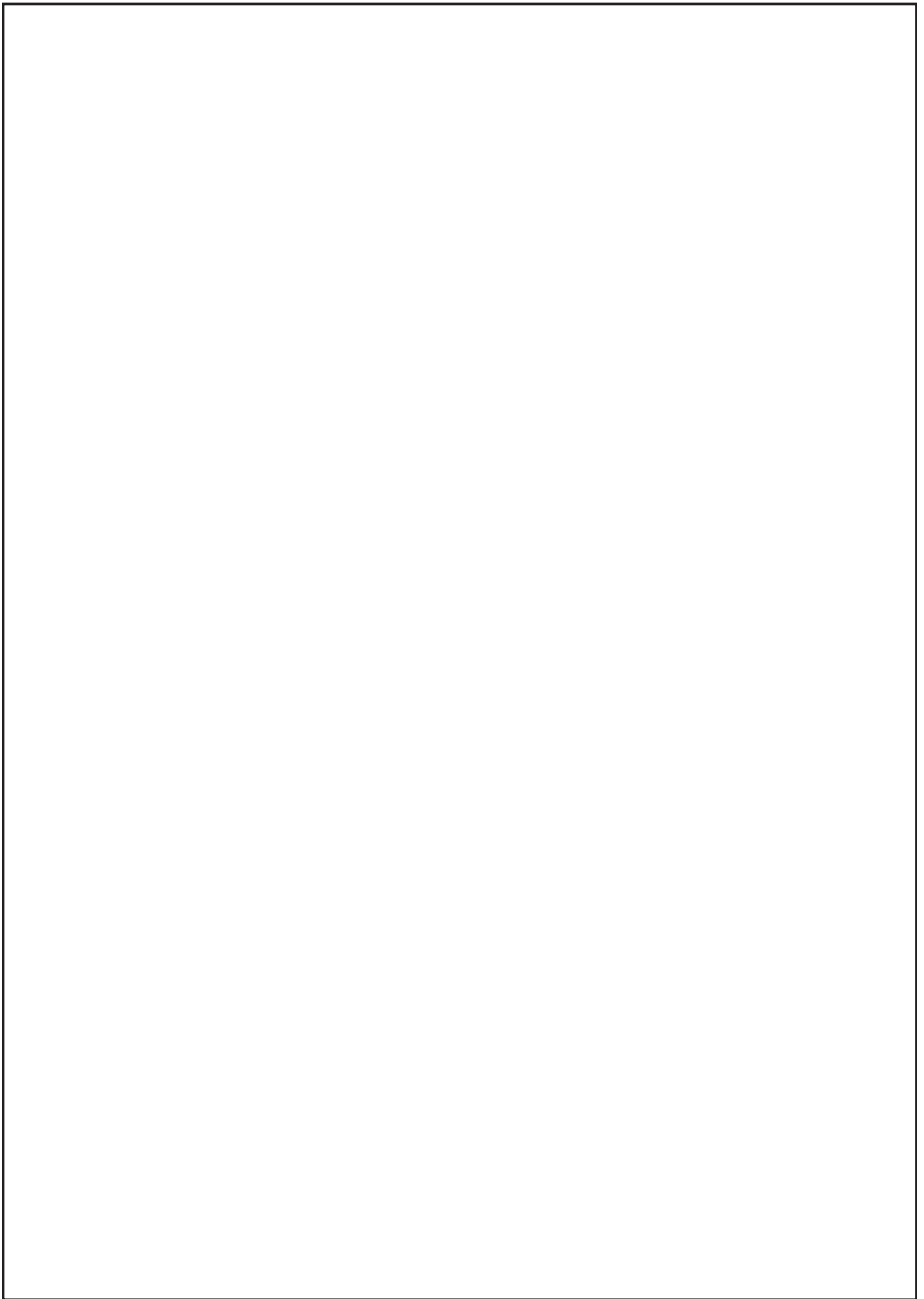

Klimaanlagen Gebrauchsanleitung  
& Nutzungshinweise

Kältebringer  
SC Trade & Services GmbH  
Schmiedeweg 4  
45731 Waltrop  
Deutschland (Germany)



# INHALTSVERZEICHNIS

SICHERHEITS- UND INSTALLATIONSHINWEISE .....	1
HAFTUNGSAUSSCHLUSS UND ENTSORGUNGSHINWEIS .....	4
TEILEBEZEICHNUNGEN .....	5
DISPLAYINFORMATIONEN .....	6
NOTFALLFUNKTIONEN & AUTO-RESTART FUNKTION .....	7
FERNBEDIENUNG .....	8
BEDIENUNGSANLEITUNG .....	12
INSTALLATIONSANLEITUNG .....	18
WARTUNG .....	27
PROBLEMBEHANDLUNG .....	28

Aufgrund unserer regelmäßigen Produktverbesserungen kann es zu geringen optischen Abweichungen bei den gezeigten Grafiken, den technischen Angaben bzw. Maßangaben sowie bei den gezeigten Zubehörteilen des Gerätes in dieser Anleitung kommen.

## SICHERHEITS- UND INSTALLATIONSHINWEISE

⚠ Lesen Sie diese Anleitung sorgfältig vor der Installation und Verwendung des Gerätes.

⚠ Während der Installation des Gerätes sichern Sie bitte den umliegenden Bereich zur Vermeidung von Unfällen gegen den Zutritt von Kindern und anderen Unbefugten ab.

⚠ Stellen Sie sicher, dass der Sockel der Außenanlage ausreichend fest montiert ist.

⚠ Stellen Sie sicher, dass keine Luft in das Kältemittelsystem eindringen kann und prüfen Sie, ob Kältemittel austritt, wenn Sie die Klimaanlage bewegen.

⚠ Führen Sie nach der Installation der Klimaanlage einen Testlauf durch und überprüfen Sie die Betriebsdaten.

⚠ Die in der eingebauten Steuereinheit installierten Sicherung haben einen Nennwert von T 5A / 250V. Stellen Sie sicher, dass das Innengerät stets mit einer Sicherung mit einer für den maximalen Eingangsstrom geeigneten Kapazität oder mit einem anderen Überlastungsschutzgerät geschützt wird.

⚠ Stellen Sie sicher, dass die Netzspannung mit der auf dem Typenschild angegebenen übereinstimmt. Halten Sie den Schalter oder den Netzstecker sauber. Stecken Sie den Netzstecker richtig und fest in die Steckdose, um die Gefahr eines Stromschlags oder eines Brandes durch unzureichenden Kontakt zu vermeiden.

⚠ Prüfen Sie, ob die Steckdose für den Stecker geeignet ist. Andernfalls lassen Sie diese wechseln.

⚠ Das Gerät muss mit einer Installation vom Versorgungsnetz getrennt werden können, welche eine allpolige Kontakttrennung aufweist, welche unter den Bedingungen der Überspannungskategorie III eine vollständige Trennung ermöglicht. Diese muss gemäß den Sicherheitsvorschriften in die Festverkabelung integriert werden. Die Klimaanlage sollte nur von qualifizierten Fachleuten installiert werden.

⚠ Stellen Sie das Gerät nicht in einem Abstand von weniger als 50 cm zu brennbaren Stoffen (Alkohol usw.) oder zu Druckbehältern (z. B. Sprühdosen) auf.

⚠ Wenn das Gerät in Bereichen ohne Lüftungsmöglichkeit verwendet wird, müssen Vorkehrungen getroffen werden, um zu verhindern, dass durch Kältemittelgaslecks eine Brandgefahr entstehen kann.

⚠ Das Verpackungsmaterial ist recycelbar und sollte in entsprechend getrennten Abfallbehältern entsorgt werden. Bringen Sie die Klimaanlage am Ende ihrer Nutzungsdauer zur Entsorgung zu einer speziellen Abfallsammelstelle.

⚠ Verwenden Sie die Klimaanlage nur gemäß den Anweisungen in dieser Bedienungsanleitung. Diese Anleitung kann nicht jeden möglichen Zustand bzw. jede denkbare Situation berücksichtigen. Wie bei jedem elektrischen Haushaltsgerät ist daher bei Installation, Betrieb und Wartung stets größte Sorgfalt und umsichtige Vorsicht geboten.

⚠ Das Gerät muss gemäß den geltenden nationalen Vorschriften installiert werden. Die Verkabelung muss ebenfalls den geltenden nationalen Vorschriften entsprechen.

⚠ Vor dem Berühren der Verbindungsklemmen müssen alle Stromkreise von der Stromversorgung getrennt werden.

⚠ Dieses Gerät ist nicht zur Verwendung durch Personen (einschließlich Kindern) mit eingeschränkten körperlichen, sensorischen oder geistigen Fähigkeiten oder mangelnder Erfahrung und mangelndem Wissen bestimmt, es sei denn, sie werden von einer für ihre Sicherheit verantwortlichen Person beaufsichtigt oder in die Verwendung des Geräts eingewiesen.. Kinder dürfen nicht mit dem Gerät spielen. Die Reinigung und Wartung darf nicht von Kindern durchgeführt werden.

## SICHERHEITS- UND INSTALLATIONSHINWEISE

⚠ Versuchen Sie nicht das Gerät alleine zu installieren. Wenden Sie sich an spezialisierte, technisch geschulte Personen.

⚠ Die Reinigung und Wartung muss von Fachpersonal durchgeführt werden. Trennen Sie das Gerät in jedem Fall von der Stromversorgung bevor Sie Reinigungs- oder Wartungsarbeiten durchführen.

⚠ Ziehen Sie nicht während des Betriebs den Netzstecker, um das Gerät auszuschalten, da dies Funken erzeugen und einen Brand oder andere Schäden verursachen kann.

⚠ Dieses Gerät wurde für die Klimatisierung von Wohnräumen entwickelt und darf nicht für andere Zwecke wie z. B. zum Trocknen von Kleidung, Abkühlen von Lebensmitteln usw. verwendet werden.

⚠ Dieses Gerät wurde für die Klimatisierung von Wohngebieten entwickelt und darf nicht für andere Zwecke verwendet werden, z. B. zum Trocknen von Kleidung, Abkühlen von Lebensmitteln usw.

⚠ Verwenden Sie das Gerät nur mit montiertem Luftfilter. Die Verwendung des Klimageräts ohne Luftfilter kann zu einer übermäßigen Ansammlung von Staub oder Verunreinigungen an den Innenteilen des Geräts führen und Schäden bzw. Fehlfunktionen verursachen.

⚠ Der Benutzer ist dafür verantwortlich, dass das Gerät von einem qualifizierten Techniker installiert wird. Dieser hat zu prüfen, ob es gemäß den geltenden Gesetzen und Richtlinien geerdet ist und einen thermomagnetischen Schutzschalter besitzt.

⚠ Entsorgen und recyceln Sie benutzte Altbatterie aus der Fernbedienung ordnungsgemäß. Bitte Entsorgen Sie diese nicht im gewöhnlichen Hausmüll, sondern geben Sie sie an einer dafür vorgesehenen Sammelstelle ab.

⚠ Setzen Sie sich niemals längere Zeit direkt dem kalten Luftstrom aus. Der direkte und längere Aufenthalt im kalten Luftstrom kann gesundheitsschädlich sein. Besondere Vorsicht ist für Kinder, alte oder kranke Menschen geboten.

⚠ Wenn das Gerät Rauch absondert oder ein Brandgeruch auftritt, unterbrechen Sie sofort die Stromversorgung und wenden Sie sich an unseren Service. Eine Verwendung des Geräts unter solchen Bedingungen bzw. in solchem Zustand kann zu Bränden oder Stromschlägen führen.

⚠ Lassen Sie Reparaturen nur von einem autorisierten Service-Center durchführen. Eine unsachgemäße Reparatur kann Sie dem Risiko eines Stromschlags usw. aussetzen.

⚠ Schalten Sie das Gerät über den Automatikschalter aus, wenn Sie das Gerät über einen längeren Zeitraum nicht benutzen möchten.

⚠ Achten Sie darauf, die Luftstromrichtung richtig einzustellen. Die Klappen müssen im Heizmodus nach unten und im Kühlmodus nach oben gerichtet sein.

⚠ Durch die Vermeidung von extrem schwankenden Temperatureinstellung können Schäden am Gerät vermieden werden.

## SICHERHEITS- UND INSTALLATIONSHINWEISE

- ⊖ Das Netzkabel nicht biegen, ziehen oder zusammendrücken, da es dadurch beschädigt werden kann. Ein beschädigtes Netzkabel kann Stromschläge oder Feuer verursachen. Nur spezialisiertes technisches Personal darf ein beschädigtes Netzkabel ersetzen.
- ⊖ Verwenden Sie keine Verlängerungskabel oder Mehrfachsteckdosen.
- ⊖ Berühren Sie das Gerät nicht wenn Sie barfuß sind oder Körperteile nass oder feucht sind.
- ⊖ Blockieren Sie nicht den Lufteinlass oder -auslass des Innen- oder Außengeräts. Das Verstopfen dieser Öffnungen führt zu einer Verringerung der Kühlleistung und kann zu Ausfällen oder Beschädigungen führen. Führen Sie keine unbefugten und unsachgemäßen Änderungen am Gerät durch.
- ⊖ Stellen Sie das Gerät nicht in Umgebungen, in denen die Luft gefährliche Gase, Öl oder Schwefel enthält oder in der Nähe von Wärmequellen, auf.
- ⊖ Stellen Sie keine schweren oder heißen Gegenstände auf das Gerät.
- ⊖ Lassen Sie Fenster oder Türen nicht dauerhaft geöffnet, wenn die Klimaanlage in Betrieb ist.
- ⊖ Richten Sie den Luftstrom nicht auf Pflanzen oder Tiere. Ein längerer Aufenthalt im direkten kalten Luftstrom kann sich negativ auf Pflanzen und Tiere auswirken.
- ⊖ Die Klimaanlage nicht mit Wasser in Berührung bringen. Die elektrischen Verbindungen können beschädigt werden und einen Stromschlag verursachen.
- ⊖ Klettern Sie nicht auf das Außengerät und stellen Sie keine Gegenstände darauf ab.
- ⊖ Berühren Sie das Gerät nicht wenn Sie barfuß sind oder Körperteile nass oder feucht sind.
- ⊖ Führen Sie niemals einen Stab oder einen ähnlichen Gegenstand in das Gerät ein. Dies kann zu Verletzungen und Schäden führen.

## **Haftungsausschluss**

Bitte lesen die folgende Bedienungsanleitung und Sicherheitshinweise gut durch.

Für die folgenden Punkte können keine Gewährleistungsansprüche oder Garantieansprüche **gewährt** werden:

- Bei nicht sachgemäßem Gebrauch, welcher dem eigentlichen Sinn des Produktes widerspricht
- Bei optischen oder technischen Veränderungen, sowie beim Einbau fehlerhafter Ersatzteile
- Bei technischen oder optischen Schäden, die durch eine fachunkundige Handhabung entstanden sind
- Bei Schäden, die durch Verschleiß entstehen
- Bei Fremdeinwirken oder höherer Gewalt
- Bei einer Verwendung des Gerätes mit elektrochemischen, chemischen oder anderen elektrischen Einflüssen

## **Entsorgung:**

Der Umwelt zur Liebe, denken Sie bitte an die korrekte Verwertung der Materialien, auch der Verpackung:

- Papier oder Kartonagen sollten im Altpapier oder bei der Papierentsorgung Ihres lokalen Entsorgungsbetriebs verwertet werden
- Plastik, Kunststoffe und Folien entsorgen Sie bitte in der dafür vorgesehenen gelben Tonne, Styropor sollte dort nicht entsorgt werden
- Elektroteile dürfen nicht in den Hausmüll. Bitte bringen Sie diese zu der Sammelstelle für Elektromüll bei Ihrem lokalen Verwertungsbetrieb.

Mit der Trennung der Bestandteile leisten Sie einen wertvollen Beitrag zur Verwertung der Altgeräte, dem Recycling von Ressourcen und dem Schutz der Umwelt.

## **Hinweis:**

Trotz sorgfältiger Zusammenstellung und Kontrolle der Angaben können sich leider Fehler eingeschlichen haben. Sollten Sie solche erkennen, bitten wir darum, uns dies mitzuteilen, damit wir uns schnellstmöglich darum kümmern können.

## **Bitte wenden Sie sich an:**

SC Trade & Services GmbH  
Schmiedeweg 4  
45731 Waltrop  
info@bringer-germany.de

## TEILEBEZEICHNUNGEN

### GERÄTEEINHEIT IM INNENBEREICH

Nr.	Bezeichnung
1	Frontblende
2	Luftfilter
3	Optionaler Filter (falls installiert)
4	LED Display
5	Signalempfänger
6	Steuerungsabdeckung
7	Luftbefeuchter (falls installiert)
8	Luftabweiser
9	Notfalltaste
10	Typenschild (Position kann abweichen)
11	Luftstromleitklappe
12	Fernbedienung

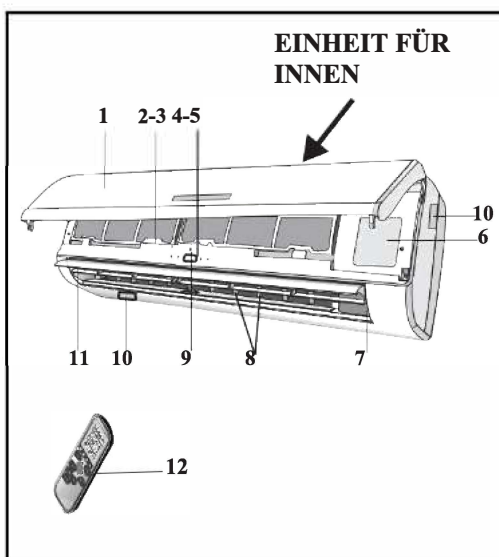

### GERÄTEEINHEIT FÜR AUSSEN

Nr.	Bezeichnung
13	Luftauslassgrill
14	Typenschild der Außeneinheit
15	Anschlussabdeckung Luftauslassgrill
16	Gasventil
17	Kühlflüssigkeitsventil

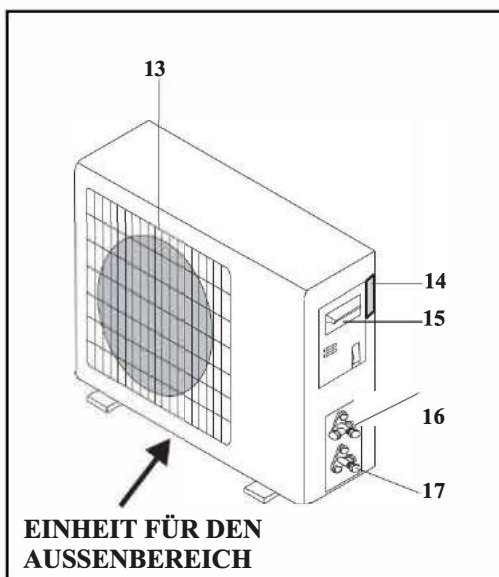

*Achtung: Die gezeigten Abbildungen können in Maßen und Optik von den gekauften Teilen abweichen.*



## DISPLAYINFORMATIONEN

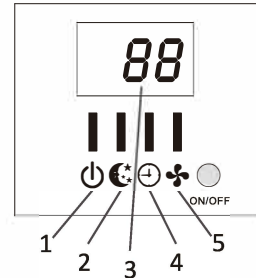
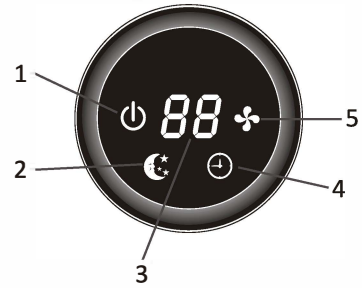
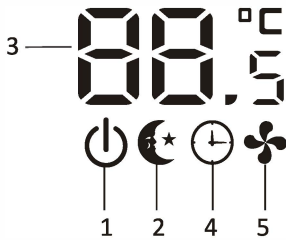
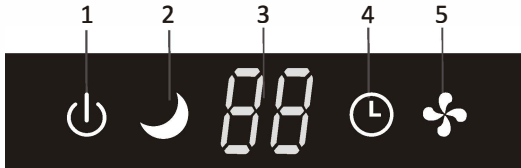
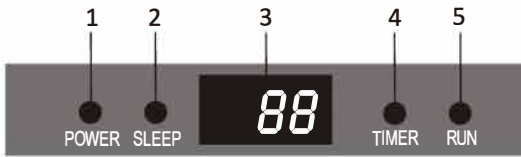

Nr.	Led		Funktion
1	POWER		Leuchtet wenn das Gerät eingeschaltet wird
2	SCHLAFMODUS		Schlafmodus
3	TEMPERATURANZEIGE (Opt.) / STÖRUNGSCODE		(1) Leuchtet während des Timer-Betriebs. (2) Zeigt im Falle einer Störung den Störungscode an.
4	TIMER		Leuchtet während des Timer-Betriebs.
5	BETRIEB		Leuchtet wenn das Gerät eingeschaltet wird. Erlischt wenn das Gerät ausgeschaltet wird.

*Das Aussehen und die Position der Schalter und Leuchten können je nach Modell abweichen*

## NOTFALLFUNKTIONEN & AUTO-RESTART-FUNKTION

### AUTO-RESTART FUNKTION

Das Gerät ist herstellereits mit einer voreingestellten automatischen Neustartfunktion ausgestattet. Bei einem plötzlichen Stromausfall speichert das Modul die Einstellungen vor dem Stromausfall. Wenn die Stromversorgung wiederhergestellt wird, startet das Gerät automatisch mit allen vorherigen Einstellungen neu.

Um die AUTO-RESTART-FUNKTION zu deaktivieren, gehen Sie wie folgt vor:

1. Schalten Sie das Klimagerät aus und trennen Sie es vom Strom.
2. Drücken Sie den Notfallknopf für mehr als 10 Sekunden bis Sie vier kurze Pieptöne hören.
3. Die AUTO-RESTART-FUNKTION ist nun deaktiviert.

Um die AUTO-RESTART-FUNKTION wieder zu aktivieren, befolgen Sie die Schritte erneut. Sie hören nun drei statt vier Pieptöne.

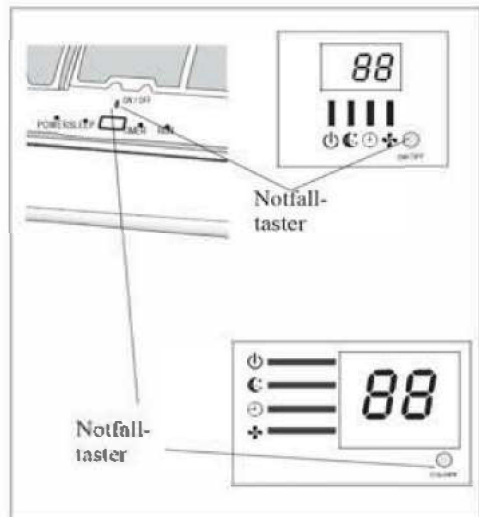

### NOTFALL-FUNKTION

Wenn die Fernbedienung nicht funktioniert oder eine Wartung erforderlich ist, gehen Sie wie folgt vor:

Öffnen Sie die Frontabdeckung und heben Sie diese an bis Sie die Notfalltaste erreichen.

1. Einmaliges Drücken der Notfalltaste (Sie hören einen Piepton) führt zum Start der Kühlfunktion.
2. Zweimaliges Drücken der Notfalltaste innerhalb von 3 Sekunden (Sie hören zwei Pieptöne) führt zum Starten der Heizfunktion.
3. Zum Ausschalten drücken Sie den Taster erneut (Sie hören einen langen Piepton).
4. Nachdem 30 Minuten die gewählte Funktion ausgeführt wurde schaltet das Klimagerät in den Kühlmodus (23 °C) und automatische Lüftergeschwindigkeit.

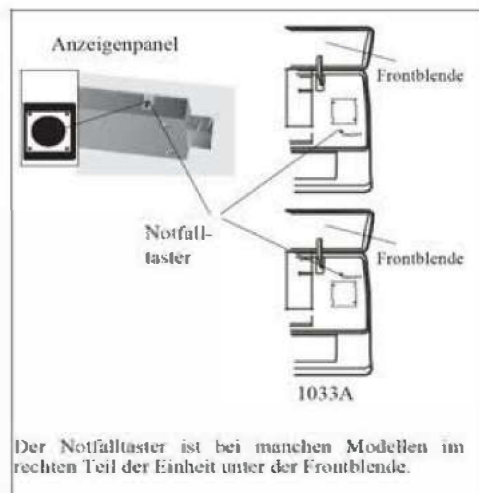

♦ Für die Automatik-Funktion blättern Sie zu Seite 15.



⚠ Die Form und Position des Notfalltasters kann modellabhängig variieren. Die Funktion ist jedoch identisch.

Anmerkung: Der externe statische Druck der Wärmepumpe beträgt für alle Modelle 0 Pa.

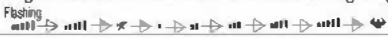
## FERNBEDIENUNG

Nr.	Schalter	Funktion
1		Klimagerät an oder aus schalten.
2	OPTION	Aktivieren oder Deaktivieren optionaler Funktionen
3	∨	Temperatur verringern, Zeiteinstellen oder Funktionsauswahl.
4	∧	Temperatur erhöhen, Zeiteinstellen oder Funktionsauswahl.
5	ECO	Aktivieren /Deaktivieren der ECO-Funktion, welche das Klimagerät die Funktionsmodi selbsttätig zur Energieverbrauchsoptimierung wählen lässt.
6	TURBO	Aktivieren/Deaktivieren der SUPER-Funktion, welche das Klimagerät die Wunschtemperatur so schnell wie möglich erreichen lässt.
7	MODE	Wahl des Betriebsmodus (AUTO / COOL / DRY / FAN / HEAT)
8	FAN	Wahl der Lüftergeschwindigkeit auto/mute/low/mid/low/mid/mid high/high/turbo 
9		Aktivieren/Deaktivieren der Bewegung der waagerechten Klappen (hoch/runter)
10		Aktivieren/Deaktivieren der Bewegung der senkrechten Klappen (links/rechts)

ON/OFF	MODUS	OPTIONEN
ON	AUTO	TIMER DISPLAY HEALTH I FEEL 8°C H
	COOL	TIMER DISPLAY HEALTH SLEEP MILDEW I FEEL 8°C H
	DRY	TIMER DISPLAY HEALTH MILDEW I FEEL 8°C H
	FAN	TIMER DISPLAY HEALTH I FEEL 8°C H
	HEAT	TIMER DISPLAY HEALTH SLEEP I FEEL 8°C H
OFF	AUTO	CLEAN TIMER DISPLAY HEALTH I FEEL 8°C H
	COOL	CLEAN TIMER DISPLAY HEALTH SLEEP MILDEW I FEEL 8°C H
	DRY	CLEAN TIMER DISPLAY HEALTH MILDEW I FEEL 8°C H
	FAN	CLEAN TIMER DISPLAY HEALTH I FEEL 8°C H
	HEAT	CLEAN TIMER DISPLAY HEALTH SLEEP I FEEL 8°C H

 Sie werden einen Piepton hören, wenn sie die folgenden Tasten drücken oder eine der folgenden Funktionen auswählen.

**HEALTH** (Optionale Funktion: Regenerieren des Ionisierers)

 (Taster: Bewegung der senkrechten Klappen links/rechts)

# FERNBEDIENUNG

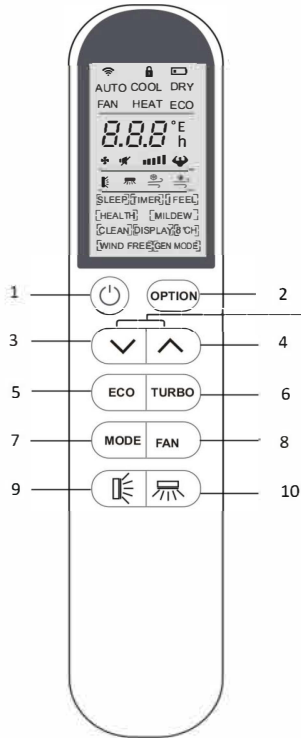









Halten Sie  $\nabla$  und  $\wedge$  gleichzeitig für mindestens 3 Sekunden um die Sperrfunktion zu Aktivieren bzw. zu Deaktivieren

# FERNBEDIENUNG

## FERNBEDIENUNGSDISPLAY

### BEDEUTUNG DER SYMBOLE

NR.	SYMBOL.	BEDEUTUNG
1		Signalanzeige
2		Sperrfunktion
3		Batterieanzeige
4	AUTO	Automatikmodus
5	COOL	Kühlmodus
6	DRY	Trocknungsmodus
7	FAN	Lüftermodus
8	HEAT	Heizmodus
9	ECO	ECO-Funktion
10	23.5h [TIMER]	Timer-Anzeige
11	28.5°C	Temperaturanzeige
12		Lüftergeschwindigkeit: Auto/low/low mid/mid/ high mid/high
13		Stummschaltung
14		Super-Modus
15		Klappenbewegungsmodus (waagrecht)
16		Deflektorenbewegungsmodus (senkrecht)
17	<p>[SLEEP] [TIMER] [FEEL]</p> <p>[HEALTH] [MILDEW]</p> <p>[CLEAN] [DISPLAY] [8°C]</p>	<p>Anzeige optionaler Funktionen</p> <p> Hinweis: Für einige Modelle ist keine HEALTH / ZUGLUFTFREI / GEN-MODUS-FUNKTION verfügbar.</p>

## Fernbedienung

### Batteriewechsel

Entfernen Sie den Deckel des Batteriefaches auf der Rückseite der Fernbedienung, indem Sie diesen in Pfeilrichtung schieben.

Legen Sie die neuen Batterien in die richtiger Pol-Richtung (+ und - beachten) ein.

Legen Sie den Deckel des Batteriefaches auf und schieben Sie ihn zurück bis er einrastet.



Benutzen Sie 2 LRO 3 AAA (1,5V) Batterien. Benutzen Sie keine wiederaufladbaren Batterien. Tauschen Sie alte Batterien ausschließlich gegen neue des selben Typs aus.

Ein Batteriewechsel ist notwendig, wenn das Display nur noch schwach ablesbar ist.

Wechseln Sie Batterien nicht unnötigerweise aus um Müll zu vermeiden. Gebrauchte Batterien sind nicht im Hausmüll zu entsorgen, sondern an speziellen Abgabestationen zu entsorgen.

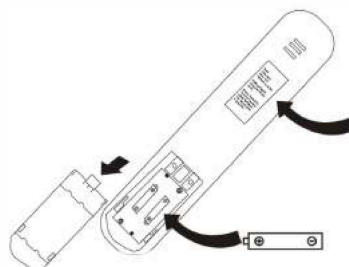

Hinweis

Kindersicherung: Tasten  $\vee$  und  $\wedge$  gleichzeitig mindestens 3 Sekunden zum Aktivieren drücken.

Display an/aus: ECO-Taste länger gedrückt halten.

Bitte entnehmen Sie die Batterien bei längerem Nichtgebrauch aus der Fernbedienung, um Leckagen zu vermeiden.



1. Richten Sie die Fernbedienung direkt auf das Klimagerät.
2. Stellen Sie sicher, dass keine Hindernisse zwischen Fernbedienung und Signalempfänger in der Klimageräteneinheit vorhanden sind.
3. Setzen Sie die Fernbedienung niemals längere Zeit direkter Sonneneinstrahlung aus.
4. Benutzen und Lagern Sie die Fernbedienung in einem Abstand von mindestens einem Meter vor Ihrem Fernsehgerät oder anderen elektrischen Geräten.

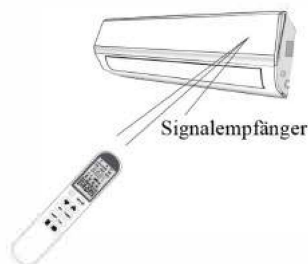

## BEDIENUNGSANLEITUNG

Die vom Gebläse angesaugte Luft tritt durch den Grill ein und durchläuft den Filter. Anschließend wird sie durch den Wärmetauscher gekühlt, entfeuchtet oder erwärmt.

Die Luftauslassrichtung wird durch Klappen auf- und ab und durch die vertikalen Abweiser manuell nach rechts und links gelenkt. Bei einigen Modellen können die vertikalen Luftabweiser auch motorisch gesteuert werden.

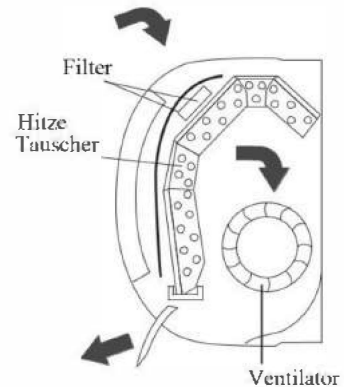



### “SWING” KONTROLLE DES LUFTSTROMS



Der Luftstrom tritt gleichmäßig verteilt in den Raum aus.

Es ist möglich die Strömungsrichtung zu optimieren.

Die Taste  aktiviert die Luftleitklappen. Der Luftstrom richtet sich von oben nach unten, um eine gleichmäßige Luftverteilung im Raum zu gewährleisten.

Die Taste  aktiviert die motorisierten Luftleitbleche, der Luftstrom wird abwechselnd von links nach rechts geleitet. (Optionale, modellabhängige Funktion)

- Im Kühlmodus stellen sich die Klappen in horizontale Position.
- Im Heizmodus stellen sich die Klappen abwärtsgerichtet, da die warme Luft dazu neigt aufzusteigen.

Die Luftabweiser werden manuell positioniert und unter den Klappen platziert. Sie ermöglichen es den Luftstrom nach rechts oder links zu lenken.

- ⚠ *Die Ausrichtung der Luftabweiser muss bei ausgeschaltetem Gerätezustand erfolgen.*
- ⚠ *Niemals die Klappen manuell positionieren, da dies zu ernsthaften Schäden führen kann!*
- ⚠ *Stecken Sie niemals Finger, Stöcke oder andere Gegenstände in die Luftein- oder -austrittsöffnungen. Dies kann zu unvorhersehbaren Schäden oder Verletzungen führen.*

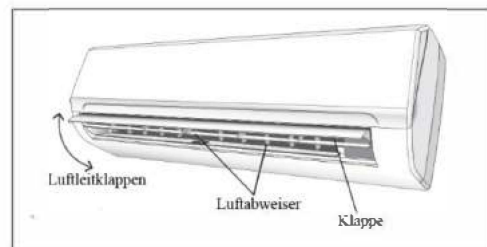
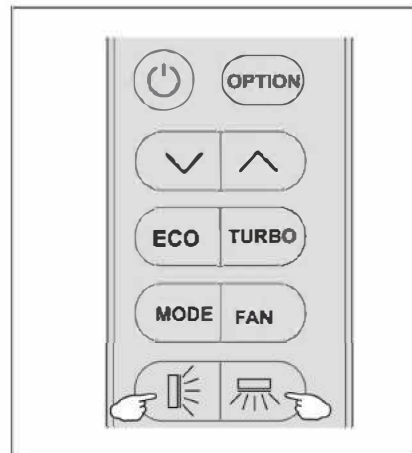

# Bedienungsanleitung

## KÜHLMODUS

### COOL

Der Kühlmodus ermöglicht es dem Gerät den Raum zu kühlen und gleichzeitig die Luftfeuchtigkeit zu reduzieren.

Um den Kühlmodus zu aktivieren (Cool) drücken Sie den **Mode**-Knopf, bis das Symbol **Cool** im Display erscheint. Die Kühlfunktion startet, wenn die gewählte Temperatur geringer als die Raumtemperatur ist. (Auswahl mittels der Tasten ▲ und ▼)

Um die Funktion der Klimaanlage zu optimieren, stellen Sie die Temperatur (1), die Geschwindigkeit (2) und die Richtung des Luftstroms (3) durch Drücken der angezeigten Tasten ein.

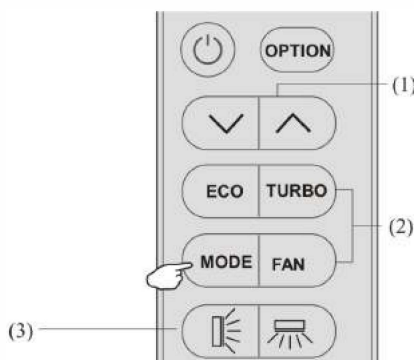

## HEIZMODUS

### HEAT

Der Heizmodus ermöglicht es dem Gerät den Raum zu heizen.

Um den Heizmodus zu aktivieren (HEAT) drücken Sie den **Mode**-Knopf, bis das Symbol **HEAT** im Display erscheint. Die Heizfunktion startet, wenn die gewählte Temperatur höher als die Raumtemperatur ist. (Auswahl mittels der Tasten ▲ und ▼)

Um die Funktion der Klimaanlage zu optimieren, stellen Sie die Temperatur (1), die Geschwindigkeit (2) und die Richtung des Luftstroms (3) durch Drücken der angezeigten Tasten ein.

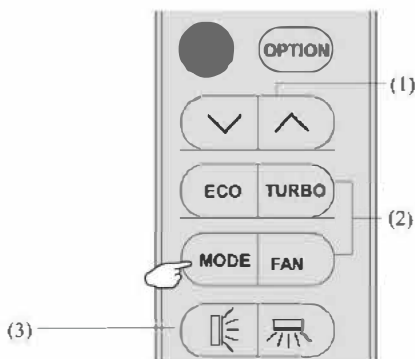

Im Heizbetrieb (HEAT) kann ein automatischer Abtaufunktionslauf starten, der für die Reinigung des Geräts unerlässlich ist. Es werden Frostrückstände auf dem Kondensator beseitigt um seine volle Wärmeaustauschkraft wiederzugewinnen. Dieser Vorgang dauert in der Regel 2-10 Minuten. Während des Abtauens stoppt der Lüfter den Betrieb. Nach dem Auftauen kehrt das Gerät automatisch in den Heizbetrieb zurück.

## LUFTENTFEUCHTUNGSMODUS

### DRY

Mit dieser Funktion wird die Luftfeuchtigkeit im Raum reduziert und die Luftqualität verbessert.

Um den Luftentfeuchtungsmodus einzuschalten drücken Sie die Taste **MODE** bis **DRY** im Display erscheint. Es beginnt automatisch eine Abfolge abwechselnder Kühlzyklen und das Luftgebläse wird aktiviert.

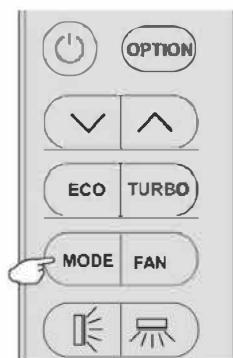



## BEDIENUNGSANLEITUNG

### VENTILATOR-MODUS

#### FAN

Das Gerät arbeitet nur im Ventilator-Modus

Um den Ventilator-Modus einzustellen drücken Sie die Taste **MODE** bis **FAN** im Display erscheint.

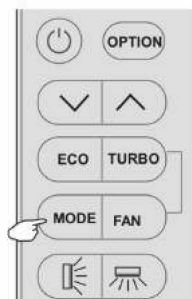

### AUTOMATIKMODUS

#### AUTO

Das Gerät arbeitet im Automatik-Modus selbsttätig.

Um den Automatik-Modus zu aktivieren, drücken Sie die **MODE**-Taste der Fernbedienung, bis das Symbol **MODE** im Display erscheint.

Im Automatik-Modus werden die Lüftergeschwindigkeit und die Temperatur automatisch gesteuert, abhängig von der Raumtemperatur (Hierzu ist die Innenein-

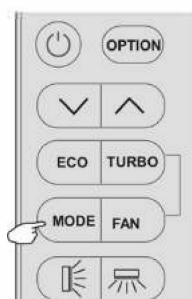

### DISPLAYBELEUCHTUNG AN/AUS

#### DISPLAY

Schalte das LED Display der Fernbedienung an oder aus.

Drücken Sie **OPTION** einmal, wählen Sie **DISPLAY** durch Drücken der Knöpfe **▲** oder **▼** bis das Symbol **DISPLAY** blinkt. Drücken Sie erneut **OPTION** um das LED Display auszuschalten und **DISPLAY** auf dem Fernbedienungsdisplay erscheint.

Drücken Sie erneut, um das LED Display wieder einzuschalten.



# BEDIENUNGSANLEITUNG

## ENERGIESPARMODUS

**ECO**

Das Klimagerät arbeitet im Energiesparmodus (verringertes Stromverbrauch).

Nur im Heiz- oder Kühlmodus verfügbar. Drücken sie die ECO-Taste und das Symbol ECO erscheint auf dem Display. Ihr Klimagerät arbeitet nun im Energiesparmodus.

Um die Funktion zu beenden, drücken Sie MODE um in einen anderen Modus zu wechseln, oder drücken Sie erneut ECO.

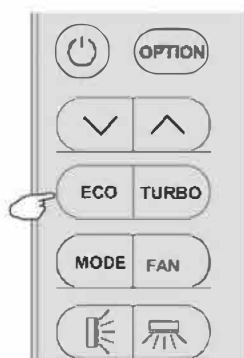

## TURBO FUNKTION



Um die Turbofunktion zu aktivieren, drücken Sie die TURBO-Taste oder drücken Sie die FAN-Taste, bis das Symbol  erscheint.

Um die Funktion zu beenden, drücken Sie die FAN-Taste, um zu einer anderen Lüftergeschwindigkeit zu wechseln oder drücken Sie die TURBO-Taste erneut.

In den Modi AUTO/HEAT/COOL/FAN wird im TURBO-Modus der stärkstmögliche Luftstrom erzeugt.

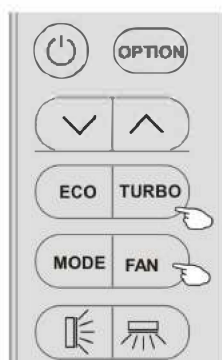

## SCHLUMER-FUNKTION

Text

**SLEEP**

Drücken Sie **OPTION** einmal und wählen Sie SLEEP durch das Drücken der Tasten ^ oder v bis das Symbol SLEEP blinkt. Drücken Sie **OPTION** erneut, um die SLEEP-Funktion zu aktivieren. Es erscheint SLEEP auf dem Display. Drücken Sie erneut, um die Funktion zu deaktivieren.

Nach 10 Stunden im SLEEP-Modus kehrt das Klimagerät in den vorherigen Betriebsmodus zurück.

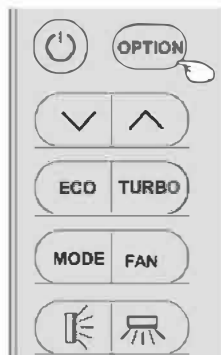

# BEDIENUNGSANLEITUNG

## ANTI-SCHIMMEL-FUNKTION

[MILDEW]

Drücken Sie **OPTION** einmal und wählen Sie **MILDEW** durch betätigen der Tasten  $\wedge$  und  $\vee$  bis das Symbol **MILDEW** blinkt. Drücken Sie **OPTION** erneut, um die **MILDEW**-Funktion und [MILDEW] erscheint auf dem Display. Drücken Sie erneut zur Deaktivierung.

In dieser Funktion stößt das Klimagerät noch etwa 15 Minuten lang Luft aus, um die innenliegenden Teile abzutrocknen und dadurch Schimmelbildung zu vermeiden.

*Hinweis: Die Anti-Schimmel-Funktion ist nur im DRY- oder COOL-Modus auswählbar.*

## SELBSTREINIGUNGSFUNKTION

[CLEAN]

Schalten Sie das Klimagerät aus. Drücken Sie dazu 

Drücken Sie **OPTION** einmal und wählen sie **CLEAN** durch Drücken der Tasten  $\wedge$  oder  $\vee$  bis das Symbol **CLEAN** blinkt. Drücken Sie **OPTION** erneut, um die **CLEAN**-Funktion zu aktivieren und [CLEAN] erscheint auf dem Display.

1. Diese Funktion hilft angesammelte Verunreinigungen, Bakterien, etc. vom Verdampfer zu entfernen.
2. Diese Funktion benötigt ca. 30 Minuten. Danach beginnt wieder der zuvorgewählte Betriebsmodus. Sie können  oder "MODE" drücken, um die Reinigung abzubrechen. Sie hören 2 Pieptöne wenn die Reinigung beendet ist oder abgebrochen wird.
3. Es ist normal, wenn ungewohnte Geräusche während des Reinigungsprozesses auftreten, da sich Kunststoffe mit Hitze und Kälte ausdehnen oder zusammenziehen.
4. Es wird empfohlen die Reinigung nur bei einer Temperatur der Inneneinheit von weniger als 30 Grad und der Außeneinheit von über 5 Grad und unter 30 Grad Celsius auszuführen.
5. Die Selbstreinigung sollte alle 3 Monate durchgeführt werden.

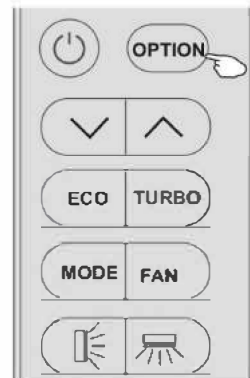

## 8°C-HEIZFUNKTION (Optional)

[8°C H]

1. Drücken Sie **OPTION** einmal und wählen Sie **8°C** durch Drücken der Tasten  $\wedge$  oder  $\vee$  bis das Symbol **8°C H** blinkt. Drücken Sie **OPTION** erneut, um die **8°C** Heizfunktion zu aktivieren [8°C H] erscheint auf dem Display. Drücken Sie die Taste erneut oder wechseln Sie den Modus um die Funktion zu deaktivieren.

2. Wenn das Klimagerät sich im Stand-by befindet, schaltet sich diese Funktion automatisch ein, wenn die Innenraumtemperatur 8 Grad oder weniger beträgt. Das Gerät kehrt in den Stand-By-Modus zurück, wenn eine Temperatur von 18 Grad oder höher erreicht ist.

# BEDIENUNGSANLEITUNG

## TIMER-FUNKTION



Um die Automatik einzustellen schalten Sie das Klimagerät an und aus.

Um den Timer einzuschalten: Schalten Sie das Klimagerät durch Drücken der Taste aus. Wählen Sie den Betriebsmodus mit der Taste MODE und die Lüftergeschwindigkeit mit der Taste FAN.

Timer einstellen/ändern/abbrechen:

1. Drücken Sie OPTION einmal und wählen Sie TIMER durch drücken der Tasten oder bis das Symbol TIMER blinkt.
2. Drücken Sie OPTION erneut und das Zeitfenster (z.B. 5.0 h) und TIMER blinken.
3. Um den Timer einzustellen oder den Timer umzustellen:
  - (1) Drücken Sie den Button oder um den gewünschten Timer in Halbstunden-Intervallen einzustellen. Die Symbole h und TIMER blinken beide.
  - (2) Drücken Sie OPTION oder warten Sie 5 Sekunden um den Timer zu bestätigen. Der gesetzte Timer wie z.B. 5.0 h und das Symbol erscheinen auf dem Display.

**Um den Timer zu beenden (wenn Timer eingeschaltet ist)**  
Drücken Sie OPTION oder warten Sie 5 Sekunden ohne eine andere Taste zu drücken.

4. Ein Beispiel für einen eingeschalteten Timer auf Abbildung 1, für einen ausgeschalteten Timer in Abbildung 2.

*Hinweis: Alle Prozesse sollten innerhalb von 5 Sekunden erfolgen, da sonst der gesamte Auswahlprozess abgebrochen wird.*



Abbildung 1: Timer ein bei Ausschaltung



Abbildung 2: Timer aus bei Einschaltung

## I FEEL-FUNKTION



Drücken Sie OPTION einmal und wählen Sie I FEEL durch Drücken der Tasten oder bis das Symbol I FEEL blinkt. Drücken Sie OPTION erneut, um die I FEEL Funktion zu aktivieren. erscheint auf dem Display. Drücken Sie erneut um die Funktion zu deaktivieren.

Diese Funktion ermöglicht es der Fernbedienung die Temperatur zu messen und dieses Signal bis zu 7 Mal in 2 Stunden an das Klimagerät zu senden, damit das Klimagerät die Temperatur optimal regeln kann. Dies maximiert den Komfort. Der Modus deaktiviert sich nach 2 Stunden automatisch, oder wenn die Innentemperatur sich unter 0 Grad oder über 50 Grad begeben sollte.



# INSTALLATIONSANLEITUNG --- AUSWAHL DES EINBAUORTES

## INNENEINHEIT

- Stellen Sie die Inneneinheit an einer stabilen Wand auf, die keinen Vibrationen ausgesetzt ist.
- Alle Geräteöffnungen sollten nicht blockiert werden. Die Luft soll in den gesamten Raum strömen können.
- Stellen Sie das Gerät nicht in der Nähe von Wärmequellen, Dämpfen oder brennbaren Gasen auf.
- Stellen Sie das Gerät in der Nähe einer Steckdose auf. Stellen Sie das Gerät nicht an einem Ort auf wo es dauerhaft direkter Sonneneinstrahlung ausgesetzt ist.
- Wählen Sie einen Platz, wo Kondenswasser leicht abfließen kann und wo es leicht ans Außengerät angeschlossen werden kann.
- Überprüfen Sie regelmäßig die korrekte Funktion des Gerätes und halten Sie die nötigen Mindestabstände stets ein bzw. frei.
- Wählen Sie einen Platz, an dem der Filter gut erreichbar ist.

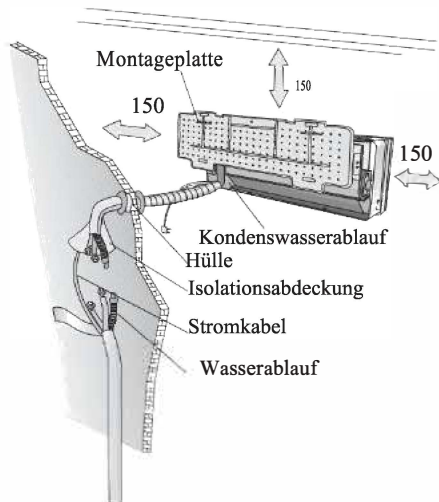

Die Mindestabstände (in mm) sind im Bild eingezeichnet.

## AUSSENEINHEIT

- Installieren Sie das Außengerät nicht in der Nähe von Wärmequellen, Dampf oder brennbaren Gasen.
- Stellen Sie das Gerät nicht an zu staubigen Orten auf.
- Installieren Sie das Gerät dort wo Betriebsgeräusche keine Personen stören und nicht an zu stark von Personen frequentierten Orten.

Installieren Sie das Gerät nicht wo es direkter Sonneneinstrahlung ausgesetzt ist oder nutzen Sie einen Sonnenschutz, welcher den Luftstrom nicht beeinträchtigt.

- Halten Sie die im Bild gezeigten Mindestabstände bei Installation und im laufenden Betrieb stets ein/frei.
- Installieren Sie die Außeneinheit an einem stabilen Ort.
- Wenn die Außeneinheit Vibrationen ausgesetzt ist, gleichen Sie diese mittels Gummifüßen am Boden aus.

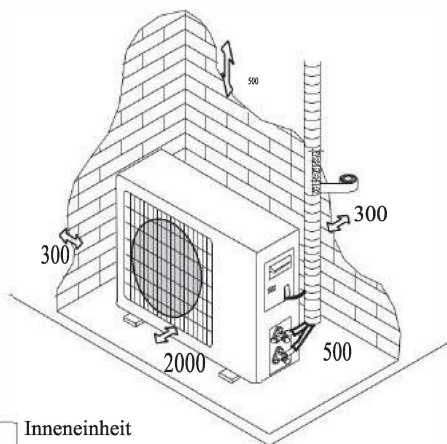

### Installationshinweis

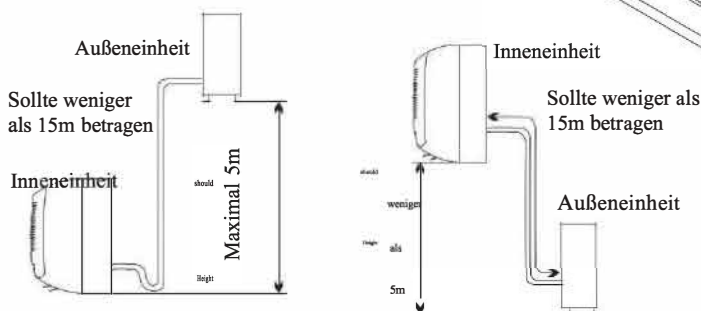

Der Käufer muss sicherstellen, dass Personen/Firmen, die diese Klimaanlage installieren, warten oder reparieren über ausreichende Qualifikation und Erfahrung mit Kältemittelprodukten verfügen.

## INSTALLATIONSANLEITUNG --- INSTALLATION DER INNENEINHEIT

Wählen Sie vor der Installation eine Position für die Innen- und Außengeräte, an welcher die erforderlichen Mindestabstände eingehalten werden.

⚠ Installieren Sie das Gerät nicht in feuchten Räumen, wie Badezimmern, Waschräumen etc.

⚠ Die Installationsposition sollte optimalerweise 2,5m oder mehr oberhalb des Fußbodens liegen.

**Zur Installation gehen Sie wie folgt vor:**

### Installation der Wandhalterung

1. Montieren Sie die Rückwand immer horizontal und vertikal.
2. Bohren Sie mindestens 32 mm tiefe Löcher in eine stabile Wand, um die Platte zu befestigen.
3. Setzen Sie die Kunststoffdübel in das Loch ein.
4. Befestigen Sie die Halteplatte mit den mitgelieferten Schrauben an der Wand.
5. Prüfen Sie den festen Sitz der Halteplatte.

*Hinweis: Die Form der Halteplatte kann von der Grafik abweichen, die Installation ist jedoch ähnlich.*

### Bohren des Lochs für die Rohrleitung

1. Bohren Sie ein Loch nach außen ( $\varnothing 55$ ) in einem leicht schräg nach unten verlaufendem Winkel.
  2. Setzen Sie die Schutzhülse in das Loch ein, um zu verhindern, dass die Verbindungsleitungen und -kabel bei der Durchführung an den Kanten beschädigt werden.
- ⚠ Das Loch muss nach Außen leicht abwärts abfallen.

*Hinweis: Das Ablaufrohr muss leicht abwärts nach Außen verlaufen, andernfalls können Leckagen auftreten.*

### Elektrische Anschlüsse --- Inneneinheit

1. Öffnen Sie die Frontabdeckung.
2. Nehmen Sie die Abdeckung, wie auf dem Foto angegeben, ab (durch Entfernen der Schraube und Aushaken).
3. Informationen zu den elektrischen Anschlüssen finden Sie im Schaltplan auf der rechten Seite des Geräts, unterhalb der Frontabdeckung.
4. Schließen Sie die Kabel an die Schraubklemmen in der nummerierten Reihenfolge an. Verwenden Sie nur für die Stromzufuhr geeignete Kabelstärken (siehe Typenschild am Gerät). Halten Sie sich an alle geltenden nationalen Sicherheitsvorschriften.

⚠ Das Kabel zwischen Außen- und Innengerät muss für den Außenbereich geeignet sein. Der Stecker muss auch nach der Installation des Geräts zugänglich sein, damit er bei Bedarf herausgezogen werden kann. Eine effiziente Erdung muss gewährleistet sein. Wenn das Netzkabel beschädigt ist, muss es von einem autorisierten Servicecenter ausgetauscht werden.

*Hinweis: Die Kabel können herstellenseits modellabhängig ohne Lüsterklemmen an die Hauptplatine des Innengeräts angeschlossen sein.*

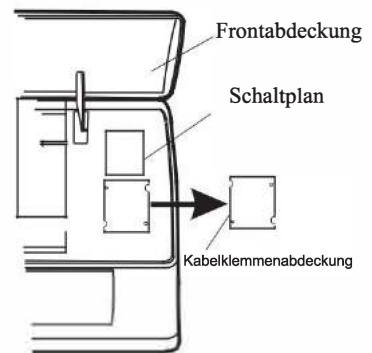
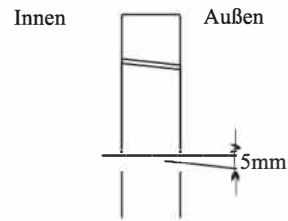
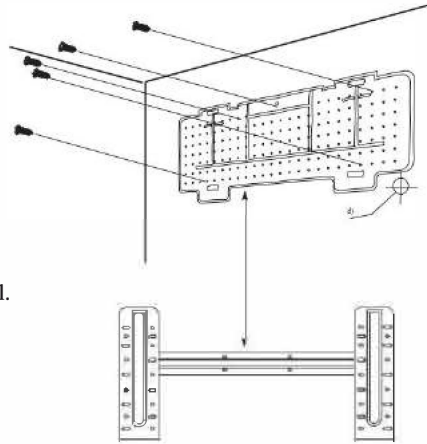

# INSTALLATIONSANLEITUNG --- INSTALLATION DER INNENEINHEIT

## Anschluss der Kältemittelleitung

Die Rohrleitungen können in 3 Richtungen verlegt werden, die in der Abbildung durch Nummern gekennzeichnet sind. Wenn die Rohrleitungen in Variante 1 oder 3 verlegt werden, schneiden Sie vorsichtig mit einem Cutter eine Kerbe an der Seite des Innengeräteeinheit entlang der Nut.

Führen Sie die Verbindungsleitungen in die Richtung der Wandöffnung und binden Sie mit Klebeband die Kupferrohre, das Abflussrohr und die Stromkabel zusammen. Achten Sie darauf, dass das Abflussrohr unten ist, damit das Wasser ungehindert fließen kann.

- Entfernen Sie die Kappe erst nach dem Anschließen des Rohrs, um es vor Verschmutzungen zu schützen.
- Wenn das Rohr zu oft gebogen oder gezogen wird, wird es steif. Biegen Sie das Rohr nicht mehr als dreimal.
- Wickeln Sie die Leitung vorsichtig, wie in der Grafik gezeigt ab.

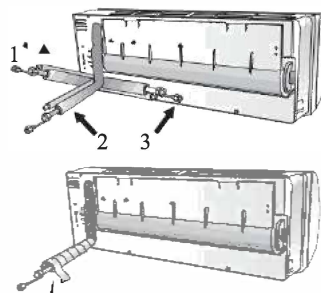

Ummantelung der Verbindungsleitung

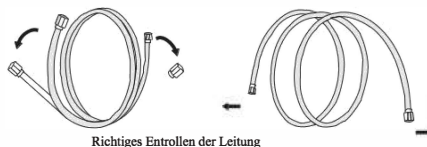

## Anschlüsse an die Inneneinheit

1. Entfernen Sie die Rohrdeckkappe des Innengeräts und prüfen Sie den Innenbereich auf Verschmutzungen.
2. Setzen Sie die Überwurfmutter ein und stellen Sie einen festen Flansch her.
3. Schrauben Sie die Verbindungen mit zwei Schraubenschlüsseln (gegenläufige Bewegungsrichtung) fest.



## Kondenswasserableitung der Inneneinheit

Die korrekte Installation der Kondenswasserableitung des Innengeräts ist von großer Bedeutung.

1. Den Ablaufschlauch unterhalb der Rohrleitung verlegen und darauf achten, dass keine Senken entstehen.
  2. Der Ablaufschlauch muss nach unten geneigt sein, um den Kondenswasserabfluss zu erleichtern.
  3. Biegen oder verdrehen Sie den Ablaufschlauch nicht. Lassen Sie ihn nicht überstehen. Tauchen Sie das Ende nicht in Wasser. Wenn eine Verlängerung an den Schlauch angeschlossen ist, achten Sie beim Einführen in die Inneneinheit auf die Verbindung.
  4. Wenn die Rohrleitungen rechts verlegt sind, müssen die Rohre, das Stromkabel und der Ablaufschlauch mit einem Rohrverbinder an der Rückseite des Geräts befestigt werden.
- 1) Setzen Sie die Rohrverbindung in die entsprechende Vorrichtung ein.
  - 2) Drücken Sie die Leitung zur Verbindung fest in das Klimagerät.



Korrekte Montage

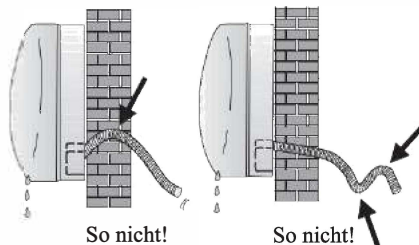

## INSTALLATIONSANLEITUNG --- INSTALLATION DER INNENEINHEIT

### Installation der Inneneinheit

Nachdem Sie das Rohr gemäß den Anweisungen angeschlossen haben, verlegen Sie die Verbindungskabel. Installieren Sie nun das Abflussrohr. Ummanteln Sie nach dem Anschließen das Rohr, die Kabel und das Abflussrohr mit dem mitgelieferten Isoliermaterial.

1. Verlegen Sie die Rohre, Kabel und den Abflussschlauch mit großer Sorgfalt.
2. Ummanteln Sie die Rohrverbindungen mit Isoliermaterial und anschließend mit Vinylband.
3. Führen Sie das Rohr, die Kabel und das Abflussrohr durch die Wandöffnung und befestigen Sie die Inneneinheit sicher am oberen Teil der Wandhalterplatte.
4. Drücken Sie den unteren Teil der Inneneinheit fest gegen die Wandhalterplatte, bis dieser fest aufsitzt.



## INSTALLATIONSANLEITUNG --- INSTALL. DER AUSSENEINHEIT

- Die Außeneinheit sollte an einer stabilen Wand befestigt werden.
- Entscheiden Sie sich vor dem Anschluss der Leitungen für den richtigen Platz an Ihrer Wand und berücksichtigen Sie, dass dort genug Raum für spätere Wartungsarbeiten vorhanden ist.
- Befestigen Sie die Halterung mit passenden Wanddübeln.
- Verwenden Sie besonders stabile Schrauben/Bolzenanker und berücksichtigen Sie dabei auch das Gewicht des Geräts, um zu vermeiden, dass Vibrationen während des Betriebs die Verbindung mit der Zeit lockern.
- Die Einheit muss gemäß den geltenden Sicherheitsvorschriften installiert werden.

### Der Kondenswasserablauf der Außeneinheit (nur für Modelle mit Wärmepumpe)

Es können sich Kondenswasser und Vereisungen bilden. Während des Heizbetriebs kann das Gerät davon befreit werden.

1. Befestigen Sie hierzu das Ablaufventil in dem 25 mm großen Loch, wie in nebenstehender Abbildung gezeigt.
2. Verbinden Sie das Ablaufrohr mit dem Ablaufschlauch. Achten Sie darauf, wohin das Wasser abfließt.

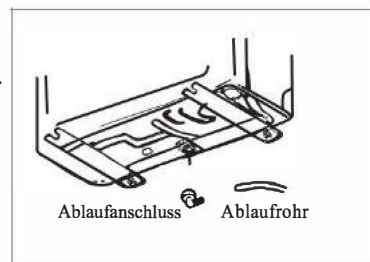



## INSTALLATIONSANLEITUNG --- INSTALL. DER AUSSENEINHEIT

### ELEKTRISCHE ANSCHLÜSSE

1. Entfernen Sie die Klappe an der rechten Seite des Geräts.
2. Schließen Sie das Netzanschlusskabel an die Klemmenleiste an. Stellen Sie sicher, dass die Verkabelung zur Inneneinheit passt. Befestigen Sie das Netzanschlusskabel sorgfältig mit den Kabelverbindungsklemme.
3. Vergewissern Sie sich, dass die Kabel ordnungsgemäß befestigt wurden.
4. Achten Sie darauf, dass die Erdung korrekt installiert ist.
5. Setzen sie die Abdeckklappe wieder fest auf das Gerät.

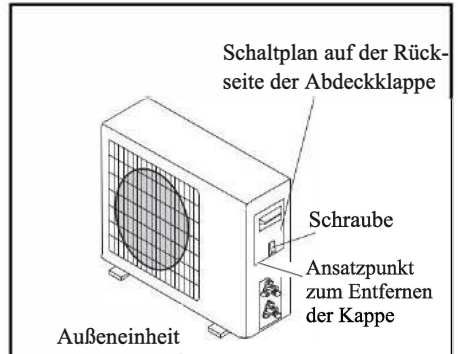

### ANSCHLUSS DER LEITUNGEN

Schrauben Sie die Überwurfmutter auf die gleiche Weise an die Kupplung des Außengeräts, wie für das Innengerät beschrieben.

Beachten Sie die folgenden Punkte, um Leckagen zu vermeiden:

1. Ziehen Sie die Überwurfmutter mit zwei Schraubenschlüsseln fest an. Achten Sie dabei darauf, die Rohre nicht zu beschädigen.
2. Ist das Anzugsmoment nicht ausreichend, kann eine Undichtigkeit entstehen. Ebenso kann es bei übermäßigem Anzugsmoment zu Undichtigkeiten durch Schäden am Flansch kommen.
3. Am besten werden die Verbindung mit einem Schraubenschlüssel und einem Drehmomentschlüssel festgezogen. In diesem Fall verwenden Sie die Anzugsmomenttabelle auf Seite 23.

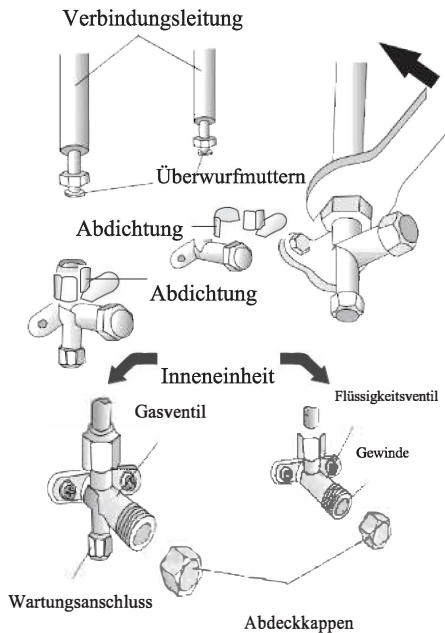

### ENTLÜFTEN

Im Kältemittelkreislauf verbleibende Luft bzw. Luftfeuchtigkeit können Fehlfunktion des Kompressors verursachen. Entlüften Sie daher nach dem Anschließen die Innen- und Außengeräte mit einer Vakuumpumpe über den Wartungsanschluss.

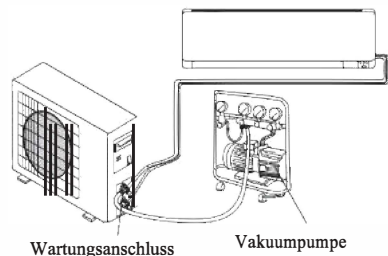

## INSTALLATIONSANLEITUNG --- INSTALL. DER AUSSEINEINHEIT

### ENTLÜFTUNG

Nachdem Sie die Innen- und Außengeräte angeschlossen haben, entlüften Sie den Kältemittelkreislauf wie folgend erklärt mit einer Vakuumpumpe:

- (1) Die Kappe vom Serviceanschluss abschrauben.
- (2) Verbinden Sie den Vakuumpumpenschlauch (Lo) mit dem Serviceanschluss.
- (3) Die Vakuumpumpe ca. 10 - 15 Minuten lang betreiben, bis das Messgerät ca. 1 Bar 76cmHg (-1x10<sup>5</sup> PA) anzeigt.
- (4) Schließen Sie den Ablasshahn der Verteilereinheit und stoppen die Vakuumpumpe.
- (5) Den Vakuumpumpenschlauch des Niederdruckventiles (Lo) abnehmen. (Vorsicht!)
- (6) Öffnen Sie die Ventile für die Flüssigkeit (2-Wege-Ventil) und danach für die Gasleitung (3-Wege-Ventil) vollständig.
- (7) Bringen Sie alle Kappen an den Ventilen wieder an und ziehen diese fest.

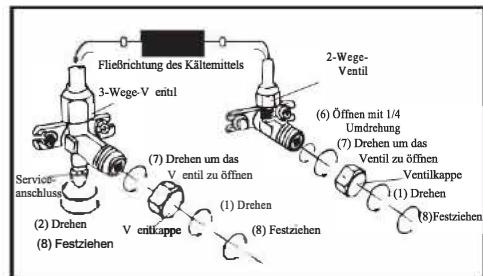
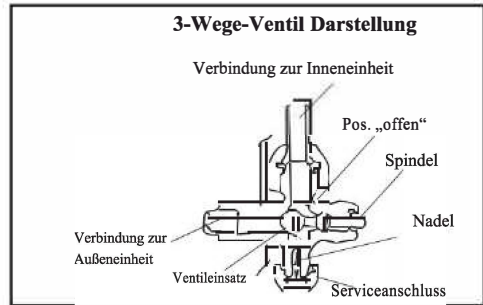

## INSTALLATIONSANLEITUNG --- FUNKTIONSTEST

1. Isolationsummantelung um die Fugen des Inneneinheit wickeln und mit Isolierband befestigen.
2. Befestigen Sie den überstehenden Teil des Signalkabels an der Rohrleitung oder am Außengerät.
3. Befestigen Sie die Rohrleitungen mit Rohrschellen an der Wand (nachdem Sie sie mit Isolierband umwickelt haben) oder führen Sie sie in die Kunststoffschlitze ein.
4. Verschließen Sie das Loch in der Wand, durch das die Rohrleitung geführt, wird luft- und wasserdicht.

### Test der Inneneinheit

- Funktioniert der Netzschalter? Arbeitet der Ventilator?
- Funktionieren die Betriebsmodi normal?
- Lassen sich Temperatur und Timer richtig einstellen?
- Leuchten alle Lampen normal?
- Funktionieren die Luftstromklappen normal?
- Funktioniert die Kondenswasserableitung normal?

### Test der Außeneinheit

- Gibt es während des Betriebs ungewöhnliche Geräusche oder Vibrationen?
- Gibt es Kühlmittlecks?

*Hinweis: Die elektr. Steuerung lässt den Kompressor erst drei Minuten nach dem Einschalten anlaufen.*

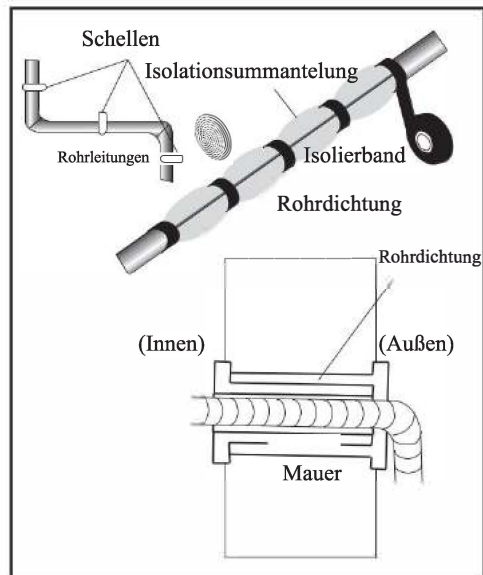

## INSTALLATIONSANLEITUNG --- INSTALLATEURSORNFORMATIONEN

Modell	Kühlleistung (Btu/h)	5k	7k	9k	12k	15/18k	22/24k	28/30k/36k
<b>Kühlmittelrohrdurchmesser</b>		1/4" ( $\phi$ 6)	1/4" ( $\phi$ 6)	1/4" ( $\phi$ 6)	1/4" ( $\phi$ 6)	1/4" ( $\phi$ 6)	3/8" ( $\phi$ 9.52)	3/8" ( $\phi$ 9.52)
<b>Gasleit.durchmesser</b>		3/8" ( $\phi$ 9.52)	3/8" ( $\phi$ 9.52)	3/8" ( $\phi$ 9.52)	1/2" ( $\phi$ 12)	1/2" ( $\phi$ 12)	5/8" ( $\phi$ 15.88)	5/8" ( $\phi$ 15.88)
<b>Standardrohrlänge</b>		3m	3m	3m	3m	4m	4m	4m
<b>Maximaler Abstand zw. Innen- und Außeneinheit</b>		15m	15m	15m	15m	15m	15m	15m
<b>Zusätzliche Kältemittelfüllung</b>		20g/m	20g/m	20g/m	20g/m	30g/m	30g/m	30g/m
<b>Maximalabstand zwischen Innen- &amp; Außeneinheit</b>		5m	5m	5m	5m	5m	5m	5m
<b>Kältemittel (1)</b>		R32	R32	R32	R32	R32	R32	R32

Ausführung Modell	Kühlleistung (Btu/h)	7k	9k	12k	15/18k	22/24k	28/30k/36k
<b>Kühlmittelrohrdurchmesser</b>		1/4" ( $\phi$ 6)	1/4" ( $\phi$ 6)	1/4" ( $\phi$ 6)	1/4" ( $\phi$ 6)	3/8" ( $\phi$ 9.52)	3/8" ( $\phi$ 9.52)
<b>Gasleit.durchmesser</b>		3/8" ( $\phi$ 9.52)	3/8" ( $\phi$ 9.52)	3/8" ( $\phi$ 9.52)	1/2" ( $\phi$ 12)	5/8" ( $\phi$ 15.88)	5/8" ( $\phi$ 15.88)
<b>Standardrohrlänge</b>		3m	3m	3m	4m	4m	4m
<b>Maximaler Abstand zw. Innen- und Außeneinheit</b>		15m	15m	15m	15m	15m	15m
<b>Zusätzliche Kältemittelfüllung</b>		20g/m	20g/m	20g/m	30g/m	30g/m	30g/m
<b>Maximalabstand zwischen Innen- &amp; Außeneinheit</b>		5m	5m	5m	5m	5m	5m
<b>Kältemittel (1)</b>		R32	R32	R32	R32	R32	R32

Wanderausführungen Modell	Kühlleistung (Btu/h)	9k	12k	15/18k	22/24k
<b>Kühlmittelrohrdurchmesser</b>		1/4" ( $\phi$ 6)	1/4" ( $\phi$ 6)	1/4" ( $\phi$ 6)	3/8" ( $\phi$ 9.52)
<b>Gasleit.durchmesser</b>		3/8" ( $\phi$ 9.52)	3/8" ( $\phi$ 9.52)	1/2" ( $\phi$ 12)	5/8" ( $\phi$ 15.88)
<b>Standardrohrlänge</b>		3m	3m	3m	4m
<b>Maximaler Abstand zw. Innen- und Außeneinheit</b>		15m	15m	15m	15m
<b>Zusätzliche Kältemittelfüllung</b>		20g/m	20g/m	20g/m	30g/m
<b>Zusätzliche Kältemittelfüllung</b>		5m	5m	5m	5m
<b>Kältemittel (1)</b>		R32	R32	R32	R32

(1) Weitere Informationen finden Sie auf dem Typenschild am Außengerät.

### ANZUGSDREHMOMENT FÜR SCHUTZKAPPEN UND FLANSCHANSCHLÜSSE

Rohr	Anzugsdrehmoment [N x m]	Entsprechende Belastung (Nutzung: 20 cm Schlüssel)	Service- anschlußmutter	Anzugsdrehmoment [N x m]
1/4" ( $\phi$ 6)	15 - 20	Fest / Handfest	Service- anschlußmutter	7 - 9
3/8" ( $\phi$ 9.52)	31 - 35	Fest	Schutzkappen	25 - 30
1/2" ( $\phi$ 12)	35 - 45	Fest		
5/8" ( $\phi$ 15.88)	75 - 80	Fest		

## INSTALLATIONSANLEITUNG --- INSTALLATEURSORBINATIONEN

### Schaltplan

Für verschiedene Modelle kann der Schaltplan unterschiedlich sein. Bitte beachten Sie die auf dem Innen- und Außengerät angebrachten Schaltpläne.

Bei Innengeräten finden Sie den Schaltplan unter der Frontplatte.

Bei Außengeräten ist der Schaltplan auf die Rückseite der Außengriffabdeckung geklebt.

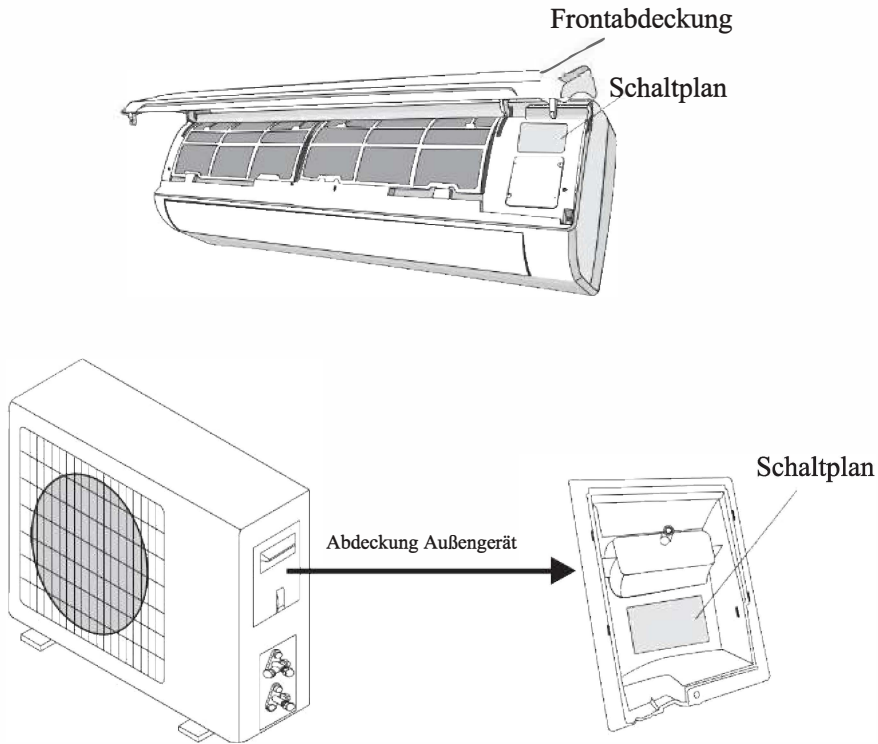

*Hinweis: Bei einigen Modellen sind die Kabel herstellerseits ohne Lüsterklemmen an die Hauptplatine des Innengeräts angeschlossen.*

# INSTALLATIONSANLEITUNG --- INSTALLATEURSORINFORMATIONEN

## Kabelspezifikationen

Modell	Kühlleistung (Btu/h)	Querschnitt			
		9k	12k	18k	24k
Stromkabel	N	1.5mm <sup>2</sup>	1.5mm <sup>2</sup>	1.5mm <sup>2</sup>	2.5mm <sup>2</sup>
	L	1.5mm <sup>2</sup>	1.5mm <sup>2</sup>	1.5mm <sup>2</sup>	2.5mm <sup>2</sup>
	⊕	1.5mm <sup>2</sup>	1.5mm <sup>2</sup>	1.5mm <sup>2</sup>	2.5mm <sup>2</sup>
Anschlusskabel	N	0.75mm <sup>2</sup>	0.75mm <sup>2</sup>	0.75mm <sup>2</sup>	0.75mm <sup>2</sup>
	(L)	0.75mm <sup>2</sup>	0.75mm <sup>2</sup>	0.75mm <sup>2</sup>	0.75mm <sup>2</sup>
	I	0.75mm <sup>2</sup>	0.75mm <sup>2</sup>	0.75mm <sup>2</sup>	0.75mm <sup>2</sup>
	⊕	0.75mm <sup>2</sup>	0.75mm <sup>2</sup>	0.75mm <sup>2</sup>	0.75mm <sup>2</sup>

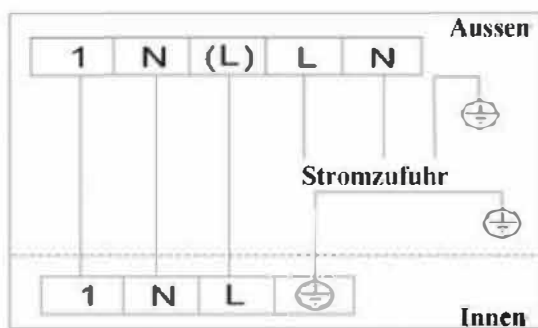

## Wartung

Regelmäßige Wartung ist wichtig damit Ihr Klimagerät stets sicher und effizient arbeitet.  
Vor den Wartungsarbeiten den Netzstecker ziehen.

### INNENEINHEIT

#### Filterreinigung (-tausch)

1. Öffnen Sie die Frontabdeckung in Richtung des Pfeils.
2. Heben Sie die Frontabdeckung mit einer Hand an, entnehmen Sie mit der anderen den Staubfilter
3. Reinigen Sie den Filter mit Wasser. Bei starker Verschmutzung kann mit warmem Wasser gereinigt werden (nicht über 45 °C)  
Anschließend den Filter trocknen lassen.
4. Die Frontabdeckung weiter hochhebend, setzen Sie den Luftfilter wieder ein.
5. Schließen Sie die Abdeckung wieder.

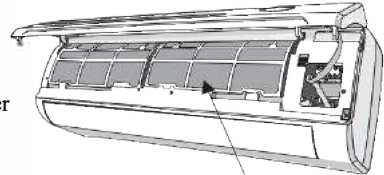
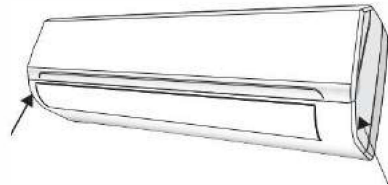

Staubfilter

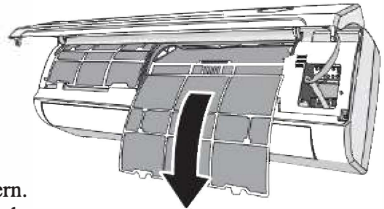

Der elektrostatische Filter und der Geruchsfilter, falls installiert, kann nicht gereinigt werden und muss alle 6 Monate durch neue Filter ersetzt werden.

#### Reinigung des Wärmetauschers

1. Öffnen Sie die Frontplatte des Geräts und hängen Sie diese aus den Scharnieren aus, um sich die Reinigung zu erleichtern.
2. Reinigen Sie das Innengerät mit einem Tuch mit Wasser (nicht wärmer als 40 °C) und neutraler Seife. Benutzen Sie niemals aggressive Lösungs- oder Reinigungsmittel
3. Wenn die Außeneinheit verstopft ist, entfernen Sie Blätter und anderen Abfall und entfernen Sie danach verbliebenen Staub mit Druckluft oder etwas Wasser.

#### Wartung am Ende der Saison

1. Ziehen Sie den Netzstecker aus der Steckdose.
2. Reinigen bzw. ersetzen Sie die Filter
3. Lassen Sie das Klimagerät an einem relativ trockenen und sonnigen Tag außer Betrieb, damit das Innere des Geräts vollständig trocknen kann.

#### BATTERIEWECHSEL

- Wann:
- Es ist kein Bestätigungston mehr vom Innengerät zu hören.
  - Das Display funktioniert nicht mehr korrekt.
- Wie:
- Öffnen sie die rückseitige Abdeckung
  - Setzen Sie neue Batterien ein. Berücksichtigen Sie die Symbole + and – (Pole).

*Verwenden Sie nur neue Batterien. Entfernen Sie die Batterien aus der Fernbedienung nur, wenn die Klimaanlage nicht in Betrieb ist.*

*Werfen Sie Batterien nicht in den Hausmüll, sondern entsorgen Sie sie in den dafür vorgesehenen Behältern an den entsprechenden Sammelstellen.*

## PROBLEMBEHANDLUNG

FEHLFUNKTION	MÖGLICHE URSACHEN	
Das Gerät arbeitet nicht	Stromausfall / Stecker gezogen	
	Beschädigter Lüftermotor am Innen- oder Außengerät	
	Thermomagnetischer Schalter des Kompressors defekt	
	Defekte Schutzeinrichtung oder Sicherungen.	
	Lose Verbindungen oder herausgezogener Stecker	
	Betriebsunterbrechung zum Geräteschutz	
	Spannung zu hoch oder zu niedrig	
	Funktion TIMER-AN ist aktiviert	
Beschädigung an der elektronischen Steuerplatine		
Ungewöhnlicher Geruch	Luftfilter verschmutzt	
Geräusch von Wasser	Flüssigkeitsrückfluss im Kältemittelkreislauf	
Feiner Nebelaustritt aus dem Luftauslass	Tritt auf, wenn die Luft im Raum sehr kalt wird, zum Beispiel in der " KÜHLEN " oder "ENTFEUCHTEN/TROCKNEN" Modi	
Ungewöhnliche Geräusche	Geräusche können durch Ausdehnung oder Zusammenziehen bei thermischen Schwankungen an der Frontplatte entstehen und sind kein Mangel	
Ungewollter Luftstrom, heiß oder kalt	Unpassende Temperatureinstellungen	
	Der Lufteinlass oder -auslass des Innen- oder Außengeräts wurde blockiert	
	Der Luftfilter ist blockiert	
	Lüftergeschwindigkeit auf Minimum eingestellt	
	Andere Wärmequellen im Raum	
Fehlendes Kältemittel		
Das Gerät reagiert nicht auf Signale/Eingaben	Die Fernbedienung ist nicht nah genug am Empfänger der Inneneinheit	
	Die Batterien der Fernbedienung haben nicht mehr genug Spannung	
	Hindernisse zwischen Fernbedienung und Empfänger der Inneneinheit	
Das Display ist aus	Aktivierte LED Funktion	
	Spannungsfehler	
<b>Schalten Sie die Klimaanlage in diesen Fällen sofort aus und unterbrechen Sie die Stromversorgung:</b>		
Ungewöhnliche Geräusche während des Betriebs		
Fehler in der Steuerplatine		
Defekte Sicherungen oder Schalter		
Sprühwasser oder Objekte in der Anlage		
Überhitze / Verschmorte Kabel oder Stecker		
Starker, aus dem Gerät austretender Geruch		
<b>FEHLERCODES AUF DEM DISPLAY</b>		
Im Falle eines Fehlers zeigt das Display der Inneneinheit folgende Fehlercodes:		
	Leuchten der Lampe	Beschreibung des Fehlers
<b>E1</b>	Blinkt einmal	Fehler des Innentemperatursensors
<b>E2</b>	Blinkt zweimal	Fehler des Außentemperatursensors
<b>E5</b>	Blinkt sechsmal	Funktionsstörung des Innenlüftermotors

### Fehlercode auf dem Display:

- E0/E5 Innen-/Außenkommunikation ist gestört. Innenplatine ist vermutlich beschädigt.
- E4 Hoch- und Niederdruckventile sollten überprüft werden.
- E6 Motorfehler des Innengebläse. Innenplatine ist vermutlich beschädigt.
- P0 Schutz des intelligenten Leistungsmoduls. Systemdruck überprüfen.
- P4 Abgas-Übertemperaturschutz. Überprüfen des Lufteinlasses und -auslasses.
- P9 Schutz des intelligenten Leistungsmoduls. Kompressoranschluss überprüfen.

### Technische Daten

<b>Model</b>	KB34-12000BTU
<b>Kapazität Kühlen/Heizen</b>	3400W/3420W
<b>Nenneingangsleistung Kühlen/Heizen</b>	1320W/1400W
<b>Nennstrom</b>	6.7A/7.0A (Heizen)
<b>Luftstrom</b>	550m <sup>3</sup> /h
<b>EER Rate</b>	6,1
<b>COP Rate</b>	4,0
<b>Sicherungstyp</b>	IPX4
<b>Kältemittel/Menge/GWP</b>	R32/ 0,55kg/ 675
<b>Lautstärke</b>	50dB(A) (Innen)/ 60dB(A) (Außen)
<b>Temperatur</b>	0 – 53°C (Kalt)/ -15 – 30°C (Warm)
<b>Entfeuchtung</b>	1,1 L/Std.
<b>Maximal erlaubter Druck</b>	3.7MPa/1.2MPa
<b>Stromversorgung</b>	4.7A/5.4A
<b>Gewicht</b>	8,5kg (Innen)/ 26kg (Außen)
<b>Maße</b>	77,7x25x20,5cm (Innen)/ 70x55,2x25,6cm (Außen)



### **EU-Verordnung 517/2014**

Das für die Anlage verwendete Kühlmittel R32 entspricht in vollem Maße der EU-Verordnung 517/2014. Diese Verordnung beinhaltet das Verbot bestimmter flouierter Treibhausgase, die schädlich für die Umwelt sind. Dies soll dazu beitragen, die Treibhausgasemissionen bis 2032 deutlich zu verringern.

Das von uns verwendete R32 entspricht dieser Verordnung, ist somit klimafreundlich und sorgt für eine sichere Nutzung Ihrer Anlage.

### **EU-Verordnung 206/2012**

Diese Split-Klimaanlage erfüllt die Verordnung 206/2012 zur Durchführung der Richtlinie 2009/125/EU. Weitere Merkmale der Anlage, sowie Prüfbereiche und Normen entnehmen Sie der beigefügten Konformitätserklärung.

### **Hinweis zum Weiterverkauf:**

Sollte die in der EU erworbene Split-Klimaanlage in ein außereuropäisches Land weiterverkauft werden, ist der Verkäufer in der Pflicht, alle rechtlichen Bestimmungen, Regelungen und Auflagen des entsprechenden Wirtschaftsraumes zu erfüllen. Der Hersteller übernimmt keine Haftung für Verkäufe in den außereuropäischen Bereich, da die Infrarotheizung ausschließlich für den europäischen Wirtschaftsraum hergestellt und entworfen wurde.

# Konformitätserklärung

gemäß § 22 EMV

-Original-

Der Hersteller,

SC Trade & Services GmbH  
Zur Pannhütt 66  
D-45731 Waltrop  
[info@kaeltebringer.de](mailto:info@kaeltebringer.de)  
[info@bringer-germany.de](mailto:info@bringer-germany.de)



erklärt in alleiniger Verantwortung, dass die Produkte,

**Bezeichnung:** Kältebringer® Split Klimaanlage 12.000BTU und Kältebringer® Split Klimaanlage 12.000BTU  
Mit Quick Connector  
**Model:** KB34 und KB34-QC  
**Baujahr:** ab 2020

allen einschlägigen Bestimmungen der unten genannten Richtlinien entspricht.

Wie aus den Prüfberichten der akkreditierten Stelle hervorgeht:

2014/35/EU  
2014/30/EU  
2011/65/EU  
2010/30/EU  
2014/517/EU  
2009/125/EG  
206/2012 zur Durchführung der Richtlinie 2009/125/EU  
626/2011/EU  
2017/254/EU  
2016/2282/EU

Folgende harmonisierte Normen der Europäischen Union angegebenen Parameter wurden angewandt:

EN 55014-1:2006+A1:2009+A2:2011  
EN 55014-1:2017  
EN 55014-2:2015  
EN 61000-3-2:2014  
EN 61000-3-3:2013  
EN 61000-3-2:2019  
EN 15411-1:2013  
EN 14511-2:2013  
EN 14511-3:2013  
EN 14511-4:2013  
EN 14825:2016  
EN 12102-1:2017  
IEC 60335-2-40:2022+A1:2005+A2:2005  
IEC 60335-1:2012+A11+A13  
EN 62233:2008

Für die Zusammenstellung der technischen Unterlagen ist beauftragt:

Shenzhen LCS Compliance Testing Laboratory Ltd., Room 101,201, Building A and Room 301, Building C, Juji Industrial Park, Yabianxueziwei, Shajing Street, Bao'an District, Shenzhen, Guangdong P.R. China.

Unterzeichner und Angaben zum Unterzeichner: ..... **Malte Schlienkamp, Geschäftsführer** .....

Ort, Datum: **01.12.2020** .....

Unterschrift: ..... *Schlienkamp* .....