

# AUM WORLD

---

## **DUO**

### **NOTICE DE MONTAGE ET D'UTILISATION**

# SOMMAIRE

**AVERTISSEMENT ET SÉCURITÉ**

**Liste des pièces**

**ASSEMBLAGE**

**UTILISATION DE LA CONSOLE DE COMMANDE**

**Liste des codes erreur**

**AIDE SERVICE CLIENTS**



# AVERTISSEMENT ET SÉCURITÉ



- **Lire attentivement la notice avant le montage et l'utilisation du matériel.**
- **Une utilisation non conforme du produit peut causer des dommages matériels et corporels.**
- **Aucun obstacle ne doit gêner l'utilisation du bureau lorsqu'il est en mouvement. Le plateau ne doit heurter aucun objet lors de son fonctionnement, sous peine d'endommager le bureau et les moteurs.**
- **Bien veiller à ce que la longueur des câbles des objets placés sur le bureau soit suffisante. Les écrans, haut-parleurs, ordinateurs, ou autres appareils qui ont un câble trop court risquent de tomber lorsque le bureau est en mouvement, et causer ainsi des dommages matériels et corporels.**
- **Ce bureau est destiné à une utilisation en environnement sec uniquement.**
- **Ne pas s'asseoir ou se mettre debout sur le bureau.**
- **Ne pas ouvrir les pieds, ni la console de commande, ni le boîtier de contrôle pour éviter tout risque d'électrocution.**
- **Les enfants ne doivent utiliser le bureau que sous la surveillance d'un adulte. Éloignez les jeunes enfants du bureau et sa console de commande pour éviter tout accident**
- **Éloignez les composants électriques de tout produit liquide.**
- **Après assemblage, lorsque vous déplacez le bureau, ne le soulevez jamais par le plateau. Abaissez complètement le bureau et soulevez-le par la structure ou en retirant d'abord le plateau.**
- **Vérifiez que la longueur des câbles corresponde au changement de hauteur demandé.**
- **AUM WORLD n'acceptera en aucun cas les demandes sous garantie ni les recours en cas de responsabilité pour les dommages qui seraient occasionnés par une utilisation inappropriée ou une manipulation du piètement différente de celle décrite dans cette notice.**

# LISTE DES PIÈCES

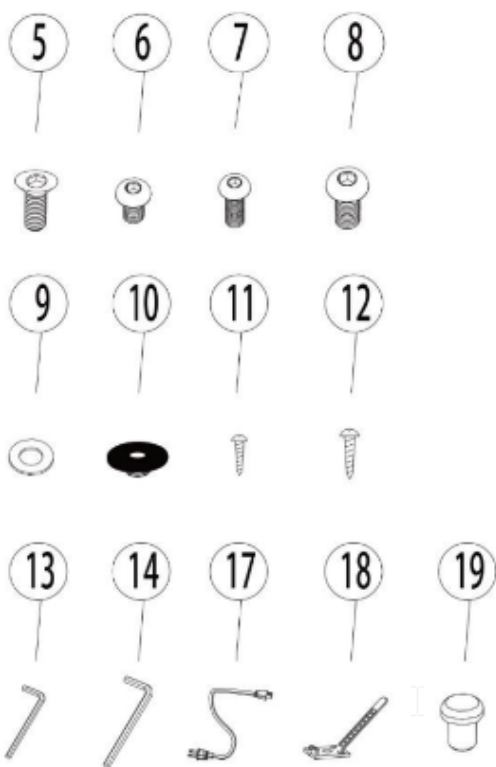
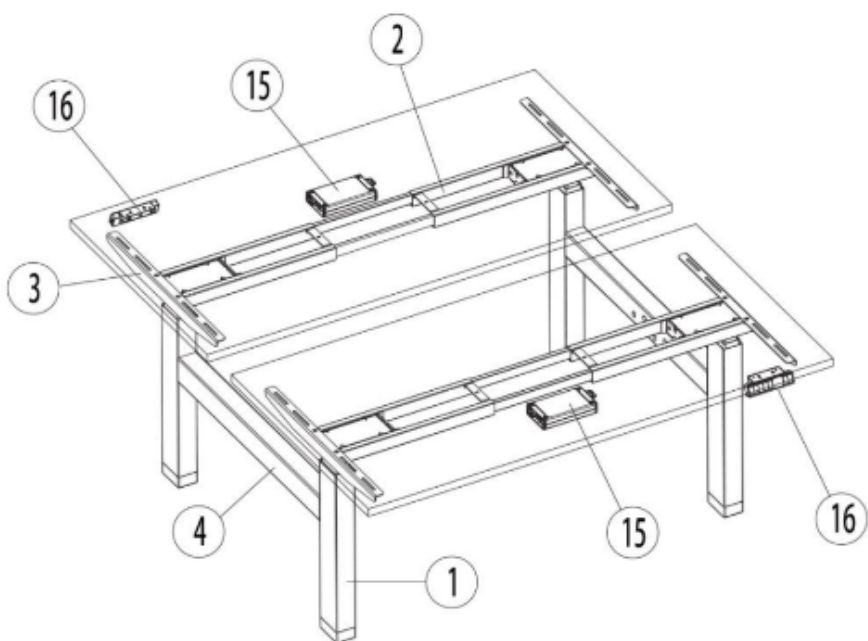

N°	Pièce	Qté
1	Pied motorisé	4
2	Barre transversale	2
3	Support plateau	4
4	Barre raccord pied	2
5	Vis M6X12	24
6	Vis M6X10	8
7	Vis M6X16	8
8	Vis M8X16	8
9	Joint	9
10	Coussinets en caoutchouc	20
11	Vis ST3.5x19	14
12	Vis ST4.8x19	24
13	Clé Allen 4mn	2
14	Clé Allen 5mn	2
15	Boitier de contrôle	2
16	Télécommande	2
17	Câble d'alimentation	2
18	Serflex	10
19	Cache trou	12

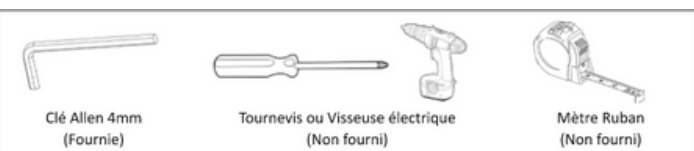

Clé Allen 4mm  
(Fournie)

Tournevis ou Visseuse électrique  
(Non fourni)

Mètre Ruban  
(Non fourni)

## OUTILS NÉCESSAIRES AU MONTAGE

### INFORMATIONS :

Ne soyez pas surpris si le nombre de vis est supérieur au nombre de vis indiquée dans le tableau ci-dessus. C'est tout à fait normal, car en cas de perte de vis, cela permet de poursuivre le montage.



# ASSEMBLAGE

## ÉTAPE 1

Desserrez les 4 vis de la **Barre transversale** en utilisant la **clé Allen 4 mm**, puis ajustez la largeur en fonction du plateau à installer. Vous pouvez ajuster la largeur de la structure à la taille exacte du plateau, ou bien choisir de faire déborder le plateau, avec un déport maximum de 25 cm de chaque côté.

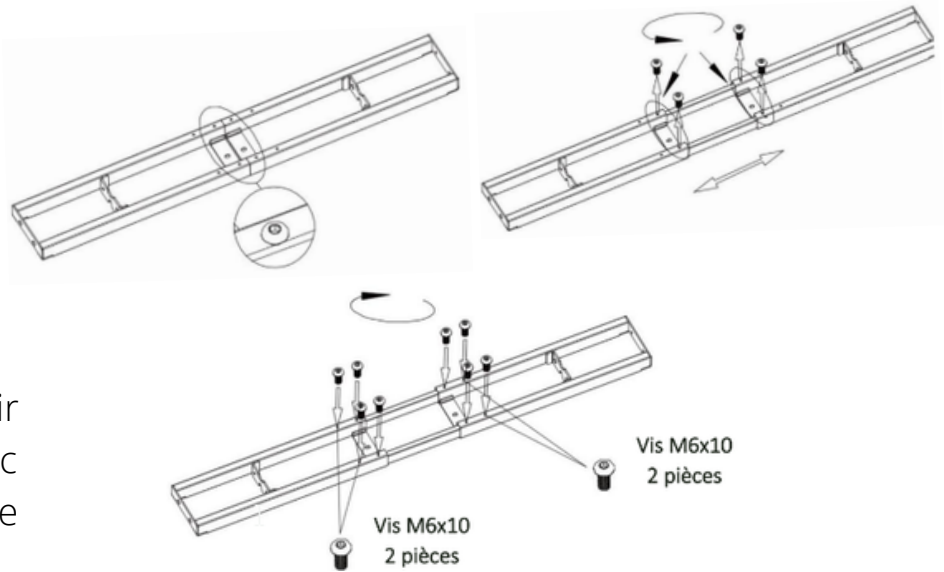

## ÉTAPE 2

Attachez les **pieds motorisés** aux **barres transversales** à l'aide de **16 vis M6x12** et de la clé Allen 4mm.

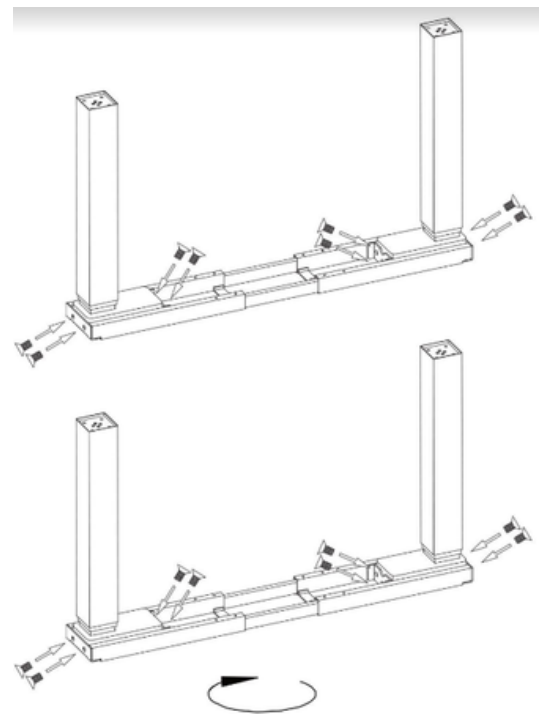

## ÉTAPE 3

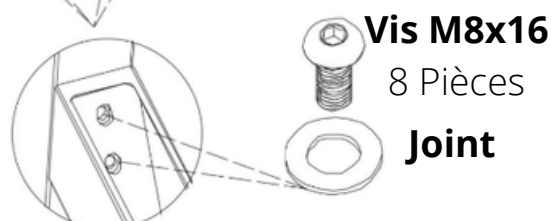
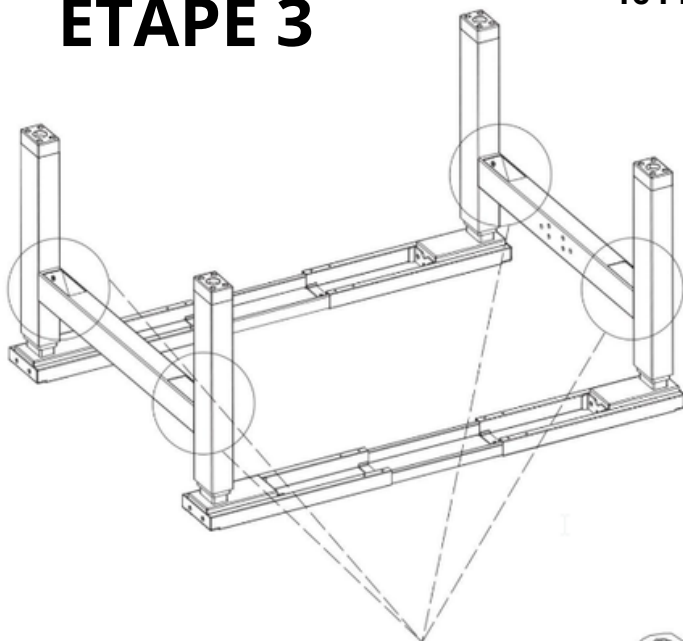

Fixez les **Pieds motorisé** sur la **Barre transversale** à l'aide des 8 **vis M8x16** et les **8 joints**.





Retournez la structure pour l'étape d'après

# ÉTAPE 4

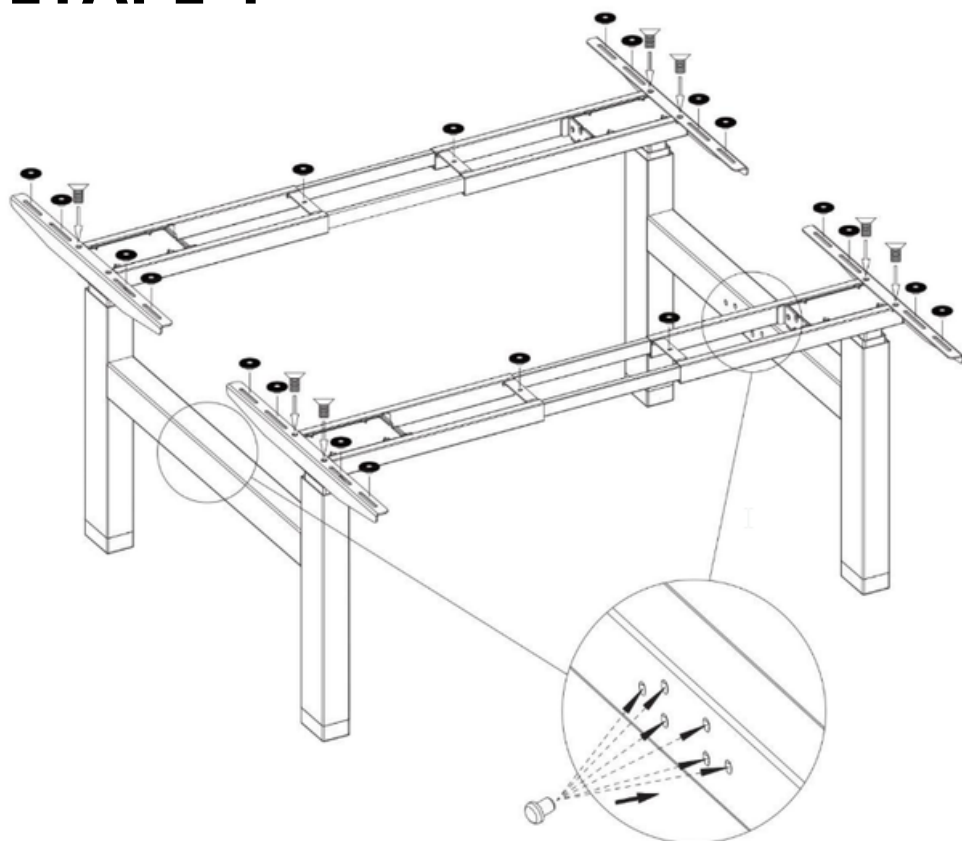

Fixez les **4 supports plateau** sur les **colonnes** avec les 8 Vis à métaux M6x12.

Cacher les trous de la **Barre raccord pied** avec les **12 pièces cache trou**  
Mettez les **20 coussinets en caoutchouc** au **endroits indiquer sur l'image**.

# ÉTAPE 5

## PLATEAU AUM WORLD AVEC INSERT

Retournez le plateau et mettez-le au sol (de préférence sur un tapis).  
Placez les trous vers le ciel.

# OU

## AUTRES PLATEAUX

Placez le dessous du plateau vers le ciel et mettez le au sol (de préférence sur un tapis).

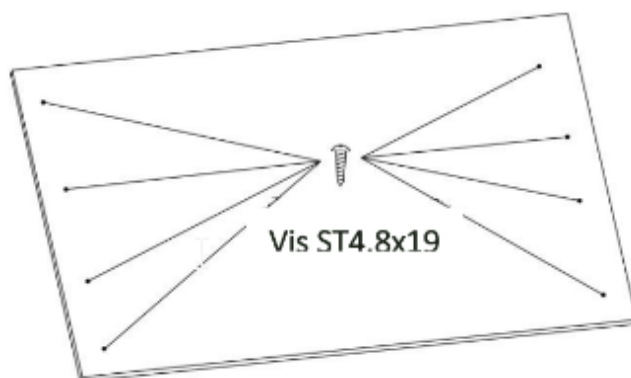
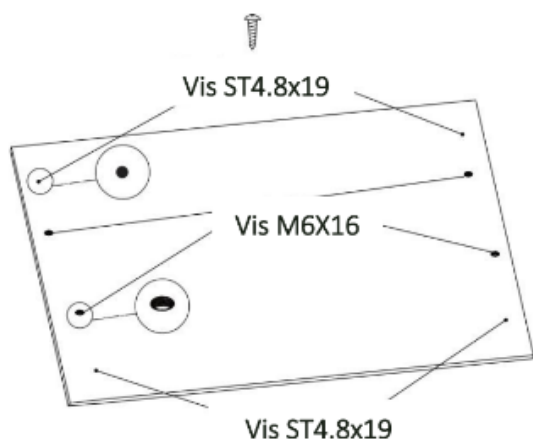

Retournez la structure métallique et positionnez-la sur les plateaux puis ajustez l'écartement en fonction de vos besoins.

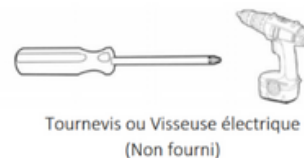

Tournevis ou Visseuse électrique (Non fourni)



# ÉTAPE 6

Mettez les trous des supports de plateau sur les trous déjà existants sur le plateau. Utilisez les 16 vis ST4.8x19 pour fixer le plateau aux pieds.

# OU

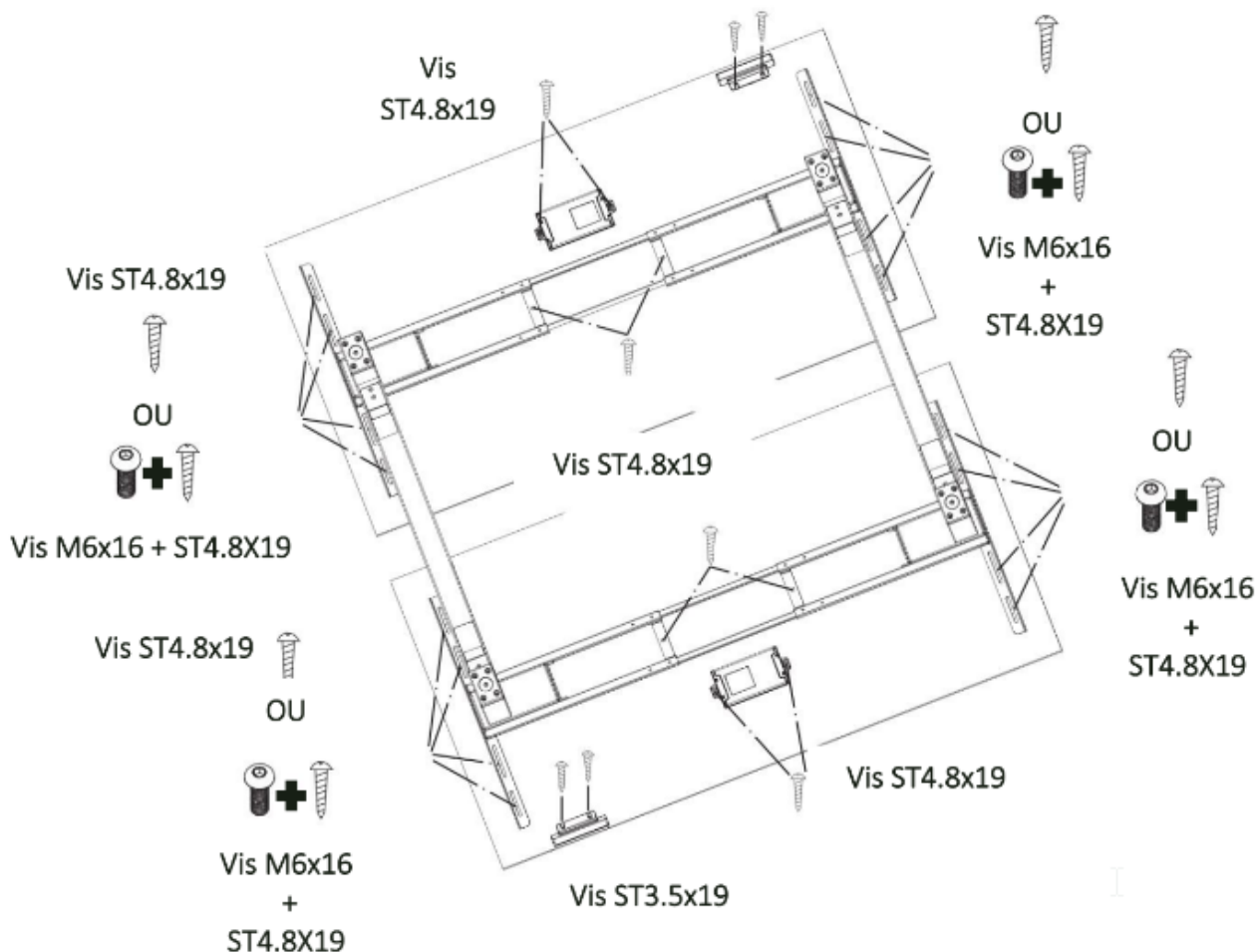

Placez les supports plateau en fonction de votre préférence puis utilisez les 8 vis ST4.8x19 et vissez les directement sur le plateau.

N'utilisez pas les vis ST4.8x19 Pour un plateau de table plus mince qu'elles. Selon votre préférence, placez sur les plateaux les **boîtiers de contrôle** avec les **ST4.8x19** ainsi que les **consoles de commande** avec les **vis ST3.5x19**.

# ÉTAPE 7

Connectez le **boîtier de contrôle de** chaque bureau à la **console de commande** et aux 2 moteurs situés aux extrémités des colonnes et l'alimentation.

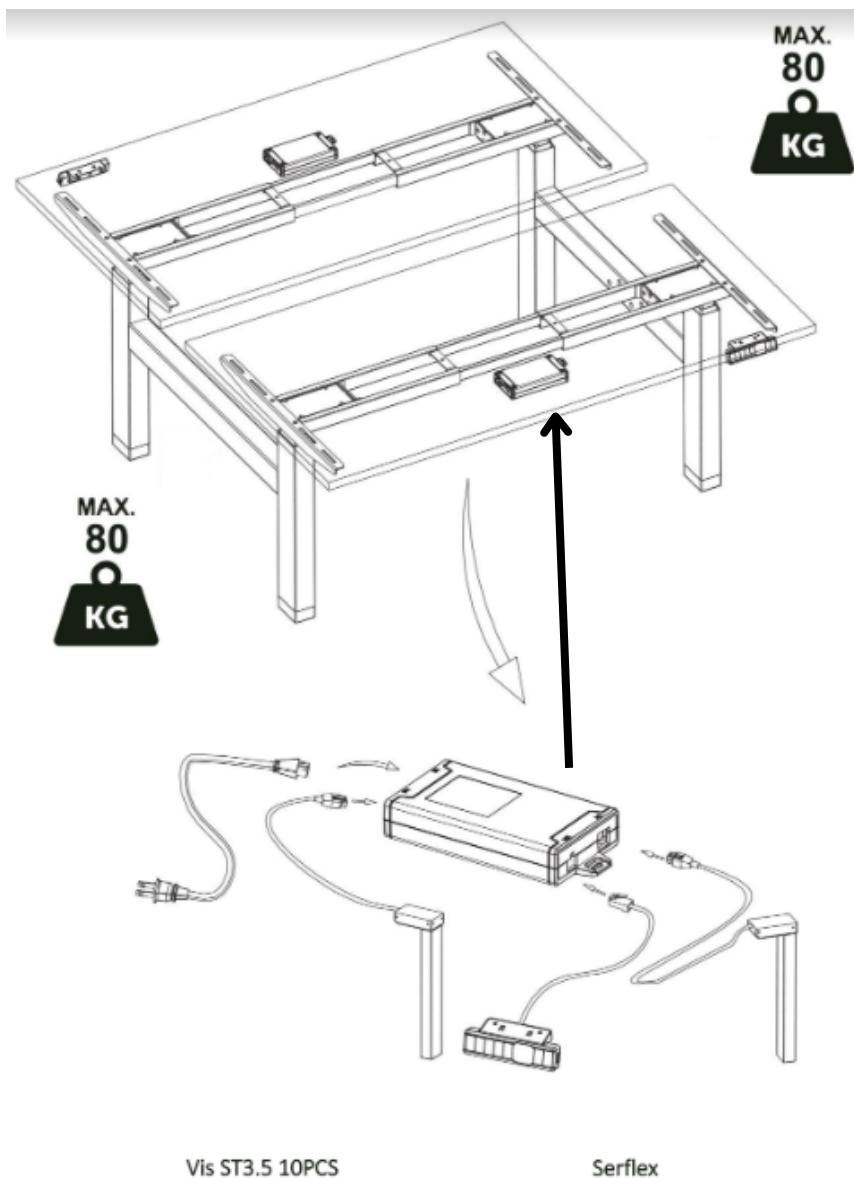

## AIDE SERVICE CLIENTS

Un doute ? Une question ? Vous pouvez consulter la rubrique « **AIDE & FAQ** » du site [www.aum-world.com](http://www.aum-world.com) ou contacter notre SAV en écrivant à l'adresse [contact@aum-world.com](mailto:contact@aum-world.com), nous sommes aussi joignables au 01.70.06.04.29



**Aide & FAQ**





# Utilisation de la console de commande



## POUR UTILISER LE BUREAU

- Pressez « ↑ » pour monter le bureau.
- Pressez « ↓ » pour descendre le bureau.

## POUR MÉMORISER LES POSITIONS

1. Montez ou descendez le bureau à la position souhaitée.
2. Appuyez 1 fois sur «M» pour afficher le voyant clignotant "5-" puis pressez 1 pour mémoriser sur la position 1.
3. Répétez l'opération pour mémoriser les autres positions (4 mémoires de positions au total).

## VERROUILLAGE DE LA HAUTEUR MINIMALE OU MAXIMALE

1. Placez le bureau à la hauteur minimale/maximale souhaitée.
  - Hauteur minimale en cas de verrouillage inférieure à 97,5 cm.
  - Hauteur maximale en cas de verrouillage supérieure à 97,5 cm.
2. Verrouillez maintenant cette hauteur en appuyant simultanément sur " ↑ " et " ↓ " pendant 5 secondes.
3. Vous pouvez retirer le verrouillage en maintenant " ↑ " et " ↓ " enfoncés ensemble pendant 5 secondes.

## CHOIX DES RÉGLAGES

Vous pouvez choisir des réglages particuliers. Au total, il existe 6 réglages expliqués ci-dessous R1 à R6.

Les réglages se font en appuyant sur «M» pendant 5 secondes. Puis sélectionnez le type de réglage souhaité, en utilisant « ↑ » and « ↓ ».

Appuyez à nouveau sur «M» pour sélectionner le réglage.

### R1. Affichage en CM ou en INCH

1. Pressez «M» pendant 5 secondes.
2. "S-01" apparaît alors sur le boîtier.
3. Pressez «M» à nouveau.
4. Puis utilisez « ↑ » ou « ↓ » pour sélectionner 1 ou 0 ; ( 0=CM et 1=INCH ).
5. Pressez «M» à nouveau pour sauvegarder.

### R2. Ajustement de la sensibilité de l'anti-collision

- 0 signifie Anti-collision non actif.
- 1 signifie Anti-collision peu sensible.
- 8 signifie Anti-collision le plus sensible.

[www.aum-world.com](http://www.aum-world.com)

Ce document est la propriété de AUM WORLD SAS. Il ne peut être utilisé par des tiers et/ou communiqué à des tiers et/ou reproduit sans l'autorisation préalable écrite de AUM WORLD SAS. Siège social : 11 rue de la Ville l'Évêque, 75008 Paris. SAS au Capital de 10 000 €. SIREN : 851 454 199 R.C.S. Paris.



## Ajustement de la sensibilité de l'anticollision

0 signifie Anticollision non actif - 1 signifie Anticollision peu sensible - 9 signifie Anticollision le plus sensible

Pour régler la sensibilité de votre anticollision :

presser en même temps 1 et 2 l'écran affiche "x" ou "5".

appuyez sur " " ou " " pour sélectionner un chiffre entre 1 et 9.

### R2. Ajustement de la sensibilité de l'anti-collision

0 signifie Anti-collision non actif - 1 signifie Anti-collision peu sensible - 9 signifie Anti-collision le plus sensible

### R4. Ajustement de la sensibilité de l'anti-collision à la descente du bureau

0 signifie Anti-collision non actif - 1 signifie Anti-collision peu sensible - 9 signifie Anti-collision le plus sensible

### R6. Choisir la manière d'ajuster son bureau en hauteur

0 signifie un ajustement manuel (poussez et maintenez le bouton enfoncé)

1 signifie un ajustement automatique à la position présélectionnée.

## PROCÉDURE DE RÉINITIALISATION

En cas de non-utilisation prolongée, ou de débranchement intempestif de l'alimentation, il est possible que les deux moteurs se désynchronisent et que le système ne fonctionne plus correctement. Ce problème est résolu par une réinitialisation qui s'effectue via la procédure suivante :

- Appuyez sur les boutons "Flèche haute" et "Flèche basse" en même temps pendant environ 10 secondes, afin de déclencher la descente automatique du piétement, puis maintenir les boutons appuyés jusqu'à ce que le piétement atteigne la position la plus basse.
- Un bip retentit lorsque le processus de réinitialisation est terminé et que les boutons "Flèche haute" et "Flèche basse" peuvent être relâchés.

### R3. Ajustement de la sensibilité de l'anti-collision à la montée du bureau

0 signifie Anti-collision non actif - 1 signifie Anti-collision peu sensible - 9 signifie Anti-collision le plus sensible

### R5. Choisir la position minimale (en standard 65 cm)

Choisissez la position la plus basse qui sera affichée sur le boîtier.

## MODE SÉCURITAIRE

Votre console de commande est dotée d'un nouveau mode, cette nouvelle fonctionnalité a été mise en place en raison de la réglementation dans certains pays européens.

L'Allemagne, interdit qu'un bureau Assis Debout se mette en mouvement sans contrôle manuel (à savoir avec l'appui en continu sur ou sur).

De ce fait, vous pouvez choisir à votre convenance l'un des deux modes en effectuant la manipulation suivante :

- Maintenir appuyé simultanément pendant deux secondes les touches : « Mémoire 1 » et « Mémoire 2 ».
- Un Bip indique que le système est en mode automatique.
- Deux Bips indiquent que le système est en mode sécuritaire.



# LISTE DES CODES ERREUR

CODE	PROTECTION	SITUATION	SOLUTION
<b>HOT</b>	Utilisation excessive (le cadre a été utilisé activement pendant deux minutes)	Le cadre s'arrête immédiatement et la console de commande combiné indique HOT	Débranchez l'alimentation électrique, libérez le reste de la puissance du boîtier de contrôle et rebranchez-le.  Attendez ensuite 20 minutes. Puis rebranchez votre bureau Assis Debout.
<b>E04</b>	Anti-collision	L'écran affiche E05, rebondissement du cadre 50 mm.	Régler la sensibilité de votre capteur anti-collision.
<b>E05</b>	Anti-collision	L'écran affiche E05, rebondissement du cadre 50 mm.	1) Vérifiez si le boîtier de contrôle est installé horizontalement en bas du tableau.  2) Vérifiez que les vis sont bien fixées. Le boîtier de contrôle ne doit pas bouger.  3) Veuillez enlever l'obstacle.  4) Dans le manuel, vous pouvez voir comment régler la sensibilité anti-collision. Essayez de réduire la sensibilité.
<b>E05</b>	Blocage du courant à la hausse ou en cas de résistance	L'écran affiche E05, rebondissement du cadre 50 mm.	1) Assurez-vous que le boîtier de contrôle est monté horizontalement au bas du plateau. L'état de chute déclenche le E05.  2) Dans le manuel, vous pouvez voir comment régler la sensibilité anti-collision vers le haut.

<b>E11</b>	Le câble moteur 1 n'est pas connecté	L'écran affiche E11	<p>1) Vérifiez si le câble du moteur et l'interface du boîtier de commande sont bien connectés.</p> <p>2) Vérifiez si le câble du moteur est visiblement endommagé ou si le câble est cassé.</p> <p>3) Si ce qui précède ne résout pas le problème, remplacez le moteur 1 en contactant AUM WORLD.</p>
<b>E14</b>	Le moteur 2 ne fonctionne pas	L'écran affiche E14	<p>2) Vérifiez si le câble du moteur est visiblement endommagé ou si le câble est cassé.</p>
<b>E18</b>	Le moteur 2 est surchargé	L'écran affiche E18	<p>3) Si ce qui précède ne résout pas le problème, remplacez le moteur 1 en contactant AUM WORLD.</p>
<b>E21</b>	Le moteur 2 ne fonctionne pas	L'écran affiche E21	<p>1) Vérifiez que les câbles dans le boîtier du moteur sont correctement connectés. Si ce n'est pas le cas, connectez les câbles correctement et essayez de faire fonctionner le bureau.</p> <p>2) Si ce qui précède ne résout pas le problème, remplacez le moteur 2 en contactant AUM WORLD.</p>
<b>E24</b>	Le moteur 2 ne fonctionne pas	L'écran affiche E24	<p>1) Vérifiez que les câbles dans le boîtier du moteur sont correctement connectés. Si ce n'est pas le cas, connectez les câbles correctement et essayez de faire fonctionner le bureau.</p> <p>2) Si ce qui précède ne résout pas le problème, remplacez le moteur 2 en contactant AUM WORLD.</p>



<b>E23</b>	Il y a un problème avec le moteur 2 ou l'interface M2 du boîtier de commande.	L'écran affiche E23	1) Branchez les câbles des moteurs sur une autre entrée du boîtier de commande (branchez les câbles de l'interface M1 et M2. Si le combiné affiche E23 comme auparavant, il y a un problème avec l'interface M2 du boîtier de commande. Solution : remplacez le boîtier de commande. Si le combiné affiche E13, cela signifie qu'il y a un problème de moteur. Solution : remplacez le boîtier de commande.
<b>E28</b>	Le moteur 2 est surchargé	L'écran affiche E28	Réduisez la charge.
<b>E08</b>	Les deux colonnes sont déséquilibrées	L'écran affiche E08	Effectuez la réinitialisation* et faire fonctionner votre bureau Assis Debout.
<b>AST</b>	Effectuer la réinitialisation* et faire fonctionner le bureau.	L'écran affiche AST	Effectuez la réinitialisation* et faire fonctionner le bureau.
	Le cadre ne fonctionne pas du tout et le combiné ne montre rien.	Pas de notification affichée	Assurez-vous que la fiche d'alimentation est correctement branchée à la prise de courant.

## AIDE SERVICE CLIENTS

Un doute ? Une question ? Vous pouvez consulter la rubrique « **AIDE & FAQ** » du site [www.aum-world.com](http://www.aum-world.com) ou contacter notre SAV en écrivant à l'adresse [contact@aum-world.com](mailto:contact@aum-world.com), nous sommes aussi joignables au 01.70.06.04.29



**Aide & FAQ**