

CR42D  
Lancaster Turntable  
Instruction Manual

---

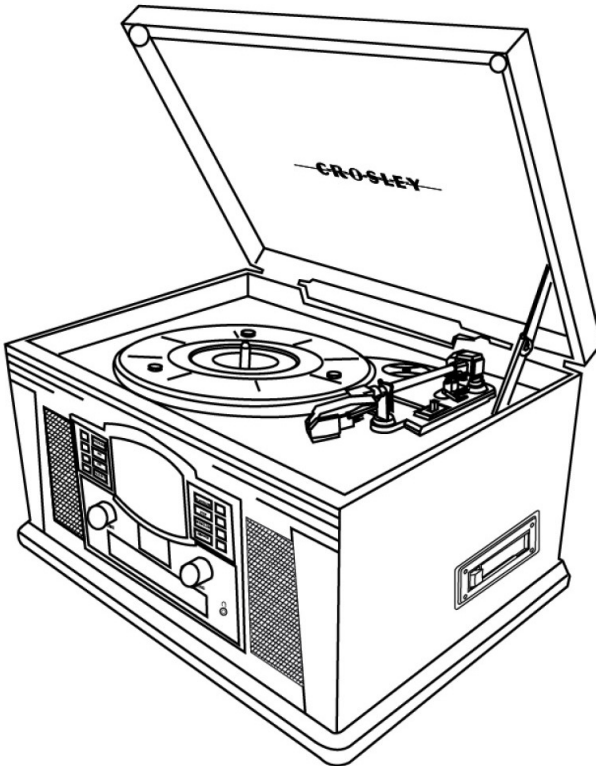

Questions, problems or missing parts?  
Contact us on our website [www.crosleyradio.eu](http://www.crosleyradio.eu),  
[service@crosleyradio.eu](mailto:service@crosleyradio.eu) or +31 (0) 306622470.

Crosley products are distributed in Europe by:  
SF Distributions BV.  
Molensteijn 1-2  
3454PT De Meern  
The Netherlands  
[www.swordfishandfriend.com](http://www.swordfishandfriend.com)

Read and understand this entire manual before using this product. Keep these instructions for future reference.

1. Do not use this product near water.
2. This product should be operated only by the type of power source indicated on the marking label or in this instruction manual.
3. Do not defeat the safety purpose of the polarized plug. A polarized plug has two blades with one blade wider than the other. This plug will fit into the power outlet only one way. If you are unable to insert the plug fully into the outlet try reversing the plug. If the plug should still fail to fit, contact your electrician.
4. Protect the power cord from being walked on or pinched particularly at plugs, convenience receptacles, and the point where they exit from the product.
5. Do not overload wall outlets, extension cords, or integral convenience receptacles as this can result in a risk of fire or electric shock.
6. Never push objects of any kind into this product through openings as they may touch dangerous voltage points or short-out parts that could result in a fire or electric shock. Never spill liquid of any kind on the product.
7. Do not attempt to service this product yourself as opening or removing covers may expose you to dangerous voltage or other hazards. Refer all servicing to qualified service personnel.
8. Changes or modifications to this unit not expressly approved by the party responsible for compliance could void the user's authority to operate the equipment.
9. Do not use attachments not recommended by the product manufacturer as they may cause hazards.
10. A product and cart combination should be moved with care. Quick stops, excessive force, and uneven surfaces may cause the product and cart combination to overturn.
11. Slots and openings in the cabinet are provided for ventilation and to ensure reliable operation of the product and to protect it from overheating. Do not block or cover these openings.
12. Unplug the product during lightning storm or when unused for long periods of time.

### Items in this package

---

Before throwing away any packaging materials, please check thoroughly and make sure you find the following items that come along with this package:

- Turntable
- 45 RPM adapter
- 3.5mm aux in cable

Please contact Crosley customer service if there is any accessory missing from the package. Retain the original packaging materials for exchange or return purposes.

---

Power	230V, 50Hz
Power consumption	18W
Speaker	3.5", 8Ω, 5W x 2
Turntable speed	33 1/3, 45, 78 RPM
Replacement needle	Crosley NP6

*Note:*

- *Design and specifications are subject to change without notice.*
- *To help save power consumption, some models will comply with ERP energy saving standard. When there is no audio input for 20 minutes, their powers will automatically cut-off. To turn power back on and resume playing, you will need to turn off the power and turn it on again.*

1. Speakers
2. Program Button
3. Forward Skip Button
4. Backward Skip Button
5. Function Switch
6. Program Indicator
7. Dial Scale
8. Play Indicator
9. Play/Pause Button
10. Stop Button
11. CD Door Open/Close Button
12. AM/FM Switch
13. Volume Knob
14. LED Display
15. CD Tray
16. Tuning Knob
17. Headphone Jack
18. Turntable Platter
19. Turntable Spindle
20. 45 RPM Adapter
21. Tonearm Lever
22. Tonearm
23. Auto-stop Switch
24. Speed Switch
25. Hold Down Clip
26. Line In Jack
27. Bluetooth Switch
28. External Antenna
29. Power Cord Plug
30. Cassette Eject/Fast Forward Button
31. Cassette Door

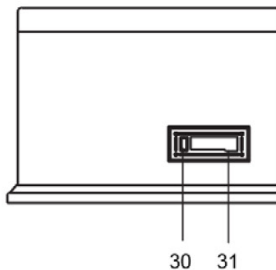
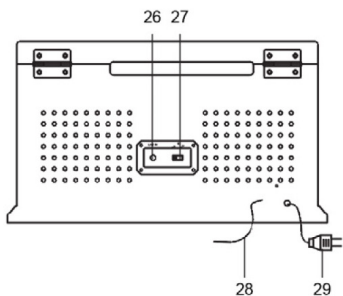
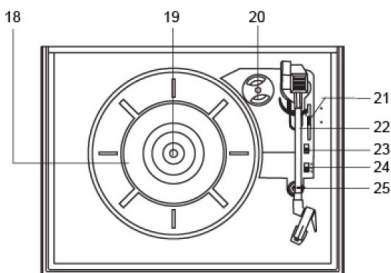
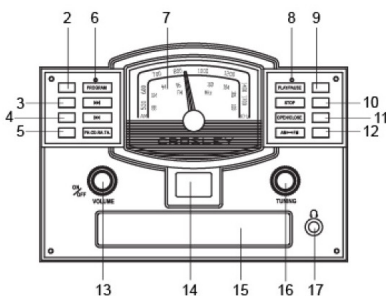
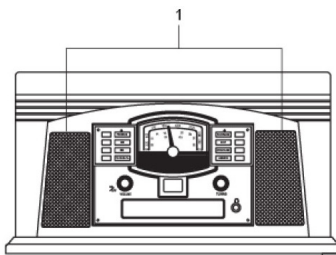

### Essential Setup

1. Place the unit on a flat and level surface. The selected location should be stable and free from vibration.
2. Remove the tie-wrap that is holding the tonearm.
3. Plug the power cord to the power outlet.

### Aux Input Connection

---

You can connect an audio device to this unit and play your music through its speakers. To do this, connect the 3.5mm auxiliary cable between your audio device and the Aux In Jack of this unit and start playing the music.

*Note: The aux in connection has the highest priority of all the functions. When there is an auxiliary cable plugged in, the aux in connection will automatically override the Bluetooth, turntable, CD, radio or cassette mode. To resume using the other features of the unit, unplug the auxiliary cable from the aux in jack.*

### Bluetooth Operation

---

1. Slide the Bluetooth Switch to the ON position, you will hear an activation sound from the unit.
2. Turn on the Bluetooth feature of your audio device, search for “Crosley CR42D” and pair.
3. Once your device is successfully paired with the unit, you will hear a short confirmation sound from the unit.
4. Play and stream music from your device to the unit.

**Note:**

- Bluetooth version - 5.0
- Bluetooth mode has a lower priority than the aux in connection, but higher priority than the rest of the other modes. When it is under the Bluetooth mode, the Bluetooth connection will override turntable, CD, radio or cassette mode. To resume using those features, turn the Bluetooth Switch back to the OFF position.

### Turntable Operation

---

1. Rotate the **On/Off Volume Knob** to turn on the power.
2. Set the **Function Switch** to PH position.
3. Set the **Speed Switch** accordingly.
4. Place the record on the turntable. Use the **45 RPM Adapter** if necessary.
5. Remove the stylus protector from the stylus assembly.  
**Note:** To avoid stylus damage, make certain the included stylus guard is in place whenever the turntable is being moved or cleaned.
6. Release the tonearm **Hold Down Clip**.  
**Note:** when the turntable is not in use, remember to lock back hold down clip.
7. Use the **Tonearm Lever** to lift up the tonearm.
8. Gently move the tonearm over the record where play is desired to begin. Set the **Tonearm Lever** back to the down position, the tonearm will descend slowly onto the record and begin to playback.
9. When the record is finished playing, use the **Tonearm Lever** again to raise the tonearm and then return it to the **Tonearm Rest**. Release the lever to let the tonearm sit back at its rest. To suspend the playback, repeat the same steps.
10. Lock the **Hold Down Clip** to secure the tonearm.

If the Auto-stop Switch is set to ON position, the platter will stop spinning automatically when the record plays to the end. In some rare occasion, if the turntable stops playing before the end of the record, set the switch to OFF position the turntable should overcome this issue.

## Needle Replacement

### Removing Needle

1. Gently pull down the front edge of the needle.
2. Pull needle forward.
3. Pull out and remove.



### Installing Needle

1. Position the needle with its tip facing down.
2. Line up the back of the needle with the cartridge.
3. Insert the needle with its front end at a downward angle and gently lift the front of the needle upward until it snaps into place.

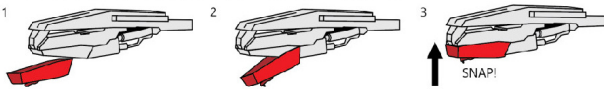

## Radio Operation

1. Set the Function Switch to RA position, set the AM/FM switch to the desired radio band.
2. Rotate the Tuning Knob for desired radio station.

Note:

- The unit is equipped with a FM wire antenna. To FM improve reception, move the wire around until the reception is clear without interferences. Do not connect the wire to any additional antenna.
- The AM antenna is built inside the unit. If AM reception is poor, try to rotate the unit for better reception.

## Cassette Operation

1. Set the Function Switch to TA position.
2. Insert the prerecorded cassette through the cassette door and it will start playing automatically.
3. To fast forward, press the cassette Eject/F.F button half way in. To stop fast forwarding and return to the playback mode, press the button again.

Note: To rewind the cassette, you would need to reject the tape and flip it over for the other side and fast forward.

4. To stop the playback and eject the cassette, press the Eject/F.F. button all the way in.
5. When one side of the cassette finishes playing, it will stop automatically.

Note: Remove the cassette from the cassette holder when it is not in use.

1. Set the Function Switch to CD position.
2. Press the Open/Close button to open the CD tray and put the CD in the tray with the labeled side facing up.
3. Press the Open/Close button again to close the tray. The LED display will show "--" for a few seconds, then the total number of tracks on the CD. If it is a blank CD or an unrecognizable CD, it will show "00".  
Note: MP3 or similar types of digital audio files can not be read by the CD player.
4. Press the Play/Pause button to start the playback. The Play Indicator will light up.
5. During the playback, press the Play/Pause button to pause and the Play Indicator will start flashing. Press it again to resume playback.
6. To skip to the next or previous track, press the Forward Skip or Backward Skip button correspondingly.
7. To search fast forward or backward a track, press and hold the Forward Skip or Backward Skip button correspondingly until you reach the desired time. Release the button and the playback will resume.
8. Press the Stop button if you want to completely stop playback.

#### Programmed Playback

1. Before starting the playback, press the Program button once to enter program mode. Program Indicator will start flashing. The LED display will flash "01" as the track sequence which is to be edited.
2. Press the Forward Skip or Backward Skip buttons to select the desired track that you would like to play. The LED's number will turn steady instead of flashing, showing the sound track number at selection.
3. Press the Program button to confirm the selected track. The LED's number will start flashing again showing the next track sequence which is to be edited.
4. Repeat steps 2 & 3 for additional sound tracks that you would like to play. The tracks can be in any number and repeated. A maximum of 20 tracks can be programmed at one time.
5. Press Play/Pause button to start the programmed playback. The tracks will play in the same sequence that you programmed earlier.
6. To exit the program mode, press the Stop button twice and the Program Indicator will be off.

#### Turntable Maintenance

---

1. Do not touch the stylus tip with your fingers. Avoid bumping the stylus on the turntable mat or a record's edge.
2. Clean the stylus frequently with a soft brush with a back-to-front motion only.
3. Clean the records to get rid of dust or grease with a record cleaning brush and record cleaning solution.
4. Clean the turntable lid and turntable cabinet with a slightly dampened microfiber cloth.

*Note: Do not use cleanser other than that contains alcohol, benzene or any other harsh chemicals, which might damage the paint and finish of the turntable.*

**\*\* Crosley offers a product line of different cleaning accessories. Please ask your retailer or check out our website [www.crosleyradio.com](http://www.crosleyradio.com) for more cleaning product information.**

There is no power

- No power at the power outlet.
- To help save power consumption, this model complies with ERP energy saving standard. When there is no audio input for 20 minutes, its powers will automatically cut-off. To turn power back on and resume playing, turn off the main power switch and turn it on again.

Power is on, but the platter does not turn

- Turntable mode is not selected.
- Turntable's drive belt has slipped off.
- An aux in cable is plugged into the aux in jack, unplug it.

Turntable is spinning, but there is no sound, or sound not loud enough

- Stylus protector is still on.
- Tone arm is lift up by the lever.
- Headphone is plugged in.
- The input gain of the amplified speaker or similar device may be too low.

CD does not play

- Function mode is not set to CD.
- The CD is blank.
- The CD is placed on the tray incorrectly with the label side facing down.
- The CD has unsupported digital audio files like MP3 and similar types of format.
- The CD has too many scratches or dirty.

Can not pause the cassette

- The feature is not available and you have to stop the cassette completely.

FCC Statements

This device complies with part 15 of the FCC Rules. Operation is subject to the following two conditions:

- (1) This device may not cause harmful interference, and
- (2) this device must accept any interference received, including interference that may cause undesired operation.

Note: This equipment has been tested and found to comply with the limits for a Class B digital device, pursuant to part 15 of the FCC Rules. These limits are designed to provide reasonable protection against harmful interference in a residential installation. This equipment generates, uses and can radiate radio frequency energy and, if not installed and used in accordance with the instructions, may cause harmful interference to radio communications. However, there is no guarantee that interference will not occur in a particular installation. If this equipment does cause harmful interference to radio or television reception, which can be determined by turning the equipment off and on, the user is encouraged to try to correct the interference by one or more of the following measures:

- Reorient or relocate the receiving antenna.
- Increase the separation between the equipment and receiver.
- Connect the equipment into an outlet on a circuit different from that to which the receiver is connected.
- Consult the dealer or an experienced radio/TV technician for help.

Note: The Grantee is not responsible for any changes or modifications not expressly approved by the party responsible for compliance. such modifications could void the user's authority to operate the equipment.

The device has been evaluated to meet general RF exposure requirement.

To maintain compliance with FCC's RF exposure guidelines, the distance must be at least 20 cm between the radiator and your body, and fully supported by the operating and installation configurations of the transmitter and its antenna(s).

**SIMPLIFIED EU DECLARATION OF CONFORMITY**

Hereby, Modern Marketing Concepts Inc. dba Crosley Brands, declares that the radio equipment type is in compliance with Directive 2014/53/EU. The full text of the EU declaration of conformity is available at the following internet address:

<http://crosleybrands.com/euDoC>





# CROSLEY®

CR42D  
Lancaster Tocabiscos  
Manual de instrucciones

---

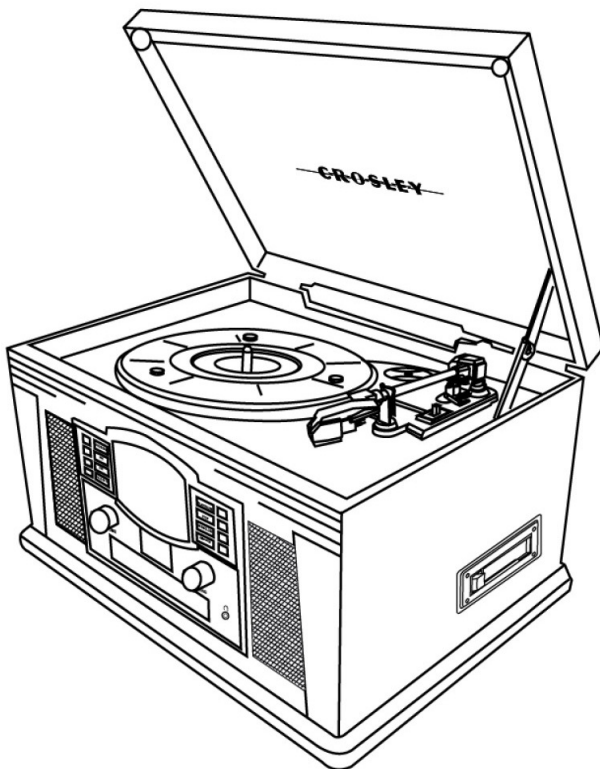

Tienes preguntas, has tenido problemas o hay piezas faltantes?  
Antes de devolver el producto a la tienda, comuníquese con nuestro Servicio al  
Cliente a través de [www.crosleyradio.eu](http://www.crosleyradio.eu),  
[service@crosleyradio.eu](mailto:service@crosleyradio.eu) o +31 (0) 306622470.

Crosley se distribuye en Europa por:  
SF Distributions BV.  
Molensteijn 1-2  
3454PT De Meern  
Los países bajos  
[www.swordfishandfriend.com](http://www.swordfishandfriend.com)

Lea y comprenda este manual en su totalidad antes de usar este producto. Conserve estas instrucciones para consultarlas en el futuro.

1. No use este producto cerca del agua.
2. Este producto debe ser utilizado solo con el tipo de fuente de alimentación indicado en la etiqueta o en este manual de instrucciones.
3. No subestime el propósito de seguridad del enchufe polarizado. Un enchufe polarizado posee dos hojas; una de ellas es más ancha que la otra. Este enchufe encajará en el tomacorriente en un solo sentido. Si no logra insertar completamente el enchufe en el tomacorriente, pruebe invirtiendo el enchufe. Si aún así el enchufe no encaja, comuníquese con su electricista.
4. Proteja el cable de alimentación de ser pisado o pinzado, en especial en los enchufes, los tomacorrientes y en el punto donde el cable sale del producto.
5. No sobrecargue los tomacorrientes de pared, cables de alargue, o receptáculos integrales, ya que puede generar un riesgo de incendio o descarga eléctrica.
6. No introduzca objetos de ningún tipo en el producto a través de las ranuras, ya que pueden hacer contacto con puntos de alto voltaje o provocar un cortocircuito que ocasione fuego o una descarga eléctrica. No derrame líquidos de ningún tipo sobre el producto.
7. No intente realizar tareas de mantenimiento por su cuenta, ya que abrir o remover la cubierta puede exponerlo a un voltaje peligroso y a otros riesgos. Deje toda tarea de mantenimiento en manos de un técnico de servicio calificado.
8. Los cambios o las modificaciones que no tengan la aprobación expresa de la parte responsable del cumplimiento pueden anular el permiso del usuario para utilizar el equipo.
9. No utilice accesorios que no son recomendados por los fabricantes del producto porque pueden ser peligrosos.
10. Cualquier combinación de carro y producto debe moverse con cuidado. Las paradas súbitas, el uso de fuerza excesiva y las superficies irregulares pueden causar que el producto y el carro se vuelquen.
11. Las ranuras de ventilación y las aberturas del gabinete son provistas para la ventilación y para asegurar el correcto funcionamiento del producto y evitar el recalentamiento. No bloquee ni cubra estas aberturas.
12. Desconecte el producto durante las tormentas eléctricas o cuando no se utilice durante períodos extendidos.

### Artículos en este empaque

---

Antes de deshacerse de cualquier material del empaque, revíselo con atención y asegúrese de encontrar los siguientes artículos que se incluyen en este paquete:

- Tocabiscos
- Adaptador de 45 rpm
- Cable de entrada de 3.5 mm

Comuníquese con el Servicio al Cliente de Crosley en caso de que faltara algún accesorio en el empaque. Conserve el material de embalaje original para realizar cambios o devoluciones.

---

Fuente de energía	230V, 50Hz
Consumo de energía	18 W
Potencia del altavoz	3.5", 8Ω, 5W x 2
Altavoz	33 1/3, 45, 78 RPM
Aguja de repuesto	Crosley NP6

**Nota:**

- *El diseño y las especificaciones están sujetos a cambios sin previo aviso.*
- *Con el fin de ahorrar energía, este modelo cumple con el estándar de productos relacionados con la energía (ERP). En el caso de que no se produzca la entrada de audio durante 20 minutos, se desactivará automáticamente. Para volver a encender la unidad y reanudar la reproducción, apáguela con el interruptor de alimentación principal y vuelva a encenderla.*

1. Altavoz
2. Botón de programa
3. Botón de salto hacia delante
4. Botón de salto hacia atrás
5. Interruptor de funciones
6. Indicador de programación
7. Indicador de estaciones
8. Indicador de reproducción
9. Botón de reproducción/pausa
10. Botón de detención
11. Botón de apertura/cierre de la puerta para CD
12. Interruptor AM/FM
13. Perilla de volumen
14. Pantalla LED
15. Bandeja para CD
16. Perilla de sintonización
17. Conector de auriculares
18. Bandeja del tocadiscos
19. Eje del tocadiscos
20. Adaptador de 45 rpm
21. Palanca del brazo
22. Brazo del tocadiscos
23. Interruptor de detención automática
24. Interruptor de velocidad
25. Broche de sujeción
26. Conector de entrada
27. Interruptor Bluetooth
28. Antena externa
29. Enchufe del cable eléctrico
30. Botón expulsar casete/avance rápido
31. Puerta para casete

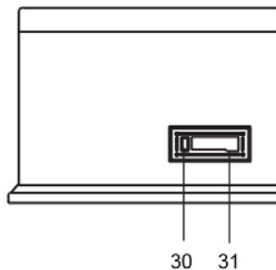
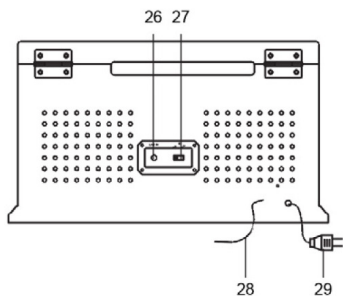
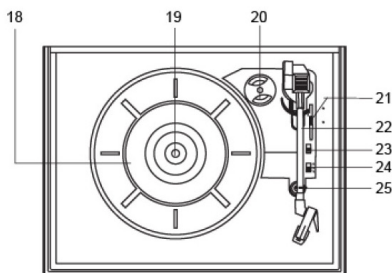
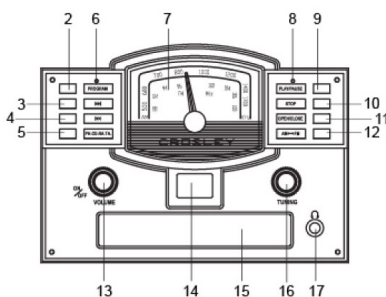
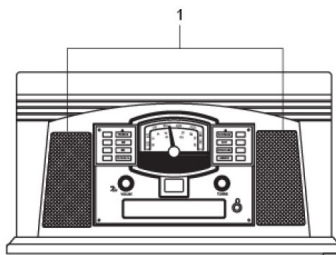

### Instalación indispensable

1. Coloque la unidad en una superficie plana y nivelada. El lugar seleccionado debe ser estable y estar libre de vibraciones.
2. Quite la banda de sujeción que sostiene el brazo del tocadiscos.
3. Enchufe el cable de alimentación en un tomacorriente.

### Conexión de entrada auxiliar

---

Puede conectar un dispositivo de audio a esta unidad y reproducir su música a través de los parlantes. Para hacerlo, conecte el cable auxiliar de 3.5 mm entre su dispositivo de audio y el Conector de entrada auxiliar de esta unidad y comience a reproducir la música.

*Nota: la conexión de entrada auxiliar tiene la mayor prioridad entre todas las funciones. Cuando un cable auxiliar está enchufado, la conexión de entrada auxiliar invalidará automáticamente el modo Bluetooth, tocadiscos, CD, radio o casete. Para volver a utilizar las otras funciones de la unidad, desconecte el cable auxiliar del conector de entrada auxiliar.*

### Funcionamiento de Bluetooth

---

1. Ponga el perilla de funciones en la posición de encendido (ON). La unidad emitirá un sonido de activación.
2. Active la conexión de Bluetooth en el dispositivo de audio, busque “Crosley CR42D” y conéctelo.
3. Una vez que el dispositivo quede conectado correctamente, la unidad emitirá un sonido corto de confirmación.
4. Reproduzca música en forma inalámbrica desde el dispositivo hacia la unidad.

#### Nota:

- Versión de Bluetooth – 5.0
- El modo Bluetooth tiene una prioridad menor que la conexión de entrada auxiliar, pero mayor prioridad que el resto de los modos. Cuando esté en el modo Bluetooth, la conexión por Bluetooth invalidará el modo tocadiscos, CD, radio o casete. Para volver a utilizar esas funciones, mueva el interruptor de Bluetooth a la posición de APAGADO.

### Funcionamiento del tocadiscos

---

1. Gire la Perilla de volumen encendido/apagado para encenderlo.
2. Coloque el interruptor de funciones en la posición PH.
3. Ajuste el Interruptor de velocidad según corresponda.
4. Coloque el disco en el tocadiscos. De ser necesario, utilice el Adaptador de 45 rpm.
5. Quite el protector de la aguja fonográfica de su ensamblaje.

*Nota: Para evitar los daños de la aguja fonográfica, asegúrese de que el protector esté ubicado correctamente cada vez que mueva o limpie el tocadiscos.*

6. Suelte el Broche de sujeción del tocadiscos.

*Nota: Cuando el tocadiscos no se utilice, recuerde volver a trabar el broche de sujeción.*

7. Use la Palanca del brazo del tocadiscos para levantar el brazo.
8. Mueva suavemente el brazo del tocadiscos sobre el disco en la parte que desea comenzar a reproducir. Ajuste la Palanca del brazo del tocadiscos de vuelta a la posición hacia abajo. El brazo bajará lentamente hacia el disco y se comenzará a reproducir.
9. Cuando el disco termine de reproducirse, utilice la Palanca del brazo del tocadiscos una vez más para levantar el brazo y volver a colocarlo en el Soporte del brazo. Suelte la palanca para permitir que el brazo vuelva a apoyarse sobre su soporte. Para suspender la reproducción, siga los mismos pasos.
10. Trabe el Broche del brazo del tocadiscos para asegurarlo.

Si el Interruptor de detención automática se encuentra en la posición ENCENDIDO, la bandeja dejará de girar automáticamente cuando el disco termine de reproducirse. En raras ocasiones, si el tocadiscos deja de reproducir el disco antes de que termine, ajuste el interruptor a la posición APAGADO. El problema se debería solucionar de esta manera.

## Reemplazo de la aguja

### Quitar la aguja

1. Tire del borde delantero de la aguja con suavidad.
2. Tire la aguja hacia adelante.
3. Tire hacia fuera y quítela.



### Instalar la aguja

1. Coloque la aguja de manera tal que la punta quede hacia abajo.
2. Alinee la parte trasera de la aguja con la cápsula.
3. Introduzca la aguja con el extremo delantero en un ángulo descendente y suavemente levante la parte delantera de la aguja hacia arriba hasta que se trabe en su lugar.



## Funcionamiento de la radio

1. Ajuste el interruptor de funciones a la posición RA, ajuste el interruptor AM/FM para elegir la banda deseada.
2. Gire la Perilla de sintonización para elegir la estación de radio deseada.

### Nota:

- En la unidad se incluye una antena de hilo FM. Para mejorar la recepción FM, mueva el hilo hasta que la recepción sea clara y sin interferencias. No conecte el hilo a ninguna antena adicional.
- La antena AM está incorporada dentro de la unidad. Si la recepción AM no fuera buena, intente girar la unidad para lograr una mejor recepción.

## Funcionamiento del casete

1. Ajuste el Interruptor de funciones a la posición TA.
2. Introduzca el casete pregrabado a través de la puerta para casetes y comenzará a reproducirse automáticamente.
3. Para el avance rápido, presione el botón Expulsar casete/Avance rápido hasta la mitad. Para detener el avance rápido y volver al modo de reproducción, presione el botón una vez más.  
Nota: Para rebobinar el casete, deberá rechazar la cinta, voltearla al otro lado y avanzar rápidamente.
4. Para detener la reproducción y expulsar el casete, presione el botón Expulsar/Avance rápido hasta el fondo.
5. Cuando un lado del casete termine de reproducirse, se detendrá automáticamente.

*Nota: Quite el casete del soporte cuando no esté en uso.*

1. Ajuste el Interruptor de funciones a la posición CD.
2. Presione el botón Apertura/cierre para abrir la bandeja para CD y colocar el CD en la bandeja con el lado de la etiqueta hacia arriba.
3. Vuelva a presionar el botón de Apertura/cierre para cerrar la bandeja. La pantalla LED mostrará "--" durante unos pocos segundos y luego mostrará el número total de pistas en el CD. Si se trata de un CD vacío o un CD irreconocible, la pantalla mostrará "00".  
Nota: El reproductor de CD no puede leer archivos de audio digitales MP3 o de tipos similares.
4. Presione el Botón de Reproducción/pausa para iniciar la reproducción. Se encenderá el Indicador de reproducción.
5. Durante la reproducción, presione el botón de Reproducción/pausa para pausar y el Indicador de reproducción comenzará a parpadear. Vuelva a presionarlo para reanudar la reproducción.
6. Para saltar a la pista siguiente o a la anterior, presione el botón de Salto hacia delante o el botón de Salto hacia atrás, según corresponda.
7. Para avanzar o retroceder en una pista, presione y mantenga el botón de Salto hacia delante o el botón de Salto hacia atrás según corresponda hasta que llegue al tiempo deseado. Suelte el botón y se reanudará la reproducción.
8. Presione el botón de Detención si desea detener la reproducción por completo.

### Reproducción programada

1. Antes de comenzar la reproducción, presione el botón de Programación una vez para ingresar al modo programación. El Indicador de programación comenzará a parpadear. La pantalla LED mostrará "01" como la secuencia de pista que se editará.
2. Presione el botón de Salto hacia delante o el botón de Salto hacia atrás para seleccionar la pista que desea reproducir. El número en la pantalla LED permanecerá en la pantalla y no parpadeará. Se mostrará el número de pista en la selección.
3. Presione el botón de Programación para confirmar la pista seleccionada. El número en la pantalla LED comenzará a parpadear otra vez, lo que mostrará la siguiente secuencia de pista que será editada.
4. Repita los pasos 2 y 3 para reproducir las pistas adicionales que desee. Las pistas pueden estar repetidas y ser de cualquier cantidad. Es posible programar un máximo de 20 pistas cada vez.
5. Presione el botón de Reproducción/pausa para iniciar la reproducción programada. Las pistas se reproducirán en la misma secuencia que usted programó anteriormente.
6. Para salir del modo programación, presione el botón de Detención dos veces y el Indicador de programación se apagará.

### Mantenimiento del tocadiscos

1. No toque la punta de la aguja fonográfica con los dedos. Evite golpear la aguja fonográfica con el cobertor para el tocadiscos o con el borde del disco.
2. Limpie la aguja fonográfica con frecuencia con un cepillo suave mediante movimientos de atrás hacia adelante.
3. Limpie los discos para quitarles el polvo o la grasa con un cepillo para limpiar discos y con una solución de limpieza para discos.
4. Limpie la tapa del tocadiscos y el gabinete con un paño de microfibras ligeramente humedecido.

*Nota: No utilice otros limpiadores que contengan alcohol, benceno o cualquier otro químico agresivo que pueda dañar la pintura y la terminación del tocadiscos.*

**\*\* Crosley ofrece una línea de productos de distintos accesorios de limpieza. Para obtener más información acerca de los productos de limpieza, consulte a un comerciante o visite nuestro sitio web [www.crosleyradio.com](http://www.crosleyradio.com).**

La unidad no enciende.

- El transformador no está conectado correctamente.
- Con el fin de ahorrar energía, este modelo cumple con el estándar de productos relacionados con la energía (ERP). En el caso de que no se produzca la entrada de audio durante 20 minutos, se desactivará automáticamente. Para volver a encender la unidad y reanudar la reproducción, apáguela con el interruptor de alimentación principal y vuelva a encenderla.

El equipo está encendido pero la bandeja no gira.

- El modo tocadiscos no está seleccionado.
- Se ha salido la correa de transmisión del tocadiscos.
- Un cable de entrada auxiliar está conectado en el conector de entrada auxiliar. Desconéctelo.

El tocadiscos gira pero no emite sonidos o los sonidos no son lo suficientemente fuertes.

- El protector de la aguja fonográfica aún está colocado.
- La palanca levanta el brazo del tocadiscos.
- El Interruptor interno/externo está en la posición incorrecta.
- Los auriculares están conectados.
- La ganancia de entrada del parlante amplificado o de un dispositivo similar puede ser demasiado baja.

El CD no reproduce sonido.

- El modo función no está configurado en CD.
- El CD está vacío.
- El CD está colocado en la bandeja de manera incorrecta, con el lado de la etiqueta hacia abajo.
- El CD contiene archivos de audio digitales no admitidos, como MP3 o tipos de formato similares.
- El CD está demasiado rayado o sucio.

No se puede pausar el casete.

- La característica no está disponible. Debe detener el casete por completo.



## Declaraciones de la FCC

Este dispositivo cumple con la Sección 15 de las reglas de la Comisión Federal de Comunicaciones (FCC). El uso de este equipo está sujeto a las dos condiciones siguientes:

- (1) Este dispositivo no causa interferencia perjudicial y
- (2) este dispositivo debe aceptar cualquier interferencia recibida, incluso interferencia que pueda causar un funcionamiento no deseado.

Nota: Este equipo se verificó y se comprobó que cumple con los límites para un dispositivo digital clase B, conforme a la Sección 15 de las reglas de la Comisión Federal de Comunicaciones (FCC). Estos límites están diseñados para brindar una protección razonable frente a interferencia perjudicial en un establecimiento residencial. Este equipo genera, usa y puede irradiar energía de radiofrecuencia y, si no se instala y utiliza siguiendo las instrucciones, puede causar interferencia perjudicial a las radiocomunicaciones. Sin embargo, no existe garantía de que la interferencia no ocurrirá en una instalación en particular. Si este equipo causa interferencia perjudicial a las radiocomunicaciones o a la recepción televisiva, lo que se puede determinar al encender y apagar el equipo, se recomienda que el usuario intente corregir la interferencia mediante una o más de las siguientes medidas:

- Reorientar o reubicar la antena de recepción.
- Aumentar la separación entre el equipo y el receptor.
- Conectar el equipo a una toma en un circuito diferente del circuito en el que está conectado el receptor.
- Consultar al proveedor o a un técnico con experiencia en radio/TV para obtener ayuda.

Nota: El Beneficiario no es responsable de cualquier cambio o modificación que no tenga la aprobación expresa de la parte responsable del cumplimiento. Estas modificaciones podrían anular la autoridad del usuario para operar el equipo.

El dispositivo ha sido evaluado para cumplir con el requisito general de exposición a RF. Para mantener el cumplimiento de las pautas de exposición a RF de la FCC, la distancia debe ser de al menos 20 cm entre el radiador y su cuerpo, y debe estar totalmente soportada por las configuraciones de instalación y operación del transmisor y su(s) antena(s).

## DECLARACIÓN DE CONFORMIDAD SIMPLIFICADA DE EU

Por la presente, Modern Marketing Concepts Inc., que opera bajo la denominación comercial de Crosley Brands, declara que el tipo de equipo de radio cumple con la Directiva 2014/53/UE. El texto completo de la declaración de conformidad de la UE está disponible en la siguiente dirección de Internet:  
<http://crosleybrands.com/euDoC>



# CROSLEY®

CR42D

Platine tourne-disque Lancaster

Manuel d'utilisation

---

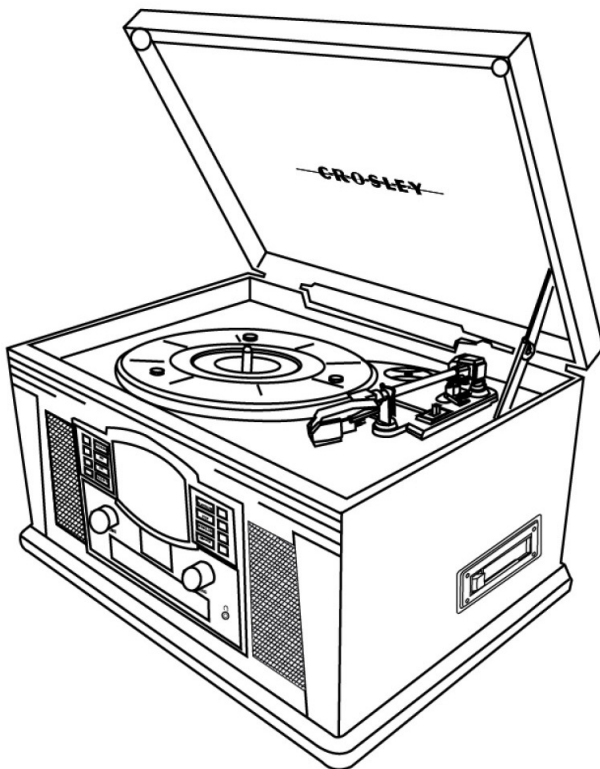

Questions, problèmes, pièces manquantes?  
Avant de retourner au magasin, appelez le service client sur [www.crosleyradio.eu](http://www.crosleyradio.eu),  
[service@crosleyradio.eu](mailto:service@crosleyradio.eu) ou +31 (0) 306622470.

Crosley est distribué en Europe par:  
SF Distributions BV.  
Molensteijn 1-2  
3454PT De Meern  
les Pays-Bas  
[www.swordfishandfriend.com](http://www.swordfishandfriend.com)

Veillez lire et comprendre l'intégralité de ce manuel avant d'utiliser ce produit. Conservez ces instructions pour pouvoir les consulter ultérieurement.

1. Ne pas utiliser ce produit près de l'eau.
2. Ce produit doit être alimenté uniquement par le type de source d'alimentation indiqué sur l'étiquette ou dans le présent manuel d'utilisation.
3. Ne pas tenter de modifier le dispositif de sécurité que constitue la fiche polarisée. Une fiche polarisée a deux lames, l'une étant plus large que l'autre. Cette fiche peut être insérée dans une prise électrique d'une seule façon. S'il est impossible d'insérer la fiche complètement dans la prise, inverser la fiche. Si la fiche ne peut toujours pas s'insérer entièrement, contacter un électricien.
4. Faire en sorte que personne ne marche sur le cordon d'alimentation ou que ce dernier ne soit pas pincé, notamment au niveau des fiches, des prises murales et du point de sortie du produit.
5. Ne pas surcharger les prises murales, cordons de rallonge ou prises de courant intégrales, car cela pourrait entraîner un risque d'incendie ou de décharge électrique.
6. Ne jamais pousser d'objets, quelle que soit leur nature, dans les ouvertures, car ils pourraient toucher des points de tension dangereux ou court-circuiter des pièces, ce qui pourrait entraîner un incendie ou une décharge électrique. Ne jamais renverser de liquide, quelle qu'en soit la nature, sur le produit.
7. Ne pas tenter de réparer ce produit vous-même, car couvrir ou ôter des couvercles pourrait vous exposer à une tension dangereuse ou à d'autres dangers. Faire appel à une personne qualifiée pour toutes les réparations.
8. Les changements ou les modifications non approuvés expressément par la partie responsable de la conformité pourraient annuler le droit de l'utilisateur de faire fonctionner le matériel.
9. Ne pas utiliser d'accessoires non recommandés par le fabricant du produit, car ils pourraient causer des dommages.
10. Il est important de déplacer avec prudence le produit s'il se trouve sur un chariot. Les arrêts brusques, une force excessive et les surfaces inégales peuvent entraîner le retournement du produit sur un chariot.
11. Des fentes et ouvertures sont présentes dans le boîtier pour la ventilation, pour assurer un fonctionnement fiable du produit et pour le protéger d'une surchauffe. Ne pas bloquer ou couvrir ces ouvertures.
12. Débrancher le produit pendant un orage ou lorsqu'il est inutilisé pendant une période prolongée.

## Contenu de la trousse

---

Avant de jeter les emballages, veuillez les passer en revue minutieusement et vérifier que vous avez les éléments suivants fournis dans cette trousse :

- Tourne-disque
- Adaptateur 45 tours
- Câble d'entrée auxiliaire de 3,5 mm
- 

Veillez contacter le service à la clientèle de Crosley s'il manque des accessoires dans la trousse.

**Conservez les emballages d'origine pour procéder à un échange ou à un retour.**

---

Alimentation	230V, 50Hz
Consommation électrique	18 W
Haut-parleur	3.5", 8Ω, 5W x 2
Vitesse du tourne-disque	33 1/3, 45, 78 T/M
Aiguille de rechange	Crosley NP6

**Remarque :**

- *La conception et les spécifications sont sujettes à modification sans préavis.*
- *Pour contribuer à économiser de l'énergie, ce modèle se conformera à la norme d'économie d'énergie ERP (Energy-Related Products). En l'absence d'entrée audio pendant 20 minutes, l'alimentation se coupera automatiquement. Pour rétablir l'alimentation en courant et reprendre la lecture, éteignez l'appareil en appuyant sur l'interrupteur d'alimentation principal, puis rallumez-le.*

1. Haut-parleur
2. Bouton de programmation
3. Bouton Suivant
4. Bouton Précédent
5. Sélecteur de fonction
6. Voyant Programmation
7. Échelle de syntonisation
8. Voyant Lecture
9. Bouton Lecture/Pause
10. Bouton Arrêt
11. Bouton d'ouverture/fermeture de la porte du compartiment CD
12. Sélecteur AM/FM
13. Bouton du volume
14. Affichage à DEL
15. Porte-CD
16. Bouton de syntonisation
17. Prise pour casque d'écoute
18. Plateau du tourne-disque
19. Broche du tourne-disque
20. Adaptateur 45 tours
21. Levier du bras de lecture
22. Bras de lecture
23. Commutateur d'arrêt automatique
24. Sélecteur de vitesse
25. Attache de retenue
26. Prise d'entrée
27. Sélecteur Bluetooth
28. Antenne externe
29. Fiche du cordon d'alimentation
30. Bouton Éjection de la cassette/ Avance rapide
31. Porte-cassette

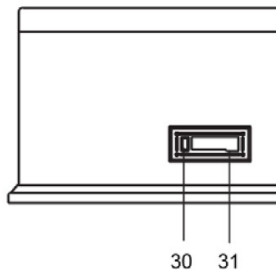
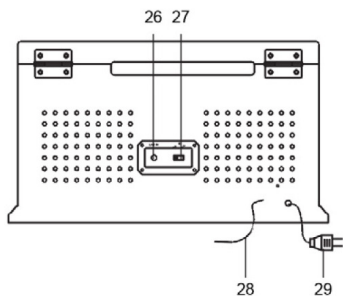
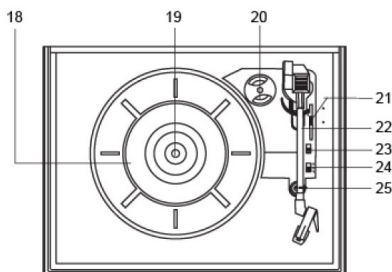
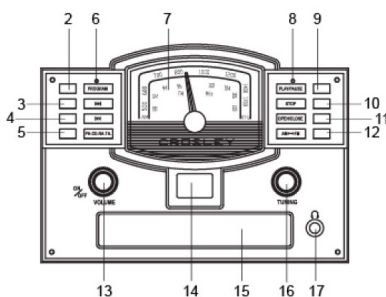
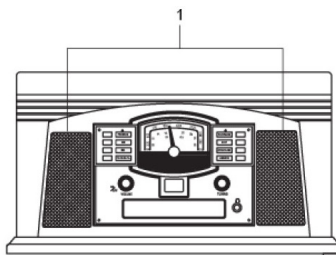

### Configuration de base

1. Placez l'appareil sur une surface plane. L'emplacement choisi doit être stable et sans vibration.
2. Retirez l'attache qui retient le bras de lecture.
3. Branchez le cordon d'alimentation à la prise de courant.

### Branchement de l'entrée Aux

---

Vous pouvez brancher un périphérique audio à cet appareil afin d'écouter de la musique avec vos écouteurs. Pour cela, branchez le câble auxiliaire 3,5 mm entre votre périphérique audio et la prise d'entrée Aux de cet appareil et commencez à écouter de la musique.

*Remarque : Le raccordement Aux in présente la plus haute priorité de toutes les fonctions. Si un câble auxiliaire est branché, le raccordement Aux in annulera automatiquement le mode Bluetooth, tourne-disque, CD, radio ou cassette. Pour utiliser à nouveau les autres caractéristiques de l'appareil, débranchez le câble auxiliaire de la prise Aux in.*

### Utilisation du Bluetooth

---

1. Faites glisser le Sélecteur Bluetooth à la position ON (MARCHE); l'unité émettra un son d'activation.
2. Activez la fonction Bluetooth de votre appareil audio, recherchez « Crosley CR42D » et associez l'appareil.
3. Une fois votre appareil associé à l'unité, celle-ci émettra un bref son de confirmation.
4. Lire et diffuser de la musique en continu de votre appareil sur l'unité.

Remarque :

- Versions de Bluetooth – 5.0
- Le mode Bluetooth présente une priorité moindre que le raccordement Aux in, mais toutefois supérieure à tous les autres modes. Lorsqu'en mode Bluetooth, le raccordement Bluetooth annulera le mode tourne-disque, CD, radio ou cassette. Pour utiliser à nouveau les autres caractéristiques, remettez le commutateur Bluetooth à la position OFF (arrêt).

### Utilisation du tourne-disque

---

1. Tournez le bouton On/Off du volume pour mettre l'appareil sous tension.
2. Mettez le sélecteur de fonction en position PH.
3. Réglez le sélecteur de vitesse en conséquence.
4. Placez le disque sur le tourne-disque. Utilisez l'adaptateur 45 tours si besoin.
5. Retirez la protection du stylet de son assemblage.  
Remarque : Pour éviter d'endommager le stylet, vérifiez que la protection intégrée du stylet est bien en place lorsque vous déplacez ou nettoyez le tourne-disque.
6. Relâchez l'attache de retenue du bras de lecture.  
Remarque : Lorsque vous n'utilisez pas le tourne-disque, n'oubliez pas de verrouiller à nouveau l'attache de retenue.
7. Utilisez le levier du bras de lecture pour soulever le bras de lecture.
8. Déplacez doucement le bras de lecture au-dessus du disque, là où vous souhaitez commencer la lecture. Abaissez le levier du bras de lecture. Le bras de lecture descendra doucement sur le disque et commencera la lecture.
9. Lorsque la lecture du disque est terminée, utilisez à nouveau le levier du bras de lecture pour soulever le bras de lecture et le remettre sur le support du bras de lecture. Relâchez le levier pour reposer le bras de lecture sur son support. Pour interrompre la lecture, répétez les mêmes étapes.
10. Verrouillez l'attache du bras de lecture pour retenir le bras de lecture.

Si le sélecteur d'arrêt automatique est en position ON (MARCHE), le plateau s'arrêtera automatiquement de tourner lorsque la lecture du disque sera terminée. Dans quelques rares occasions, si le tourne-disque s'arrête de lire avant la fin du disque, positionnez le sélecteur sur OFF (ARRÊT) : le tourne-disque devrait surmonter ce problème.

## Remplacement de l'aiguille

### Retrait de l'aiguille

1. Tirez doucement vers le bas le bord avant de l'aiguille.
2. Tirez l'aiguille vers l'avant.
3. Tirez vers l'extérieur pour l'enlever.



### Installation de l'aiguille

1. Positionnez l'aiguille avec son extrémité vers le bas.
2. Alignez l'arrière de l'aiguille avec la cartouche.
3. Insérez l'aiguille avec son extrémité avant à un angle descendant et soulevez doucement l'avant de l'aiguille vers le haut jusqu'à ce qu'il s'enclenche.



## Utilisation de la radio

1. Réglez le sélecteur de fonction en position RA réglez sur le sélecteur de AM/FM sur la bande radio désirée.
2. Tournez le bouton de syntonisation pour sélectionner la station de radio désirée.

### Remarque :

- L'appareil est équipé d'une antenne FM filaire. Pour améliorer la réception FM, déplacez l'antenne jusqu'à ce que la réception soit claire et sans interférences. Ne branchez pas le fil sur une autre antenne.
- L'antenne AM est intégrée à l'appareil. Si la réception AM est faible, essayez de faire pivoter l'appareil pour obtenir une meilleure réception.

## Utilisation du lecteur de cassettes

1. Réglez le sélecteur de fonction sur la position TA.
2. Insérez la cassette préenregistrée dans le compartiment à cassettes et la lecture commencera automatiquement.
3. Pour enclencher l'avance rapide, appuyez à mi-course sur le bouton Éjection/Avance rapide. Pour arrêter l'avance rapide et revenir en mode de lecture, appuyez à nouveau sur le bouton.  
Remarque : Pour rembobiner la cassette, vous devez éjecter la cassette, la retourner et faire une avance rapide.
4. Pour arrêter la lecture et éjecter la cassette, appuyez sur la touche Éjection/Avance rapide jusqu'au bout.
5. Quand la lecture d'un côté de la cassette est terminée, elle s'arrêtera automatiquement.

Remarque : Retirez la cassette du compartiment à cassettes lorsqu'elle n'est pas utilisée.

1. Mettez le sélecteur de fonction en position CD.
2. Appuyez sur le bouton Ouvrir/Fermer pour ouvrir le porte-CD et mettez le CD dans le porte-CD avec le côté marqué du disque vers le haut.
3. Appuyez de nouveau sur le bouton Ouvrir/Fermer pour fermer le porte-CD. L'écran ACL indique « -- » pendant quelques secondes, puis le nombre total de pistes sur le CD. S'il s'agit d'un CD vierge ou inconnu, il indiquera « 00 ».  
Remarque : Le MP3 ou les types similaires de fichiers audio numériques ne peuvent pas être lus par le lecteur CD.
4. Appuyez sur le bouton Lecture/Pause pour lancer la lecture. Le voyant Lecture s'allumera.
5. Pendant la lecture, appuyez sur le bouton Lecture/Pause pour mettre en pause : le voyant Lecture se mettra à clignoter. Appuyez de nouveau sur le bouton pour reprendre la lecture.
6. Pour passer à la piste suivante ou revenir à la piste précédente, appuyez sur le bouton Suivant ou Précédent selon ce que vous souhaitez.
7. Pour effectuer une avance rapide ou reculer sur une piste, appuyez et maintenez enfoncé le bouton Suivant ou Précédent selon ce que vous souhaitez jusqu'à ce que vous ayez atteint le moment souhaité. Relâchez le bouton et la lecture reprendra.
8. Appuyez sur la touche Arrêt si vous souhaitez arrêter complètement la lecture.

### Lecture programmée

1. Avant de lancer la lecture, appuyez une fois sur le bouton Programmation pour entrer dans le mode Programmation. Le voyant Programmation se mettra alors à clignoter. L'écran ACL affichera « 01 » en clignotant, affichant la séquence de piste devant être modifiée.
2. Appuyez sur le bouton Suivant ou Précédent pour sélectionner la piste souhaitée que vous aimeriez lire. Le numéro indiqué sur l'écran ACL arrêtera de clignoter, affichant le numéro de la piste sélectionnée.
3. Appuyez sur le bouton Programmation pour confirmer la piste sélectionnée. Le numéro sur l'écran ACL se remettra à clignoter affichant la séquence de la piste suivante devant être modifiée.
4. Répétez les étapes 2 et 3 pour les pistes supplémentaires que vous aimeriez lire. Les pistes peuvent être dans n'importe quel ordre et répétées. Un maximum de 20 pistes peut être programmé en une fois.
5. Appuyez sur le bouton Lecture/Pause pour lancer la lecture programmée. Les pistes seront lues dans la même séquence que vous avez programmée auparavant.
6. Pour quitter le mode Programmation, appuyez deux fois sur le bouton Arrêt et le voyant Programmation s'éteindra.

### Entretien du tourne-disque

1. Ne pas toucher l'extrémité du stylet avec vos doigts. Éviter de cogner le stylet sur le tapis du tourne-disque ou le bord du disque.
2. Nettoyer souvent le stylet avec une brosse douce dans un mouvement d'arrière vers l'avant uniquement.
3. Nettoyer les disques pour retirer la poussière ou la graisse avec une brosse de nettoyage pour disque et une solution nettoyante pour disque.
4. Nettoyer le couvercle du tourne-disque et le boîtier du tourne-disque avec un chiffon microfibre légèrement humide.

Remarque : Ne pas utiliser d'autre nettoyant contenant de l'alcool, du benzène ou tout autre produit chimique nocif qui pourrait endommager la peinture et la finition du tourne-disque.

**\*\* Crosley propose toute une gamme d'accessoires de nettoyage. Veuillez contacter votre détaillant ou consulter notre site Web [www.crosleyradio.com](http://www.crosleyradio.com) pour obtenir plus d'informations sur les produits de nettoyage.**



L'appareil ne s'allume pas

- L'adaptateur d'alimentation n'est pas branché correctement.
- Pour contribuer à économiser de l'énergie, ce modèle se conformera à la norme d'économie d'énergie ERP (Energy-Related Products). En l'absence d'entrée audio pendant 20 minutes, l'alimentation se coupera automatiquement. Pour rétablir l'alimentation en courant et reprendre la lecture, éteignez l'appareil en appuyant sur l'interrupteur d'alimentation principal, puis rallumez-le.

L'appareil est allumé, mais le plateau ne tourne pas

- Le mode tourne-disque n'est pas sélectionné.
- La courroie d'entraînement du tourne-disque a glissé.
- Un câble d'entrée Aux est branché à la prise d'entrée Aux, débranchez-le.

Le tourne-disque tourne, mais il n'y a pas de son ou le son n'est pas suffisamment fort.

- La protection du stylet n'a pas été enlevée.
- Le bras de lecture est soulevé par le levier.
- Le casque d'écoute est branché.
- Le gain d'entrée du haut-parleur amplifié ou du périphérique similaire peut être trop faible.

Le CD ne fonctionne pas

- Le mode fonction n'est pas défini sur CD.
- Le CD est vierge.
- Le CD est mal placé sur le porte-CD, l'étiquette vers le bas.
- Le CD a des fichiers audio numériques non pris en charge, comme le MP3 ou des types similaires de fichiers.
- Le CD présente trop de rayures ou est sale.

Impossible de mettre en pause la cassette.

- La fonction n'est pas disponible et vous devez arrêter complètement la cassette.

## Déclarations relatives à la FCC

Cet appareil est conforme à la partie 15 des règles de la FCC. Son fonctionnement est assujéti aux deux conditions suivantes :

- (1) Cet appareil ne peut causer des interférences nuisibles et
- (2) cet appareil doit accepter toute interférence reçue, y compris celles susceptibles de causer un fonctionnement indésirable.

Remarque : Ce matériel a été testé et jugé en conformité avec les limites pour un appareil numérique de Classe B, conformément à la partie 15 des règles de la FCC. Ces limites ont été établies pour offrir une protection raisonnable contre l'interférence nuisible dans une installation résidentielle. Cet appareil produit, utilise et peut émettre de l'énergie de fréquence radio et, s'il n'est pas installé et utilisé conformément aux instructions, il peut provoquer de l'interférence nuisible aux communications radio. Toutefois, il n'existe aucune garantie qu'il n'y aura pas d'interférence dans une installation particulière. Si ce matériel cause de l'interférence nuisible à la réception radio ou de télévision, qui peut être déterminée en allumant et en éteignant le matériel, il est conseillé à l'utilisateur de tenter de remédier à l'interférence par l'un ou plusieurs des moyens suivants :

- Réorienter ou déplacer l'antenne de réception.
- Augmenter la distance entre le matériel et le récepteur.
- Brancher le matériel à une prise sur un circuit différent de celui du récepteur.
- Consulter le détaillant ou un technicien de radios ou de téléviseurs qualifié pour obtenir de l'aide.

Remarque : Le concessionnaire n'est pas responsable des modifications qui ne sont pas expressément approuvées par la partie responsable de la conformité. De telles modifications pourraient annuler l'autorité de l'utilisateur à utiliser l'équipement. L'appareil a été évalué pour respecter les exigences générales en matière d'exposition aux RF.

Pour assurer la conformité aux directives de la FCC en matière d'exposition aux radiofréquences, la distance doit être d'au moins 20 cm entre le radiateur et votre corps et être entièrement soutenue par les configurations de fonctionnement et d'installation de l'émetteur et de ses antennes.

### DÉCLARATION DE CONFORMITÉ DE L'EU SIMPLIFIÉE

Par la présente, Modern Marketing Concepts Inc. dba Crosley Brands déclare que le type d'équipement radio est conforme à la directive 2014/53/UE. Le texte intégral de la déclaration de conformité de l'UE est accessible à l'adresse Internet suivante.  
<http://crosleybrands.com/euDoC>



# CROSLEY®

CR42D  
Lancaster Plattenspieler  
Bedienungsanleitung

---

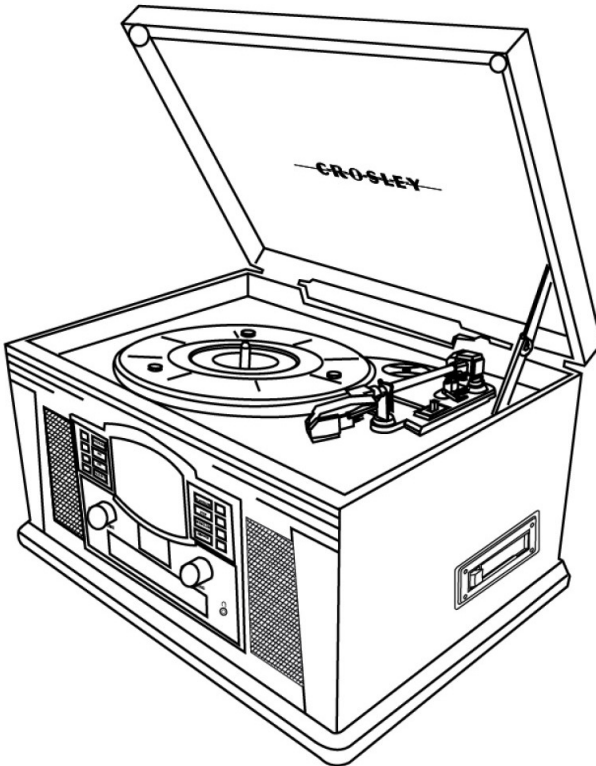

Fragen, Probleme, fehlende Teile?  
Wenden Sie sich unter [www.crosleyradio.eu](http://www.crosleyradio.eu) an den Kundendienst,  
[service@crosleyradio.eu](mailto:service@crosleyradio.eu) oder +31 (0) 306622470.

Crosley wird in Europa vertrieben von:  
SF Distributions B.V.  
Molensteijn 1-2  
3454PT De Meern  
Die Niederlande  
[www.swordfishandfriend.com](http://www.swordfishandfriend.com)

Lesen Sie diese Hinweise - Alle hier folgenden Hinweise sollten sorgfältig gelesen werden, bevor Sie das Gerät benutzen. Diese Sicherheitshinweise sollten für eventuellen späteren Gebrauch aufbewahrt werden.

1. Verwenden Sie dieses Produkt nicht in der Nähe von Wasser.
2. Stromquellen - Dieses Gerät sollte nur an Stromquellen angeschlossen werden, die auch auf dem Etikett angegeben werden. Wenn Sie sich nicht sicher sind, welche Art von Stromversorgung in Ihrem Haus vorhanden ist, sollen Sie Ihren örtlichen Händler oder Stromversorger kontaktieren, bevor sie das Gerät anschliessen. Für Geräte die mit Batterie betrieben werden, folgen Sie der dort beigefügten Bedienungsanleitung.
3. Erdung oder Polarisation - Dieses Gerät ist möglicherweise mit einem polarisierten Wechselstromstecker (ein Stecker bei dem ein Stift breiter ist als der andere) ausgestattet. Dieser Stecker passt nur auf eine Art in die Steckdose. Dies ist eine Sicherheitsvorkehrung. Sollten Sie den Stecker nicht vollständig in die Steckdose stecken können, versuchen Sie erst den Stecker umzudrehen. Sollte der Stecker dann ebenfalls nicht passen. könnte es sein, das Ihre Steckdose veraltet ist. Wenden Sie sich in diesem Fall bitte an einen Elektriker um diese zu ersetzen. Bitte halten Sie sich unbedingt an diese Sicherheitsvorkehrung.
4. Stromkabel-Schutz - Stromkabel sollten so verlegt werden, dass sie nicht durch auf oder gegen sie abgestellte Dinge gequetscht werden. Besonders zu beachten sind die Punkte an denen das Kabel das Gerät verlässt, sowie die Punkte bei denen das Kabel auf die Steckdose trifft.
5. Überlastung - Das Überlasten von Steckdosen, Verlängerungskabeln oder eingebauten Steckdosen kann zu Brand oder einem elektrischen Schlag führen.
6. Einführen von Gegenständen und Flüssigkeiten - Niemals Gegenstände jeglicher Art in das Gerät einführen, da diese gefährliche Spannungspunkte innerhalb des Gerätes berühren könnte, wodurch ein Feuer oder elektrischer Schlag ausgelöst werden kann. Niemals Flüssigkeiten jeglicher Art auf dieses Gerät kommen lassen.
7. Versuchen Sie nicht, dieses Produkt selbst zu warten, da das Öffnen oder Entfernen von Abdeckungen Sie gefährlichen Spannungen oder anderen Gefahren aussetzen kann. Überlassen Sie alle Wartungsarbeiten qualifiziertem Servicepersonal.
8. Wartung - Versuchen Sie nicht dieses Gerät selbst zu warten. Das Öffnen oder Entfernen der Abdeckung könnte Sie gefährlichen elektrischen Spannungen oder anderen Gefahren aussetzen. Lassen Sie alle Wartungsarbeiten von qualifizierten Servicepersonal verrichten.
9. Ersatzteile - Wenn Ersatzteile benötigt werden, stellen Sie sicher, dass der Servicetechniker vom Hersteller angegebene Ersatzteile verwendet oder diese die gleichen Eigenschaften besitzen wie die Originalteile. Nicht autorisierte Ersatzteile können Brand, Stromschlag oder andere Gefahren auslösen.
10. Das Gerät sollte immer, auch wenn verpackt, mit Vorsicht transportiert werden. Schnelles Anhalten, übermäßige Kraftanwendung und der Transport auf unebenen Flächen sollten vermieden werden.
11. Hitze - Das Gerät sollte nicht in der Nähe von Wärmequellen platziert werden. Hierzu zählen Heizkörper, Öfen und alle anderen Produkte die Wärme erzeugen, einschliesslich Verstärkern.
12. Ziehen Sie das Gerät während eines Gewitters oder wenn es längere Zeit nicht benutzt wurde, aus der Steckdose.

Bevor Sie Verpackungsmaterial wegwerfen, überprüfen Sie bitte gründlich und stellen Sie sicher, dass Sie die folgenden Artikel in diesem Paket enthalten sind:

- Plattenspieler
- 45 U/Min-Mittelstück
- 3,5-mm-Zusatzkabel

Wenn ein Zubehör fehlt, wenden Sie sich bitte an den Kundendienst von SF Distributions/ Crosleystation.eu. Bewahren Sie die Originalverpackung für eine mögliche Rücksendung auf.

### Specificaties

Power	12230V, 50HZ
Energieverbrauch	18W
Lautsprecher	3.5", 8Ω, 5W x 2
Drehtellergeschwindigkeit	33⅓, 45, 78 U/Min
Ersatznadel Crosley	NP6

*Hinweis:*

- Design und Spezifikationen können ohne vorherige Ankündigung geändert werden.
- Um den Stromverbrauch zu senken, entsprechen einige Modelle der ERP-Energie Standard speichern. Wenn 20 Minuten lang keine Audioeingabe erfolgt ist, wird die Stromversorgung automatisch unterbrochen. Um das Gerät wieder einzuschalten und die Wiedergabe fortzusetzen, müssen Sie das Gerät aus- und wieder einschalten.

### Produktbeschreibung

1. Lautsprecher
2. Programmtaste
3. Vorwärts-Taste
4. Rückwärts-Taste
5. Funktionsschalter
6. Programmanzeige
7. Zifferblattskala
8. Abspielanzeige
9. Play/Pause-Taste
10. Stopp-Taste
11. CD-Spieler öffnen/schließen-Taste
12. AM/FNM-Schalter
13. Lautstärkeregler
14. LED-Bildschirm
15. CD-Fach
16. Abstimmknopf
17. Kopfhörerbuchse
18. Plattenteller
19. Plattentellerspindel
20. 45 U/Min-Mittelstück
21. Tonarmhebel
22. Tonarm
23. Auto-Stopp-Schalter
24. Geschwindigkeitsschalter
25. Tonarmstütze
26. Aux-Eingang-Buchse
27. Bluetooth Schalter
28. Externe Antenne
29. Netzstecker
30. Taste für Kassettenauswurf
31. Schnellvorlauf

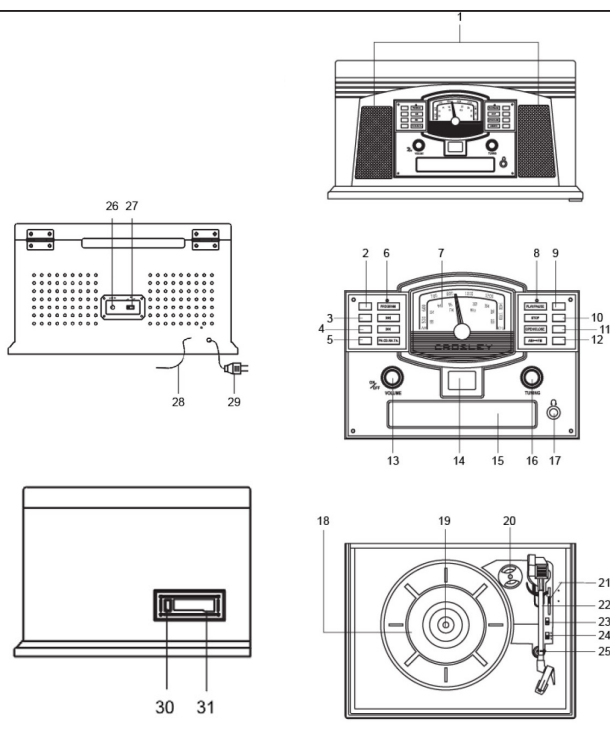

## Grundlegende Installation

1. Stellen sie das Gerät auf eine ebene Fläche. Der ausgewählte Standort sollte stabil und frei von Vibrationen sein.
2. Entfernen Sie das Draht, das um den Tonarm gewickelt ist.
3. Schließen Sie den Netzadapter an die Netzbuchse (an der Rückseite) des Gerätes an.

## AUX-Eingang

---

Sie können ein Audiogerät an dieses Gerät anschließen und Ihre Musik über die Lautsprecher abspielen. Drehen Sie dazu den Funktionsschalter auf den Modus AUX-In, verbinden Sie Ihr Audiogerät mittels 3,5-mm-AUX-Kabel mit dem AUX-Eingang dieses Geräts und beginnen Sie mit der Wiedergabe.

*Hinweis: die AUX-In-Verbindung hat von allen Funktionen die höchste Priorität. Wenn ein zusätzliches Kabel angeschlossen wird, überschreibt die AUX-In-Verbindung automatisch den Bluetooth-, Plattenspieler-, CD-, Radio- oder Kassettenmodus. Um die anderen Funktionen des Geräts weiter zu nutzen, trennen Sie das Zusatzkabel vom AUX-Eingang.*

## Bluetooth-Bedienung

---

1. Drücken Sie den Funktionsschalter in den Bluetooth-Modus. Sie hören ein Aktivierungssignal vom Gerät.
2. Schalten Sie das Bluetooth-Gerät Ihres Audiogerätes ein, suchen Sie nach “Crosley CR42D” und koppeln Sie es.
3. Sobald Ihr Gerät erfolgreich mit dem Gerät verbunden ist, erhalten Sie einen kurzen Bestätigungston vom Gerät.
4. Spielen Sie Musik von Ihrem Gerät zum Gerät.

*Hinweis:*

- *Bluetooth-version - 5.0*
- *Der Bluetooth-Modus hat eine niedrigere Priorität als die Aux-In-Verbindung, jedoch eine höhere Priorität als die anderen Modi. Im Bluetooth-Modus hat die Bluetooth-Verbindung Vorrang vor dem Plattenspieler-, CD-, Radio- oder Kassettenmodus. Um diese Funktionen weiterhin nutzen zu können, stellen Sie den Bluetooth-Schalter wieder auf OFF.*

1. Drehen Sie den Ein-/Aus-Lautstärkereger, um die Stromversorgung einzuschalten.
2. Stellen Sie den Funktionsschalter auf die Position PH.
3. Stellen Sie die entsprechende Geschwindigkeit ein.
4. Legen Sie das Vinyl auf den Plattenspieler. Verwenden Sie bei Bedarf den 45-U/min-Adapter.
5. Entfernen Sie den Stylus-Schutzkappe von der Stylus-Nadel.  
*Hinweis: Um eine Beschädigung der Stylus-Nadel zu vermeiden, vergewissern Sie sich, dass die mitgelieferte Stylus-Schutzkappe befestigt ist, wenn der Plattenspieler bewegt oder gereinigt wird.*
6. Entriegeln Sie den Tonarm.
7. Heben Sie den Tonarm mit dem Hebel an.
8. Heben Sie den Tonarm an und führen Sie ihn zu dem Punkt der Schallplatte, an dem die Platte abgespielt werden soll. Bewegen sie den Tonarmhebel vorsichtig nach unten und beginnen sie die Wiedergabe.
9. Wenn die Aufnahme beendet ist, heben Sie den Tonarm vorsichtig an und bewegen ihn zurück zur Tonarmstütze. Um die Wiedergabe zu unterbrechen, wiederholen Sie die gleichen Schritte.
10. Sperren Sie den Tonarm.

### Auto-Stop des Plattentellers

Wenn der Auto-Stop-Schalter auf ON eingestellt ist, hört die Plattenteller automatisch auf sich zu drehen, wenn die aufgelegte Platte ihr Ende erreicht hat. Nur in sehr seltenen Fällen stoppt der Plattenteller vor dem Ende der aufgelegten Platte. Sollte dies dennoch der Fall sein, stellen sie den Auto-Stop-Schalter auf OFF. So sollte das sich das Problem beheben.

### Ersetzen der Nadel

#### Entfernen der Nadel

1. Ziehen Sie vorsichtig die Vorderkante der Nadel herunter.
2. Nadel nach vorne ziehen.
3. Ausziehen und entfernen.



#### Nadel installieren

4. Die Nadel mit der Spitze nach unten stellen.
5. Richten Sie die Rückseite der Nadel mit dem Tonarm aus.
6. Setzen Sie die Nadel mit dem vorderen Ende nach unten ein und drücken sie dann die Nadelspitze vorsichtig nach oben, bis sie einrastet.



1. Stellen Sie den Funktionsschalter auf die Position RA und stellen Sie den AM/FM Schalter auf die gewünschte Radiofrequenz.
2. Drehen Sie den Frequenzregler für den gewünschten Radiosender.

*Anmerkung:*

- Das Gerät ist mit einer FM-Wurfantenne ausgestattet. Bewegen Sie das Kabel, um den FM-Empfang zu verbessern, bis der Empfang störungsfrei ist. Schließen Sie das Kabel nicht an eine zusätzliche Antenne an.
- Die AM-Antenne ist in das Gerät eingebaut. Wenn der AM-Empfang schlecht ist, drehen Sie das Gerät, um einen besseren Empfang zu erzielen.

## CD abspielen

---

1. Stellen Sie den Funktionsschalter auf CD.
2. Drücken Sie die Taste Öffnen/Schließen, um das CD-Fach zu öffnen und die CD mit dem Etikett nach oben in das Fach zu legen.
3. Drücken Sie die Öffnen/Schließen-Taste erneut, um das Fach zu schließen. Die LED-Anzeige zeigt einige Sekunden lang “-” an, dann die Gesamtzahl der Titel auf der CD. Wenn es sich um eine leere CD oder eine nicht erkennbare CD handelt, wird “00” angezeigt.  
*Hinweis: MP3- oder ähnliche Arten von digitalen Audiodateien können vom CD-Player nicht gelesen werden.*
4. Drücken Sie die Play/Pause-Taste, um die Wiedergabe zu starten. Die Wiedergabeanzeige leuchtet auf.
5. Drücken Sie während der Wiedergabe die Play/Pause-Taste zum Anhalten, und die Play-Anzeige beginnt zu blinken. Durch erneutes Drücken wird die Wiedergabe fortgesetzt.
6. Um zum nächsten oder vorherigen Titel zu springen, drücken Sie entsprechend die vorwärts- oder Rückwärts-Taste.
7. Um einen Titel schnell vorwärts oder rückwärts zu spulen, halten Sie die Vorwärts oder die Rückwärts-Taste gedrückt, bis Sie die gewünschte Zeit erreicht haben. Lassen Sie die Taste los und die Wiedergabe wird fortgesetzt.
8. Um die Wiedergabe vollständig zu stoppen, drücken Sie die Stopp-Taste. Programmierte Wiedergabe

### Programmierte Wiedergabe

1. Drücken Sie vor dem Starten der Wiedergabe einmal die Programmtaste, um den Programmmodus aufzurufen. Die Programmanzeige beginnt zu blinken. “01” blinkt auf der LED-Anzeige als zu bearbeitende Track-Reihenfolge.
2. Drücken Sie die Vorwärts- oder die Rückwärts-Taste, um den gewünschten Titel für die Wiedergabe auszuwählen. Die Nummer der LED leuchtet konstant, anstatt zu blinken, und zeigt bei Auswahl die Nummer des Soundtracks an.
3. Drücken Sie die Programmtaste, um den ausgewählten Titel zu bestätigen. Die LEDs und die Nummer beginnen wieder zu blinken und zeigen die nächste zu bearbeitende Titelsequenz an.
4. Wiederholen Sie die Schritte 2 und 3 für weitere Soundtracks, die Sie abspielen möchten. Die Nummern können beliebig sein und wiederholt werden. Bis zu 20 Titel können gleichzeitig programmiert werden.
5. Drücken Sie die Play/Pause-Taste, um die programmierte Wiedergabe zu starten. Die Titel werden in derselben Reihenfolge abgespielt, die Sie zuvor programmiert haben.
6. Um den Programmmodus zu verlassen, drücken Sie zweimal die Stopp-Taste und die Programmanzeige erlischt.



1. Stellen Sie den Funktionsschalter auf TA.
2. Legen Sie die bespielte Kassette in das Kassettenfach ein und die Wiedergabe startet automatisch.
3. Drücken Sie zum schnellen Vorlauf die Auswurf-/FF-Taste zur Hälfte ein. Drücken sie die Taste erneut, um den Schnellvorlauf anzuhalten und zum Wiedergabemodus zurückzukehren.  
*Hinweis: Um das Band zurückzuspulen, müssen Sie die Kassette auswerfen und umdrehen und auf der anderen Seite vorspulen.*
4. Um die Wiedergabe zu stoppen und die Kassette auszuwerfen, drücken Sie die auswurf-/FF-Taste ganz nach unten.
5. Wenn eine Seite des Bandes abgespielt wurde, stoppt es automatisch.  
*Hinweis: Entfernen Sie die Kassette aus dem Kassettenfach, wenn Sie sie nicht verwenden.*

### Plattenspielerwartung

---

1. Berühren Sie die Nadel nicht mit den Fingern. Vermeiden Sie ebenfalls mit der Nadel auf den plattenteller oder die Kante des Schallplattenspielers zu stoßen.
2. Reinigen Sie die Nadel häufig mit einer weichen Bürste; mit einer Bewegung von hinten nach vorne.
3. Um Staub oder Fett von ihrem Vinyl zu entfernen, reinigen Sie dieses mit einer reinigungsbürste oder Reinigungslösung.
4. Reinigen Sie den Plattenspieler und den Plattenteller mit einem leicht angefeuchteten mikrofasertuch.  
*Hinweis: Verwenden Sie keine anderen Reiniger, die Alkohol, Benzol oder andere aggressive Chemikalien enthält, diese können die Farbe und die Oberfläche des plattentellers beschädigen.*

**\*\*Crosley bietet eine Produktlinie mit unterschiedlichen Reibungszubehör an. Bitte fragen Sie Ihren Händler oder besuchen Sie unsere Webseite [www.crosleyradio.eu](http://www.crosleyradio.eu) für weitere Informationen zu unseren Reinigungsprodukten.**

**Keine Power**

- Das Netzteil ist nicht richtig angeschlossen.
- Keine Stromversorgung an der Steckdose.
- Um den Stromverbrauch zu senken, entsprechen die Geräte den ERP-Energie standards. Wenn 20 Minuten lang keine Audioeingabe erfolgt ist, wird die Stromversorgung automatisch unterbrochen. Um das Gerät wieder einzuschalten und die Wiedergabe fortzusetzen, müssen Sie das Gerät aus- und wieder einschalten.

**Die Stromversorgung ist eingeschaltet, aber die Platte dreht sich nicht**

- Der Antriebsriemen des Plattentellers ist abgerutscht.
- Ist das AUX-In-Kabel in die AUX-In-Buchse eingesteckt, ziehen Sie den Stecker heraus.
- Der Plattenspieler befindet sich im Bluetooth-Modus.

**Der Plattenspieler dreht sich, aber es gibt keinen Ton, oder der Ton ist nicht laut genug.**

- Die Stylus-Nadel-Kappe ist noch auf der Nadel befestigt.
- Der Tonarm ist noch angehoben vom Tonhebel.
- Kopfhörer sind angeschlossen.
- Die Eingangsverstärkung der Aktivlautsprecher oder einem ähnlichen Gerät ist möglicherweise zu niedrig.

**CD wird nicht abgespielt**

- Der Funktionsmodus ist nicht auf CD eingestellt.
- Die CD ist leer.
- Die CD wurde mit dem Etikett nach unten falsch in das Fach eingelegt.
- Die CD enthält nicht unterstützte digitale Audiodateien wie MP3 und ähnliche formate.
- Die CD ist zu zerkratzt oder verschmutzt.

**Kassette kann nicht pausiert werden**

- Die Funktion ist nicht verfügbar und Sie müssen die Kassette vollständig anhalten.

## FCC-Erklärung

Dieses Gerät erfüllt Teil 15 der FCC-Bestimmungen. Der Betrieb unterliegt den folgenden zwei Bedingungen:

- (1) Das Gerät darf keine schädlichen Störungen hervorrufen und
- (2) Das Gerät muss unanfällig gegenüber beliebigen empfangenen Störungen sein, einschließlich solcher Störungen, die einen unerwünschten Betrieb verursachen.

Hinweis: Dieses Gerät wurde getestet und entspricht den Grenzwerten für ein digitales Gerät der Klasse B gemäß Teil 15 der FCC-Vorschriften. Die genannten Anforderungen sollen einen angemessenen Schutz gegen gesundheitsgefährdende Strahlungen in Wohngebieten sicherstellen. Dieses Gerät erzeugt, verwendet und kann Hochfrequenzenergie abstrahlen und kann, wenn es nicht gemäß den Anweisungen installiert und verwendet wird, Störungen der Funkkommunikation verursachen. Es gibt jedoch keine Garantie, dass bei einer bestimmten Installation keine Störungen auftreten. Wenn dieses Gerät den Radio- oder Fernsehempfang stört, was durch Aus- und Einschalten des Geräts festgestellt werden kann, sollte der Benutzer versuchen, die Störung durch eine oder mehrere der folgenden Maßnahmen zu beheben:

- Richten Sie die Empfangsantenne neu aus oder verlegen Sie deren Standort.
- Vergrößern Sie den Abstand zwischen Gerät und Empfänger.
- Schließen Sie das Gerät an eine Steckdose in einem anderen Stromkreis als dem, an den der Empfänger angeschlossen ist.
- Wenden Sie sich an den Händler oder einen qualifizierten Radio-/Fernsehtechniker.

Hinweis: Der Lizenzgeber ist nicht verantwortlich für Änderungen oder Modifikationen, die nicht ausdrücklich von der für die Einhaltung der Vorschriften verantwortlichen Stelle genehmigt wurden. Solche Änderungen können dazu führen, dass der Benutzer die Berechtigung zum Betrieb des Geräts verliert.

Das Gerät wurde so bewertet, dass es die allgemeinen Anforderungen an die HF-Belastung erfüllt.

Um die FCC-Richtlinien zur HF-Belastung einzuhalten, muss der Abstand zwischen dem ausstrahlendem Gerät und Ihrem Körper mindestens 20 cm betragen und durch die Betriebs- und Installationskonfigurationen des Senders und seiner Antenne(n) vollständig unterstützt werden.

## VEREINFACHTE EU-KONFORMITÄTSERKLÄRUNG

Hiermit erklärt Modern Marketing Concepts Inc. dba Crosley Brands, dass die Funkanlage mit der Richtlinie 2014/53/EU konform ist. Der vollständige Text der EU-Konformitätserklärung ist unter der folgenden Internetadresse verfügbar: <http://crosleybrands.com/euDoC>



# CROSLEY®

CR42D

Manuale di istruzioni del giradischi  
modello: "Lancaster"

---

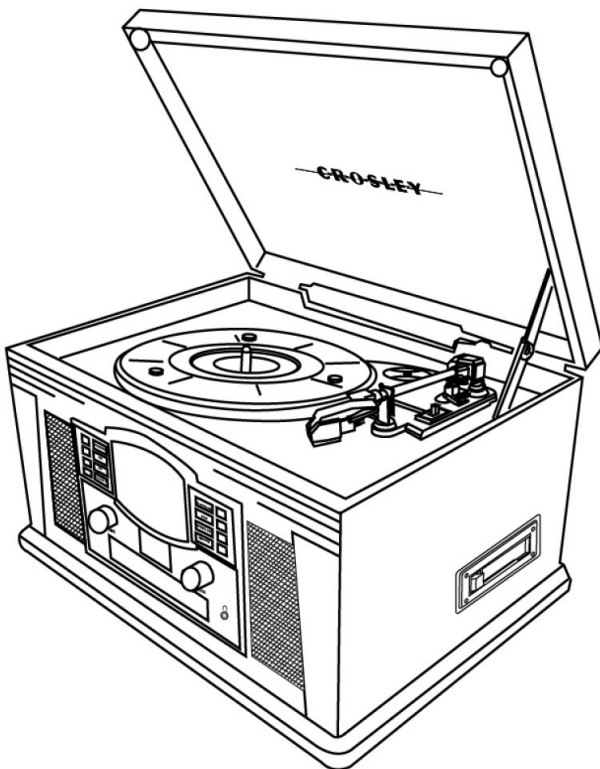

Domande, problemi, parti mancanti?

Prima di tornare al negozio, contattare l'Assistenza Clienti, e  
[www.crosleyradio.eu](http://www.crosleyradio.eu), [service@crosleyradio.eu](mailto:service@crosleyradio.eu) o +31 (0) 306622470.

Crosley è distribuito in Europa da:

SF Distributions BV.

Molensteijn 1-2

3454PT De Meern

Paesi Bassi

[www.swordfishandfriend.com](http://www.swordfishandfriend.com)

Leggere e comprendere il presente manuale nella sua interezza prima di usare il prodotto. Si prega di conservare queste istruzioni per usarle in futuro.

1. Non utilizzare questo dispositivo vicino all'acqua.
2. Questo prodotto deve essere collegato unicamente al tipo di fonte di alimentazione indicata sull'etichetta di marcatura o in questo manuale di istruzioni.
3. Non modificare la finalità di sicurezza della presa polarizzata. Una presa polarizzata dispone di due lame, una più ampia dell'altra. Questa spina si inserisce nella presa di corrente in un solo modo. Qualora non sia possibile inserire completamente la spina nella presa, provare a invertirla. Se la spina non dovesse ancora inserirsi, invitiamo a contattare il proprio elettricista.
4. Evitare che il cavo di alimentazione principale venga calpestato o attorcigliato, in particolare in corrispondenza delle spine, dei contenitori per i cavi e dei punti di uscita del prodotto.
5. Non sovraccaricare le prese a muro, le prolunghie o le prese integrali, dato che ciò può comportare il rischio di incendi o di scosse elettriche.
6. Non spingere mai oggetti di qualsiasi tipo all'interno di questo prodotto attraverso le aperture poiché potrebbero toccare punti di tensione pericolosi o mandare in cortocircuito parti che potrebbero provocare un incendio o una scossa elettrica. Non versare mai liquidi di qualsiasi tipo sul prodotto.
7. Non cercare di riparare questo prodotto autonomamente, dato che l'apertura o la rimozione dei coperchi può esporre a tensioni pericolose o ad altri pericoli. Per l'assistenza, rivolgersi al personale qualificato.
8. Le modifiche o le variazioni a questa unità che non siano state espressamente approvate potrebbero invalidare la capacità dell'utente di far funzionare il dispositivo.
9. Non utilizzare accessori non consigliati dal produttore, in quanto possono causare pericoli.
10. Prodotto e carrello devono essere spostati con cura. Le fermate brusche, la forza eccessiva e le superfici irregolari potrebbero causare la caduta del dispositivo dal suo supporto.
11. Le fessure e le aperture nel mobiletto sono previste per la ventilazione, oltre che per assicurare un funzionamento affidabile del prodotto e per proteggerlo dal surriscaldamento. Non ostruire o coprire queste aperture.
12. Scollegare il prodotto durante i temporali oppure quando non viene utilizzato a lungo.

*Prima di smaltire qualsiasi materiale di imballaggio, si prega di controllare accuratamente e assicurarsi di trovare i seguenti elementi all'interno della confezione:*

- *Giradischi*
- *Adattatore 45 giri*
- *Cavo Aux IN da 3,5 mm*

*Qualora vi siano accessori mancanti nella confezione invitiamo a contattare l'Assistenza Clienti Crosley. Conservare i materiali dell'imballaggio originale qualora sia necessario scambiare o restituire il prodotto.*

## Specifiche tecniche

---

<i>Alimentazione</i>	<i>230V, 50Hz</i>
<i>Consumo di corrente</i>	<i>18W</i>
<i>Altoparlante</i>	<i>3.5", 8Ω, 5W x 2</i>
<i>Velocità del giradischi</i>	<i>331/3, 45, 78 RPM</i>
<i>Puntina sostitutiva</i>	<i>Crosley NP6</i>

### *Nota:*

- *Il design e le specifiche sono soggette a variazioni senza preavviso.*
- *Per contribuire al risparmio energetico, alcuni modelli sono conformi allo standard di risparmio energetico ERP. Qualora non vi sia ingresso audio per 20 minuti, l'alimentazione del dispositivo verrà disattivata. Per riattivare il dispositivo e riprendere la riproduzione sarà necessario spegnere l'interruttore e riaccenderlo.*

1. Altoparlante
2. Pulsante Program
3. Pulsante Forward Skip (Salta Avanti)
4. Pulsante Backward Skip (Salta Indietro)
5. Selettore di funzione
6. Spia di programma
7. Scala del selettore
8. Spia Play
9. Pulsante Play/Pause
10. Pulsante Stop
11. Pulsante Open/Close (Apri/Chiudi sportello CD)
12. Selettore AM/FM
13. Manopola del volume
14. Display LED
15. Vassoio del CD
16. Manopola di sintonizzazione
17. Jack delle cuffie
18. Piatto del giradischi
19. Mandrino del giradischi
20. Adattatore 45 giri
21. Leva del braccio
22. Braccio
23. Interruttore di arresto automatico
24. Interruttore di velocità
25. Clip di tenuta del braccio
26. Jack ingresso di linea
27. Interruttore Bluetooth
28. Antenna esterna
29. Presa del cavo di alimentazione
30. Pulsante Eject (Espulsione Cassetta)
31. Sportello cassetta

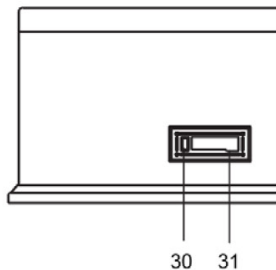
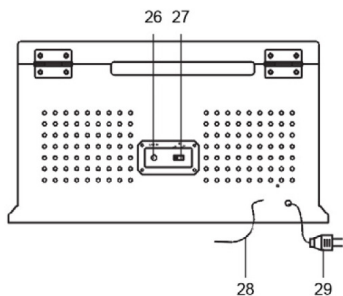
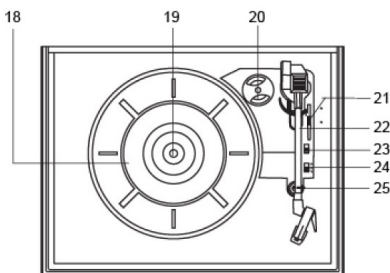
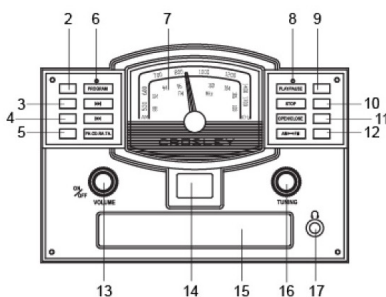
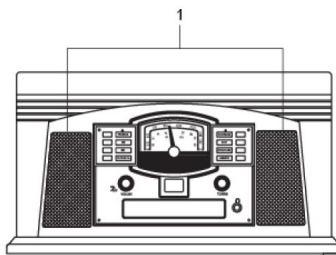

### Configurazione essenziale

1. Mettere l'unità su una superficie piatta e in piano. La posizione scelta dovrebbe essere stabile e priva di vibrazioni.
2. Togliere la fascetta che tiene in posizione il braccio.
3. Collegare il cavo di alimentazione alla presa di corrente.

### Collegamento ingresso AUX

---

*Sarà possibile collegare un dispositivo audio a questa unità e riprodurre la musica attraverso i suoi altoparlanti. Per eseguire questa operazione, collegare il cavo AUX da 3,5 mm dal dispositivo audio allo Spinotto AUX IN dell'unità e avviare la riproduzione.*

*Nota: Il collegamento AUX ha la priorità massima su tutte le funzioni. Quando c'è un cavo AUX collegato, il collegamento AUX IN avrà automaticamente la priorità sulla modalità Bluetooth, giradischi, CD, radio o cassetta. Per tornare a usare le altre funzioni dell'unità scollegare il cavo AUX dallo spinotto AUX IN.*

### Funzionamento Bluetooth

---

1. Ruotare l'Interruttore Bluetooth fino a portarlo in posizione ON, dall'unità si sentirà un suono di attivazione.
  2. Attivare la funzionalità Bluetooth del dispositivo audio, cercare "Crosley CR42D" ed eseguire l'as-
- Sociazione** Dopo aver associato correttamente il dispositivo all'unità, si sentirà un breve suono di conferma dall'unità stessa.
4. Riprodurre e trasmettere la musica in streaming dal dispositivo all'unità.

Nota:

- Versione Bluetooth - 5.0

La modalità Bluetooth ha una priorità inferiore rispetto al collegamento AUX IN, ma priorità più alta rispetto alle altre modalità. Quando si trova in modalità Bluetooth, il collegamento Bluetooth avrà la priorità sulla modalità giradischi, CD, radio o cassetta. Per riprendere l'uso di queste funzioni, riportare l'Interruttore Bluetooth in posizione OFF.

### Funzionamento del giradischi

---

1. Ruotare la Manopola del volume On/Off per accendere il dispositivo.
  2. Impostare il Selettore Funzione in posizione PH.
  3. Impostare di conseguenza l'Interruttore di velocità.
  4. Mettere il disco sul giradischi. Ove necessario, usare l'Adattatore 45 giri.
  5. Togliere la protezione della puntina dal gruppo puntina.
- Nota: Per evitare di danneggiare la puntina, verificare che la protezione della puntina fornita in dotazione sia correttamente installata quando il giradischi viene spostato o pulito.
6. Rilasciare il Clip di tenuta del braccio.
- Nota: quando il giradischi non è in funzione, ricordarsi di bloccare nuovamente il clip di tenuta di tenuta del braccio.
7. Usare la Levetta alzabracchio per sollevare il braccio.
  8. Spostare in modo delicato il braccio sul disco nel punto in cui si desidera avviare la riproduzione. Impostare la Levetta alzabracchio fino a riportarla alla posizione abbassata; il braccio scenderà lentamente sul disco e avvierà la riproduzione.
  9. Al termine della riproduzione del disco, usare nuovamente la Levetta alzabracchio per alzare il braccio e poi riportarlo nella posizione di Riposo del braccio. Rilasciare la leva in modo che il braccio si posizioni sul suo appoggio. Per mettere in pausa la riproduzione, ripetere gli stessi passaggi.
  10. Bloccare il Clip di tenuta del braccio per fissare saldamente il braccio.



Se l'Interruttore di arresto automatico è impostato in posizione ON, il piatto smetterà di girare automaticamente quando il disco viene riprodotto fino alla fine. In alcune rare occasioni, se il giradischi interrompe la riproduzione prima della fine del disco, impostare l'interruttore in posizione OFF e il giradischi dovrebbe ovviare questo problema.

## Sostituzione della puntina

### Rimozione della puntina

1. Tirare delicatamente verso il basso la parte anteriore della puntina.
2. Tirare la puntina in avanti.
3. Estrarre e rimuovere.



### Installazione della puntina

1. Posizionare la puntina con la punta rivolta verso il basso.
2. Allineare la parte posteriore della puntina con la cartuccia.
3. Inserire la puntina con la sua estremità anteriore inclinata verso il basso e sollevare delicatamente la parte anteriore della puntina verso l'alto fino a che non scatta in posizione.



## Funzionamento della radio

1. Impostare il Selettore Funzione in posizione RA, impostare l'interruttore AM/FM sulla banda radio desiderata.
2. Ruotare la Manopola di sintonizzazione fino a raggiungere la stazione radio desiderata.

Nota:

- L'unità è dotata di un'antenna FM a cavo. Per migliorare la ricezione del segnale FM, spostare il filo fino a che la ricezione non sarà pulita, senza interferenze. Non collegare il cavo a nessuna antenna aggiuntiva.
- L'antenna AM si trova all'interno dell'unità. Qualora la ricezione AM sia scadente, provare a ruotare l'unità per garantire una migliore ricezione.

## Funzionamento cassetta

1. Impostare il Selettore Funzione in posizione TA.
2. Inserire la cassetta pre-registrata nello sportello della cassetta e la riproduzione inizierà automaticamente.

3. Per avanzare rapidamente, premere il pulsante Eject/F.F a metà. Per interrompere l'avanzamento rapido e tornare alla modalità di riproduzione, premere nuovamente il pulsante.

Nota: Per riavvolgere la cassetta è necessario espellere la cassetta e inserirla con l'altro lato e avanzare rapidamente.

4. Per interrompere la riproduzione ed espellere la cassetta, premere il pulsante Eject/F.F. fino in fondo.

5. Quando un lato della cassetta arriva alla fine della riproduzione, si fermerà automaticamente.

Nota: Togliere la cassetta dal vano portacassette quando non è in uso.

1. Impostare il Selettore Funzione in posizione CD.
2. Premere il pulsante Open/Close per aprire il vassoio del CD e mettere il CD nel vassoio con il lato con l'etichetta rivolto verso l'alto.
3. Premere nuovamente il pulsante Open/Close per chiudere il vassoio. Il display LED visualizza "--" per alcuni secondi, e poi il numero totale di tracce sul CD. Se si tratta di un CD vuoto o di un CD non riconoscibile, comparirà la dicitura "00".

Nota: gli MP3 o tipologie simili di file audio digitali non possono essere letti dal lettore CD.

4. Premere il pulsante Play/Pause per avviare la riproduzione. La Spia Play si illumina.
5. Durante la riproduzione, premere il pulsante Play/Pause per mettere in pausa e la spia Play inizierà a lampeggiare. Premerlo nuovamente per riprendere la riproduzione.
6. Per saltare alla traccia successiva o precedente, premere il pulsante Forward Skip (Salta avanti) oppure Backward Skip (Salta indietro) corrispondente.
7. Per cercare all'interno di una traccia, in avanti o all'indietro, premere e tenere premuto il pulsante Forward Skip (Salta avanti) oppure Backward Skip (Salta indietro) corrispondente fino a raggiungere il punto desiderato. Rilasciare il pulsante e la riproduzione ricomincerà.
8. Premere il pulsante Stop se si desidera interrompere completamente la riproduzione.

### Riproduzione programmata

1. Prima di avviare la riproduzione, premere una volta il pulsante Program per accedere alla modalità di programmazione. La spia Program inizierà a lampeggiare. Sul display LED lampeggerà "01" come la sequenza tracce che deve essere modificata.
2. Premere i pulsanti Forward Skip (Salta avanti) oppure Backward Skip (Salta indietro) per selezionare la traccia desiderata che si vuole riprodurre. Il numero LED diventerà fisso anziché lampeggiare, mostrando il numero della traccia audio selezionata.
3. Premere il pulsante Program per confermare la traccia selezionata. Il numero LED inizierà a lampeggiare ancora a indicare la sequenza traccia successiva che deve essere modificata.
4. Ripetere i passaggi 2 & 3 per ulteriori tracce audio che si desidera riprodurre. Le tracce possono essere in qualsiasi numero e ripetute. In una sola volta sarà possibile programmare un massimo di 20 tracce.
5. Premere il pulsante Play/Pause per avviare la riproduzione programmata. Le tracce verranno riprodotte nella stessa sequenza con cui sono state programmate in precedenza.
6. Per uscire dalla modalità di programmazione, premere due volte il pulsante Stop e la spia Program si spegnerà

### Manutenzione del giradischi

1. Non toccare la punta della puntina con le dita. Evitare che la puntina colpisca il tappetino del giradischi o l'estremità di un disco.
2. Pulire la puntina frequentemente con una spazzola morbida eseguendo unicamente un movimento del tipo "da dietro ad avanti".
3. Pulire i dischi per eliminare gli eventuali residui di polvere o grasso con una spazzola per la pulizia dei dischi e una soluzione per detergere i dischi stessi.
4. Pulire il coperchio del giradischi e il mobiletto del giradischi con un panno in microfibra leggermente inumidito.

Nota: Non usare detergenti che contengano alcool, benzene o altre sostanze chimiche aggressive, che potrebbero danneggiare la vernice e la finitura del giradischi.

\*\* Crosley offre una gamma di prodotti che comprende diversi accessori per la pulizia. Invitiamo a rivolgersi al proprio rivenditore oppure a consultare il sito web [www.crosleyradio.eu](http://www.crosleyradio.eu) per ulteriori informazioni sulla pulizia del prodotto.

**Alimentazione assente**

- Alimentazione assente nella presa di corrente.
- Per contribuire al risparmio energetico, questo modello è conforme allo standard di risparmio energetico ERP. Qualora non vi sia ingresso audio per 20 minuti, l'alimentazione del dispositivo verrà disattivata. Per riattivare il dispositivo e riprendere la riproduzione, spegnere l'interruttore di alimentazione principale e riaccenderlo.

**L'alimentazione è attiva, ma il piatto non gira**

- La modalità giradischi non è selezionata.
- La cinghia di trasmissione del giradischi è scivolata fino a togliersi.
- Un cavo AUX è collegato alla presa AUX IN, si prega di scollegarlo.

**Il giradischi sta girando, ma non viene emesso nessun suono, oppure il suono non è abbastanza forte**

- La protezione della puntina è ancora installata.
- Il braccio viene sollevato dalla leva.
- Le cuffie sono collegate.
- Il guadagno di ingresso dell'altoparlante amplificato o di un dispositivo simile potrebbe essere troppo basso.

**La riproduzione del CD non si avvia**

- La modalità funzione non è impostata su CD.
- Il CD è vuoto.
- Il CD è stato posizionato sul vassoio in modo errato, con l'etichetta rivolta verso il basso.
- Il CD contiene file audio digitali non supportati, quali ad esempio MP3 e formati di file simili.
- Il CD ha troppi graffi oppure è sporco.

**Impossibile mettere in pausa la cassetta**

- Questa funzione non è disponibile e sarà necessario fermare completamente la cassetta.

## Dichiarazioni FCC

Questo dispositivo è conforme alla Sezione 15 delle norme FCC. Il funzionamento è soggetto alle seguenti due condizioni:

- (1) Questo dispositivo non può provocare interferenze dannose; e
- (2) Questo dispositivo deve accettare qualsiasi interferenza nociva, comprese quelle che possono causare funzionamenti indesiderati.

Nota: Questa apparecchiatura è stata testata e trovata conforme ai limiti per un dispositivo digitale di Classe B, secondo la parte 15 delle norme FCC. Questi limiti sono progettati per fornire una protezione ragionevole contro le interferenze dannose in un'installazione di tipo residenziale. Il dispositivo genera, usa e può emanare energia per frequenze radio e, se non viene installato correttamente e utilizzato in conformità alle istruzioni, potrebbe provocare interferenze dannose alle comunicazioni radio. Tuttavia, non c'è alcuna garanzia che l'interferenza non si verifichi in una particolare installazione. Se questo dispositivo causa interferenze dannose alla ricezione radiofonica o televisiva, che possono essere determinate accendendo e spegnendo l'apparecchio, l'utente è invitato a cercare di correggere l'interferenza adottando una delle seguenti misure:

- Riorientare o riposizionare l'antenna ricevente;
- Aumentare la distanza tra il dispositivo e il ricevitore;
- Collegare il dispositivo a una presa su un circuito diverso rispetto a quello a cui è collegato il ricevitore.
- Contattare il rivenditore o un tecnico radio/TV esperto per ricevere assistenza.

Nota: Il Concessionario non è responsabile di eventuali cambiamenti o di modifiche non espressamente approvati dal soggetto responsabile della compliance. Tali modifiche potrebbero vanificare le possibilità da parte dell'utente di utilizzare il dispositivo.

Il dispositivo è stato valutato per soddisfare i requisiti generali di esposizione alle RF. Per mantenere la conformità con le linee guida di esposizione a RF di FCC, la distanza tra il dispositivo emittente e il corpo deve essere di almeno 20 cm e pienamente conforme rispetto alle configurazioni di funzionamento e installazione del trasmettitore e delle sue antenne.

## DICHIARAZIONE SEMPLIFICATA DI CONFORMITÀ UE

Con la presente la Modern Marketing Concepts Inc. dba Crosley Brands dichiara che questa tipologia di dispositivo è conforme alla Direttiva 2014/53/UE. Il testo integrale della dichiarazione di conformità UE è reperibile su Internet al seguente indirizzo: <http://crosleybrands.com/euDoC>



# CROSLEY®

CR42D  
Lancaster Platenspeler  
Handleiding

---

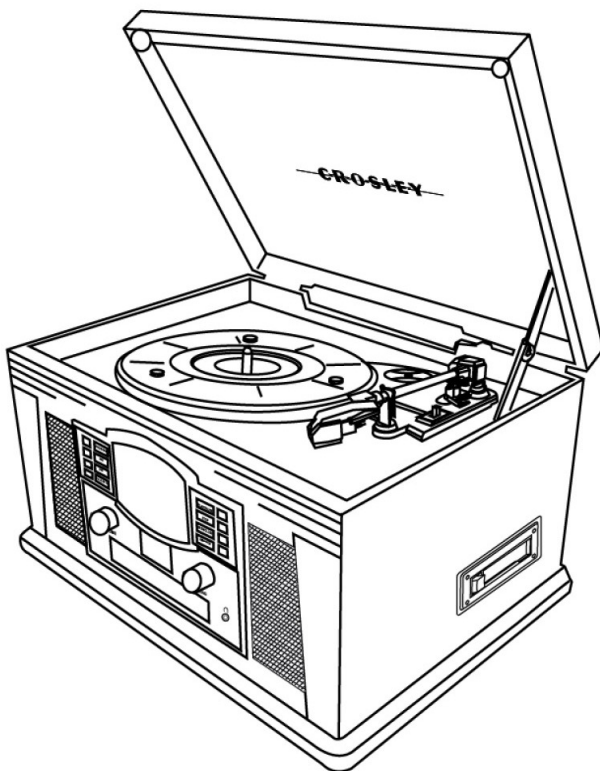

Vragen, problemen, missende onderdelen?  
Neem contact op met de klantenservice via [www.crosleyradio.eu](http://www.crosleyradio.eu),  
[service@crosleyradio.eu](mailto:service@crosleyradio.eu) of +31 (0) 306622470.

Crosley wordt in Europa gedistribueerd door:  
SF Distributions BV.  
Molensteijn 1-2  
3454PT De Meern  
Nederland

<https://www.swordfishandfriend.com/>

Lees deze handleiding voor het gebruik van dit product. Bewaar de handleiding voor toekomstige referentie.

1. Gebruik dit product niet in de buurt van water.
2. Dit product mag alleen worden gebruikt met het type stroombron dat is aangegeven op het markeringslabel of in deze instructiehandleiding.
3. n.v.t.
4. Zorg ervoor dat er niet over het netsnoer gelopen kan worden en dat het niet bekneld raakt, vooral bij stekkers, stopcontacten en het punt waar ze het product verlaten.
5. Overbelast stopcontacten, verlengsnoeren of ingebouwde stopcontacten niet, aangezien dit kan leiden tot brand of elektrische schokken.
6. Steek nooit voorwerpen van welke soort dan ook door openingen van het product, dit kan voor kortsluiting zorgen en resulteren in brand of elektrische schokken. Mors geen vloeistof op het product.
7. Probeer dit product niet zelf te repareren. Het openen en verwijderen van afgedekte delen kan u blootstellen aan gevaarlijke spanning of andere gevaren. Voor al het onderhoud dient u gekwalificeerd personeel in te schakelen.
8. Veranderingen of aanpassingen aan dit apparaat die niet uitdrukkelijk zijn goedgekeurd door de partij die verantwoordelijk is voor naleving, kunnen de bevoegdheid van de gebruiker om de apparatuur te bedienen ongeldig maken.
9. Gebruik geen hulpstukken die niet door de fabrikant van het product worden aanbevolen, aangezien deze gevaren kunnen veroorzaken.
10. Een combinatie van product en wagen moet met zorg worden verplaatst. Snelle stops, overmatige kracht en oneffen oppervlakken kunnen ertoe leiden dat het product en de wagen omvallen.
11. Gleuven en openingen in de kast zijn bedoeld voor ventilatie en om een betrouwbare werking van het product te garanderen en om het te beschermen tegen oververhitting. Blokkeer of bedek deze openingen niet.
12. Koppel het product los tijdens onweer of wanneer het gedurende lange tijd niet wordt gebruikt.

## Producten in deze verpakking

---

Controleer, voordat u het verpakkingsmateriaal weggooit, eerst grondig of de volgende items meegeleverd zijn in de verpakking:

- Platenspeler
- 45-toeren adapter
- 3.5mm Aux-in kabel

Neem contact op met de klantenservice van SF Distributions/Crosleyradio.eu als er een accessoire ontbreekt. Bewaar de originele verpakking voor een eventuele retourneer mogelijkheid.

---

Power	230V 50HZ
Energieverbruik	18W
Speaker	3.5", 8Ω, 5W x 2
Platenspeler snelheid	33 1/3, 45, 78 toeren per minuut
Vervangend naald	Crosley NP6

## Opmerking:

- *Design en product specificaties zijn onderhevig aan verandering zonder kennisgeving*
- *Om het energieverbruik te beperken, zullen sommige modellen voldoen aan ERP energie bespaar standaard. Wanneer er geen audio input is voor 20 minuten, zal de stroomtoevoer automatisch beëindigen. Om de stroom weer in te schakelen en afspelen te hervatten, zal platenspeler uit en daarna weer aangezet moeten worden.*

- 1. Luidsprekers
- 2. Programmaknop
- 3. Vooruit skip knop
- 4. Achteruit skip knop
- 5. Functie schakelaar
- 6. Proggramma indicator
- 7. Wijzerplaatschaal
- 8. afspreelindicator
- 9. Play / Pause knop
- 10. Stop knop
- 11. CD deur openen/sluiten knop
- 12. AM / FNM schakelaar
- 13. Volume knop
- 14. LED scherm
- 15. CD lade
- 16. Afstem knop
- 17. Koptelefoonaansluiting
- 18. Draaitafel
- 19. Draaitafel spil
- 20. 45 toeren adapterter
- 21. Tooarm hendel
- 22. Toonarm
- 23. Atuo-stop schakelaar
- 24. Snelheidsschakelaar
- 25. Vergrendel voor Toonarm
- 26. Line In aansluiting
- 27. Bluetooth schakelaar
- 28. Externe antenne
- 29. Stekker netsnoer
- 30. Cassette uitwerpen / snel vooruitspoelen knop
- 31. Cassette deur

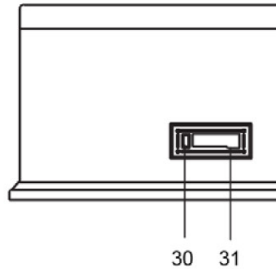
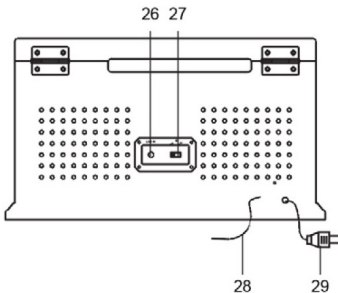
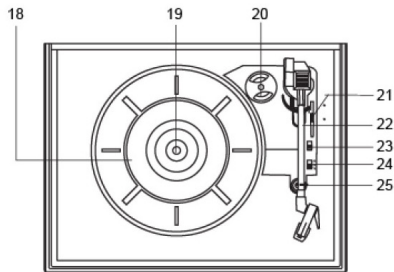
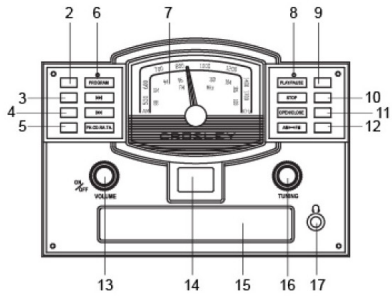
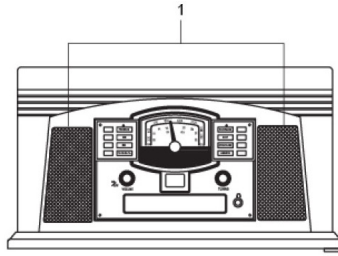



### Essentiële installatie

1. Plaats het apparaat op een vlak en horizontaal oppervlak. De geselecteerde locatie moet stabiel en trillingsvrij zijn.
2. Verwijder de kabelbinder die de toonarm vasthoudt.
3. Steek de stekker van het netsnoer in het stopcontact

### Aux-ingang

---

U kunt een audioapparaat op dit toestel aansluiten en uw muziek afspelen via de luidsprekers. Om dit te doen draait u de functieknop naar de Aux-in modus, sluit u middels de 3.5 mm aux kabel uw audioapparaat aan op de Aux In van dit toestel en begint met spelen.

*Opmerking: de aux-in-aansluiting heeft de hoogste prioriteit van alle functies. Als er een extra kabel is aangesloten, zal de aux-in-aansluiting automatisch de Bluetooth-, platenspeler-, cd-, radio- of cassettemodus negeren. Om verder te gaan met het gebruik van de andere functies van het apparaat, koppelt u de hulpkabel los van de aux-ingang.*

### Bluetooth-werking

---

1. Zet de Bluetooth knop in de ON positie, u hoort een activeringsgeluid van het apparaat.
2. Schakel de Bluetooth-functie van uw audioapparaat in, zoek naar "CROSLEY CR42D" en koppel.
3. Zodra uw apparaat met succes met het apparaat is gekoppeld, hoort u een kort bevestigingsgeluid van het apparaat.
4. Speel en stream muziek van uw audioapparaat naar de platenspeler.

*Opmerking:*

- Bluetooth-versie - 5.0
- De Bluetooth-modus heeft een lagere prioriteit dan de aux-in-verbinding, maar een hogere prioriteit dan de rest van de andere modi. Als het in de Bluetooth-modus staat, heeft de Bluetooth-verbinding voorrang op de platenspeler-, cd-, radio- of cassettemodus. Om door te gaan met het gebruik van deze functies, draait u de Bluetooth-schakelaar terug naar de stand UIT.

### Draaitafel bediening

---

1. Draai aan de On/Off Volume knop om stroom in te schakelen.
2. Zet de Functie knop op de PH positie.
3. Stel de juiste snelheid in.
4. Leg de plaat op de draaitafel. Gebruik de 45 toeren adapter indien nodig.
5. Verwijder de naaldbeschermer van de naald.  
*Opmerking: Om schade aan de naald te voorkomen, moet u ervoor zorgen dat de meegeleverde naaldbeschermer op zijn plaats zit telkens wanneer de draaitafel wordt verplaatst of schoongemaakt.*
6. Ontgrendel de toonarm.
7. Gebruik de hendel om de toonarm op te liften.
8. Beweeg de toonarm over de plaat waarop het afspelen moet beginnen. Gebruik de hendel om de toonarm langzaam te laten zakken.
9. Als de plaat klaar is met spelen, gebruik de hendel opnieuw om de toonarm op te liften. Beweeg de toonarm terug naar de toonarmsteun en laat de hendel zakken.
10. Vergendel de toonarm.

Als de Auto-stop-schakelaar op ON staat, stopt het plateau met draaien automatisch wanneer de plaat tot het einde speelt. Indien de draaitafel stopt met spelen voordat de plaat is afgelopen, zet u de schakelaar op OFF. Dit zou dit probleem moeten verhelpen.

## Naald vervangen

1. Trek voorzichtig de voorkant van de naald naar beneden.
2. Trek de naald naar voren.
3. Trek uit en verwijder.



## Naald installeren

1. Plaats de naald met de punt naar beneden.
2. Lijn de achterkant van de naald uit met de patroon.
3. Breng de naald in met de voorkant in een neerwaartse hoek en til de voorkant van de naald voorzichtig omhoog totdat deze vastklikt.



## Radiobediening

1. Zet de functie knop in de RA positie, zet de AM/FM schakelaar op de gewenste radio breedte.
2. Draai aan de tuning knop voor het gewenste radiostation.

Opmerking:

- Het apparaat is uitgerust met een FM-draadantenne. Om de FM-ontvangst te verbeteren, verplaatst u de draad totdat de ontvangst helder is zonder storingen. Sluit de draad niet aan op een extra antenne.
- De AM-antenne is in het apparaat ingebouwd. Als de AM-ontvangst slecht is, probeer dan het apparaat te draaien voor een betere ontvangst.

## Cassette werking

1. Zet de functieschakelaar in de TA-positie.
2. Steek de voorbespeelde cassette door de cassettedeur en het afspelen begint automatisch.
3. Om snel vooruit te spoelen, drukt u de cassette Eject / F.F-toets halverwege in. Druk nogmaals op de toets om het vooruitspoelen te stoppen en terug te keren naar de afspeelmodus.

*Opmerking: Om de cassette terug te spoelen, moet u de band afwijzen en deze omdraaien voor de andere kant en snel vooruitspoelen.*

4. Om het afspelen te stoppen en de cassette uit te werpen, drukt u op Eject / F.F. knop helemaal in.
5. Als een kant van de cassette klaar is met afspelen, stopt deze automatisch.

*Opmerking: verwijder de cassette uit de cassetthouder als deze niet in gebruik is.*

1. Zet de functieschakelaar op CD.
2. Druk op de Open / Close-knop om de cd-lade te openen en plaats de cd in de lade met het label naar boven.
3. Druk nogmaals op de Open / Close-knop om de lade te sluiten. Het LED-display zal een paar seconden “-” tonen, en daarna het totale aantal tracks op de CD. Als het een lege cd is of een onherkenbare cd, wordt er “00” weergegeven.  
*Opmerking: MP3 of vergelijkbare soorten digitale audiobestanden kunnen niet worden gelezen door de cd-speler.*
4. Druk op de Play / Pause-knop om het afspelen te starten. De afspeelindicator licht op.
5. Druk tijdens het afspelen op de Play / Pause-knop om te pauzeren en de Play-indicator begint te knipperen. Druk nogmaals om het afspelen te hervatten.
6. Om naar de volgende of vorige track te gaan, drukt u overeenkomstig op de knop Vooruit springen of Achterwaarts overslaan.
7. Om een nummer snel vooruit of achteruit te zoeken, houdt u de knop Vooruit springen of Achterwaarts overslaan ingedrukt totdat u de gewenste tijd bereikt. Laat de knop los en het afspelen wordt hervat.
8. Druk op de Stop-knop als u het afspelen volledig wilt stoppen.

### **Geprogrammeerde weergave**

1. Voordat u met afspelen begint, drukt u eenmaal op de Program-knop om de programmamodus te openen. De programma-indicator begint te knipperen. Op het LED-display knippert “01” als de tracksequentie die moet worden bewerkt.
2. Druk op de knoppen Forward Skip of Backward Skip om de gewenste track te selecteren die u wilt afspelen. Het nummer van de LED zal constant blijven in plaats van knipperen, en toont het nummer van de soundtrack bij selectie.
3. Druk op de Program-knop om de geselecteerde track te bevestigen. De LED's Het nummer begint weer te knipperen en toont de volgende trackreeks die moet worden bewerkt. Herhaal stap 2 en 3 voor extra soundtracks die u wilt afspelen. De nummers kunnen in elk nummer zijn en worden herhaald. Er kunnen maximaal 20 tracks tegelijk worden geprogrammeerd.
4. Druk op de knop Play / Pause om het geprogrammeerde afspelen te starten. De tracks zullen in dezelfde volgorde worden afgespeeld die u eerder heeft geprogrammeerd. Om de programma modus af te sluiten, drukt u tweemaal op de stop-toets en de programma-indicator gaat uit.

### **Onderhoud draaitafel**

---

1. Raak de punt van de stylus niet met uw vingers aan. Voorkom stoten met de stylus op de draaitafelmat of de rand van een plaat.
2. Maak de stylus regelmatig schoon met een zachte borstel en alleen van achteren naar voren.
3. Reinig de platen om stof of vet te verwijderen met een platen reinigingsborstel en platen reinigingsoplossing.
4. Maak de draaitafel en de behuizing van de draaitafel schoon met een licht bevochtigde microvezel doek.

*Opmerking: gebruik geen ander schoonmaakmiddel dat alcohol, benzeen of andere agressieve chemicaliën bevat, die de lak en de afwerking van de draaitafel kunnen beschadigen.*

**\*\* Crosley biedt een productlijn met verschillende schoonmaak accessoires. Alstublieft vraag uw winkelier of kijk op onze website [www.crosleyradio.eu](http://www.crosleyradio.eu) voor meer informatie over reinigingsproducten.**

Er is geen stroom

- Geen stroom op het stopcontact.
- Om het energieverbruik te beperken, zullen sommige modellen voldoen aan ERP energie bespaar standaard. Wanneer er geen audio input is voor 20 minuten, zal de stroomtoevoer automatisch beëindigen. Om de stroom weer in te schakelen en afspelen te hervatten, zal platenspeler uit en daarna weer aangezet moeten worden.

De stroom is ingeschakeld, maar het plateau draait niet

- De draaitafel modus is niet geselecteerd
- De aandrijfriem van de draaitafel is afgegleden.
- Een aux-in-kabel is aangesloten op de aux-in-aansluiting, koppel deze los.

Draaitafel draait, maar er is geen geluid of het geluid is niet hard genoeg

- Het naald beschermkapje zit er op nog op.
- De toonarm is omhoog gelift door de hendel
- De koptelefoon is nog ingeplugd.
- De ingangsversterking van de versterkte luidspreker of een soortgelijk apparaat is mogelijk te laag.

CD speelt niet

- Functiemodus is niet ingesteld op CD.
- De cd is leeg.
- De cd is verkeerd in de lade geplaatst met de labelzijde naar beneden.
- De cd bevat niet-ondersteunde digitale audiobestanden zoals mp3 en vergelijkbare formatten.
- De cd heeft te veel krassen of is vuil.

Kan de cassette niet pauzeren

- De functie is niet beschikbaar en u moet de cassette volledig stoppen.

## FCC-verklaringen

Dit apparaat voldoet aan deel 15 van de FCC-regels. Werking is onderhevig aan de volgende twee voorwaarden:

- (1) Dit apparaat veroorzaakt geen schadelijke interferentie, en
- (2) Dit apparaat moet ontvangen interferentie accepteren, inclusief interferentie die ongewenste werking kan veroorzaken.

Opmerking: Deze apparatuur is getest en voldoet aan de grenzen voor een klasse B digitaal apparaat, volgens deel 15 van de FCC-regels. Deze grenzen zijn ontworpen om redelijke bescherming te bieden tegen schadelijke interferentie in een residentiële installatie. Dit apparaat genereert, gebruikt en kan radiofrequentie-energie uitstralen en kan, indien niet geïnstalleerd en gebruikt in overeenstemming met de instructies, leiden tot schadelijke interferentie met radiocommunicatie. Er is echter geen garantie dat interferentie niet plaatsvindt in een speciale installatie. Als deze apparatuur geen schadelijke interferentie aan radio- of televisieontvangst veroorzaakt, wat kan worden bepaald door het aan- of uitzetten van de apparatuur, wordt de gebruiker gevraagd om één of meer van de volgende maatregelen te proberen om de interferenties te corrigeren:

- Oriënteer opnieuw of verplaats de ontvangstantenne.
- Verhoog de afstand tussen de apparatuur en de ontvanger.
- Sluit de apparatuur aan op een stopcontact op een circuit anders dan waar de ontvanger mee is verbonden.
- Raadpleeg de dealer of een ervaren radio/tv-monteur om te helpen.

Opmerking: De begunstigde is niet verantwoordelijk voor eventuele wijzigingen of modificaties die niet uitdrukkelijk zijn goedgekeurd door de verantwoordelijke partij voor de naleving. Zulke modificaties kunnen de autoriteit van de gebruiker om dit apparaat te gebruiken ongeldig maken.

Het apparaat is geëvalueerd om te voldoen aan de algemene vereiste voor RF-blootstelling. Om te blijven voldoen aan de RF-blootstellingsrichtlijnen van FCC, moet de afstand tussen de radiator en je lichaam minimaal 20 cm zijn en volledig worden ondersteund door de operationele en installatieconfiguraties van de zender en de antenne(s).

## VEREENVOUDIGDE EU-CONFORMITEITSVERKLARING

Modern Marketing Concepts Inc. dba Crosley Brands, verklaart dat het type radioapparatuur in overeenstemming is met de richtlijn 2014/53/EU. De volledige tekst van de EU-conformiteitsverklaring is verkrijgbaar via het volgende internetadres: <http://crosleybrands.com/euDoC>

