

C6C
C6 Turntable
Instruction Manual

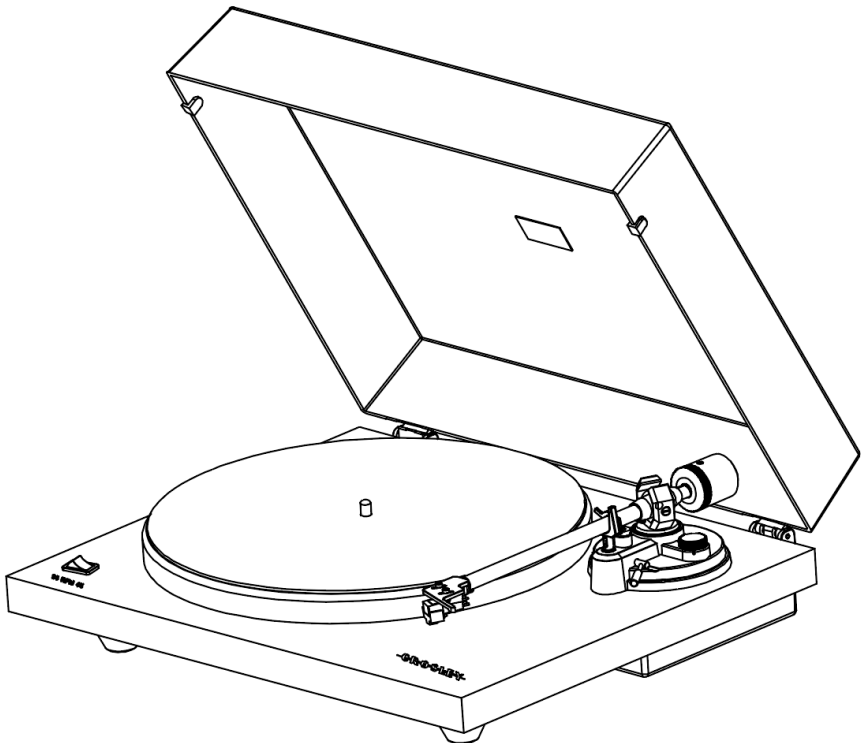

Questions, problems or missing parts?
Contact us on our website www.crosleyradio.eu,
service@crosleyradio.eu or 31 (0)306622470.
Crosley products are distributed in Europe by:
SF Distributions BV.
Molensteijn 1-2
3454PT De Meern
The Netherlands
www.swordfishandfriend.com

Safety Instructions

Read and understand this entire manual before using this product. Keep these instructions for future reference.

1. Do not use this product near water.
2. This product should be operated only by the type of power source indicated on the marking label or in this instruction manual.
3. Do not defeat the safety purpose of the polarized plug. A polarized plug has two blades with one blade wider than the other. This plug will fit into the power outlet only one way. If you are unable to insert the plug fully into the outlet try reversing the plug. If the plug should still fail to fit, contact your electrician.
4. Protect the power cord from being walked on or pinched particularly at plugs, convenience receptacles, and the point where they exit from the product.
5. Do not overload wall outlets, extension cords, or integral convenience receptacles as this can result in a risk of fire or electric shock.
6. Never push objects of any kind into this product through openings as they may touch dangerous voltage points or short-out parts that could result in a fire or electric shock. Never spill liquid of any kind on the product.
7. Do not attempt to service this product yourself as opening or removing covers may expose you to dangerous voltage or other hazards. Refer all servicing to qualified service personnel.
8. Changes or modifications to this unit not expressly approved by the party responsible for compliance could void the user's authority to operate the equipment.
9. Do not use attachments not recommended by the product manufacturer as they may cause hazards.
10. A product and cart combination should be moved with care. Quick stops, excessive force, and uneven surfaces may cause the product and cart combination to overturn.
11. Slots and openings in the cabinet are provided for ventilation and to ensure reliable operation of the product and to protect it from overheating. Do not block or cover these openings.
12. Unplug the product during lightning storm or when unused for long periods of time.

Items in this package

Before throwing away any packaging materials, please check thoroughly and make sure you find the following items that come along with this package:

- Turntable
- Turntable Lid
- Turntable Slip Mat
- Turntable Platter
- Tonearm Counterweight
- Cartridge Alignment Protractor
- Power Adaptor
- 45 RPM adapter
- RCA cable

Please contact Crosley customer service if there is any accessory missing from the package. **Retain the original packaging materials for exchange or return purposes.**

Specifications

Crosley C&C

Power	AC-DC power adaptor, DC output 12V 0.5A
Power Consumption	<1.5 W
Turntable Speed	33 ¹ / ₃ , 45 RPM
Speed Variance	±1.5%
Wow and Flutter	≤0.2%
Signal to Noise	68dB
Effective Tonearm Length	8.3" (210.8mm)
Overhang	0.63"
Weight	13.18 lbs

Needle: Crosley NP-5

Frequency Response	20Hz – 20kHz
Channel Balance	<2.5 dB
Channel Separation	>18 dB
Output Voltage	2.5 mV
Recommended Load Resistance	47k Ω
Amplifier connection	MM – input
Recommended Tracking Pressure	3.5±0.5g
Weight	0.18oz

Note:

- *Design and specifications are subject to change without notice.*

Product Description

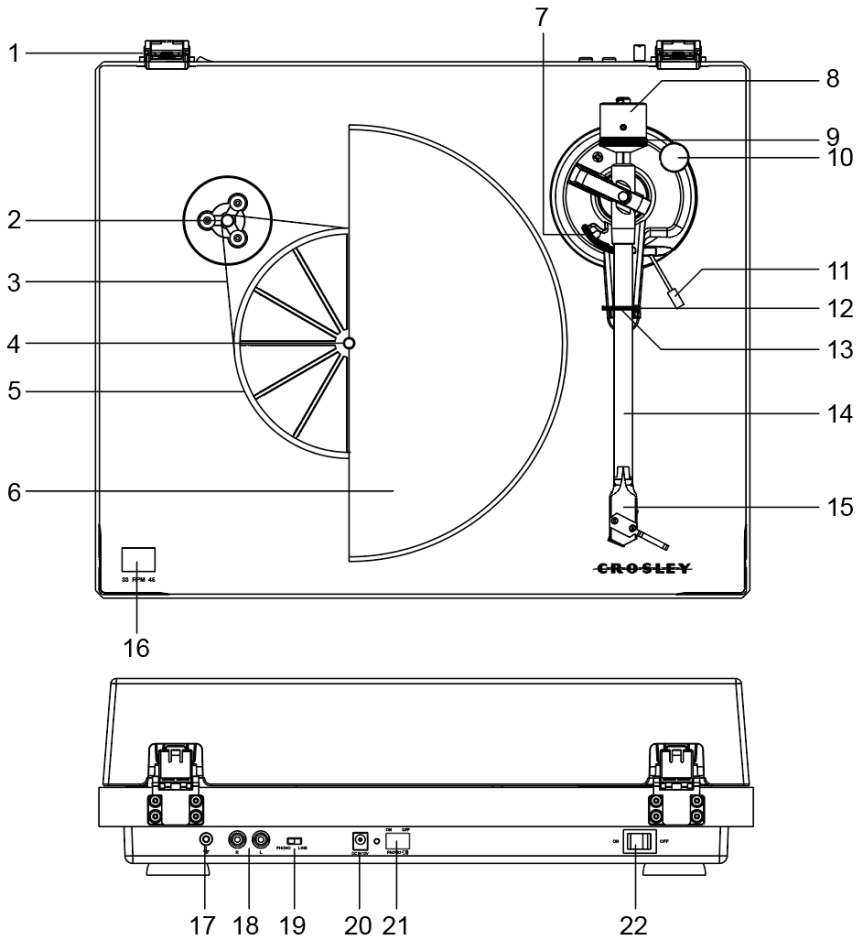

- | | |
|--------------------------------|-----------------------------|
| 1. Hinge | 12. Tonearm Clip |
| 2. Drive Pulley | 13. Tonearm Rest |
| 3. Drive Belt | 14. Tonearm |
| 4. Turntable Spindle | 15. Headshell |
| 5. Turntable Hub | 16. Speed Selector |
| 6. Turntable Platter | 17. Ground Connector |
| 7. Tonearm Lift | 18. RCA Jacks |
| 8. Tonearm Counterweight | 19. Phone/Line Switch |
| 9. Downforce Scale Dial | 20. Power Jack |
| 10. Anti-Skate Adjustment Dial | 21. Bluetooth Output Switch |
| 11. Cue Lever | 22. Power Switch |

Initial Setup

Essential Setup

1. Place the unit on a flat and level surface. The selected location should be stable and free from vibration.
2. Install the turntable lid to the hinges.
3. Remove the tie-wrap that is holding the tonearm.
4. Remove all packing material from underneath the turntable hub.
5. Install the turntable platter and drive belt accordingly
6. Place the slip mat on top of the turntable platter.
7. Slide Tonearm Counterweight on to tonearm with the numbers facing the front of the turntable, and twist it lightly onto the rear shaft of the tonearm
8. Adjust the counterweight to set proper stylus pressure.
9. Connect DC adaptor to the Power Jack of the unit.

Note: Do not plug the DC power adaptor to power outlet before all the assembly is completed. Before turning the power on, make sure again all the connection settings are correct. Always turn off the power when connecting or disconnecting.

Tonearm Counterweight Adjustment for Stylus Pressure

1. Remove the stylus protector from the cartridge and avoid touching the stylus tip during the adjustment.
2. Lift up the Tonearm from its rest and gently hold it. The tone arm is unbalanced at this point.
3. Carefully rotate the Counterweight towards the front of the turntable until the tonearm is horizontally balanced and hovers freely just above the platter without the stylus touching the platter surface.
4. Return the tonearm to the Tonearm Rest.
5. While holding the counterweight steady without any rotation, rotate carefully only the Downforce Scale Dial until the "0" on the scale lines up with the centerline marked along the top of the tonearm.
6. Rotate the counterweight including the downforce scale dial counter-clockwise (as seen from the front of the turntable) to adjust the pressure to the stylus manufacturer recommendations.

Note:

- Each mark on the scale represents 0.05g (gram).
- The recommended pressure for the factory-installed cartridge is 3.5g.
- One full turn of the counterweight will provide a pressure 2.0g. In order to reach a stylus pressure that is greater than 2.0 g keep rotating the counterweight forward.

Turntable Platter and Belt Setup

1. Put the drive belt around the Turntable Hub, and then use the provided drive belt assembly tool to help pull the belt to fit around the slot of motor pulley.
2. Place the turntable platter through the turntable spindle.

Stereo System Connection

RCA Jacks

- The RCA Jacks of this unit are shared as both the Phono output jacks and the Line output jacks. They are determined by the Phono/Line Switch.
- To connect to active speakers, set Phono/Line switch to Line setting. To connect to a phono pre-amp or the phono input of a stereo system, set Phono/Line switch to Phono setting.
- The Red plug connects with the Right channel and the White plug connects with the Left channel.

Note:

- If the Phono/Line switch is set at LINE position but RCA jacks connected to the stereo system's phono input, the sound might be distorted due to input overload and could damage your stereo system.
- If the Phono/Line switch is set at PHONO position but RCA jack connected to the stereo system's line input, the volume will be very low due to lacking signal pre-amplification.
- RCA Jack is not designed to be connected directly to the passive/unpowered speakers and if it does, the volume will be very low

Turntable Operation

1. Press the Power Switch to turn on the power.
2. Set the Speed Switch accordingly.
3. Place the record on the turntable. Use the 45 RPM Adapter if necessary.
4. Remove the stylus protector from the stylus assembly.
Note: To avoid stylus damage, make certain the included stylus guard is in place whenever the turntable is being moved or cleaned.
5. Release the Tonearm Clip.
Note: when the turntable is not in use, remember to lock the Tonearm clip.
6. Use the Cue Lever to lift the tonearm.
7. Gently move the tonearm over the record where play is desired to begin. Set the Cue Lever back to the down position. The tonearm will descend slowly onto the record and begin to playback.
8. When the record is finished playing, use the Cue Lever again to raise the tonearm and then return it to the Tonearm Rest. Release the lever to let the tonearm sit back at its rest. To suspend the playback, repeat the same steps.
9. Lock the Tonearm Clip to secure the tonearm.

Anti-Skate Adjustment

- A small outward "anti-skating" force can be applied to the tone arm to compensate for the "skating" force that pulls the arm toward the center of the record.
- For best performance during normal turntable usage, it is recommended to set the anti-skate control knob to the same value as indicated by the downforce scale dial.

Cartridge Replacement

1. Before replacement, put the stylus protector back on the stylus to prevent damage to the stylus during the replacement process.
2. Carefully remove the wire leads from the original cartridge.
3. Loosen the two screws on the headshell that are securing the cartridge and then remove the original cartridge.
4. Mount the new cartridge to the headshell and tighten it lightly. Do not completely tighten the screws at this moment.
5. Connect the wire leads to the new cartridge's terminals. The wire lead color codes are as below:

White	Left channel positive	(L+)
Black	Left channel negative	(L-)
Red	Right channel positive	(R+)
Black	Right channel negative	(R-)
6. Adjust the cartridge's position to make sure it is precisely aligned on the headshell so that the stylus will be tracking the grooves in parallel perfectly.
To achieve this, place the included paper cartridge alignment protractor over the turntable spindle, carefully lift the tone arm and place the tip of the stylus on the points marked 130mm and 250mm respectively. Fine tune the cartridge's position on the headshell until the cartridge is perfectly in parallel with the reference lines at both points.
7. Tighten the screws completely once the perfect alignment is achieved.

Bluetooth Output Operation

This turntable features Bluetooth output which is a device that transmits audio from this turntable to another Bluetooth device such as wireless Bluetooth headphones, Bluetooth speakers, or other Bluetooth receiving devices.

1. Place the audio device that supports Bluetooth technology as close to your turntable as possible.
2. Set the turntable's function switch to the ON position for Bluetooth output.
Note: The function indicator will slowly flash blue.
3. Set the device that you would like to connect to pairing mode.
4. Your turntable will connect automatically to your audio device once they are both in pairing mode.
5. When the pairing is complete, the function indicator will be solid blue.

Note: If pairing is unsuccessful, make sure your audio device is not paired/connected to another Bluetooth device.

Azimuth Adjustment

The needle must be perpendicular to the record groove in order to track the groove wall modulations correctly. In rare cases, if the factory installation is not perfect, you can make below adjustment:

1. Use an Allen Wrench to loosen the screw located at the bearing end of the tonearm just enough to loosen the arm tube.
Note: Do not remove the screw completely.
2. Gently rotate the tonearm until the needle is perpendicular to the record surface.
Note: Make sure the needle tip is not touching the record when adjustment is being made or it will damage the needle and cantilever suspension.
3. Tighten the screw when adjustment is finished.

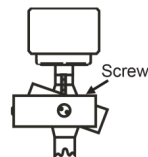

Needle Replacement

Removing Needle

1. Gently pull down the front edge of the needle.
2. Pull needle forward.
3. Pull out and remove.

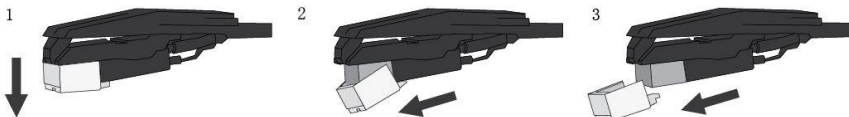

Installing Needle

1. Position the needle with its tip facing down.
2. Line up the back of the needle with the cartridge.
3. Insert the needle with its front end at a downward angle and gently lift the front of the needle upward until it snaps into place.

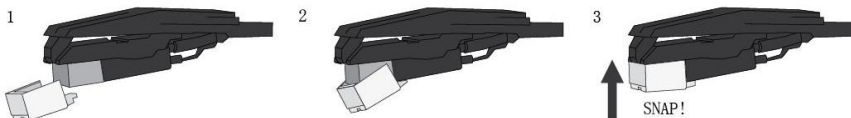

Turntable Maintenance

1. Do not touch the stylus tip with your fingers. Avoid bumping the stylus on the turntable mat or a record's edge.
2. Clean the stylus frequently with a soft brush with a back-to-front motion only.
3. Clean the records to get rid of dust or grease with a record cleaning brush and record cleaning solution.
4. Clean the turntable lid and turntable cabinet with a slightly dampened microfiber cloth.

Note: Do not use cleanser other than that contains alcohol, benzene or any other harsh chemicals, which might damage the paint and finish of the turntable.

**** Crosley offers a product line of different cleaning accessories. Please ask your retailer or check out our website www.crosleyradio.com for more cleaning product information.**

Troubleshooting

There is no power

- Power adaptor is not connected correctly.
- No power at the power outlet.

Power is on, but the platter does not turn

- Turntable's drive belt is not installed or has slipped off.

Turntable is spinning, but there is no sound, or sound not loud enough

- Stylus protector is still on.
- Tone arm is lift up by the lever.

Record sounds too fast or too slow.

- Wrong speed selected for the record.

Strong hum on phono input

- The cable is not grounded correctly

FCC Statements

This device complies with part 15 of the FCC Rules. Operation is subject to the following two conditions:

- (1) This device may not cause harmful interference, and
- (2) this device must accept any interference received, including interference that may cause undesired operation.

Note: This equipment has been tested and found to comply with the limits for a Class B digital device, pursuant to part 15 of the FCC Rules. These limits are designed to provide reasonable protection against harmful interference in a residential installation. This equipment generates, uses and can radiate radio frequency energy and, if not installed and used in accordance with the instructions, may cause harmful interference to radio communications. However, there is no guarantee that interference will not occur in a particular installation. If this equipment does cause harmful interference to radio or television reception, which can be determined by turning the equipment off and on, the user is encouraged to try to correct the interference by one or more of the following measures:

- Reorient or relocate the receiving antenna.
- Increase the separation between the equipment and receiver.
- Connect the equipment into an outlet on a circuit different from that to which the receiver is connected.
- Consult the dealer or an experienced radio/TV technician for help.

Note: The Grantee is not responsible for any changes or modifications not expressly approved by the party responsible for compliance. Such modifications could void the user's authority to operate the equipment.

The device has been evaluated to meet general RF exposure requirement.

To maintain compliance with FCC's RF exposure guidelines, the distance must be at least 20 cm between the radiator and your body, and fully supported by the operating and installation configurations of the transmitter and its antenna(s).

SIMPLIFIED EU DECLARATION OF CONFORMITY

Hereby, Modern Marketing Concepts Inc. dba Crosley Brands, declares that the radio equipment type is in compliance with Directive 2014/53/EU. The full text of the EU declaration of conformity is available at the following internet address:

<http://crosleybrands.com/euDoC>



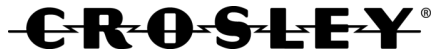

C6C

Tocadiscos C6

Manual de instrucciones

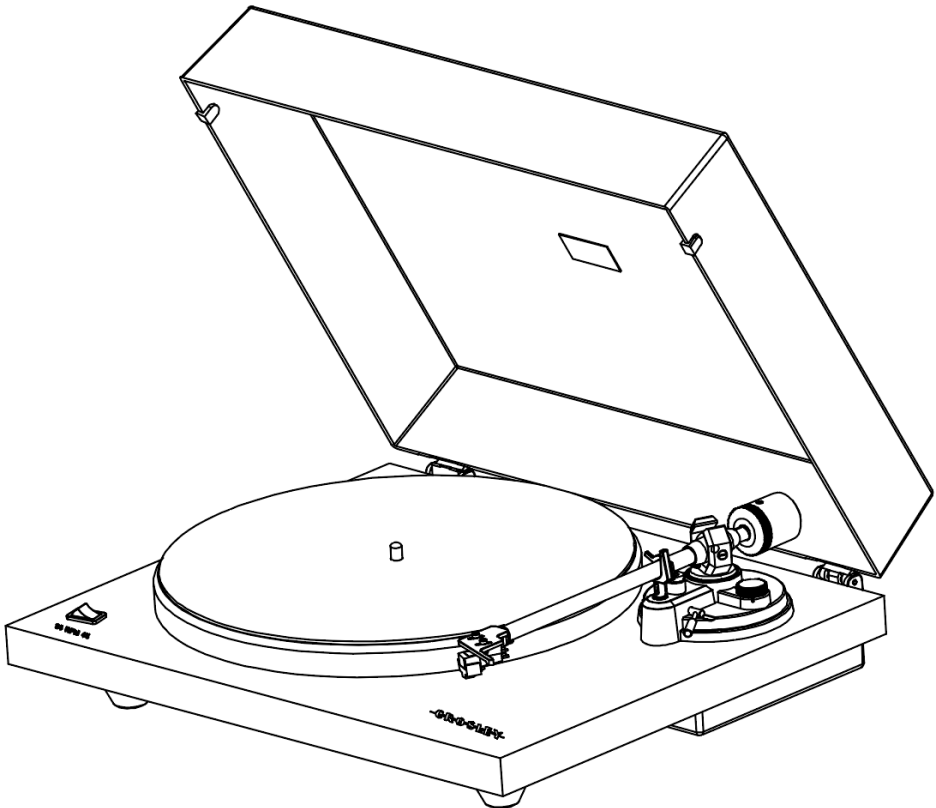

Tiene preguntas, ha tenido problemas o hay piezas faltantes?
Antes de devolver el producto a la tienda, comuníquese con nuestro
Servicio al Cliente a través de [crosleyradio.eu](https://www.crosleyradio.eu)

Crosley se distribuye en Europa por:
SF Distributions BV.

Molensteijn 1-2
3454PT De Meern
Nederland

<https://www.swordfishandfriend.com/>

Instrucciones de seguridad

Lea y comprenda este manual en su totalidad antes de usar este producto. Conserve estas instrucciones para consultarlas en el futuro.

1. No use este producto cerca del agua.
2. Este producto debe ser utilizado solo con el tipo de fuente de alimentación indicado en la etiqueta o en este manual de instrucciones.
3. No subestime el propósito de seguridad del enchufe polarizado. Un enchufe polarizado posee dos hojas; una de ellas es más ancha que la otra. Este enchufe encajará en el tomacorriente en un solo sentido. Si no logra insertar completamente el enchufe en el tomacorriente, pruebe invirtiendo el enchufe. Si aún así el enchufe no encaja, comuníquese con su electricista.
4. Proteja el cable de alimentación de ser pisado o pinzado, en especial en los enchufes, los tomacorrientes y en el punto donde el cable sale del producto.
5. No sobrecargue los tomacorrientes de pared, cables de alargue, o receptáculos integrales, ya que puede generar un riesgo de incendio o descarga eléctrica.
6. No introduzca objetos de ningún tipo en el producto a través de las ranuras, ya que pueden hacer contacto con puntos de alto voltaje o provocar un cortocircuito que ocasione fuego o una descarga eléctrica. No derrame líquidos de ningún tipo sobre el producto.
7. No intente realizar tareas de mantenimiento por su cuenta, ya que abrir o remover la cubierta puede exponerlo a un voltaje peligroso y a otros riesgos. Deje toda tarea de mantenimiento en manos de un técnico de servicio calificado.
8. Los cambios o las modificaciones que no tengan la aprobación expresa de la parte responsable del cumplimiento pueden anular el permiso del usuario para utilizar el equipo.
9. No utilice accesorios que no son recomendados por los fabricantes del producto porque pueden ser peligrosos.
10. Cualquier combinación de carro y producto debe moverse con cuidado. Las paradas súbitas, el uso de fuerza excesiva y las superficies irregulares pueden causar que el producto y el carro se vuelquen.
11. Las ranuras de ventilación y las aberturas del gabinete son provistas para la ventilación y para asegurar el correcto funcionamiento del producto y evitar el recalentamiento. No bloquee ni cubra estas aberturas.
12. Desconecte el producto durante las tormentas eléctricas o cuando no se utilice durante períodos extendidos.

Artículos en este empaque

Antes de deshacerse de cualquier material del empaque, revíselo con atención y asegúrese de encontrar los siguientes artículos que se incluyen en este paquete:

- Tocadiscos
- Tapa de tocadiscos
- Cobertor deslizable del tocadiscos
- Bandeja del tocadiscos
- Contrapeso del brazo del tocadiscos
- Transportador de alineación de la cápsula
- Transformador
- Cable RCA

Comuníquese con el Servicio al Cliente de Crosley en caso de que faltara algún accesorio en el empaque. **Conserve el material de embalaje original para realizar cambios o devoluciones.**

Especificaciones

Crosley C6C

Fuente de energía	Transformador de CA, salida CC de 12 V 0.5 A
Consumo de energía	<1.5W
Velocidad del tocadiscos	33 ¹ / ₃ , 45 RPM
Variación de velocidad	±1.5 %
Fluctuación y trémulo	≤0.2 %
Señal a ruido	68 dB
Longitud efectiva del brazo del tocadiscos	8,3" (210.8 mm)
Voladizo	0,63"
Peso	13.18 lbs

Aguja: Crosley NP-5

Respuesta de frecuencia	20 Hz – 20 kHz
Balance de canal	<2.5 dB
Separación de canal	>18 dB
Voltaje de salida	2.5 mV
Resistencia de carga recomendada	47 k Ω
Conexión del amplificador	MM –entrada
Presión de rozamiento recomendada	3.5±0.5g
Peso	0.18 oz

Nota:

- *El diseño y las especificaciones están sujetos a cambios sin previo aviso.*

Descripción del producto

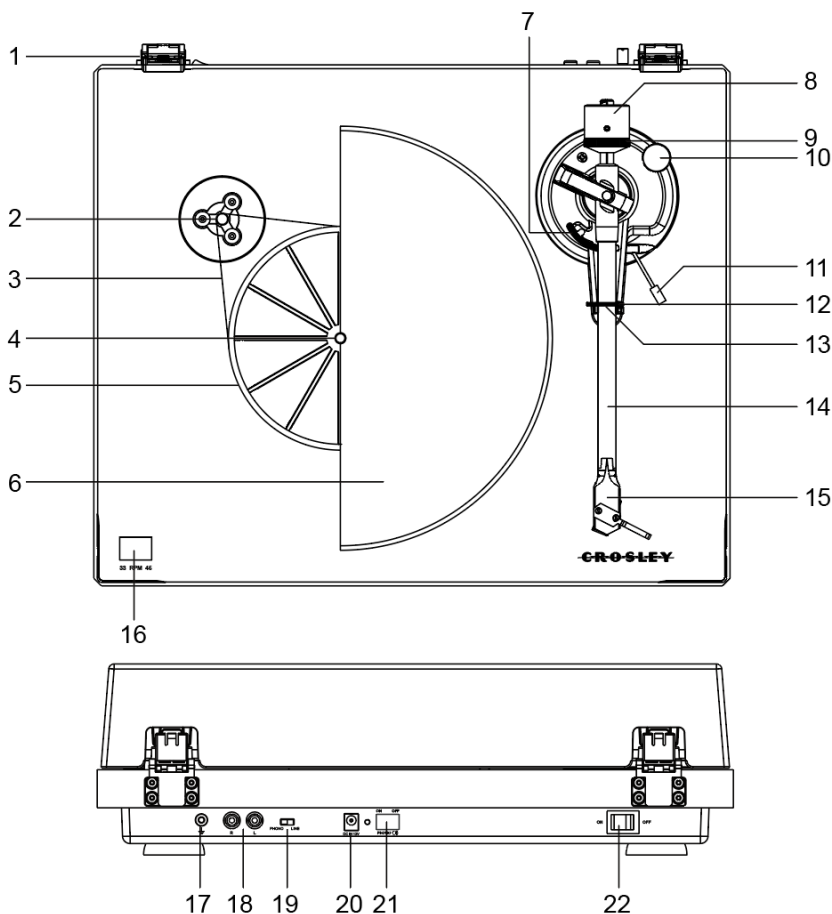

- | | |
|--|--------------------------------------|
| 1. Bisagra | 12. Broche de sujeción |
| 2. Polea de accionamiento | 13. Soporte del brazo del tocadiscos |
| 3. Correa de transmisión | 14. Brazo del tocadiscos |
| 4. Eje del tocadiscos | 15. Portacápsula |
| 5. Concentrador del tocadiscos | 16. Interruptor de velocidad |
| 6. Bandeja del tocadiscos | 17. Conector a tierra |
| 7. Elevador del brazo del tocadiscos | 18. Conectores RCA |
| 8. Contrapeso del brazo del tocadiscos | 19. Interruptor para Fono/Línea |
| 9. Dial de fuerza descendente | 20. Conector de alimentación |
| 10. Dial de ajuste antirresbalamiento | 21. Interruptor de salida Bluetooth |
| 11. Palanca de indicación | 22. Interruptor de alimentación |

Instalación inicial

Instalación indispensable

1. Coloque la unidad en una superficie plana y nivelada. El lugar seleccionado debe ser estable y estar libre de vibraciones.
2. Instale la tapa del tocadiscos en las bisagras.
3. Quite la banda de sujeción que sostiene el brazo del tocadiscos.
4. Retire todo el material de embalaje de debajo del cubo del plato giratorio.
5. Instale la bandeja del tocadiscos y la correa de transmisión según corresponda.
6. Deslice el Contrapeso del brazo del tocadiscos hacia este último con los números mirando hacia el frente del plato giratorio y gírelo suavemente hacia el mango posterior del brazo del tocadiscos.
7. Ajuste el contrapeso para establecer la presión adecuada en la aguja fonográfica.
8. Coloque el cobertor deslizante sobre la bandeja del tocadiscos.
9. Conecte el adaptador de DC al conector de alimentación de la unidad.

Nota: No enchufe el transformador de DC a un tomacorriente hasta terminar de ensamblar las partes. Antes de encender el equipo, vuelva a asegurarse de que todos los ajustes de conexión estén correctos. Siempre apague la unidad al conectarla o desconectarla.

Ajuste del Contrapeso del brazo del tocadiscos para la Presión de la aguja fonográfica

1. Quite el protector de la aguja fonográfica de la cápsula y evite tocar la punta de la aguja fonográfica durante el ajuste.
2. Levante el brazo del tocadiscos de su soporte y sosténgalo suavemente. El brazo del tocadiscos está desequilibrado en este momento.
3. Gire con cuidado el contrapeso hacia la parte delantera del tocadiscos hasta que el brazo esté equilibrado en sentido horizontal y se mueva libremente sobre la bandeja sin que la aguja fonográfica toque la superficie del disco.
4. Vuelva a colocar el brazo del tocadiscos en el soporte del brazo.
5. Mientras el contrapeso se mantenga estable sin girar, gire con cuidado solamente el Dial de fuerza descendente hasta que el "0" en el dial esté alineado con la línea central marcada en la parte superior del brazo del tocadiscos.
6. Gire el contrapeso junto con el dial de fuerza descendente en sentido antihorario (si se mira desde la parte delantera del tocadiscos) para ajustar la presión según las recomendaciones del fabricante de la aguja fonográfica.

Nota:

- Cada marca en la escala representa 0.05 g (gramo).
- La presión recomendada para la cápsula instalada de fábrica es de 3.5 g.
- Una vuelta completa del contrapeso proporcionará una presión de 2.0 g. Para alcanzar una presión de aguja mayor a 2.0 g, continúe girando el contrapeso hacia adelante.

Instalación de la bandeja y la correa del tocadiscos

1. Coloque la correa de transmisión alrededor de la bandeja pequeña que está conectada al eje del tocadiscos y luego use la herramienta de ensamblaje de la correa que se proporciona para tirar de la correa, de manera que encaje alrededor de la ranura de la polea de motor.
2. Coloque la bandeja del tocadiscos a través del eje.

Conexión del sistema estéreo

Conectores RCA

- Los conectores RCA de esta unidad son tanto los conectores de salida Fono como los conectores de salida de Línea. Esto se determina mediante el interruptor para Fono/Línea.
- Para conectarse a altavoces activos, coloque el interruptor Phono / Line en la configuración Line. Para conectar un preamplificador phono o la entrada phono de un sistema estéreo, ajuste el interruptor Phono / Line en la configuración Phono.
- El cable rojo se conecta en el canal derecho, y el cable blanco se conecta en el canal izquierdo.

Nota:

- Si el interruptor para Fono/Línea se ajusta en la posición LÍNEA pero los conectores RCA están conectados a la entrada fono del sistema estéreo, es posible que el sonido se distorsione debido a la sobrecarga de entradas y esto podría dañar su sistema estéreo.
- Si el interruptor para Fono/Línea está en la posición FONO pero el conector RCA está conectado a la entrada de línea del sistema estéreo, el volumen será muy bajo debido a la falta de preamplificación de la señal.
- Los conectores RCA no están diseñados para conectarse directamente a parlantes pasivos y, si se los conecta, el volumen será muy bajo.

Funcionamiento del tocadiscos

1. Presione el interruptor de alimentación para encenderlo.
2. Ajuste el Interruptor de velocidad según corresponda.
3. Coloque el disco en el tocadiscos. De ser necesario, utilice el Adaptador de 45 rpm.
4. Quite el protector de la aguja fonográfica de su ensamblaje.
 Nota: Para evitar los daños de la aguja fonográfica, asegúrese de que el protector esté ubicado correctamente cada vez que mueva o limpie el tocadiscos.
5. Suelte el Broche de sujeción del tocadiscos.
 Nota: Cuando el tocadiscos no se utilice, recuerde volver a trabar el broche de sujeción.
6. Use la Palanca del brazo del tocadiscos para levantar el brazo.
7. Mueva suavemente el brazo del tocadiscos sobre el disco en la parte que desea comenzar a reproducir. Ajuste la Palanca del brazo del tocadiscos de vuelta a la posición hacia abajo. El brazo bajará lentamente hacia el disco y se comenzará a reproducir.
8. Cuando el disco termine de reproducirse, utilice la Palanca del brazo del tocadiscos una vez más para levantar el brazo y volver a colocarlo en el Soporte del brazo. Suelte la palanca para permitir que el brazo vuelva a apoyarse sobre su soporte. Para suspender la reproducción, siga los mismos pasos.
9. Trabe el Broche del brazo del tocadiscos para asegurarlo.

Ajuste antirresbalamiento

- Es posible aplicar una pequeña fuerza centrífuga "antirresbalamiento" al brazo del tocadiscos para compensar las fuerzas de "resbalamiento" que tiran el brazo hacia el centro del disco.
- Para lograr un mejor rendimiento durante el uso normal del tocadiscos, se recomienda ajustar la perilla de control antirresbalamiento al mismo valor que el que indica el dial de fuerza descendente.

Reemplazo de la cápsula

1. Antes de realizar un reemplazo, vuelva a colocar el protector de la aguja fonográfica en la aguja para evitar que se dañe durante el proceso.
2. Con cuidado quite los cables conductores de la cápsula original.
3. Afloje los dos tornillos del portacápsula que aseguran la cápsula y luego quite la cápsula original.
4. Coloque la cápsula nueva en el portacápsula y apriétela ligeramente. No apriete por completo los tornillos en este momento.
5. Conecte los cables a las terminales de la nueva cápsula. Los códigos de color de los cables son los siguientes:

Blanco	Canal izquierdo positivo	(L+)
Negro	Canal izquierdo negativo	(L-)
Rojo	Canal derecho positivo	(R+)
Negro	Canal derecho negativo	(R-)
6. Ajuste la posición de la cápsula para asegurarse de que esté alineada al portacápsula con precisión, de modo que la aguja fonográfica ejerza un rozamiento en paralelo a las ranuras.
 Para lograrlo, coloque el transportador de alineación de la cápsula de papel que se incluye sobre el eje del tocadiscos. Con cuidado levante el brazo del tocadiscos y coloque la punta de la aguja fonográfica en los puntos que indican 130 mm y 250 mm, respectivamente. Configure la posición de la cápsula en el portacápsula hasta que la cápsula se encuentre exactamente paralela a las líneas de referencia en los dos puntos.
7. Apriete los tornillos completamente una vez que logre una alineación perfecta.

Operación de salida Bluetooth

Este tocadiscos cuenta con salida Bluetooth, que es un dispositivo que transmite audio desde este tocadiscos a otro dispositivo Bluetooth, como audífonos Bluetooth inalámbricos, altavoces Bluetooth u otros dispositivos receptores Bluetooth.

1. Coloque el dispositivo de audio compatible con la tecnología Bluetooth lo más cerca posible de su tocadiscos.
2. Coloque el interruptor de función del tocadiscos en la posición ENCENDIDO para la salida Bluetooth.

Nota: El indicador de función parpadeará lentamente en azul.

3. Establezca el dispositivo que desea conectar al modo de emparejamiento.
4. El tocadiscos se conectará automáticamente al dispositivo de audio una vez que ambos estén en modo de emparejamiento.
5. Cuando el emparejamiento haya finalizado, el indicador de función permanecerá en color azul sólido.

Nota: Si el emparejamiento no es exitoso, asegúrese de que su dispositivo de audio no esté emparejado/conectado a otro dispositivo Bluetooth.

Ajuste acimut

La aguja debe estar perpendicular a la ranura del disco para que pueda rozar las modulaciones de la pared ranurada de manera correcta. En casos excepcionales, si la instalación de fábrica no es perfecta, usted puede realizar el siguiente ajuste:

1. Use una llave Allen provista para aflojar el tornillo que se ubica en el extremo de soporte del brazo del tocadiscos lo suficiente para que se afloje el tubo del brazo.

Nota: No quite el tornillo por completo.

2. Gire suavemente el brazo del tocadiscos hasta que la aguja esté perpendicular a la superficie del disco.

Nota: Asegúrese de que la punta de la aguja no esté en contacto con el disco al realizar lo contrario, podría dañar la aguja y la suspensión del soporte.

3. Ajuste el tornillo al finalizar el ajuste.

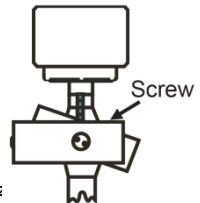

Reemplazo de la aguja

Quitar la aguja

1. Tire del borde delantero de la aguja con suavidad.
2. Tire la aguja hacia adelante.
3. Tire hacia fuera y quítela.

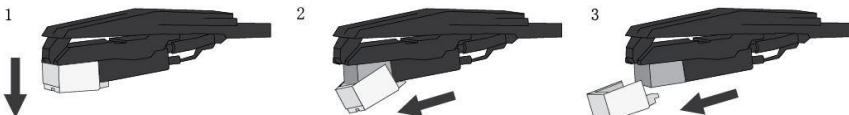

Instalar la aguja

1. Coloque la aguja de manera tal que la punta quede hacia abajo.
2. Alinee la parte trasera de la aguja con la cápsula.
3. Introduzca la aguja con el extremo delantero en un ángulo descendente y suavemente levante la parte delantera de la aguja hacia arriba hasta que se trabe en su lugar.

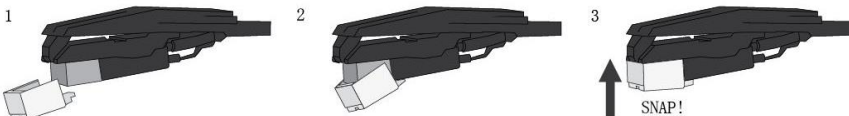

Mantenimiento del tocadiscos

1. No toque la punta de la aguja fonográfica con los dedos. Evite golpear la aguja fonográfica con el cobertor para el tocadiscos o con el borde del disco.
2. Limpie la aguja fonográfica con frecuencia con un cepillo suave mediante movimientos de atrás hacia adelante.
3. Limpie los discos para quitarles el polvo o la grasa con un cepillo para limpiar discos y con una solución de limpieza para discos.
4. Limpie la tapa del tocadiscos y el gabinete con un paño de microfibras ligeramente humedecido.

Nota: No utilice otros limpiadores que contengan alcohol, benceno o cualquier otro químico agresivo que pueda dañar la pintura y la terminación del tocadiscos.

**** Crosley ofrece una línea de productos de distintos accesorios de limpieza. Para obtener más información acerca de los productos de limpieza, consulte a un comerciante o visite nuestro sitio web www.crosleyradio.com.**

Solución de problemas

La unidad no enciende.

- El transformador no está conectado correctamente.
- No hay energía en el tomacorriente.

El equipo está encendido pero la bandeja no gira.

- La correa de transmisión del tocadiscos no se ha colocado o se ha salido.

El tocadiscos gira pero no emite sonidos o los sonidos no son lo suficientemente fuertes.

- El protector de la aguja fonográfica aún está colocado.
- La palanca levanta el brazo del tocadiscos.

El disco se reproduce demasiado rápido o demasiado lento.

- Está seleccionada la velocidad incorrecta para el disco.

Fuerte zumbido en la entrada fonográfica

- El cable no está conectado a tierra correctamente.

Declaraciones de la FCC

Este dispositivo cumple con la Sección 15 de las reglas de la Comisión Federal de Comunicaciones (FCC). El uso de este equipo está sujeto a las dos condiciones siguientes:

- (1) Este dispositivo no causa interferencia perjudicial y
- (2) este dispositivo debe aceptar cualquier interferencia recibida, incluso interferencia que pueda causar un funcionamiento no deseado.

Nota: Este equipo se verificó y se comprobó que cumple con los límites para un dispositivo digital clase B, conforme a la Sección 15 de las reglas de la Comisión Federal de Comunicaciones (FCC). Estos límites están diseñados para brindar una protección razonable frente a interferencia perjudicial en un establecimiento residencial. Este equipo genera, usa y puede irradiar energía de radiofrecuencia y, si no se instala y utiliza siguiendo las instrucciones, puede causar interferencia perjudicial a las radiocomunicaciones. Sin embargo, no existe garantía de que la interferencia no ocurrirá en una instalación en particular. Si este equipo causa interferencia perjudicial a las radiocomunicaciones o a la recepción televisiva, lo que se puede determinar al encender y apagar el equipo, se recomienda que el usuario intente corregir la interferencia mediante una o más de las siguientes medidas:

Mantenimiento del tocadiscos

1. No toque la punta de la aguja fonográfica con los dedos. Evite golpear la aguja fonográfica con el cobertor para el tocadiscos o con el borde del disco.
2. Limpie la aguja fonográfica con frecuencia con un cepillo suave mediante movimientos de atrás hacia adelante.
3. Limpie los discos para quitarles el polvo o la grasa con un cepillo para limpiar discos y con una solución de limpieza para discos.
4. Limpie la tapa del tocadiscos y el gabinete con un paño de microfibras ligeramente humedecido.

Nota: No utilice otros limpiadores que contengan alcohol, benceno o cualquier otro químico agresivo que pueda dañar la pintura y la terminación del tocadiscos.

**** Crosley ofrece una línea de productos de distintos accesorios de limpieza. Para obtener más información acerca de los productos de limpieza, consulte a un comerciante o visite nuestro sitio web www.crosleyradio.com.**





C6C
Tourne-disque C6
Manuel d'utilisation

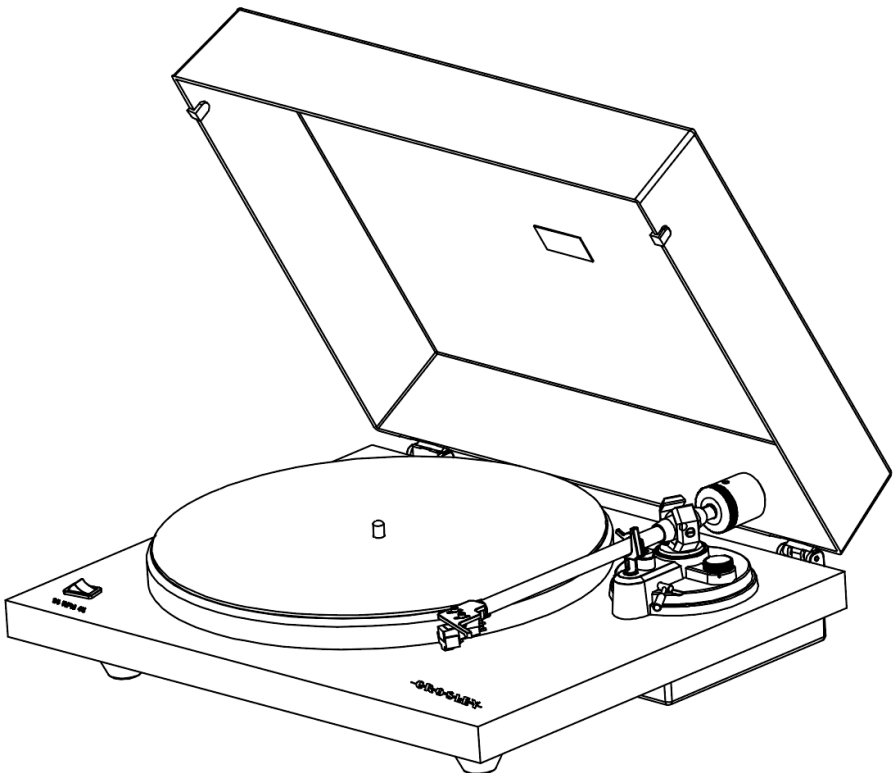

Questions, problemes, pieces manquantes?
Avant de retourner au magasin, appelez le service client sur
www.crosleyradio.eu, service@crosleyradio.eu
ou +31 (0) 306622470.

Crosley est distribué en Europe par:
SF Distributions BV, Molensteijn 1-23454PT De Meern
les Pays-Bas
www.swordfishandfriend.com

Instructions de sécurité

Veillez lire et comprendre l'intégralité de ce manuel avant d'utiliser ce produit. Conservez ces instructions pour pouvoir les consulter ultérieurement.

1. Ne pas utiliser ce produit près de l'eau.
2. Ce produit doit être alimenté uniquement par le type de source d'alimentation indiqué sur l'étiquette ou dans le présent manuel d'utilisation.
3. Ne pas tenter de modifier le dispositif de sécurité que constitue la fiche polarisée. Une fiche polarisée a deux lames, l'une étant plus large que l'autre. Cette fiche peut être insérée dans une prise électrique d'une seule façon. S'il est impossible d'insérer la fiche complètement dans la prise, inverser la fiche. Si la fiche ne peut toujours pas s'insérer entièrement, contacter un électricien.
4. Faire en sorte que personne ne marche sur le cordon d'alimentation ou que ce dernier ne soit pas pincé, notamment au niveau des fiches, des prises murales et du point de sortie du produit.
5. Ne pas surcharger les prises murales, cordons de rallonge ou prises de courant intégrales, car cela pourrait entraîner un risque d'incendie ou de décharge électrique.
6. Ne jamais pousser d'objets, quelle que soit leur nature, dans les ouvertures, car ils pourraient toucher des points de tension dangereux ou court-circuiter des pièces, ce qui pourrait entraîner un incendie ou une décharge électrique. Ne jamais renverser de liquide, quelle qu'en soit la nature, sur le produit.
7. Ne pas tenter de réparer ce produit vous-même, car couvrir ou ôter des couvercles pourrait vous exposer à une tension dangereuse ou à d'autres dangers. Faire appel à une personne qualifiée pour toutes les réparations.
8. Les changements ou les modifications non approuvés expressément par la partie responsable de la conformité pourraient annuler le droit de l'utilisateur de faire fonctionner le matériel.
9. Ne pas utiliser d'accessoires non recommandés par le fabricant du produit, car ils pourraient causer des dommages.
10. Il est important de déplacer avec prudence le produit s'il se trouve sur un chariot. Les arrêts brusques, une force excessive et les surfaces inégales peuvent entraîner le retournement du produit sur un chariot.
11. Des fentes et ouvertures sont présentes dans le boîtier pour la ventilation, pour assurer un fonctionnement fiable du produit et pour le protéger d'une surchauffe. Ne pas bloquer ou couvrir ces ouvertures.
12. Débrancher le produit pendant un orage ou lorsqu'il est inutilisé pendant une période prolongée.

Contenu de la trousse

Avant de jeter les emballages, veuillez les passer en revue minutieusement et vérifier que vous avez les éléments suivants fournis dans cette trousse :

- Tourne-disque
- Couvercle du tourne-disque
- Tapis antidérapant du tourne-disque
- Plateau du tourne-disque
- Contrepoids du bras de lecture
- Rapporteur d'alignement pour cartouche
- Adaptateur d'alimentation
- Adaptateur 45 tours
- Câble RCA

Veillez contacter le service à la clientèle de Crosley s'il manque des accessoires dans la trousse. **Conservez les emballages d'origine pour procéder à un échange ou à un retour.**

Spécifications

Crosley C&C

Puissance	Adaptateur c.a., sortie c.c... 12 V 0,5 A
Consommation d'énergie	<1.5 W
Vitesse du tourne-disque	33 ¹ / ₃ , 45 tr/min
Variation de la vitesse	±1,5 %
Fluctuations	≤0,2 %
Rapport signal/bruit	68 dB
Longueur effective du bras de lecture	8,3 po (210.8 mm)
Surplomb	0,63 po
Poids	13,18 lb

Aiguille : Crosley NP5

Réponse de fréquence	20 Hz à 20 kHz
Équilibre des canaux	< 2,5 dB
Séparation des canaux	> 18 dB
Tension de sortie	2,5 mV
Résistance de charge recommandée	47 kΩ
Connexion amplificateur	Entrée MM
Pression de lecture recommandée	3.5±0.5g
Poids	0,18 oz (5 g)

Remarque :

- *La conception et les spécifications sont sujettes à modification sans préavis.*

Description du produit

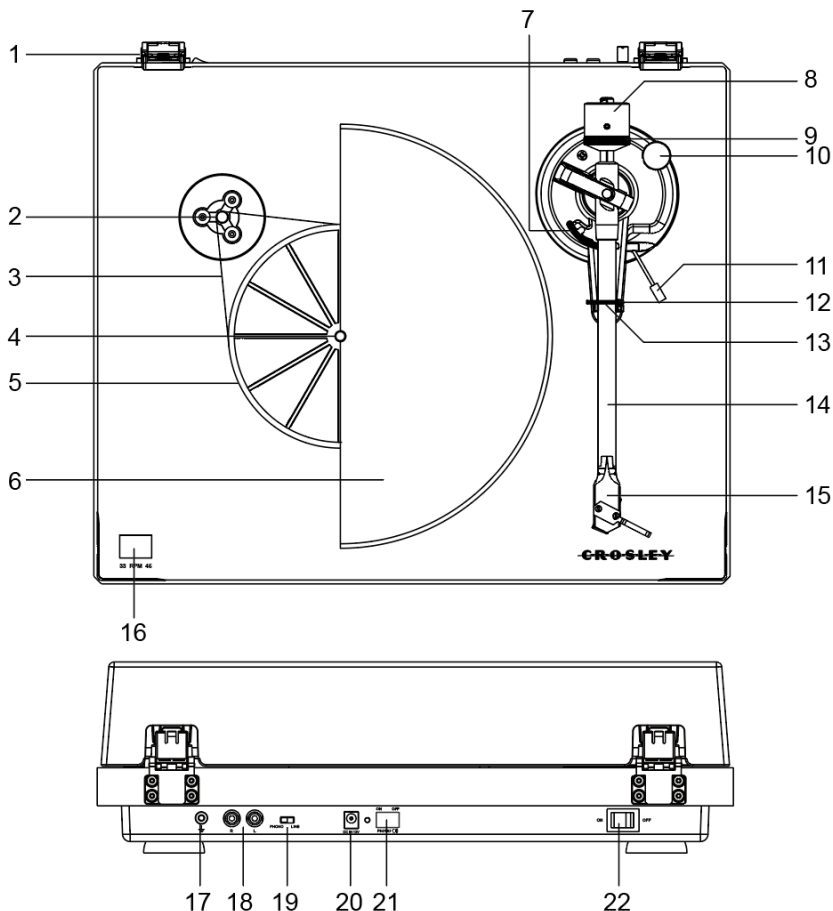

- | | |
|---|--|
| 1. Charnière | 12. Attache de retenue |
| 2. Poulie d'entraînement | 13. Support du bras de lecture |
| 3. Courroie d'entraînement | 14. Bras de lecture |
| 4. Axe du tourne-disque | 15. Porte-cellule |
| 5. Plateau d'entraînement du tourne-disque | 16. Sélecteur de vitesse |
| 6. Plateau du tourne-disque | 17. Entrée de mise à la terre |
| 7. Lève-bras | 18. Prises RCA |
| 8. Contrepoids du bras de lecture | 19. Commutateur Phono/Line (Phono/ligne) |
| 9. Disque gradué de la force d'appui | 20. Prise d'alimentation |
| 10. Balance à cadran de la force de portance négative | 21. Commutateur de sortie Bluetooth |
| 11. Levier du lève-bras | 22. Interrupteur d'alimentation |

Configuration initiale

Configuration de base

1. Placez l'appareil sur une surface plane. L'emplacement choisi doit être stable et sans vibration.
2. Installez le couvercle du tourne-disque sur les charnières.
3. Retirez l'attache qui retient le bras de lecture.
4. Retirez tout le matériel d'emballage situé sous le moyeu de la plaque tournante.
5. Installez comme il se doit le plateau du tourne-disque et la courroie d'entraînement.
6. Faites glisser le contrepoids du bras de lecture sur le bras de lecture avec les chiffres face à l'avant du plateau tournant, et tournez-le légèrement sur l'axe arrière du bras de lecture.
7. Faites glisser le contrepoids du bras de lecture sur le bras de lecture et tournez-le légèrement sur l'axe arrière du bras de lecture.
8. Ajustez le contrepoids pour définir la pression appropriée du stylet.
9. Branchez l'adaptateur c.d. à la prise d'alimentation de l'appareil.

Remarque : Ne branchez pas l'adaptateur c.d. à la prise avant la fin du montage. Avant d'allumer l'appareil, vérifiez à nouveau que tous les paramètres des branchements sont corrects. Mettez toujours l'appareil hors tension lorsque vous effectuez ou supprimez des branchements.

Ajustement du contrepoids du bras de lecture pour la pression du stylet

1. Retirez la protection du stylet de la cartouche et évitez de toucher l'extrémité du stylet pendant l'ajustement.
2. Soulevez le bras de lecture de son support et tenez-le doucement. Le bras de lecture est alors déséquilibré.
3. Faites pivoter doucement le contrepoids vers l'avant du tourne-disque jusqu'à ce que le bras de lecture soit équilibré horizontalement et puisse se maintenir librement au-dessus du plateau sans que le stylet ne touche la surface.
4. Remplacez le bras de lecture sur le support du bras de lecture.
5. Tout en maintenant fermement le contrepoids sans le faire pivoter, tournez uniquement la balance à cadran de la force de portance négative avec précaution jusqu'à ce que le « 0 » inscrit sur l'échelle et la ligne de centre marquée le long du haut du bras de lecture soient alignées.
6. Faites pivoter le contrepoids, y compris la balance à cadran de la force de portance négative, dans le sens inverse des aiguilles d'une montre (comme vu depuis l'avant du tourne-disque) afin d'ajuster la valeur de pression du stylet conformément aux recommandations du fabricant.

Remarque :

- Chaque mesure de l'échelle correspond à 0,05 g (gramme).
- La pression recommandée pour la cartouche installée en usine est 3,5 g.
- Un tour complet du contrepoids fournira une pression de 2,0 g. Pour atteindre une pression du stylet supérieure à 2,0 g, continuez à faire tourner le contrepoids vers l'avant.

Configuration du plateau du tourne-disque et de la courroie

1. Placez la courroie d'entraînement autour du petit plateau qui est relié à la broche du tourne-disque, puis utilisez l'outil de montage de la courroie d'entraînement fourni pour aider à tirer sur la courroie pour bien la placer autour de l'encoche de la poulie du moteur.
2. Passez le plateau du tourne-disque par la broche du tourne-disque.

Branchement du système stéréo

Prises RCA

- Les prises RCA de cet appareil sont partagées à la fois comme prises de sortie phono et prises de sortie de ligne. Elles sont déterminées par le commutateur Phono/Line (Phono/ligne).
- Pour vous connecter aux haut-parleurs actifs, réglez le commutateur Phono/Line sur le paramètre Line. Pour vous connecter à un préampli phono ou à l'entrée phono d'un système stéréo, réglez le commutateur Phono/Line sur le réglage Phono.
- La prise rouge se branche sur le canal droit et la prise blanche se branche sur le canal gauche.

Remarque :

- Si le commutateur Phono/Line (Phono/ligne) est en position LINE (LIGNE), mais que les prises RCA sont branchées à l'entrée phono du système stéréo, le son peut être déformé à cause d'une surcharge de l'entrée et cela pourrait endommager votre système stéréo.
- Si le commutateur Phono/Line (Phono/ligne) est en position PHONO (PHONO), mais que la prise RCA est branchée à l'entrée ligne du système stéréo, le volume sera très bas à cause de l'absence de préamplification du signal.
- La prise RCA n'est pas conçue pour être branchée directement aux haut-parleurs passifs/qui ne sont pas sous tension, et si cela arrive, le volume sera très bas.

Utilisation du tourne-disque

1. Appuyez sur l'interrupteur d'alimentation pour mettre l'appareil sous tension.
2. Réglez le sélecteur de vitesse en conséquence.
3. Placez le disque sur le tourne-disque. Utilisez l'adaptateur 45 tours au besoin.
4. Retirez le protecteur du stylet.
Remarque : Pour éviter d'endommager le stylet, vérifiez que le protecteur de stylet inclus est bien en place lorsque vous déplacez ou nettoyez le tourne-disque.
5. Relâchez l'attache de retenue du bras de lecture.
Remarque : Lorsque vous n'utilisez pas le tourne-disque, n'oubliez pas de verrouiller à nouveau l'attache de retenue.
6. Utilisez le levier du bras de lecture pour soulever le bras de lecture.
7. Déplacez doucement le bras de lecture au-dessus du disque, là où vous souhaitez commencer la lecture. Abaissez le levier du bras de lecture. Le bras de lecture descendra doucement sur le disque et commencera la lecture.
8. Lorsque la lecture du disque est terminée, utilisez à nouveau le levier du bras de lecture pour soulever le bras de lecture et le remettre sur le support du bras de lecture. Relâchez le levier pour reposer le bras de lecture sur son support. Pour interrompre la lecture, répétez les mêmes étapes.
9. Verrouillez l'attache du bras de lecture pour retenir le bras de lecture.

Réglage de la fonction antidérapante

- Une petite force « antidérapante » externe peut être appliquée au bras de lecture pour compenser la force « dérapante » qui tire le bras vers le centre du disque.
- Pour obtenir une meilleure performance lors d'une utilisation normale du tourne-disque, il est recommandé de régler le bouton de commande de la fonction antidérapante sur la même valeur qu'indiquée par la balance à cadran de la force de portance négative.

Remplacement de la cartouche

1. Avant le remplacement, remettez en place la protection du stylet pour éviter d'endommager le stylet pendant le processus de remplacement.
2. Retirez soigneusement les fils métalliques de la cartouche d'origine.
3. Desserrez les deux vis de la coquille qui retiennent la cartouche, puis retirez la cartouche d'origine.
4. Montez la nouvelle cartouche sur la coquille et serrez-la légèrement. Ne serrez pas encore complètement les vis.
5. Branchez les fils métalliques sur les bornes de la nouvelle cartouche. Les codes de couleurs des fils métalliques sont comme suit :

Blanc	Canal gauche positif	(L+)
Noir	Canal gauche négatif	(L-)
Rouge	Canal droit positif	(R+)
Noir	Canal droit négatif	(R-)
6. Ajustez la position de la cartouche pour vous assurer qu'elle est bien alignée sur la coquille, afin que le stylet suive les sillons d'une manière parfaitement parallèle.
Pour cela, placez le rapporteur d'alignement pour cartouche papier fourni sur la broche du tourne-disque, soulevez soigneusement le bras de lecture et placez l'extrémité du stylet sur les points marqués respectivement 130 mm et 250 mm. Ajustez la position de la cartouche sur la coquille jusqu'à ce que la cartouche soit parfaitement parallèle aux lignes de référence au niveau des deux points.
7. Serrez complètement les vis une fois que l'alignement parfait est obtenu.

Fonctionnement de la sortie Bluetooth

Ce tourne-disque est doté d'une sortie Bluetooth qui transmet l'audio de ce tourne-disque à un autre appareil Bluetooth comme un casque sans fil, des haut-parleurs ou d'autres appareils de réception Bluetooth.

1. Placez l'appareil audio qui prend en charge la technologie Bluetooth aussi près que possible de votre tourne-disque.
2. Réglez le sélecteur de fonction du tourne-disque à la position du ON (MARCHE) pour la sortie Bluetooth.

Remarque : Le voyant de fonction clignote lentement en bleu.

3. Réglez l'appareil que vous souhaitez connecter au mode de jumelage.
4. Votre tourne-disque se connectera automatiquement à votre appareil audio une fois qu'ils seront en mode de jumelage.
5. Une fois le jumelage terminé, le voyant de fonction devient bleu fixe.

Remarque : Si le jumelage échoue, assurez-vous que votre appareil audio n'est pas jumelé ou connecté à un autre appareil Bluetooth.

Ajustement des azimuts

L'aiguille doit être perpendiculaire au sillon du disque afin de suivre correctement les modulations du flanc du sillon. Dans de rares cas, si l'installation en usine n'est pas parfaite, vous pouvez procéder à l'ajustement ci-dessous :

1. Utilisez une clé Allen fournie pour desserrer la vis située à l'extrémité de l'appui du bras de lecture, juste assez pour desserrer le tube du bras.
2. Pivotez doucement le bras de lecture jusqu'à ce que l'aiguille soit perpendiculaire à la surface du disque.

Remarque : Ne retirez pas complètement la vis.

Remarque : Vérifiez que l'extrémité de l'aiguille ne touche pas le disque lorsque vous effectuez l'ajustement, sinon cela risquerait d'endommager l'aiguille et la suspension en porte-à-faux.

3. Serrez la vis lorsque les ajustements sont terminés.

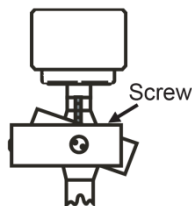

Remplacement de l'aiguille

Retrait de l'aiguille

1. Tirez doucement vers le bas le bord avant de l'aiguille.
2. Tirez l'aiguille vers l'avant.
3. Tirez vers l'extérieur pour l'enlever.

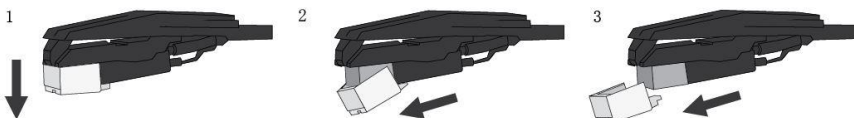

Installation de l'aiguille

1. Positionnez l'aiguille avec son extrémité vers le bas.
2. Alignez l'arrière de l'aiguille avec la cartouche.
3. Insérez l'aiguille avec son extrémité avant à un angle descendant et soulevez doucement l'avant de l'aiguille vers le haut jusqu'à ce qu'il s'enclenche.

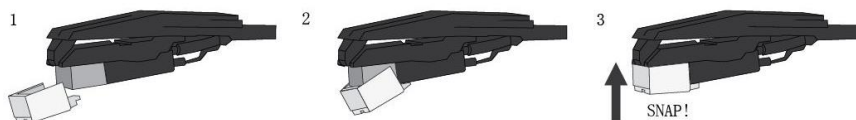

Entretien du tourne-disque

1. Ne pas toucher l'extrémité du stylet avec vos doigts. Éviter de cogner le stylet sur le tapis du tourne-disque ou le bord du disque.
2. Nettoyer souvent le stylet avec une brosse douce dans un mouvement d'arrière vers l'avant uniquement.
3. Nettoyer les disques pour retirer la poussière ou la graisse avec une brosse de nettoyage pour disque et une solution nettoyante pour disque.
4. Nettoyer le couvercle du tourne-disque et le boîtier du tourne-disque avec un chiffon microfibre légèrement humide.

Remarque : Ne pas utiliser d'autre nettoyant contenant de l'alcool, du benzène ou tout autre produit chimique nocif qui pourrait endommager la peinture et la finition du tourne-disque.

**** Crosley propose toute une gamme d'accessoires de nettoyage. Veuillez contacter votre détaillant ou consulter notre site Web www.crosleyradio.com pour obtenir plus d'informations sur les produits de nettoyage.**

Dépannage

L'appareil ne s'allume pas

- L'adaptateur d'alimentation n'est pas branché correctement.
- Aucune alimentation au niveau de la prise électrique.

L'appareil est allumé, mais le plateau ne tourne pas

- La courroie d'entraînement du tourne-disque n'est pas installée ou a glissé.

Le tourne-disque tourne, mais il n'y a pas de son ou le son n'est pas suffisamment fort

- Stylus protector is still on.
- Tone arm is lift up by the lever.

Le disque tourne trop vite ou trop lentement

- Mauvaise vitesse sélectionnée pour le disque.

Fort bruit dans l'entrée du phono.

- La mise à la terre du câble est incorrecte.

Déclarations relatives à la FCC

Cet appareil est conforme à la partie 15 des règles de la FCC. Son fonctionnement est assujéti aux deux conditions suivantes :

- (1) Cet appareil ne peut causer des interférences nuisibles et
- (2) cet appareil doit accepter toute interférence reçue, y compris celles susceptibles de causer un fonctionnement indésirable.

Remarque : Ce matériel a été testé et jugé en conformité avec les limites pour un appareil numérique de Classe B, conformément à la partie 15 des règles de la FCC. Ces limites ont été établies pour offrir une protection raisonnable contre l'interférence nuisible dans une installation résidentielle. Cet appareil produit, utilise et peut émettre de l'énergie de fréquence radio et, s'il n'est pas installé et utilisé conformément aux instructions, il peut provoquer de l'interférence nuisible aux communications radio. Toutefois, il n'existe aucune garantie qu'il n'y aura pas d'interférence dans une installation particulière. Si ce matériel cause de l'interférence nuisible à la réception radio ou de télévision, qui peut être déterminée en allumant et en éteignant le matériel, il est conseillé à l'utilisateur de tenter de remédier à l'interférence par l'un ou plusieurs des moyens suivants :

- Réorienter ou déplacer l'antenne de réception.
- Augmenter la distance entre le matériel et le récepteur.
- Brancher le matériel à une prise sur un circuit différent de celui du récepteur.
- Consulter le détaillant ou un technicien de radios ou de téléviseurs qualifié pour obtenir de l'aide.

Remarque : Le concessionnaire n'est pas responsable des modifications qui ne sont pas expressément approuvées par la partie responsable de la conformité. De telles modifications pourraient annuler l'autorité de l'utilisateur à utiliser l'équipement. L'appareil a été évalué pour respecter les exigences générales en matière d'exposition aux RF.

Pour assurer la conformité aux directives de la FCC en matière d'exposition aux radiofréquences, la distance doit être d'au moins 20 cm entre le radiateur et votre corps et être entièrement soutenue par les configurations de fonctionnement et d'installation de l'émetteur et de ses antennes.

DÉCLARATION DE CONFORMITÉ DE L'EU SIMPLIFIÉE

Par la présente, Modern Marketing Concepts Inc. dba Crosley Brands déclare que le type d'équipement radio est conforme à la directive 2014/53/UE. Le texte intégral de la déclaration de conformité de l'UE est accessible à l'adresse Internet suivante. <http://crosleybrands.com/euDoC>



CROSLLEY®

C6C

C6

Schallplattenspieler Handbuch

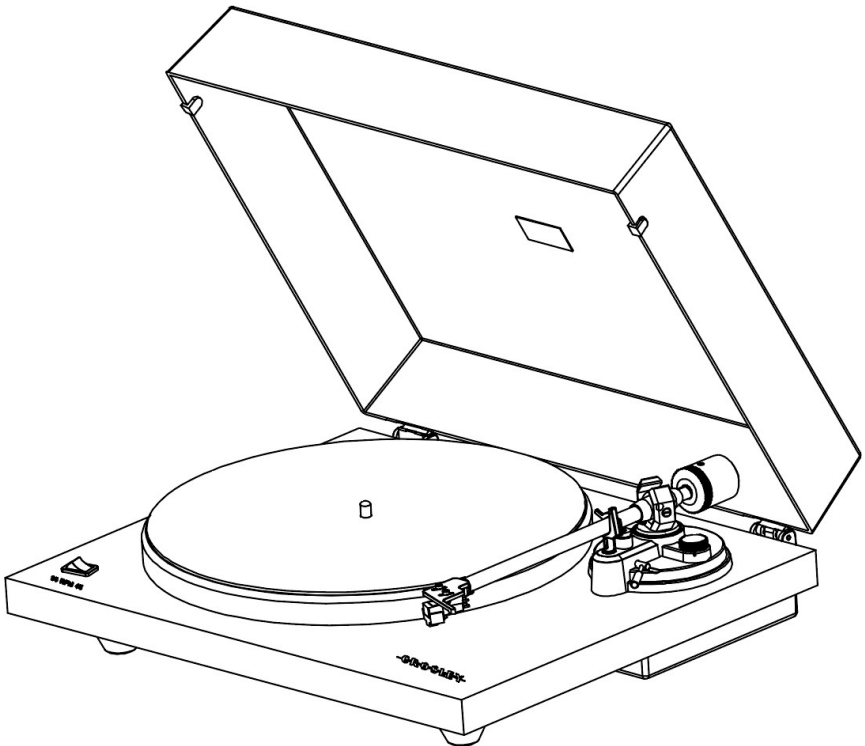

Fragen, Probleme oder fehlende Teile?
Kontaktieren Sie uns über unsere Webseite
www.crosleyradio.eu, service@crosleyradio.eu
oder 31 (0) 306622470. Crosley-Produkte
werden in Europa vertrieben von: SF
Distributions BV.
Molensteijn 1-2
3454PT De Meern
Die Niederlande
www.swordfishandfriend.com

Sicherheitshinweise

Lesen und verstehen Sie dieses Handbuch vollständig, bevor Sie das Produkt verwenden. Bewahren Sie dieses Handbuch zum späteren Nachschlagen auf.

1. Verwenden Sie dieses Produkt nicht in der Nähe von Wasser.
2. Dieses Produkt darf nur mit derjenigen Art von Stromquelle betrieben werden, die auf dem Kennzeichnungsetikett oder in diesem Betriebshandbuch angegeben ist.
3. Die Schutzfunktion des Schutzkontaktnetzsteckers darf nicht unwirksam gemacht werden. Ein Schutzkontaktnetzstecker weist zwei Stifte auf, wobei die eine breiter als die andere ist. Dieser Stecker passt nur in einer Richtung in die Steckdose. Wenn Sie den Stecker nicht vollständig in die Steckdose stecken können, versuchen Sie, den Stecker umzudrehen. Sollte der Stecker trotzdem nicht passen, wenden Sie sich an Ihren Elektriker.
4. Achten Sie darauf, das Netzkabel nicht einzuklemmen oder darauf zu treten, insbesondere an Steckern, Steckdosen und an der Stelle, an der es aus dem Gerät austritt.
5. Führen Sie keine Überlast an Wandsteckdosen, Verlängerungskabeln oder integrierten Steckdosen herbei, da dies zu Brand- oder Stromschlaggefahr führen kann.
6. Stecken Sie niemals Gegenstände jeglicher Art durch Öffnungen in dieses Produkt, da diese gefährliche Spannungspunkte berühren oder Teile kurzschließen können, was zu einem Brand oder Stromschlag führen kann. Verschütten Sie niemals Flüssigkeiten jeglicher Art auf das Produkt.
7. Versuchen Sie nicht, dieses Produkt selbst zu warten, da Sie sich beim Öffnen oder Entfernen von Abdeckungen gefährlichen Spannungen oder anderen Gefahren aussetzen können. Überlassen Sie sämtliche Wartungsarbeiten qualifiziertem Servicepersonal.
8. Änderungen oder Modifikationen an diesem Gerät, die nicht ausdrücklich von der für die Einhaltung der Vorschriften verantwortlichen Partei genehmigt wurden, können dazu führen, dass die Berechtigung des Nutzers zum Betrieb des Geräts erlischt.
9. Verwenden Sie keine Anbaugeräte, die nicht vom Produkthersteller empfohlen werden, da sie Gefahren verursachen können.
10. Eine Kombination aus Produkt und Wagen sollte mit Vorsicht bewegt werden. Schnelles Anhalten, übermäßige Kraftaufwendung und unebene Oberflächen können dazu führen, dass die Kombination aus Produkt und Wagen umkippt.
11. Schlitz- und Öffnungen im Gehäuse dienen der Belüftung und gewährleisten einen zuverlässigen Betrieb des Produkts. Sie schützen es vor Überhitzung. Diese Öffnungen dürfen nicht blockiert oder abgedeckt werden.
12. Ziehen Sie den Netzstecker bei Gewitter oder wenn Sie das Gerät längere Zeit nicht benutzen.

Gegenstände in diesem Paket

Bevor Sie das Verpackungsmaterial wegwerfen, überprüfen Sie bitte gründlich, ob Sie die folgenden Gegenstände finden, die diesem Paket beiliegen:

- Schallplattenspieler
- Schallplattenspieler-Abdeckung
- Schallplatten-Gleitmatte
- Schallplatten-Plattenteller
- Tonarm Gegengewicht
- Tonabnehmer Ausrichtungswinkelmesser
- Netzadapter
- 45 U/min-Adapter
- Cinchkabel

Wenden Sie sich bitte an den Crosley-Kundendienst, wenn ein Zubehörtteil in der Verpackung fehlt. **Bewahren Sie das Originalverpackungsmaterial für Umtausch- oder Rückgabezwecke auf.**

Spezifikationen

Crosley C6C

Leistung	AC- DC-Netzadapter, DC-Ausgang 12V 0,5A
Leistungsaufnahme	<1.5W
Schallplattenspieler-Geschwindigkeit	33 1/3, 45 U/min
Geschwindigkeitsabweichung	±1,5 %
Wow und Flutter	≤ 0,2 %
Signalrauschverhältnis	68dB
Effektive Tonarmlänge	8,3" (210.8mm)
Überhang	0,63"
Gewicht	13,18 Pfund (lbs)

Nadel: Crosley NP-5

Frequenzgang	20Hz – 20kHz
Kanalbalance	<2.5 dB
Kanaltrennung	>18 dB
Ausgangsspannung	2,5 mV
Empfohlener Lastwiderstand	47k Ω
Verstärkeranschluss	MM – Eingang
Empfohlener Abtastdruck	3,5±0,5g
Gewicht	0.18 oz (ca 5 g)

Hinweis:

- *Design und Spezifikationen können ohne vorherige Ankündigung geändert werden.*

Produktbeschreibung

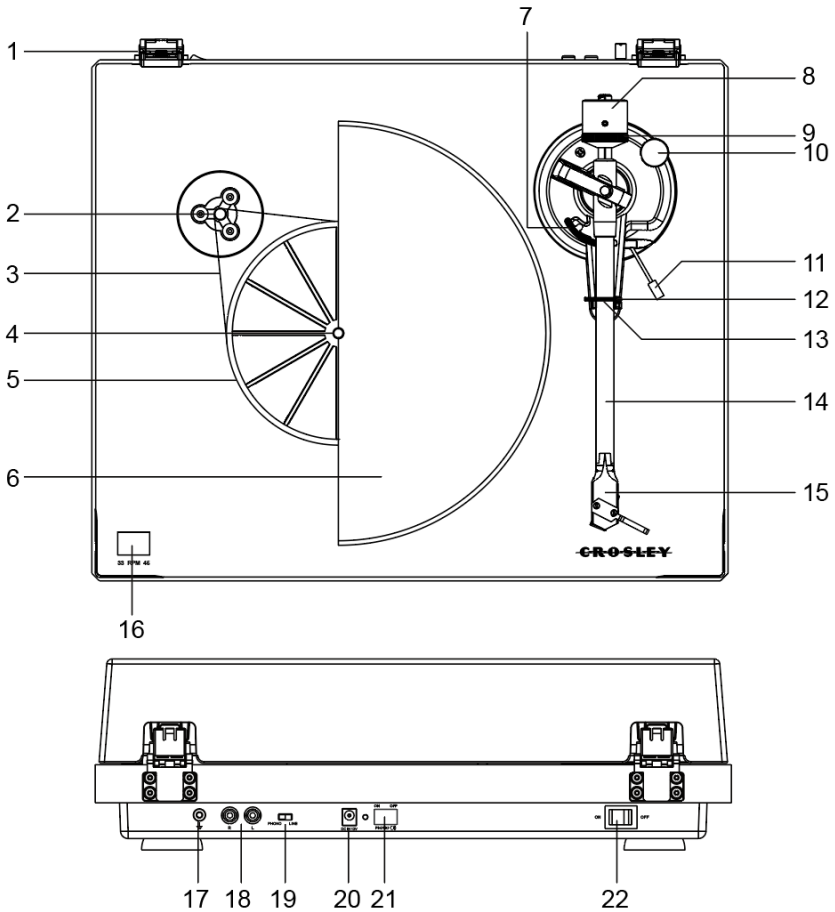

- 1. Gelenk
- 2. Antriebsriemenscheibe
- 3. Antriebsriemen
- 4. Schallplattenspinde
- 5. Schallplattenabe
- 6. Schallplatten-Plattenteller
- 7. Tonarmlift
- 8. Tonarm Gegengewicht
- 9. Skalenrad für die Auflagekraft
- 10. Anti-Skate-Einstellrad
- 11. Tonarmhebel
- 12. Tonarm-Clip

- 13. Tonarmauflage
- 14. Tonarm
- 15. Tonabnehmerkopf
- 16. Geschwindigkeitswähler
- 17. Erdungsanschluss
- 18. Cinchbuchsen
- 19. Schallplatten-/Lineschalter
- 20. Stromanschluss
- 21. Bluetooth-Ausgangsschalter
- 22. Netzschalter

Erstmalige Einrichtung

Wesentliche Einrichtung

1. Stellen Sie das Gerät auf eine ebene, stabile Arbeitsfläche. Der gewählte Standort sollte stabil und frei von Vibrationen sein.
2. Befestigen Sie die Schallplattenspieler-Abdeckung am Gelenk.
3. Entfernen Sie die Kabelbinder, die den Tonarm halten.
4. Entfernen Sie das gesamte Verpackungsmaterial von der Unterseite der Drehteller-Nabe.
5. Installieren Sie den Plattenteller und den Antriebsriemen entsprechend
6. Schieben Sie das Tonarm-Gegengewicht so auf den Tonarm, dass die Zahlen zur Vorderseite des Plattenspielers zeigen, und drehen Sie es leicht auf die hintere Welle des Tonarms.
7. Schieben Sie das Tonarmgegengewicht auf den Tonarm und drehen Sie es leicht auf die hintere Welle des Tonarms.
8. Stellen Sie das Gegengewicht ein, um den richtigen Abtastdruck einzustellen.
9. Schließen Sie den DC-Netzadapter an die Netzbuchse des Geräts an.

Hinweis: Stecken Sie den DC-Netzadapter nicht in die Steckdose, bevor die gesamte Montage abgeschlossen ist. Vergewissern Sie sich vor dem Einschalten noch einmal, dass alle Anschlusseinstellungen korrekt sind. Schalten Sie stets die Stromversorgung aus, wenn Sie das Gerät anschließen oder abtrennen.

Einstellung des Tonarmgegengewichts für den Abtastdruck

1. Entfernen Sie den Schutz vom Tonabnehmer und vermeiden Sie es, die Nadel beim Einstellen zu berühren.
2. Heben Sie den Tonarm aus seiner Halterung und halten Sie ihn vorsichtig fest. Der Tonarm ist an dieser Stelle unsymmetrisch.
3. Drehen Sie das Gegengewicht vorsichtig in Richtung Vorderseite des Plattenspielers, bis der Tonarm horizontal ausbalanciert ist und frei knapp über dem Plattenteller schwebt, ohne dass die Abtastnadel die Plattentelleroberfläche berührt.
4. Setzen Sie den Tonarm wieder auf die Tonarmaufgabe.
5. Halten Sie das Gegengewicht fest, ohne es zu drehen, und drehen Sie vorsichtig nur das Skalenrad für die Auflagekraft, bis die „0“ auf der Skala mit der Mittellinie übereinstimmt, die auf der Oberseite des Tonarms markiert ist.
6. Drehen Sie das Gegengewicht einschließlich des Skalenrads für die Auflagekraft gegen den Uhrzeigersinn (von der Vorderseite des Plattenspielers aus gesehen), um den Auflagedruck an die Empfehlungen des Tonabnehmerherstellers anzupassen.

Hinweis:

- Jede Markierung auf der Skala entspricht 0,05 g (Gramm).
- Der empfohlene Druck für den werkseitig installierten Tonabnehmer beträgt 3,5 g.
- Eine volle Umdrehung des Gegengewichts ergibt einen Druck von 2,0 g. Um einen Nadeldruck zu erreichen, der größer als 2,0 g ist, drehen Sie das Gegengewicht nach vorne.

Plattenteller- und Riemen - Einrichtung

1. Legen Sie den Antriebsriemen um die Schallplattennabe und verwenden Sie dann das mitgelieferte Werkzeug zur Montage des Antriebsriemens, um den Riemen so zu ziehen, dass er um den Schlitz der Motorriemenscheibe passt.
2. Setzen Sie den Plattenteller durch die Plattentellerspindel auf.

Anschluss der Stereoanlage

Cinchbuchsen

- Die Cinchbuchsen dieses Geräts werden sowohl als Phono-Ausgangsbuchsen als auch als Line-Ausgangsbuchsen verwendet. Diese Einstellung wird durch den Phono/Line-Schalter bestimmt.
- Für den Anschluss an Aktivlautsprecher stellen Sie den Phono/Line-Schalter auf Line. Für den Anschluss an einen Phono-Vorverstärker oder den Phono-Eingang einer Stereoanlage stellen Sie den Phono/Line-Schalter auf die Einstellung Phono.
- Der rote Stecker wird mit dem rechten Kanal und der weiße Stecker mit dem linken Kanal verbunden.

Hinweis:

- Steht der Phono/Line-Schalter in der Position „LINE“ steht, sind aber Cinchbuchsen an den Phono-Eingang der Stereoanlage angeschlossen, kann der Ton aufgrund von Eingangsüberlastung verzerrt sein und Ihre Stereoanlage beschädigen.
- Steht der Phono/Line-Schalter in der Position „PHONO“ steht, sind aber die Cinchbuchsen mit dem Line-Eingang der Stereoanlage verbunden, ist die Lautstärke aufgrund der fehlenden Signalverstärkung sehr gering.
- Die Cinchbuchsen sind nicht dafür vorgesehen, direkt an passive/nicht verstärkte Lautsprecher angeschlossen zu werden, und wenn doch, ist die Lautstärke sehr gering.

Schallplattenbetrieb

1. Drücken Sie den Netzschalter, um das Gerät einzuschalten.
2. Stellen Sie den Geschwindigkeitsschalter entsprechend ein.
3. Legen Sie die Schallplatte auf den Plattenteller. Verwenden Sie ggf. den 45 RPM-Adapter.
4. Entfernen Sie den Schutz der Abtastnadel von der Abtasteinheit.
Hinweis: Um eine Beschädigung der Abtastnadel zu vermeiden, vergewissern Sie sich, dass der mitgelieferte Abtastnadelschutz angebracht ist, wenn der Plattenteller bewegt oder gereinigt wird.
5. Lösen Sie die Tonarmklemme.
Hinweis: Denken Sie daran, die Tonarmklemme zu verriegeln, wenn der Plattenspieler nicht in Gebrauch ist.
6. Heben Sie den Tonarm mit dem Cue-Hebel an.
7. Bewegen Sie den Tonarm behutsam über die Platte, deren Wiedergabe beginnen soll. Stellen Sie den Cue-Hebel wieder in die untere Position. Der Tonarm senkt sich langsam auf die Schallplatte und beginnt mit der Wiedergabe.
8. Wenn die Wiedergabe der Schallplatte beendet ist, heben Sie den Tonarm mit dem Cue-Hebel wieder an und stellen ihn in die Tonarmstütze zurück. Lassen Sie den Hebel los, um den Tonarm wieder in seine Ruheposition zu bringen. Um die Wiedergabe zu unterbrechen, wiederholen Sie die gleichen Schritte.
9. Schließen Sie die Tonarmklammer, um den Tonarm zu sichern.

Anti-Skate-Einstellung

- Eine kleine nach außen gerichtete „Anti-Skating“-Kraft kann auf den Tonarm ausgeübt werden, um die „Skating“-Kraft zu kompensieren, die den Tonarm zur Mitte der Platte hinzieht.
- Für eine optimale Leistung bei normaler Verwendung des Schallplattenspielers wird empfohlen, den Anti-Skate-Regler auf denselben Wert einzustellen, der auf der Skala für die Abtriebskraft angezeigt wird.

Austausch des Tonabnehmers

1. Bringen Sie vor dem Austausch den Schutz der Abtastnadel an, um eine Beschädigung der Abtastnadel während des Austauschvorgangs zu vermeiden.
2. Entfernen Sie vorsichtig die Drahtleitungen vom Originaltonabnehmer.
3. Lösen Sie die beiden Schrauben am Tonabnehmerkopf, an dem der Tonabnehmer befestigt ist, und entfernen Sie dann den Tonabnehmer.
4. Montieren Sie den neuen Tonabnehmer auf dem Tonabnehmerkopf und ziehen Sie diesen leicht an. Ziehen Sie die Schrauben zu diesem Zeitpunkt noch nicht vollständig an.
5. Schließen Sie die Kabel an die Klemmen des neuen Tonabnehmers an (Farbcodes der Kabel sind unten angegeben):

Weiß Linker Kanal positiv (L+)

Schwarz
rZ Linker Kanal negativ (L-)

Rot Rechter Kanal positiv (R+)

Schwarz
rZ Rechter Kanal negativ (R-)

6. Stellen Sie die Position des Tonabnehmers so ein, dass er genau auf dem Tonabnehmerkopf ausgerichtet ist, sodass die Abtastnadel die Rillen perfekt parallel abtasten kann.
Legen Sie dazu den beiliegenden Papier-Winkelmesser zur Tonabnehmerausrichtung über die Plattenspieler spindle, heben Sie den Tonarm vorsichtig an und setzen Sie die Spitze der Abtastnadel auf die mit 130 mm bzw. 250 mm markierten Punkte. Stellen Sie die Position des Tonabnehmers auf dem Tonabnehmerkopf ganz genau ein, bis der Tonabnehmer an beiden Punkten perfekt parallel zu den Referenzlinien steht.
7. Ziehen Sie die Schrauben vollständig an, wenn die perfekte Ausrichtung erreicht ist.

Betrieb des Bluetooth-Ausgangs

Dieser Plattenspieler verfügt über einen Bluetooth-Ausgang, der den Ton von diesem Plattenspieler an ein anderes Bluetooth-Gerät wie einen drahtlosen Bluetooth-Kopfhörer, Bluetooth-Lautsprecher oder ein anderes Bluetooth-Empfangsgerät überträgt.

1. Stellen Sie das Audiogerät, das die Bluetooth-Technologie unterstützt, so nah wie möglich an Ihren Plattenspieler.
2. Stellen Sie den Funktionsschalter des Plattenspielers auf die Position ON für die Bluetooth-Ausgabe. Hinweis: Die Funktionsanzeige blinkt langsam blau.
3. Stellen Sie das Gerät, das Sie verbinden möchten, in den Kopplungsmodus.
4. Ihr Plattenspieler verbindet sich automatisch mit Ihrem Audiogerät, sobald sich beide im Kopplungsmodus befinden.
5. Wenn die Kopplung abgeschlossen ist, leuchtet die Funktionsanzeige dauerhaft blau.

Hinweis: Wenn die Kopplung fehlschlägt, vergewissern Sie sich, dass Ihr Audiogerät nicht mit einem anderen Bluetooth-Gerät gekoppelt/verbunden ist.

Azimut-Einstellung

Die Nadel muss senkrecht zur Schallplattenrinne stehen, um die Rillenwandmodulationen korrekt nachverfolgen zu können. In seltenen Fällen, wenn die werkseitige Installation nicht perfekt ist, können Sie unten eine Anpassung vornehmen:

1. Lösen Sie die Schraube am Lagerende des Tonarms mit einem Inbusschlüssel gerade so weit, dass sich das Tonarmrohr lösen lässt.
Hinweis: Entfernen Sie die Schraube nicht vollständig.
2. Drehen Sie den Tonarm behutsam, bis die Nadel senkrecht zur Plattenoberfläche steht.
Hinweis: Achten Sie darauf, dass die Nadelspitze beim Einstellen nicht die Schallplatte berührt, da sonst die Nadel und die Cantilever-Aufhängung beschädigt werden.
3. Ziehen Sie die Schraube fest, wenn die Einstellung abgeschlossen ist.

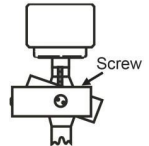

Austausch von Nadeln

1. Ziehen Sie die Vorderkante der Nadel vorsichtig nach unten.
2. Nadel nach vorne ziehen.
3. Herausziehen und entfernen.

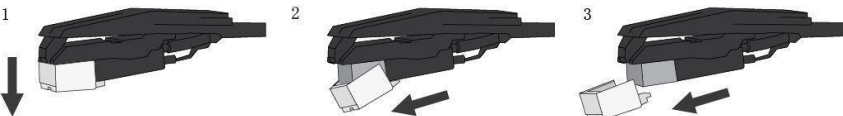

Nadel einsetzen Setzen Sie die Nadel mit der Spitze nach unten.

2. Richten Sie die Rückseite der Nadel am Tonabnehmer aus.
3. Setzen Sie die Nadel mit dem vorderen Ende schräg nach unten ein und heben Sie das vordere Ende der Nadel vorsichtig nach oben, bis sie einrastet.

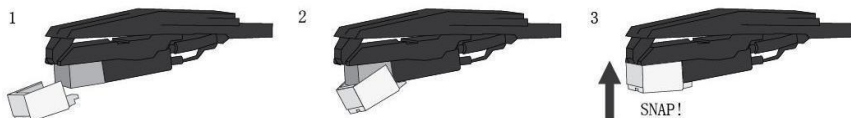

Wartung Plattenteller

1. Berühren Sie die Spitze der Abtastnadel nicht mit Ihren Fingern. Vermeiden Sie es, mit der Abtastnadel an der Plattentellermatte oder an der Kante einer Schallplatte anzustoßen.
2. Reinigen Sie die Abtastnadel häufig mit einer weichen Bürste, indem Sie sie nur von hinten nach vorne bewegen.
3. Reinigen Sie die Schallplatten mit einer Schallplattenreinigungsbürste und Schallplattenreinigungslösung, um sie von Staub oder Fett zu befreien.
4. Reinigen Sie den Plattenspielerdeckel und das Plattenspielergehäuse mit einem leicht angefeuchteten Mikrofasertuch.
Hinweis: Verwenden Sie keine anderen Reinigungsmittel, die Alkohol, Benzol oder andere scharfe Chemikalien enthalten, die den Lack und die Oberfläche des Plattenspielers beschädigen könnten.

**** Crosley bietet eine Produktlinie mit unterschiedlichem Reinigungszubehör an. Bitte fragen Sie Ihren Fachhändler oder besuchen Sie unsere Webseite www.crosleyradio.com für weitere Informationen zu Reinigungsprodukten.**

Problembehandlung

Kein Strom

- Der Netzadapter ist nicht richtig angeschlossen.
- Keine Leistung an der Steckdose.

Der Strom ist eingeschaltet, aber der Plattenteller dreht sich nicht

- Der Antriebsriemen des Plattenspielers ist nicht installiert oder ist abgerutscht.

Der Plattenspieler dreht sich, aber es gibt keinen Ton, oder der Ton ist nicht laut genug

- Der Abtastnadelschutz ist noch angebracht.
- Der Tonarm wird mit dem Hebel angehoben.

Töne zu schnell oder zu langsam aufnehmen.

- Falsche Geschwindigkeit für die Schallplatte gewählt.

Starkes Brummen am Phono-Eingang

- Das Kabel ist nicht richtig geerdet

FCC-Erklärung

Dieses Gerät erfüllt Teil 15 der FCC-Bestimmungen. Der Betrieb unterliegt den folgenden zwei Bedingungen:

- (1) Das Gerät darf keine schädlichen Störungen hervorrufen und
- (2) Das Gerät muss unanfällig gegenüber beliebigen empfangenen Störungen sein, einschließlich solcher Störungen, die einen unerwünschten Betrieb verursachen.

Hinweis: Dieses Gerät wurde getestet und entspricht den Grenzwerten für ein digitales Gerät der Klasse B gemäß Teil 15 der FCC-Vorschriften. Die genannten Anforderungen sollen einen angemessenen Schutz gegen gesundheitsgefährdende Strahlungen in Wohngebieten sicherstellen. Dieses Gerät erzeugt, verwendet und kann Hochfrequenzenergie abstrahlen und kann, wenn es nicht gemäß den Anweisungen installiert und verwendet wird, Störungen der Funkkommunikation verursachen. Es gibt jedoch keine Garantie, dass bei einer bestimmten Installation keine Störungen auftreten. Wenn dieses Gerät den Radio- oder Fernsehempfang stört, was durch Aus- und Einschalten des Geräts festgestellt werden kann, sollte der Benutzer versuchen, die Störung durch eine oder mehrere der folgenden Maßnahmen zu beheben:

- Richten Sie die Empfangsantenne neu aus oder verlegen Sie deren Standort.
- Vergrößern Sie den Abstand zwischen Gerät und Empfänger.
- Schließen Sie das Gerät an eine Steckdose in einem anderen Stromkreis als dem, an den der Empfänger angeschlossen ist.
- Wenden Sie sich an den Händler oder einen qualifizierten Radio-/Fernsehtechniker.

Hinweis: Der Lizenzgeber ist nicht verantwortlich für Änderungen oder Modifikationen, die nicht ausdrücklich von der für die Einhaltung der Vorschriften verantwortlichen Stelle genehmigt wurden. Solche Änderungen können dazu führen, dass der Benutzer die Berechtigung zum Betrieb des Geräts verliert.

Das Gerät wurde so bewertet, dass es die allgemeinen Anforderungen an die HF-Belastung erfüllt.

Um die FCC-Richtlinien zur HF-Belastung einzuhalten, muss der Abstand zwischen dem ausstrahlendem Gerät und Ihrem Körper mindestens 20 cm betragen und durch die Betriebs- und Installationskonfigurationen des Senders und seiner Antenne(n) vollständig unterstützt werden.

VEREINFACHTE EU-KONFORMITÄTSERKLÄRUNG

Hiermit erklärt Modern Marketing Concepts Inc. dba Crosley Brands, dass die Funkanlage mit der Richtlinie 2014/53/EU konform ist. Der vollständige Text der EU-Konformitätserklärung ist unter der folgenden Internetadresse verfügbar: <http://crosleybrands.com/> euDoC



CROSLLEY®

C6C

Manuale d'istruzioni

Giradischi C6

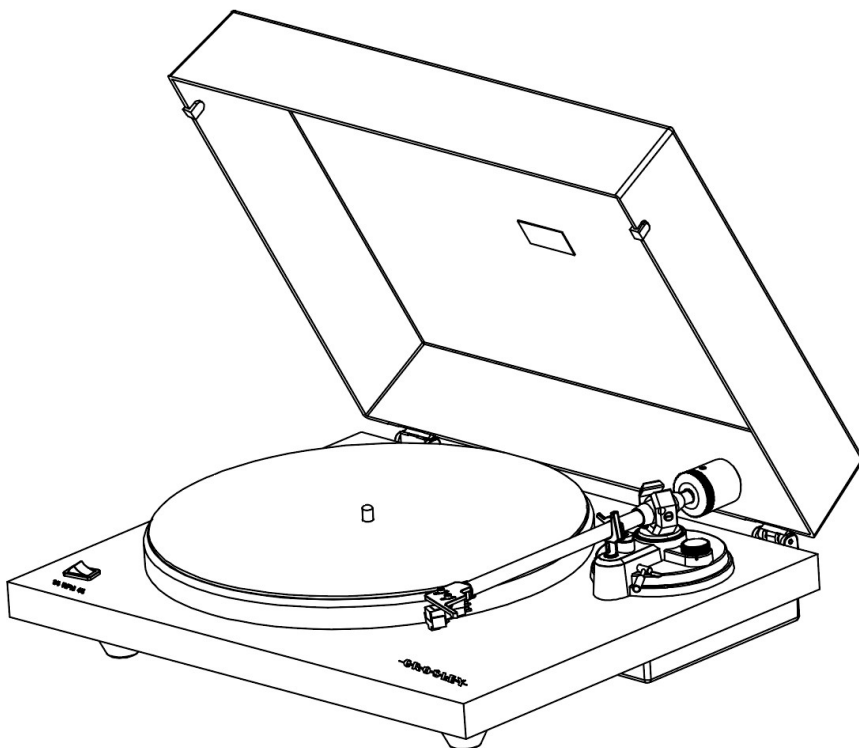

Domande, problemi, componenti mancanti?
Contattaci sul nostro sito www.crosleyradio.eu, invia una email
all'indirizzo service@crosleyradio.eu oppure chiama allo 31 (0) 306622470. I
prodotti Crosley sono distribuiti in Europa dalla: SF Distributions BV.
Molensteijn 1-2 3454PT De Meern, Paesi Bassi
www.swordfishandfriend.com

Istruzioni di sicurezza

Leggi e comprendi l'intero manuale prima di utilizzare il prodotto. Conserva queste istruzioni per consultarle in futuro.

1. Non utilizzare questo prodotto vicino all'acqua.
2. Questo prodotto dovrebbe essere alimentato solo dal tipo di fonte di alimentazione indicata sull'etichetta di marcatura o in questo manuale di istruzioni.
3. Non vanificare lo scopo di sicurezza della spina polarizzata. Una spina polarizzata ha due lame, una più larga dell'altra. La spina si inserisce nella presa di corrente in un unico modo. Se non è possibile inserire completamente la spina nella presa, prova a invertire la spina. Se la spina non dovesse ancora inserirsi, contatta il tuo elettricista.
4. Proteggi il cavo di alimentazione dall'essere calpestato o schiacciato in particolare in corrispondenza delle spine, delle prese e del punto in cui esce dal prodotto.
5. Non sovraccaricare le prese a muro, le prolunghie o le prese integrali, poiché ciò può comportare un rischio di incendio o di scosse elettriche.
6. Non spingere mai oggetti di qualsiasi tipo all'interno del prodotto attraverso le aperture perché potrebbero toccare punti di tensione pericolosi o mandare in cortocircuito componenti provocando un incendio o scosse elettriche. Non versare mai liquidi di nessun tipo sul prodotto.
7. Non tentare di riparare questo prodotto da solo poiché l'apertura o la rimozione dei coperchi può esporre a tensioni pericolose o a altri rischi. Rivolgiti al personale qualificato per la manutenzione.
8. Cambiamenti o modifiche a questa unità non espressamente approvati dalla parte responsabile della conformità potrebbero annullare la capacità dell'utente di utilizzare il dispositivo.
9. Non utilizzare accessori non raccomandati dal produttore del prodotto in quanto possono provocare pericoli.
10. Prodotto e carrello dovrebbero essere spostati insieme con cura. Arresti rapidi, una forza eccessiva e superfici irregolari possono far cadere il prodotto dal proprio carrello.
11. Le fessure e le aperture nell'armadio sono fornite per la ventilazione e per assicurare un funzionamento affidabile del prodotto, nonché per proteggerlo dal surriscaldamento. Non ostruire o coprire queste aperture.
12. Scollegare il prodotto durante i temporali o quando non viene utilizzato per lunghi periodi di tempo.

Articoli presenti nella confezione

Prima di buttare via qualsiasi materiale d'imballaggio, controlla bene e verifica di aver trovato i seguenti componenti nella confezione:

- Giradischi
- Coperchio del giradischi
- Tappetino antiscivolo autocentrante
- Piatto autocentrante
- Contrappeso del braccio
- Dispositivo per l'allineamento delle cartucce
- Adattatore di corrente
- Adattatore 45 RPM
- Cavo RCA

Contatta il servizio clienti di Crosley se manca qualche accessorio dalla confezione. **Conserva i materiali di imballaggio originali per lo scambio o la restituzione.**

Specifiche tecniche

Crosley C6C

Alimentazione	Adattatore di corrente DC, uscita DC 12V 0,5A
Consumo energetico	<1.5W
Velocità del giradischi	33 ¹ / ₃ , 45 GIRI/MIN
Variazione della velocità	$\pm 1,5\%$
Wow e Flutter	$\leq 0,2\%$
Segnale a rumore	68dB
Lunghezza effettiva braccio	210.8 mm (8,3 pollici)
Sporgenza	0,63 pollici
Peso	13,18 lbs

Puntina: Crosley NP-5

Risposta in frequenza	20Hz – 20kHz
Bilanciamento dei canali	<2,5 dB
Separazione dei canali	>18 dB
Tensione di uscita	2,5 mV
Resistenza di carico consigliata	47k Ω
Collegamento amplificatore	MM – ingresso
Pressione di tracciamento consigliata	3,5 \pm 0,5g
Peso	0,18 oz

Nota:

- *Il design e le specifiche sono soggetti a cambiamenti senza preavviso.*

Descrizione del Prodotto

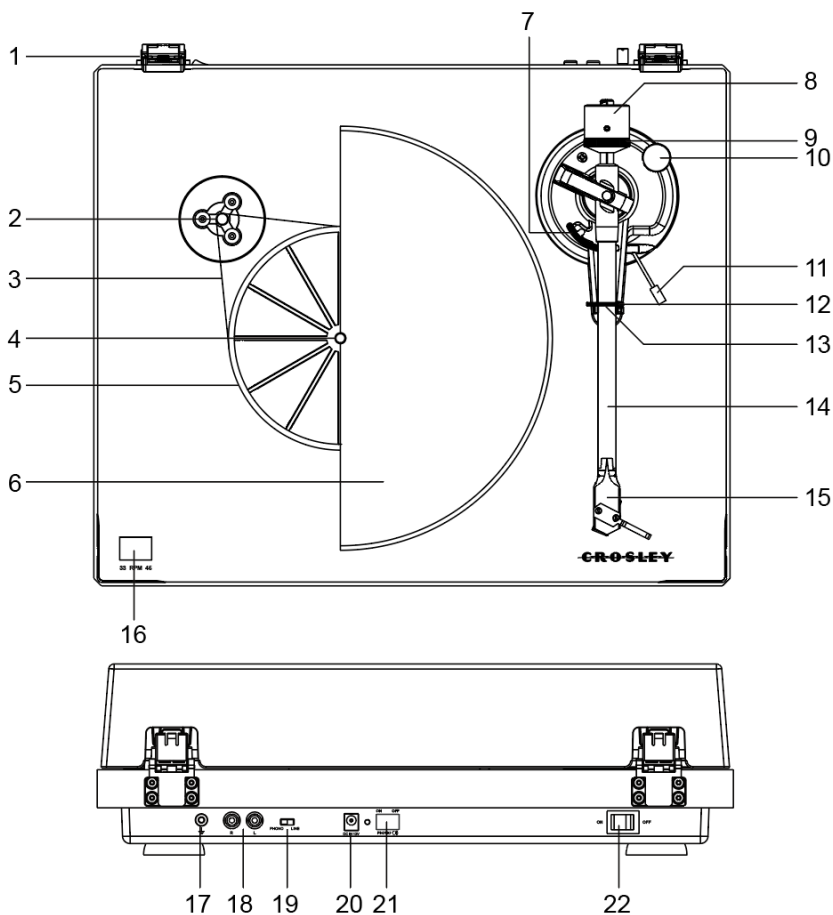

1. Cerniera
2. Puleggia di trasmissione
3. Cinghia di trasmissione
4. Perno del giradischi
5. Mozzo del giradischi
6. Piatto del giradischi
7. Sollevamento braccio
8. Contrappeso del braccio
9. Quadrante della scala di deportanza
10. Quadrante di regolazione anti scivolamento
11. Levetta alzabraccio
12. Clip per braccio

13. Punto di appoggio del braccio
14. Braccio
15. Copertura superiore
16. Selettore di velocità
17. Connettore di terra
18. Cavo RCA
19. Interruttore Telefono/Linea
20. Presa di alimentazione
21. Interruttore di uscita Bluetooth
22. Interruttore di corrente

Configurazione iniziale

Configurazione essenziale

1. Posiziona l'unità su una superficie piana e livellata. La posizione scelta dovrebbe essere stabile e priva di vibrazioni.
2. Installa il coperchio del giradischi sulle cerniere.
3. Rimuovi la fascetta presente sul braccio.
4. Rimuovere tutto il materiale di imballaggio da sotto il mozzo del giradischi.
5. Installa il piatto del giradischi e successivamente la cinghia di trasmissione
6. Far scorrere il contrappeso del braccio sul braccio con i numeri rivolti verso la parte anteriore del giradischi e ruotarlo leggermente sull'asta posteriore del braccio
7. Fai scorrere il contrappeso del braccio sul braccio stesso e ruotalo leggermente sul suo albero posteriore.
8. Regola il contrappeso per impostare la giusta pressione della puntina.
9. Collega l'adattatore DC al cavo di alimentazione del dispositivo.

Nota: Non collegare l'adattatore di alimentazione DC alla presa di corrente prima di aver completato il montaggio. Prima di accendere, verifica ancora che tutte le impostazioni di connessione siano corrette. Spegni sempre l'alimentazione quando colleghi o scolleghi.

Regolazione del contrappeso del braccio per la pressione dello stilo

1. Rimuovi la protezione della puntina dalla cartuccia ed evita di toccare la punta della puntina durante la regolazione.
2. Solleva il braccio dalla sua sede e tienilo delicatamente. Il braccio del tono ora sarà sbilanciato.
3. Ruota con attenzione il contrappeso verso la parte anteriore del giradischi fino a quando il braccio non è bilanciato orizzontalmente e si libra liberamente appena sopra il piatto, senza però che la puntina tocchi la superficie del piatto.
4. Riporta il braccio sul relativo Punto di Appoggio.
5. Tenendo il contrappeso fermo senza applicare alcuna rotazione, ruota attentamente solo la manopola del quadrante della scala di deportanza fino a quando lo "0" sulla scala non si allinea con la linea centrale marcata lungo la parte superiore del braccio.
6. Ruota il contrappeso incluso il quadrante della scala di deportanza in senso antiorario (visto dalla parte anteriore del giradischi) per regolare la pressione secondo le raccomandazioni del produttore della puntina.

Nota:

- Ogni segno sulla scala rappresenta 0,05g (grammi).
- La pressione consigliata per la cartuccia installata in fabbrica è di 3,5g.
- Un giro completo del contrappeso darà una pressione pari a 2,0g. Per raggiungere una pressione dello stilo superiore a 2,0g, continua a ruotare in avanti il contrappeso.

Configurazione del piatto e della cinghia del giradischi

1. Posiziona la cinghia di trasmissione intorno al mozzo del giradischi e poi usa lo strumento per il montaggio della cinghia di trasmissione presente nella confezione per tirare la cinghia e adattarla alla fessura della puleggia del motore.
2. Posiziona il piatto del giradischi utilizzando il perno del giradischi.

Collegamento dell'impianto stereo

Cavi RCA

- I cavi RCA di questa unità sono condivisi sia come cavi di uscita Phono che come cavi di uscita Line. Sono gestiti dall'interruttore Phono/Line.
- Per connettersi a diffusori attivi, impostare l'interruttore Phono/Line su Line. Per connettersi a un preamplificatore phono o all'ingresso phono di un sistema stereo, impostare l'interruttore Phono/Line su Phono.
- La spina rossa si collega al canale destro, quella bianca al sinistro.

Nota:

- Se l'interruttore Phono/Line è impostato sulla posizione LINE ma i cavi RCA sono collegati all'ingresso Phono dell'impianto stereo, il suono potrebbe essere distorto per il sovraccarico d'ingresso, e ciò potrebbe danneggiare l'impianto stereo stesso.
- Se l'interruttore Phono/Line è impostato sulla posizione PHONO ma il cavo RCA è collegato all'ingresso di linea dell'impianto stereo, il volume sarà molto basso per la mancanza di preamplificazione del segnale.
- Il cavo RCA non è stato progettato per essere collegato direttamente agli altoparlanti passivi/non alimentati; quindi, in questo caso, il volume sarà molto basso

Funzionamento del giradischi

1. Premere l'interruttore di alimentazione per accendere l'apparecchio.
2. Impostare l'interruttore di velocità di conseguenza.
3. Posizionare il disco sul giradischi. Usare l'adattatore 45 RPM se necessario.
4. Rimuovere la protezione dello stilo dal gruppo dello stilo.

Nota: Per evitare danni allo stilo, assicurarsi che la protezione dello stilo inclusa sia in posizione ogni volta che il giradischi viene spostato o pulito.

5. Rilasciare la clip del braccio.

Nota: quando il giradischi non è in uso, ricordarsi di bloccare la clip del braccio.

Usare la leva della stecca per sollevare il braccio.

7. Spostare delicatamente il braccio sul disco dove si desidera iniziare la riproduzione.
 8. Rimettete la Cue Lever in posizione bassa. Il braccio scenderà lentamente sul disco e inizierà la riproduzione.
 8. Quando il disco ha finito di essere riprodotto, usate di nuovo la Cue Lever per sollevare il braccio e poi riportatelo sul Tonearm Rest.
 9. Rilasciate la leva per lasciare che il braccio torni al suo riposo.
- Per sospendere la riproduzione, ripetete gli stessi passi.
9. Bloccare la clip del braccio per fissare il braccio.

Regolazione anti scivolamento

- Una piccola pressione "anti scivolamento" verso l'esterno può essere applicata al braccio per contrastare la forza di "scivolamento" che lo attrae verso il centro del disco.
- Per ottenere le migliori prestazioni nel normale utilizzo del giradischi, consigliamo di impostare il selettore di funzione anti scivolamento sullo stesso valore indicato dal quadrante della scala di deportanza.

Sostituzione della cartuccia

1. Prima della sostituzione, rimetti la protezione della puntina sulla puntina per evitare danni alla puntina durante il processo di sostituzione.
2. Rimuovi con attenzione i cavi dalla cartuccia originale.
3. Allenta le due viti sul portatestina che fissano la cartuccia e poi rimuovi la cartuccia originale.
4. Monta la nuova testina sul portatestina e stringila delicatamente. Non stringere completamente le viti in questo momento.
5. Collega i cavi ai terminali della nuova cartuccia. I codici colore dei cavi sono i seguenti:

Bianco	Canale sinistro positivo	(L+)
Nero	Canale sinistro negativo	(L-)
Rosso	Canale destro positivo	(R+)
Nero	Canale destro negativo	(R-)

6. Regola la posizione della testina per assicurarti che sia perfettamente allineata sul portatestina in modo che la puntina segua perfettamente i solchi del disco in modo parallelo. Affinché ciò accada, posiziona il goniometro di carta per l'allineamento della testina incluso nella confezione sopra il perno del giradischi, solleva attentamente il braccio dalla posizione di riposo e posiziona la punta della puntina sui punti segnati rispettivamente 130mm e 250mm. Regola la posizione della testina sul portatestina fino a quando non è perfettamente in parallelo con le linee di riferimento su entrambi i punti.
7. Stringi completamente le viti una volta raggiunto l'allineamento perfetto.

Operazione uscita Bluetooth

Questo giradischi è dotato di uscita Bluetooth che è un dispositivo che trasmette l'audio da questo giradischi a un altro dispositivo Bluetooth come cuffie Bluetooth wireless, altoparlanti Bluetooth o altri dispositivi di ricezione Bluetooth.

1. Posiziona il dispositivo audio che supporta la tecnologia Bluetooth il più vicino possibile al tuo giradischi.
2. Impostare l'interruttore di funzione del giradischi in posizione ON per l'uscita Bluetooth. Nota: l'indicatore della funzione lampeggerà lentamente in blu.
3. Impostare il dispositivo che si desidera connettere alla modalità di associazione.
4. Il tuo giradischi si collegherà automaticamente al tuo dispositivo audio una volta che entrambi saranno in modalità di associazione.
5. Al termine dell'associazione, l'indicatore della funzione sarà blu fisso.

Nota: se l'associazione non riesce, assicurati che il tuo dispositivo audio non sia accoppiato/connesso a un altro dispositivo Bluetooth.

Regolazione dell'azimut

La puntina deve essere perpendicolare al solco del disco per assecondare correttamente le modulazioni della parete del solco. In rari casi, se l'installazione di fabbrica non è perfetta, puoi fare la regolazione riportata qui in basso:

1. Usa una chiave a brugola per allentare la vite situata all'estremità del cuscinetto del braccio quanto basta per allentare il braccio.
Nota: Non rimuovere completamente la vite.
2. Ruota delicatamente il braccio finché la puntina non è perpendicolare alla superficie del disco. *Nota: Assicurati che la punta della puntina non tocchi il disco mentre si effettua la regolazione, altrimenti causerà danni alla sospensione della puntina e alla sospensione a sbalzo.*
3. Stringi la vite quando la regolazione è finita.

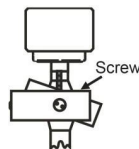

Sostituzione della puntina

Rimozione della puntina

1. Tira delicatamente verso il basso la parte anteriore della puntina.
2. Tira la puntina in avanti.
3. Estrai e rimuovi.

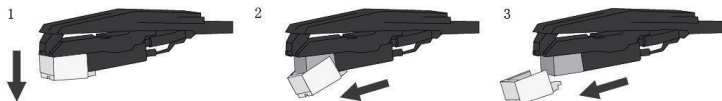

Installazione della puntina

1. Posiziona la puntina con la punta rivolta verso il basso.
2. Allinea la parte posteriore della puntina con la cartuccia.
3. Inserisci la puntina con l'estremità anteriore inclinata verso il basso e solleva delicatamente la parte anteriore della puntina verso l'alto fino a che non scatta in posizione.

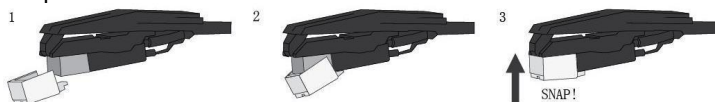

Manutenzione del giradischi

1. Non toccare la punta della puntina con le dita. Evita di far urtare la puntina sul tappetino del giradischi o sul bordo di un disco.
2. Pulisci frequentemente la puntina con una spazzola morbida esclusivamente con movimenti da dietro verso avanti.
3. Pulisci i dischi per eliminare la polvere o il grasso con una spazzola e una soluzione per la pulizia dei dischi.
4. Pulisci il coperchio e il mobile del giradischi con un panno in microfibra leggermente inumidito.

Nota: Non utilizzare detergenti che contengano alcol, benzene o altri prodotti chimici aggressivi che potrebbero danneggiare la vernice e la finitura del giradischi.

***Crosley offre una linea di prodotti con diversi accessori per la pulizia. Rivolgiti al tuo rivenditore di fiducia o visita il nostro sito www.crosleyradio.eu per ulteriori informazioni sui prodotti per la pulizia.**

Risoluzione dei problemi

Alimentazione assente

- L'adattatore di alimentazione non è collegato correttamente.
- Non c'è corrente alla presa di corrente.

L'alimentazione funziona, ma il piatto non si accende

- La cinghia di trasmissione del giradischi non è installata o è scivolata via.

Il giradischi gira, ma non c'è suono, o il suono non è abbastanza forte

- La protezione della puntina è ancora al proprio posto.
- Il braccio è sollevato dalla leva.

Si sentono suoni troppo veloci o troppo lenti.

- Velocità errata selezionata per la registrazione.

Forte ronzio sull'ingresso Phono

- Il cavo non è messo correttamente a terra

Dichiarazioni FCC

Questo dispositivo è conforme alla Sezione 15 delle norme FCC. Il funzionamento è soggetto alle seguenti due condizioni:

- (1) Questo dispositivo non può provocare interferenze dannose; e
- (2) Questo dispositivo deve accettare qualsiasi interferenza nociva, comprese quelle che possono causare funzionamenti indesiderati.

Nota: Questo dispositivo è stato testato e ritenuto conforme ai limiti per un dispositivo digitale di Classe B, conforme alla Sezione 15 delle norme FCC. Questi limiti sono progettati per fornire una protezione ragionevole contro le interferenze dannose in un'installazione di tipo residenziale. Il dispositivo genera, usa e può emanare energia per frequenze radio e, se non viene installato correttamente e utilizzato in conformità alle istruzioni, potrebbe provocare interferenze dannose alle comunicazioni radio. Non viene tuttavia fornita alcuna garanzia in merito al fatto che l'interferenza non si verifichi in presenza di una particolare configurazione. Se questo dispositivo causa interferenze dannose alla ricezione radiofonica o televisiva, che possono essere determinate accendendo e spegnendo l'apparecchio, l'utente è invitato a cercare di correggere l'interferenza adottando una delle seguenti misure:

- Riorientare o riposizionare l'antenna ricevente;
- Aumentare la distanza tra il dispositivo e il ricevitore;
- Collegare il dispositivo a una presa su un circuito diverso rispetto a quello a cui è collegato il ricevitore.
- Contattare il rivenditore o un tecnico radio/TV esperto per ricevere assistenza.

Nota: Il Concessionario non è responsabile per gli eventuali cambiamenti o modifiche non espressamente approvati dal soggetto responsabile della compliance. Le modifiche in questione potrebbero vanificare le possibilità da parte dell'utente di utilizzare il dispositivo. Il dispositivo è stato valutato per soddisfare i requisiti generali di esposizione alle RF.

Per mantenere la conformità con le linee guida di esposizione a RF di FCC, la distanza tra il dispositivo emittente e il corpo deve essere di almeno 20 cm e pienamente conforme rispetto alle configurazioni di funzionamento e installazione del trasmettitore e delle sue antenne.

DICHIARAZIONE SEMPLIFICATA DI CONFORMITÀ UE

Con la presente la Modern Marketing Concepts Inc. dba Crosley Brands dichiara che questa tipologia di dispositivo è conforme alla Direttiva 2014/53/UE. Il testo integrale della dichiarazione di conformità UE è reperibile su Internet al seguente indirizzo: <http://crosleybrands.com/euDoC>



CROSLLEY®

C6C
C6 draaitafel
Gebruiksaanwijzing

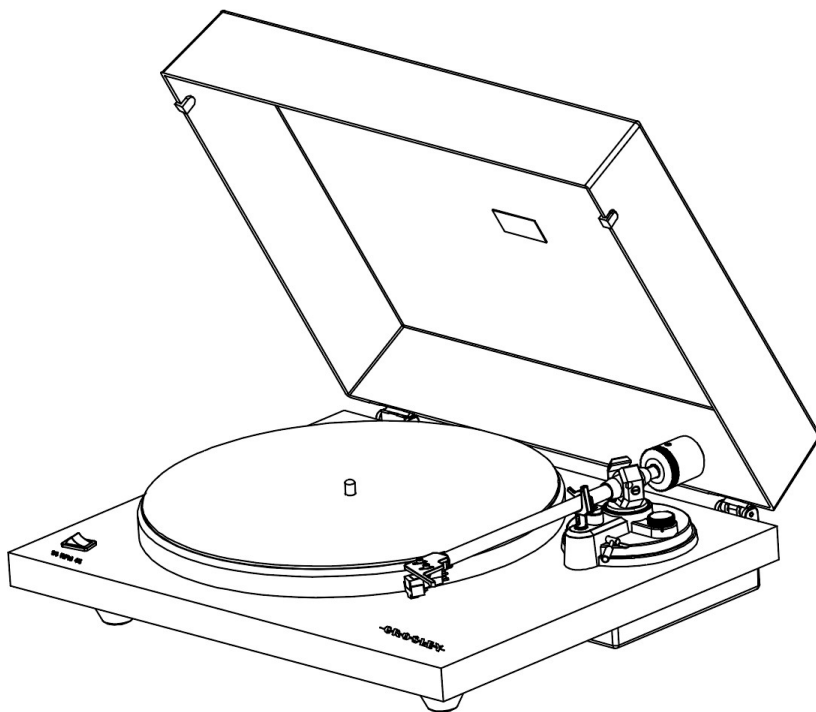

Vragen, problemen of ontbrekende onderdelen?
Neem contact met ons op of bezoek onze website www.crosleyradio.eu,
service@crosleyradio.eu of 31 (0)306622470.

Crosley-producten worden in Europa gedistribueerd door:

SF Distributions B.V.

Molensteijn 1-2,

3454 PT De Meern

Nederland

www.swordfishandfriend.com

Veiligheidsinstructies

Lees en begrijp deze volledige gebruiksaanwijzing voordat je dit product gebruikt. Bewaar deze instructies als toekomstig naslagwerk.

1. Gebruik dit product niet in de buurt van water.
2. Het product mag alleen worden gebruikt door het soort voedingsbron dat is aangegeven op het markeringslabel of in deze gebruiksaanwijzing.
3. Omzeil de veiligheidsfunctie van de gepolariseerde stekker niet. Een gepolariseerde stekker heeft twee pennen, de ene breder dan de andere. De stekker past slechts op één manier in het stopcontact. Als je de stekker niet volledig in het stopcontact kunt steken moet je proberen de stekker te draaien. Als de stekker nog steeds niet past, moet je contact opnemen met je elektricien.
4. Zorg ervoor dat er niet op het netsnoer kan worden gelopen of dat het kan worden afgeknield, met name bij de stekkers, stopcontacten en op het punt waar het snoer uit het product komt.
5. Overlaad stopcontacten, verlengsnoeren of ingebouwde stopcontacten niet omdat dit kan leiden tot het risico op brand of elektrische schokken.
6. Duw nooit objecten in dit product via openingen omdat ze gevaarlijke spanningspunten of kortgesloten onderdelen kunnen raken, wat kan leiden tot brand of elektrische schokken. Mors nooit vloeistof op het product.
7. Probeer dit product niet zelf te onderhouden omdat het openen of verwijderen van kapjes jezelf bloot kan stellen aan gevaarlijke spanning of andere gevaren. Laat al het onderhoud uitvoeren door onderhoudspersoneel.
8. Wijzigingen of modificaties aan dit apparaat die niet uitdrukkelijk zijn goedgekeurd door de verantwoordelijke partij voor de naleving kunnen de autoriteit van de gebruiker om dit apparaat te gebruiken ongeldig maken.
9. Gebruik geen toebehoren die niet zijn aanbevolen door de productfabrikant omdat deze kunnen leiden tot gevaren.
10. De combinatie van een product en een wagentje moet voorzichtig worden voortbewogen. Snelle stops, overmatige kracht en oneffen oppervlakken kunnen ertoe leiden dat de combinatie van het product en het wagentje kan kantelen.
11. Er zijn sleuven en openingen in de kast voor ventilatie en het garanderen van betrouwbare werking van het product en het te beschermen tegen oververhitting. Blokkeer of bedek deze ventilatieopeningen niet.
12. Haal de stekker van het apparaat uit het stopcontact tijdens onweer of als het lange tijd niet wordt gebruikt.

Items in deze verpakking

Voordat je verpakkingsmaterialen weggooit, moet je grondig controleren en garanderen dat je de volgende items hebt aangetroffen die in deze verpakking zitten:

- Draaitafel
- Draaitafelkap
- Draaitafel slijpmat
- Draaischijf draaitafel
- Contragewicht toonarm
- Patroonuitlijning hoekmeter
- Voedingsadapter
- 45 toeren adapter
- RCA-kabel

Neem contact op met de klantenservice van Crosley als er een toebehoren ontbreekt uit de verpakking. **Bewaar de originele verpakkingsmaterialen voor ruilen of retourneren.**

Specificaties

Crosley C6C

Voeding	AC-DC-voedingsadapter, DC-uitgang 12V
Voedingsverbruik	0,5A <1.5W
Snelheid draaitafel	33 ¹ / ₃ , 45 toeren
Snelheidsvariatie	+1,5%
Wow en flutter	≤ 0,2%
Signaal naar ruis	68 dB
Effectieve lengte toonarm (8,74") Overhang	8.3" (210.8 mm) 0,63"
Gewicht	6,00 kg

Naald: Crosley NP-5

Frequentierespons	20 Hz - 20kHz
Kanaalbalans	< 2,5 dB
Kanaalscheiding	>18 dB
Uitgangsspanning	2,5 mV
Aanbevolen belastingweerstand	47k Ω
Versterkerverbinding	MM – ingang
Aanbevolen trackingdruk	3,5±0,5g
Gewicht	0,18 oz

Opmerking:

- *Het ontwerp en de specificaties kunnen zonder voorafgaande melding worden gewijzigd.*

Productomschrijving

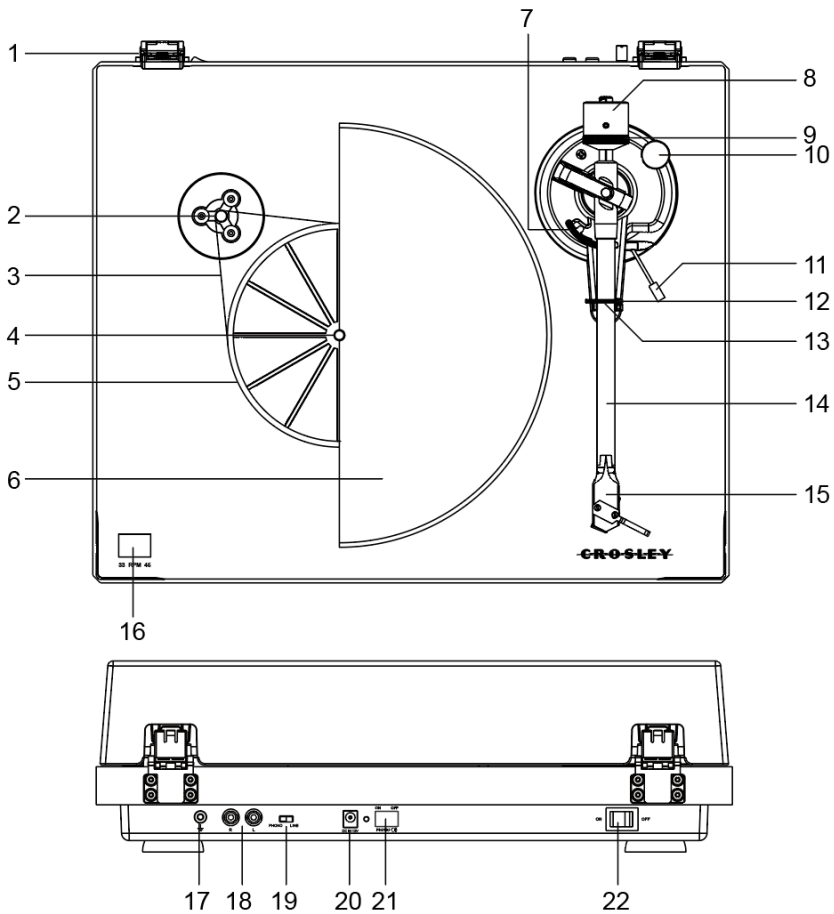

- | | |
|----------------------------------|-----------------------------------|
| 1. Scharnier | 13. Toonarmsteun |
| 2. Aandrijfriemschijf | 14. Toonarm |
| 3. Aandrijfriem | 15. Naaldhouder |
| 4. Draaitafelspil | 16. Keuzeschakelaar voor snelheid |
| 5. Draaitafel-hub | 17. Grondaansluiting |
| 6. Draaischijf draaitafel | 18. RCA-aansluitingen |
| 7. Toonarmlift | 19. Phono/line-schakelaar |
| 8. Contragewicht toonarm | 20. Voedingsaansluiting |
| 9. Downforceschaal wijzer | 21. Bluetooth-indicator |
| 10. Anti-skate aanpassingswijzer | 22. Aan/uit-schakelaar |
| 11. Keuhendel | |
| 12. Toonarm clip | |

Eerste instelling

Essentiële instelling

1. Plaats het apparaat op een stabiel en vlak oppervlak. De geselecteerde locatie moet stabiel en vrij van trillingen zijn.
2. Plaats de draaitafelkap op de scharnieren.
3. Verwijder het trekbandje dat de toonarm vasthoudt.
4. Verwijder al het verpakkingsmateriaal van onder de naaf van de draaitafel.
5. Plaats de draaischijf draaitafel en aandrijfriem correct.
6. Plaats de slipmat op de bovenkant van de draaischijf draaitafel.
7. Schuif het contragewicht van de toonarm op de toonarm en draai deze lichtjes op de achterstang van de toonarm.
8. Pas het contragewicht aan om de juiste naalddruk in te stellen.
9. Sluit de DC-adapter aan op de voedingsaansluiting van het apparaat.

Opmerking: Steek de DC-voedingsadapter niet in het stopcontact voordat de gehele montage voltooid is. Voordat je de voeding weer inschakelt, moet je ervoor zorgen dat alle aansluitingsinstellingen juist zijn. Schakel de voeding altijd uit bij het koppelen of ontkoppelen.

Aanpassing contragewicht toonarm voor naalddruk

1. Verwijder de naaldbescherming uit de cartridge en voorkom het aanraken van de naaldpunt tijdens het aanpassen.
2. Til de toonarm van de steun en hou hem voorzichtig vast. Op dit punt is de toonarm niet gebalanceerd.
3. Draai het contragewicht naar de voorkant van de draaitafel totdat de toonarm horizontaal balanceert en vrij net boven de draaitafel beweegt zonder dat de naald het oppervlak van de draaitafel raakt.
4. Breng de toonarm terug naar de toonarmsteun.
5. Terwijl je het contragewicht stevig vasthoudt zonder te draaien, draai je voorzichtig alleen de downforce schaalwijzer totdat de '0' op de schaallijnen wordt getoond met de centrale lijn gemarkeerd langs de bovenkant van de toonarm.
6. Draai het contragewicht inclusief de downforce schaalwijzer tegen de klok in (zoals gezien vanaf de voorkant van de draaitafel) om de druk aan te passen volgens de aanbevelingen van de naaldfabrikant.

Opmerking:

- Elke markering op de schaal stelt 0,05 gram voor.
- De aanbevolen druk voor de fabrieksmatig ingestelde cartridge is 3,5 g.
- Een volledige draai van het contragewicht geeft een druk van 2,0 g. Om een naalddruk te bereiken die groter is dan 2,0 g moet je het contragewicht vooruit blijven draaien.

Instellen draaischijf draaitafel en riem

1. Plaats de aandrijfriem rond de draaitafel-hub, en gebruik dan het meegeleverde montagegereedschap voor de aandrijfriem om de riem rond de sleuf van het motorblok vast te maken.
2. Plaats de draaischijf draaitafel door de draaitafelspil.

Stereo systeemverbinding

RCA-aansluitingen

- De RCA-aansluitingen van dit apparaat worden gedeeld als de phono-uitgangsaansluitingen en de line-uitgangsaansluitingen. Ze worden bepaald door de phono/line-schakelaar.
- Om verbinding te maken met actieve luidsprekers, stelt u Phono/Line-schakelaar in op Line-instelling. Om verbinding te maken met een phono-voorversterker of de phono-ingang van een stereosysteem, zet u de Phono/Line-schakelaar op de Phono-instelling.
- De rode stekker verbindt met het rechterkanaal en de witte stekker verbindt met het linkerkanaal.

Opmerking:

- Als de phono/line-schakelaar is ingesteld op de LINE-stand maar de RCA-aansluitingen zijn verbonden met de phono-ingang van het stereosysteem, kan het geluid worden vervormd door de overbelasting van de ingang en kan je stereosysteem beschadigen.
- Als de phono/line schakelaar is ingesteld op de PHONO-stand maar de RCA-aansluitingen zijn verbonden met de line-ingang van het stereosysteem, zal het geluid erg laag zijn vanwege het ontbrekende signaal voor pre-versterking.
- RCA-aansluiting is niet ontworpen voor het direct verbinden met de passieve/niet-aangedreven luidsprekers en als dit het geval is, zal het volume erg laag zijn.

Draaitafelwerking

1. Druk op de Aan/uit-schakelaar om de stroom in te schakelen.
2. Stel de snelheidsschakelaar dienovereenkomstig in.
3. Plaats de plaat op de draaitafel. Gebruik indien nodig de 45 RPM Adapter.
4. Verwijder de naaldbeschermer van de naaldassemblage.
Opmerking: Om beschadiging van de stylus te voorkomen, dient u ervoor te zorgen dat de bijgeleverde naaldbescherming op zijn plaats zit wanneer de draaitafel wordt verplaatst of schoongemaakt.
5. Maak de Toonarm Clip los.
Opmerking: vergeet niet de toonarmklem te vergrendelen wanneer de draaitafel niet in gebruik is.
6. Gebruik de Cue hendel om de toonarm op te tillen.
7. Beweeg de toonarm voorzichtig over de plaat waar u wilt beginnen met afspelen. Zet de Cue Hendel terug in de beneden positie. De toonarm daalt langzaam op de plaat en begint af te spelen.
8. Wanneer de plaat klaar is met afspelen, gebruikt u de Cue-knop opnieuw om de toonarm omhoog te brengen en vervolgens terug te plaatsen op de Toonarm Rest. Laat de hendel los om de toonarm weer op zijn plaats te laten rusten. Herhaal dezelfde stappen om de weergave te onderbreken.
9. Vergrendel de Toonarm Clip om de toonarm vast te zetten.

Anti-skate aanpassing

- Wat kleine uitgaande 'anti-skating' kracht kan worden toegepast op de toonarm om de 'skating'-kracht die de arm naar het centrum van de plaat duwt te compenseren.
- Voor de beste prestaties tijdens normaal gebruik van de draaitafel wordt het aanbevolen om de anti-skate controleknop in te stellen op dezelfde waarde zoals aangegeven door de downforce schaalwijzer.

Cartridge vervangen

1. Voor het vervangen moet je de naaldbescherming terugplaatsen op de naald om schade aan de naald tijdens het vervangingsproces te voorkomen.
2. Verwijder de draadgeleiders uit de originele cartridge.
3. Maak de twee schroeven op de naaldhouder los die de cartridge vasthouden en verwijder dan de originele cartridge.
4. Monteer de nieuwe cartridge op de naaldhouder en draai hem lichtjes vast. Draai de schroeven op dit moment niet volledig vast.
5. Verbind de draadgeleiders met de nieuwe terminals van de cartridge. De kleurcodes van de draadgeleider zie je hieronder:

Wit	Linkerkanaal positief	(L+)
Zwart	Linkerkanaal negatief	(L-)
Rood	Rechterkanaal positief	(R+)
Zwart	Rechterkanaal negatief	(R-)
6. Stel de cartridgepositie af om ervoor te zorgen dat deze precies is uitgelijnd op de naaldhouder zodat de naald de groeven perfect parallel kan volgen.
Om dit te bereiken moet je de inbegrepen papieren cartridge-uitlijningsbeschermer over de naald van de draaitafel plaatsen. Til de toonarm voorzichtig op en plaats de punt van de naald op de punten gemarkeerd op 130 mm en 250 mm. Stel de positie van de naald nauwkeurig in op de naaldhouder totdat de cartridge perfect parallel is met de referentielijnen op beide punten.
7. Draai de schroeven volledig vast totdat de perfecte uitlijning wordt bereikt.

Bluetooth-uitgang bediening

Deze platenspeler heeft een Bluetooth-uitgang, een apparaat dat audio van deze platenspeler naar een ander Bluetooth-apparaat verzendt, zoals een draadloze Bluetooth-hoofdtelefoon, Bluetooth-luidsprekers of andere Bluetooth-ontvangstapparaten.

1. Plaats het audioapparaat dat Bluetooth-technologie ondersteunt zo dicht mogelijk bij uw platenspeler.
2. Zet de functie schakelaar van de draaitafel in de AAN-positie voor Bluetooth-uitvoer. Opmerking: De functie-indicator zal langzaam blauw knipperen.
3. Stel het apparaat dat u wilt verbinden in op de koppelingsmodus.
4. Uw platenspeler maakt automatisch verbinding met uw audioapparaat zodra ze beide in de koppelingsmodus staan.
5. Wanneer het koppelen is voltooid, is de functie-indicator ononderbroken blauw. Opmerking: als het koppelen niet lukt, zorg er dan voor dat uw audioapparaat niet is gekoppeld aan/verbonden met een ander Bluetooth-apparaat.

Azimuth-aanpassing

De naald moet loodrecht op de plaatgroef staan om de groefwandmodulaties correct te kunnen volgen. In zeldzame gevallen, als de fabrieksinstelling niet perfect is, kun je de onderstaande aanpassing uitvoeren:

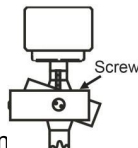

1. Gebruik een inbussleutel om de schroef aan het lageruiteinde van het genoeg los te maken om de armbuis los te maken. *Opmerking: Verwijder de schroef niet volledig.*
2. Draai de toonarm voorzichtig totdat de naald loodrecht op het plaatoppervlak is. *Opmerking: Zorg ervoor dat de naaldpunt de plaat niet aanraakt wanneer de afstelling wordt gemaakt, anders leidt dit tot schade aan de naald en cantileverophanging.*
3. Draai de schroef vast wanneer de uitlijning klaar is.

Naaldvervanging

Naald verwijderen

1. Trek voorzichtig het voorste deel van de naaldkop naar beneden.
2. Trek dit deel naar voren.
3. Trek het deel uit de kop.

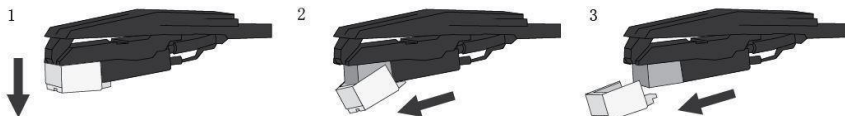

Installeren van een naald

1. Houd de naaldbehuizing vast, met de punt naar beneden.
2. Houdt de achterkant van de naaldbehuizing gelijk met de kop (cartridge).
3. Plaats de naald zodanig dat het voorste deel enigszins naar beneden wijst en til dan het voorste deel voorzichtig op totdat het op zijn plaats klikt.

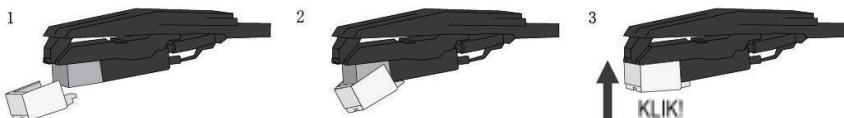

Onderhoud draaitafel

1. Raak de naaldpunt niet met je vingers aan. Voorkom het stoten van de naald tegen de draaitafelmat of een rand van de plaat.
2. Reinig de naald frequent met enkel een zachte borstel in een achterwaartse beweging.
3. Reinig de platen voor het verwijderen van stof of vet met een borstel die geschikt is voor het reinigen van platen en reinigingsoplossing die geschikt is voor platen.
4. Reinig de draaitafelkap en draaitafelkast met een licht vochtige microvezeldoek.

Opmerking: Gebruik geen reinigingsmiddel dat alcohol, benzene of andere agressieve chemicaliën bevatten, die kunnen leiden tot schade aan de verf en afwerking van de draaitafel.

**** Crosley biedt een productlijn van verschillende reinigungsaccessoires. Vraag ernaar in je winkel of kijk op onze website www.crosleyradio.eu voor meer informatie over reinigungsproducten.**

Problemen oplossen

Er is geen voeding

- Voedingsadapter is niet juist aangesloten.
- Er is geen stroom in het stopcontact.

Voeding is ingeschakeld, maar de draaitafel draait niet

- De aandrijfriem van de draaitafel is niet geïnstalleerd of weggeleden.

De draaitafel draait, maar er is geen geluid, of het geluid is niet luid genoeg

- Naaldbeschermmer is nog aanwezig.
- De toonarm wordt opgetild door de hendel.

Plaat klinkt te snel of te langzaam.

- Verkeerde snelheid voor de plaat gekozen.

Sterk gebrom op phono-ingang

- De kabel is niet correct geaard.

FCC-verklaringen

Dit apparaat voldoet aan deel 15 van de FCC-regels. Werking is onderhevig aan de volgende twee voorwaarden:

- (1) Dit apparaat veroorzaakt geen schadelijke interferentie, en
- (2) Dit apparaat moet ontvangen interferentie accepteren, inclusief interferentie die ongewenste werking kan veroorzaken.

Opmerking: Deze apparatuur is getest en voldoet aan de grenzen voor een klasse B digitaal apparaat, volgens deel 15 van de FCC-regels. Deze grenzen zijn ontworpen om redelijke bescherming te bieden tegen schadelijke interferentie in een residentiële installatie. Dit apparaat genereert, gebruikt en kan radiofrequentie-energie uitstralen en kan, indien niet geïnstalleerd en gebruikt in overeenstemming met de instructies, leiden tot schadelijke interferentie met radiocommunicatie. Er is echter geen garantie dat interferentie niet plaatsvindt in een speciale installatie. Als deze apparatuur geen schadelijke interferentie aan radio- of televisieontvangst veroorzaakt, wat kan worden bepaald door het aan- of uitzetten van de apparatuur, wordt de gebruiker gevraagd om één of meer van de volgende maatregelen te proberen om de interferenties te corrigeren:

- Oriënteer opnieuw of verplaats de ontvangstantenne.
- Verhoog de afstand tussen de apparatuur en de ontvanger.
- Sluit de apparatuur aan op een stopcontact op een circuit anders dan waar de ontvanger mee is verbonden.
- Raadpleeg de dealer of een ervaren radio/tv-monteur om te helpen.

Opmerking: De begunstigde is niet verantwoordelijk voor eventuele wijzigingen of modificaties die niet uitdrukkelijk zijn goedgekeurd door de verantwoordelijke partij voor de naleving. Zulke modificaties kunnen de autoriteit van de gebruiker om dit apparaat te gebruiken ongeldig maken.

Het apparaat is geëvalueerd om te voldoen aan de algemene vereiste voor RF-blootstelling.

Om te blijven voldoen aan de RF-blootstellingsrichtlijnen van FCC, moet de afstand tussen de radiator en je lichaam minimaal 20 cm zijn en volledig worden ondersteund door de operationele en installatieconfiguraties van de zender en de antenne(s).

VEREENVOUDIGDE EU-CONFORMITEITSVERKLARING

Modern Marketing Concepts Inc. dba Crosley Brands, verklaart dat het type radioapparatuur in overeenstemming is met de richtlijn 2014/53/EU. De volledige tekst van de EU-conformiteitsverklaring is verkrijgbaar via het volgende internetadres: <http://crosleybrands.com/euDoC>

