

infanti®

model / modelo

VB605

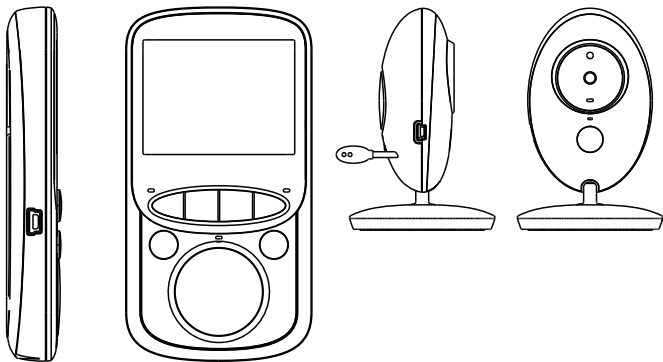

Video Baby Monitor • Video Monitor para Bebé

“VIEW CONTACT”

The images use in this instructions sheet are illustrative,
it could change in accesories, colors or fashion.
Las imágenes utilizadas en este instructivo, son ilustrativas
puede variar en accesorios, colores, modas o estampados

Read and keep this instruction sheet for future references.
Lea y conserve este instructivo para futuras referencias.

BIENVENIDO...

a su nuevo monitor digital para bebé!

Gracias por adquirir el producto. Ahora usted puede ver y oír a su bebé dormir en otra habitación o puede vigilar a sus hijos más grandes en su sala de juegos.

Este manual de usuario le proporciona toda la información que usted necesita para sacarle el máximo provecho a su producto. Antes de usar el monitor para bebés, le recomendamos que inserte y cargue completamente la batería en la unidad de los papás, para que siga funcionando si lo desconecta para llevarlo a otro lugar. Por favor lea las instrucciones de seguridad en la página 6 antes de instalar las partes.

¿Lo tiene todo?

1 x Unidad de los padres

1 x Unidad del bebé

2 x Adaptador de corriente

Descripción general de la Unidad de los padres

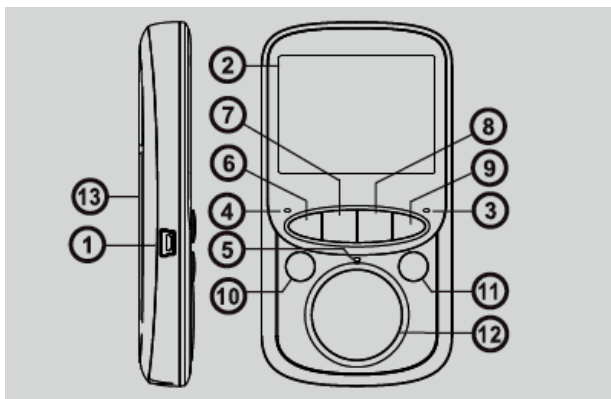

1. Tecla de encendido
2. Pantalla LCD
3. Indicador de prendido
4. Indicador de señal
5. Micrófono
6. Volumen (-), tecla abajo
7. Tecla de activación/desactivación de reproducción de música
8. Tecla PTT
9. Volumen (+), tecla arriba
10. Tecla OK
11. Tecla de retorno
12. Altavoz
13. Batería

Descripción general de la Unidad del bebé

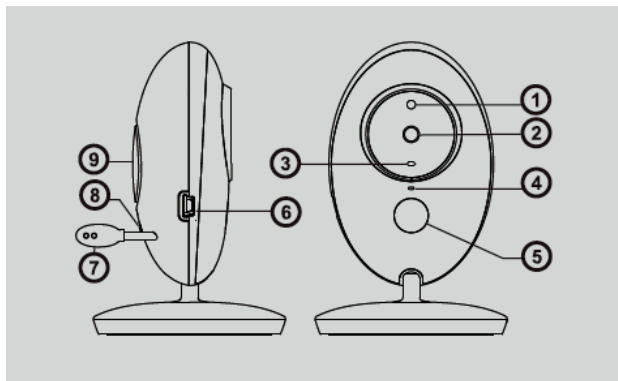

1. Sensor de luz
2. Lente de la cámara
3. Indicador de encendido LED
4. Micrófono
5. LED infrarrojo
6. Conector del adaptador de corriente
7. Sensor de Temperatura
8. Tecla par
9. Altavoz

Tabla de contenido

1. Instrucciones de seguridad.....	6
2. Primeros pasos.....	7
2.1 Fuente de alimentación de la unidad del bebé.....	7
2.2 Fuente de alimentación de la unidad de los padres.....	8
3. Uso del monitor del bebé.....	9
3.1 Configuración	9
3.2 Pareo de la cámara.....	10
3.3 Función VOX	10
3.4 Reproductor de música	10
3.5 Función de conversación	10
3.6 Ajuste del volumen	10
4. Iconos de monitoreo en la pantalla.....	11
5. Opciones de menú	12
5.1 Menú principal.....	12
5.2 Registro de la cámara.....	13
5.3 Alarma	13
5.4 Ajustes	14
5.5 VOX	15
5.6 Idiomas.....	15
5.7 Información del sistema.....	15
6. CARACTERÍSTICAS TÉCNICAS	16

1. Instrucciones de Seguridad

ADVERTENCIA

Este monitor de bebé cumple con todas las normas relativas a los campos electromagnéticos y cuando es manipulado como se describe en el manual del usuario, es seguro de usar.

Por lo tanto, lea siempre las instrucciones de este manual cuidadosamente antes de usar el dispositivo.

- Se requiere que sea armado por un adulto. Mantenga las piezas pequeñas lejos de los niños durante el armado.
- Este producto no es un juguete. No permita que los niños jueguen con él.
- Este monitor para bebés no es un sustituto de una supervisión de un adulto.
- No coloque la unidad del bebé ni los cables al alcance del brazo del bebé (por lo menos 1 metro de distancia).
- Mantenga los cables fuera del alcance de los niños.
- No utilice el monitor del bebé cerca del agua o una fuente de calor.
- Utilice únicamente los adaptadores de alimentación suministrados.
- No toque los contactos de la clavija con objetos.

2. Primeros pasos
2.1 Fuente de alimentación del bebé

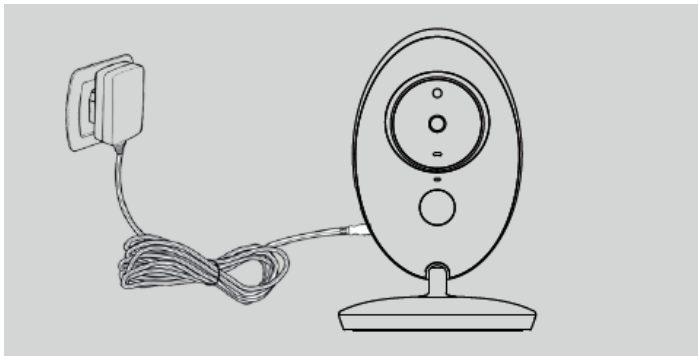

1. Conecte el enchufe pequeño del adaptador de corriente de la unidad del bebé y el otro extremo a la toma de corriente.
NOTA: Utilice únicamente el adaptador de corriente suministrado.
2. Una luz azul se iluminará e indicará que la unidad del bebé está trabajando.

2.2 Fuente de alimentación de los padres

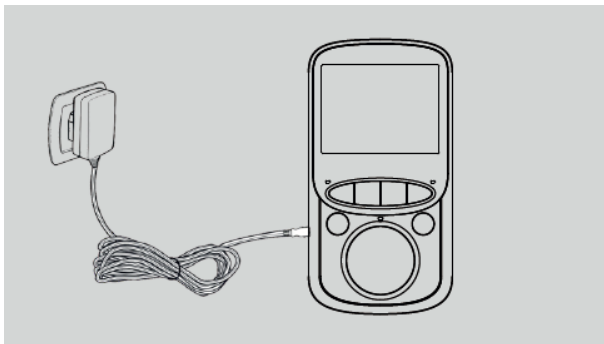

Se recomienda cargar completamente la unidad de los padres antes de usarla.

Esto permitirá que la unidad funcione con la batería en el evento de una falla de energía.

1. Conecte el enchufe del adaptador de corriente a la unidad de los padres y el otro extremo a la toma de corriente.

NOTA: Utilice únicamente el adaptador de corriente suministrado.

2. Si el LED de carga se ilumina significa que se está cargando la batería

3. Presione la tecla de encendido para encender el equipo.

3. Uso del Monitor de bebé

3.1 Configuración

Coloque la unidad del bebé en un lugar conveniente (por ejemplo, la mesa) y apunte el lente de la cámara hacia el área que desea supervisar. Ajuste la unidad del bebé hasta que esté satisfecho con la imagen en la unidad de los padres.

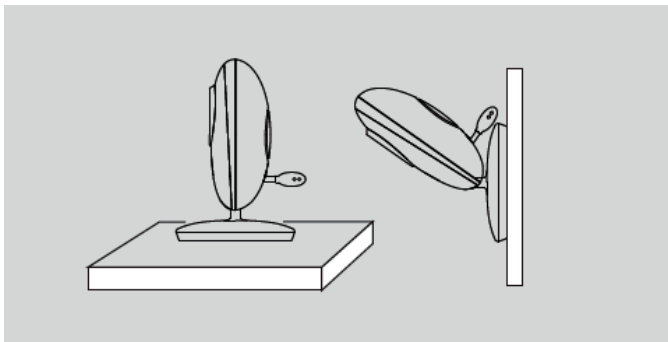

NOTA

No coloque la unidad del bebé al alcance de su niño! Si hay interferencia en la imagen o el sonido, intente mover las unidades a diferentes ubicaciones y asegúrese de que no estén cerca de otros equipos eléctricos.

3.2 Pareo de la cámara

La unidad de bebé ya ha sido registrada, no es necesario volver a registrarla nuevamente a menos que pierda su conexión con la unidad de los padres. Véase la sección "5.2 Registro de la Cámara "para más detalles.

3.3 Función VOX

Pulse la tecla VOX para activar el modo VOX, automáticamente pone la pantalla en modo de reposo para ahorrar batería. Se activa automáticamente cuando detecta ruido en la habitación.

3.4 Reproductor de música

Presione la tecla de música para encender el reproductor de música y canción de cuna a través de la unidad del bebé; presione la tecla de música de nuevo para apagarlo.

3.5 Función de conversación

Mantenga pulsada la tecla PTT de la unidad de los padres para hablar con su bebé a través del altavoz de la unidad del bebé. El símbolo aparecerá en la parte inferior de la pantalla.

3.6 Ajuste del volumen

Cuando el video esté en modo de reproducción, presione disminuir Volumen (-) o la tecla Volumen (+) para aumentar el volumen. La pantalla mostrará el volumen actual durante 3 segundos.

4. Iconos de Monitoreo en la pantalla

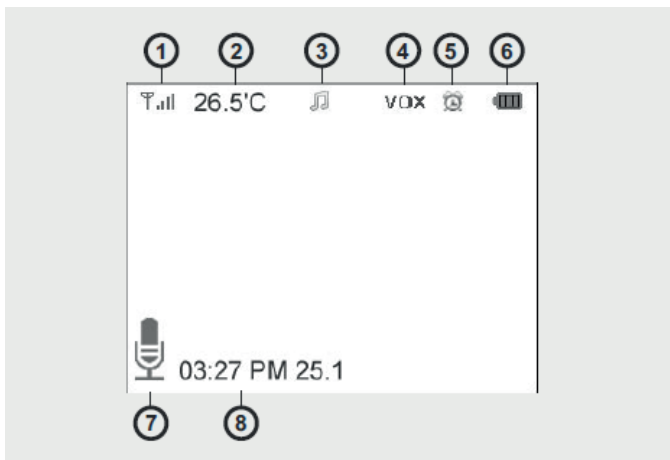

1. Indicador de intensidad de la señal
2. Temperatura de la habitación del bebé
3. Música está sonando
4. Función Vox activada
5. Alarma activada
6. Indicador de batería
7. Función PTT activada
8. Fecha y hora (HH: MM AM / PM DD / MM)

5. Opciones de Menú

5.1 Menú principal



Presione la tecla "OK / Menú" en la pantalla de monitoreo entrando al menú principal, este contiene 6 ítems:

1. Cámara
2. Alarma
3. Configuración
4. VOX
5. Idiomas
6. Información del sistema

Puede pulsar la tecla "Arriba" o "Abajo" para mover el cursor para seleccionar un elemento y pulsar la tecla "Menú", accederá al submenú que haya seleccionado.

Presione tecla "VOLVER" y regresará a la pantalla de monitoreo.

5.2 Registro de cámara

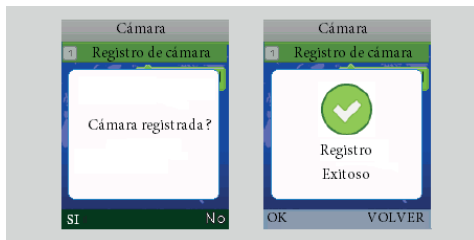

Pulse la tecla "OK / Menú" para acceder a la pantalla de registro, luego presione la tecla de par en la parte posterior de la unidad del bebé dentro de 10 segundos.

5.3 Alarma

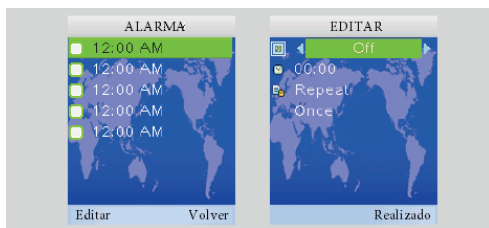

Pulse la tecla "PTT" para mover el cursor y la tecla "Arriba / Abajo" para cambiar el valor.

5.4 Configuración

5.4.1 Hora y fecha

Hay 2 elementos en este menú:

Establecer hora / fecha

Establecer formato

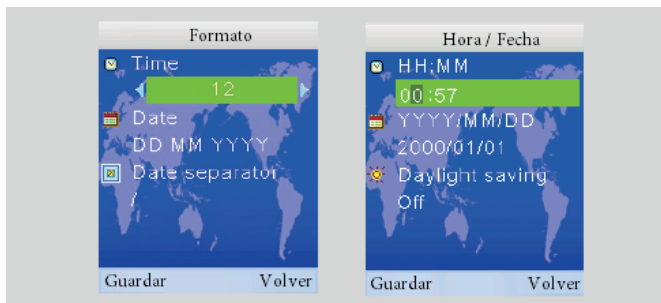

Pulse la tecla "PTT" para mover el cursor y la tecla "Arriba / Abajo" para cambiar el valor.

5.4.2 Unidad de temperatura

Cambie la unidad a Celsius o Fahrenheit.

5.4.3 Anti-parpadeo

Usted es capaz de ajustar la frecuencia de 50/60 HZ para adaptarse a la iluminación de anti-parpadeo.

5.4.4 Retroiluminación del LCD

Puede ajustar el brillo de la pantalla LCD que está viendo y también puede ajustar el tiempo de activación de la luz de fondo de la pantalla LCD en la operación del menú.

5.5 VOX

5.5.1 Modo del sistema

Este menú permite elegir el modo de trabajo de entre los siguientes: Modo normal / modo VOX.

5.5.2 Sensibilidad de VOX

Cambie la sensibilidad Vox a nivel bajo / medio / alto.

5.6 Lenguaje

El menú de configuración de idioma le permite elegir su idioma de los siguientes:

- Inglés
- Francés
- Español
- Portugués
- Italiano
- Alemán
- Turco

5.7 Información del sistema

Hay contenido de la información del sistema tal como: identificación del proyecto, versión del hardware, versión del software, fecha de la fabricación etc.

6. CARACTERÍSTICAS TÉCNICAS

- Frecuencia: 2.4 GHz Digital
- Modo de modulación: GFSK
- Temperatura de funcionamiento: -10 a + 45 ° C
- Humedad de funcionamiento: <85%
- Alcance: 260m en campo abierto

Monitor

- LCD: 2.4 "TFT LCD
- Resolución: 320X240 @ 20fps
- Batería: Li-Polímero 750mAh
- Dimensiones (ancho x alto x profundidad): 59 mm x 112 mm x 17 mm

Cámara

- Sensor: 0.3Mega pix CMOS
- Iluminación mínima: 0Lux (IR encendido)
- Distancia de visión nocturna: 15 pies (5m)
- Sensor de iluminación
- Sensor de temperatura
- Dimensiones (ancho x alto x profundidad): 67 mm x 105 mm x 67

infanti®

Representante exclusivo en Chile: Silfa S.A.
San Ignacio 0201 / Parque Industrial Portezuelo Quilicura,
Santiago - Chile.
Fono (562) 2339 9000 Fax (562) 2339 9022

Representante exclusivo en Perú:
Comexa Comercializadora Extranjera S.A.
Sucursal Del Perú
Los Libertadores 455 - San Isidro- Lima Perú
Teléfono 4413029

Representante exclusivo en Puerto Rico:
Eleven Eleven Corp.
PO Box 305 Cataño PR 00963,0305
Fono: (787) 641 1100 / Fax (787) 641 1105

Representante exclusivo en Panamá, Centro América,
Caribe, Ecuador y Venezuela: BEST BRANDS GROUP Avenida Balboa
BEST BRANDS GROUP Avenida Balboa
Centro Comercial Bay Mall Technology Plaza
Planta Baja Local # 4
Teléfonos: 507-3002882/83/84 Fax: 507-3002885

Representante exclusivo en Colombia:
Baby Universe S.A.S.
Avenida 19 No. 103-43
Bogotá - Colombia
Teléfono: (571) 6115961 - Fax: (575) 353 1087
www.infanti.com.co

Representante exclusivo en Uruguay:
Allerton S.A.
Alberto Zum Felde 2393
11400 Montevideo - Uruguay.
Fono: (5982) 522 6966 / Fax: (5982) 522 6967
e-mail: allerton@allerton.com.uy

Representante Exclusivo En Brasil
Dorel Brasil Av. Francisco Gomes De Freitas, 1573 Mineiros,
Campos Dos Goytacases, RJ Brazil 28145-000

Comercial e Industrial Silfa S.A.
Coro los Cóndores 9760 Quilicura - Santiago
Teléfono: 56-2-23399048 Fax: 56-2-23399022
Email: st@silfa.cl

ESTA INFORMACIÓN DEBE SER LLENADA Y ENTREGADA
SOLAMENTE SI SE HACE USO DE LA GARANTÍA Y ES PARA
PODER CONTACTARLO ADECUADAMENTE

NOMBRE

TELÉFONO

E-MAIL

IMPORTANTE:

Infanti, Trabaja para mantener la seguridad de su bebé.
¡HAGA SU PARTE! La seguridad es una responsabilidad compartida.
Proteja a su bebé. Lea y entienda las instrucciones, normas
de seguridad y etiquetas antes de utilizar el producto.

SILFA
Comercial e Industrial

DOREL

PÓLIZA DE GARANTÍA

Comercial e Industrial Silfa S.A.
Coro los Cóndores 9760 Quilicura - Santiago
Teléfono: 56-2-23399048 Fax: 56-2-23399022
Email: st@silfa.cl

MODELO	
MARCA	
PRODUCTO	
FECHA DE COMPRA	

GARANTÍA:

COMERCIAL E INDUSTRIAL SILFA S.A. GARANTIZA ESTE PRODUCTO EN TODAS Y CADA UNA DE SUS PARTES CONTRA DEFECTOS DE FABRICA Y MANO DE OBRA, POR 90 DÍAS HÁBILES A PARTIR DE LA FECHA DE COMPRA.

PARA HACER EFECTIVA ESTA GARANTÍA:

FAVOR DE PRESENTAR ESTA PÓLIZA DEBIDAMENTE LLENADA POR LA TIENDA Y LA FACTURA DE COMPRA JUNTO CON EL PRODUCTO EN EL LUGAR DONDE LO ADQUIRIÓ O EN EL SERVICIO TÉCNICO INDICADOS EN ESTA GARANTÍA.

LOS GASTOS DE TRANSPORTE DEL PRODUCTO SERÁN CUBIERTOS RAZONABLEMENTE EROGADOS POR LA EMPRESA

PARA OBTENER PARTES Y REFACCIONES PUEDE HACERLO EN EL SERVICIO TÉCNICO, SUJETO A DISPONIBILIDAD, VIGENCIA O CONTINUIDAD DE LOS PRODUCTOS ADQUIRIDOS.

EXCEPCIONES:

CUANDO EL PRODUCTO SE HUBIESE UTILIZADO EN CONDICIONES DISTINTAS A LAS NORMALES.

CUANDO EL PRODUCTO NO HUBIESE SIDO OPERADO DE ACUERDO CON EL INSTRUCTIVO DE USO QUE SE LE ACOMPAÑA.

CUANDO EL PRODUCTO HUBIESE SIDO ALTERADO O REPARADO POR PERSONAS NO AUTORIZADAS POR EL FABRICANTE NACIONAL, IMPORTADOR O COMERCIALIZADOR RESPONSABLE RESPECTIVO.

ADVERTENCIA:

POR FAVOR, VERIFIQUE QUE TODOS LOS COMPONENTES ESTÉN CORRECTAMENTE ASEGURADOS ANTES DE SU USO, REVISE CON FRECUENCIA QUE EL PRODUCTO NO TENGA NINGUN DAÑO, AJUSTE CUALQUIER PARTE QUE SE AFLÓJE, DEJE DE UTILIZAR EL PRODUCTO SI ALGUNA PARTE ESTA SEVERAMENTE DAÑADA, ROTA O SE HA PERDIDO

INSTRUCCIONES DE LIMPIEZA:

NO USE QUÍMICOS ABRASIVOS PARA LA LIMPIEZA.
UTILICE UN JABÓN SUAVE Y AGUA, APLICADOS CON UNA TELA SUAVE.
ENJUAGUE Y SEQUE DE FORMA COMPLETA.

INDICACIONES

LA FIGURA ES SOLAMENTE PARA SU REFERENCIA, EL PRODUCTO REAL DEBE ESTAR DE ACUERDO A LA ESPECIFICACIÓN; PUEDE HABER CAMBIOS EN COLOR, ACCESORIOS O MODA.

ALGUNOS ACCESORIOS PUEDEN SER ADICIONALES AL PRODUCTO Y PUEDEN SER VENDIDOS POR SEPARADOS, ESTO NO IMPLICA DISPONIBILIDAD COMPLETA O INMEDIATA DE LOS MISMOS.

LEA Y ENTENDA ESTAS INSTRUCCIONES, CONSERVE ESTE INSTRUCTIVO PARA FUTURAS REFERENCIAS.

COLOCAR BOLETA (TICKET) DE COMPRA O FACTURA