

*Olafus*®

User Manual

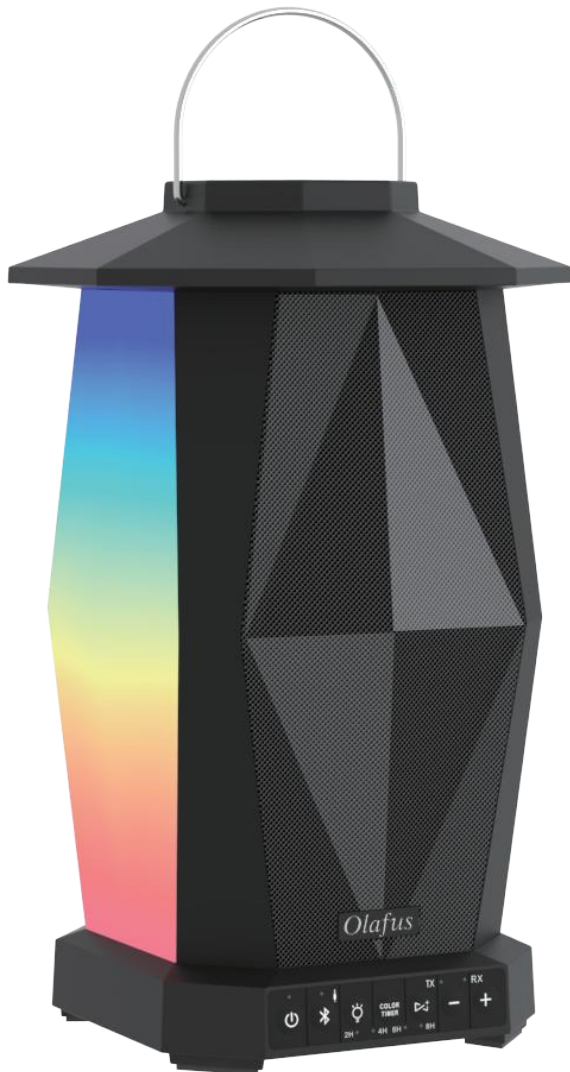

**OLAFUS-01SK**

**WATERPROOF WIRELESS SPEAKER**

## SAFETY INSTRUCTIONS

1. Read all instructions and save them for personal reference in the future.
2. Follow all directions for operating the product.
3. Pay attention to all warnings on the product and in the User Manual.
4. Clean with dry cloth only. Always unplug the product from any power source before cleaning.
5. Do not use third-party attachments or non-recommended accessories with this product.
6. Do not place products on an unstable surface, such as a cart, stand, tripod, etc which may make the product fall and cause serious injury to people and serious damages to the product. Follow all manufacturer instructions for mounting and accessories.
7. Do not block or cover ventilation slots. Openings in the product cabin ensure efficient cooling and prevent overheating. Avoid placing the product on beds, sofas, and rugs, or mounting on racks or bookcases, unless proper ventilation is provided.
8. Prevent power cord hazards. Route cords to prevent stepping on or pinching them, especially at the plug ends and the connection of the product & power outlets.
9. Unplug power cord when not in use. The product should not be plugged into a power source when not in use for long periods of time.
10. Do not set up near heat sources. Avoid radiators, stoves, and other devices that produce heat. Avoid long exposure to sunlight and high temperatures.
11. Refer to a qualified personnel for all services. If the product is damaged or malfunctioned while using, please contact qualified service personnel. Do not attempt to repair on your own.
12. To use wirelessly, disconnect AC plug completely. The plug must be completely disconnected from the power outlet.

# TABLE OF CONTENTS

<b>English.....</b>	<b>1-10</b>
<b>QUICK START GUIDE.....</b>	<b>2</b>
<b>OPERATING INSTRUCTIONS.....</b>	<b>5</b>
<b>French.....</b>	<b>11-20</b>
<b>GUIDE DE DÉMARRAGE RAPIDE.....</b>	<b>12</b>
<b>MODE D'EMPLOI.....</b>	<b>15</b>
<b>German.....</b>	<b>21-30</b>
<b>KURZANLEITUNG.....</b>	<b>22</b>
<b>BETRIEBSANLEITUNG.....</b>	<b>25</b>

## **FCC Warning:**

Any Changes or modifications not expressly approved by the party responsible for compliance could void the user's authority to operate the equipment.

This device complies with part 15 of the FCC Rules. Operation is subject to the following two conditions:

- (1) This device may not cause harmful interference, and
- (2) this device must accept any interference received, including interference that may cause undesired operation.

Note: This equipment has been tested and found to comply with the limits for a Class B digital device, pursuant to part 15 of the FCC Rules. These limits are designed to provide reasonable protection against harmful interference in a residential installation. This equipment generates uses and can radiate radio frequency energy and, if not installed and used in accordance with the instructions, may cause harmful interference to radio communications. However, there is no guarantee that interference will not occur in a particular installation. If this equipment does cause harmful interference to radio or television reception, which can be determined by turning the equipment off and on, the user is encouraged to try to correct the interference by one or more of the following measures:

- Reorient or relocate the receiving antenna.
- Increase the separation between the equipment and receiver.

# INSTALLATION GUIDE

Thank you for buying this product. Please read all safety information and installation introduction before using the Bluetooth speaker.

**Tips:** In case that you can not connect with Bluetooth device, sync your speakers, or operate your device properly, you can long press "+" "-" (Volume UP/Volume Down) button at the same time to restore factory setting.

## 01 QUICK START GUIDE

### 1 Unpack the Box

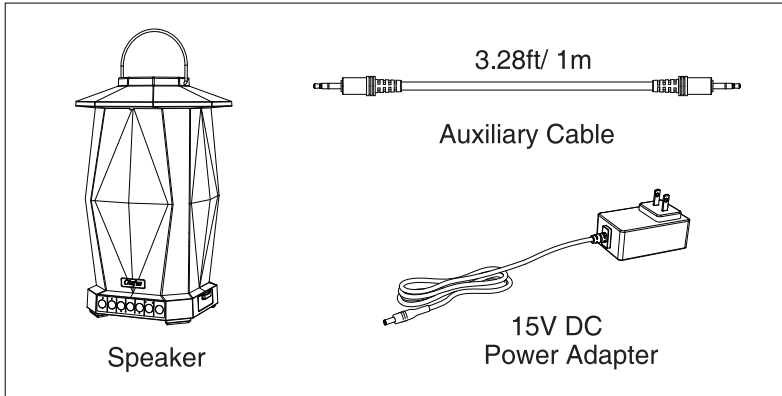

## 2 Speaker Control Panel and Ports

### FUNCTION AND DISPLAY PANEL BUTTONS

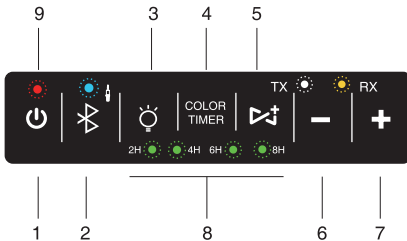

1. POWER ON/OFF
2. BLUETOOTH Pair/ Wake/ Disconnect
3. LIGHT ON/OFF + BRIGHTNESS CONTROL
4. COLOR/TIME SETTING
5. SYNC (requires additional speakers)

### RELEASE COVER TO ACCESS PORTS

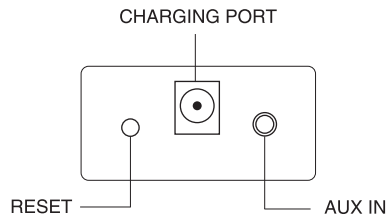

6. VOLUME DOWN
7. VOLUME UP
8. LIGHTING TIME INDICATOR
9. INDICATOR LIGHT

### 3 Parameter

- Wattage: 25W
- Input Voltage (Adapter): 100-240V AC
- Frequency (Adapter) : 50/60Hz
- Output Voltage (Adapter): 15V
- Output Current (Adapter): 2A
- Bluetooth Version: Above 4.2
- Max. Working Time: Medium Volume 20h  
Medium Volume & Lighting 10h
- SNR:  $\geq 85\text{dB}$
- Delay Time:  $\leq 3\text{MS}$  among speakers
- Charging Time: 3h
- Battery Capacity: 3 x 2200mAh
- Stand-by Time:  $\geq 300\text{h}$
- IP Rating: IPX5
- Auxiliary input: 3.5mm
- Range: Class 2, up to 30-60ft (10-20m)
- Operating temperature range: 32°F - 104°F (0° - 40°)
- Operating humidity range: 40 - 50%RH
- Storage temperature range: -13°F - 158°F (-25°C - 70°)

### 4 Battery Indicator

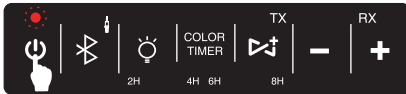

Speaker is charging when the light flashes slowly.

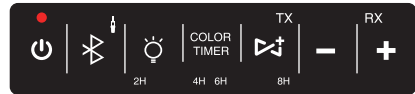

Speaker is fully charged when the light is on all the time.

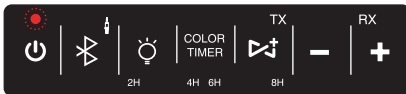

Speaker is out of battery soon if the light flashes quickly.



#### NOTE:

Please fully charge the speakers before using (approx. 3 hours).

### 5 Syncing your Speakers

- 1 Turn on one speaker first.(Main Speaker)
- 2 Turn on the rest speakers.(Receivers)
- 3 Press SYNC Button on the first speaker till transmitter light(TX) starts flashing.
- 4 Press SYNC Button on the rest speakers till the RX indicators flash and then stay on.



Step 3

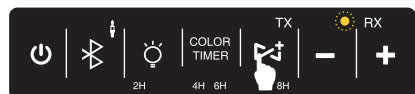

Step 4

NOTE: WHEN THE SPEAKERS ARE SYNCED, THE TX INDICATOR LIGHT OF MAIN SPEAKER AND THE RX INDICATOR LIGHT OF RECEIVERS WILL STAY ON ALL THE TIME.

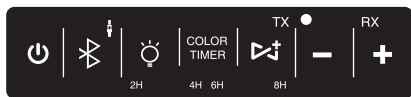

Main Speaker (first speaker turned on)

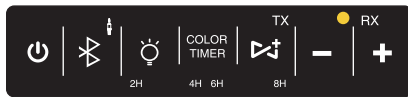

Receiving speaker (Receiver)

NOTE: AFTER SYNCING, PLEASE ALWAYS TURN THE FIRST SPEAKER (Main Speaker) OFF AND ON FIRST.

## 6 Pair Your Device

TO PAIR (Enable Bluetooth on your device)

PAIRED

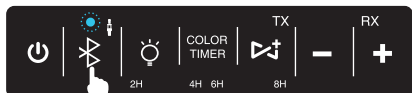

If BT light is flashing, you can match your devices directly. If not, press until the light flashes, and then search for "OLAFUS-01SK" on your device and pair the devices.

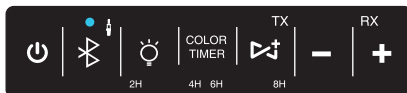

After pairing successfully, the BT light will stay on and you can hear a chime.

DISCONNECT PAIRED DEVICES

BLUETOOTH WAKE-UP

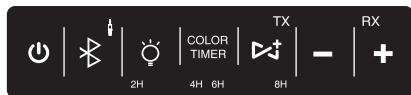

Press BT button 4-5 seconds until you hear a chime, the devices will be disconnected.

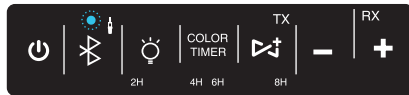

If your device is once out of BT range (30ft-60ft / 10m-20m) for > 5 mins, press BT button to wake up BT and pair the devices again.

## 7 Light Display/Time Setting

**Always-on Light Options: Red / Dark Blue / Light Blue / Amber / Green / Purple / Pink / White Color.**

**Changing Modes: Color-changing Fade/Color-changing Pulse**

LIGHT DISPLAY / BRIGHTNESS BUTTON 

LIGHT DISPLAY SELECTIONS  (Lantern must be ON)



Press the button to turn on the side lantern, and cycle through brightness levels: 20%, 40%, 60%, 80%, 100%.



Press the button to choose the Light Display Colors / Modes.

**TIME: Long press the COLOR/TIMER button to choose your desired time intervals.**

## 02 OPERATING INSTRUCTIONS

### 1 PREVIEW OF FUNCTION PANEL AND PORTS

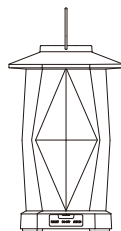
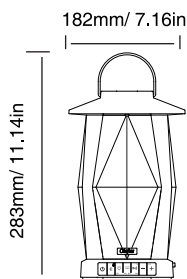

#### FUNCTION AND DISPLAY PANEL BUTTONS

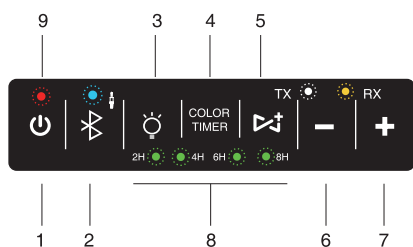

1. POWER ON/OFF
2. BLUETOOTH Pair/ Wake/ Disconnect
3. LIGHT ON/OFF + BRIGHTNESS CONTROL
4. COLOR/TIME SETTING
5. SYNC (requires additional speakers)

#### RELEASE COVER TO ACCESS PORTS

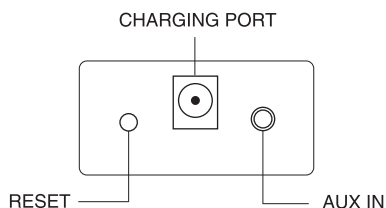

6. VOLUME DOWN
7. VOLUME UP
8. LIGHTING TIME INDICATOR
9. INDICATOR LIGHT

## 2 CHARGE YOUR SPEAKERS

**NOTE: Speakers must be fully charged before using.**

1. Uncover the rubber cover and plug power adapter into the charging port.
2. Plug the power adapter into power outlet.
3. When charging, the red indicator light will flash; when it stays on and stop flashing, unplug the power adapter.  
(It takes approximately 3 hours to fully charge the speaker.)

## Indicators for Charging, and Remaining Battery Levels

### CHARGING



When charging, the indicator light will flash slowly.

### FULLY CHARGED



When the red indicator light stays on, the speaker is fully charged.

### LOW POWER

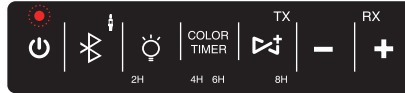

The speaker needs to be charged when the indicator lights flash quickly. (Indicator light will only work when the speaker is on.)

## 3 BLUETOOTH PAIRING

( Speaker must be powered ON)

### A. ESTABLISHING A NEW CONNECTION

#### 1. Bluetooth indicator will flash slowly after turning it on.

(If the light does not flash, press Bluetooth button until it starts flashing.)

#### 2. Enable Bluetooth in your device settings and select “OLAFUS-01SK”.

#### 3. After pairing successfully, the indicator light will stay on and you can hear a chime.

### READY TO PAIR

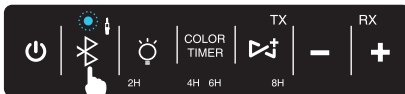

The speaker is ready to pair when the light flashes slowly.

### PAIRED

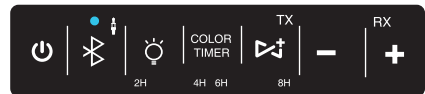

After pairing successfully, the light will stay on.

### B. DISCONNECT AND PAIR WITH A NEW DEVICE

#### 1. Press the Bluetooth button until hearing a chime.

#### 2. Repeat Step 1-3 in previous section(ESTABLISHING A NEW PAIRING).

### DISCONNECT PAIRED DEVICE

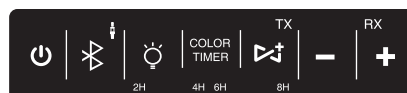

Chime will sound when device is disconnected.



### C. WAKE UP BLUETOOTH FROM SLEEP MODE

To save power, the Bluetooth connection will automatically go into sleep mode if your device stays out of Bluetooth range (30 ft/10m) for more than 5 minutes.

To reconnect when your device is back within range, press the **BLUETOOTH** button to cancel sleep mode and re-establish pairing connection.



Fast flash indicates successful wake-up.

**NOTE:** BLUETOOTH DEVICE AND SPEAKER SHOULD BE IN CLOSE PROXIMITY WHEN PAIRING (30 ft/10m).

If you cannot pair your device, another device may already be paired with the speaker. Follow steps in **B (DISCONNECT AND PAIR WITH A NEW DEVICE)** above to disconnect possible connections. If you still have difficulty pairing your device, please contact customer service.

## 4 SYNC SPEAKERS

**NOTE:** Sync only works if you have 2 or more Olafus Bluetooth Speakers.

(If you are not syncing any speakers, go directly to Page 6 for Bluetooth Pairing. (bluetooth pairing))

- 1 Turn on one speaker first. (Main Speaker)



- 2 Turn on the rest speakers. (Receivers)

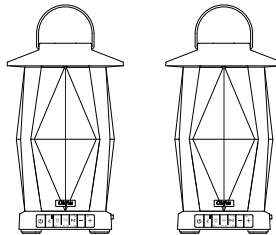

- 3 Press SYNC Button on the first speaker till transmitter light(TX) starts flashing.



Step 3

- 4 Press SYNC Button on the rest speakers till the RX indicators flash and then stay on.



Step 4

NOTE: WHEN THE SPEAKERS ARE SYNCED, THE TX INDICATOR LIGHT OF MAIN SPEAKER AND THE RX INDICATOR LIGHT OF RECEIVERS WILL STAY ON ALL THE TIME.



Main Speaker (first speaker turned on)



Receiver (the rest speakers)

**NOTE: PLEASE ALWAYS TURN MAIN SPEAKER OFF AND ON FIRST.**

If you experience any difficulty in syncing your speakers, please refer to the "Sync Tips" below.

## SYNC TIPS

### Please read the below tips to enhance your multi-sync experience!

**1. DURING SETUP, THE SYNC SIGNAL ONLY TRANSMITS FOR 90 SECONDS.**

If you do not complete sync steps 1-4 within 90 seconds, speakers you try to sync with will not sync after 90 seconds. If you need more than 90 seconds to complete the sync process, simply press the SYNC button on the first speaker again to reactivate the sync signal (Step 3 in the last section: SAYNC SPEAKERS) and continue to sync more speakers.

**2. WHEN TURNING SYNCED SPEAKERS ON, TURN ON MAIN SPEAKER FIRST.**

When you sync speakers, they stay synced. Namely, even after you power the synced speakers off, they will automatically sync with each other again when powered on. But you should turn off and on the main speakers first.

**3. CHOOSE A LOCATION FOR THE MAIN SPEAKER.**

When you power off the main speaker (the first speaker), the receivers which are synced will also power off. For this reason, position the main speaker in a convenient location where you can easily turn it on and off.

**4. CHANGE A MAIN SPEAKER TO A RECEIVER.**

Whichever of your synced speakers is turned on first becomes the main speaker. If you turn on a receiver first, you will need to reconfigure your sync connections by following the steps on the previous page.

Previously synced receiving speakers need to be powered on within 90 seconds. If more than 90 seconds pass between turning on synced speakers, simply press the SYNC button on the transmitting speaker to re-engage sync on all linked speakers.

If you cannot establish sync connection, please contact customer service via [support@olafuslife.com](mailto:support@olafuslife.com).

## 5 AUXILIARY INPUT

A 3.5mm auxiliary cable comes with the speaker, with which you may use the speaker without Bluetooth. In this case, Bluetooth will be disabled, but speaker sync features remain fully functional.

1. Plug one end of the auxiliary cable into the speaker auxiliary port.
2. Plug the other end of the auxiliary cable into your device audio jack.  
(Ensure audio jack is not obstructed by any protective case or accessories.)
3. When auxiliary cable is plugged into speaker, you will hear an audible chime and the auxiliary indicator will illuminate.

Uncover the rubber cover to access port.

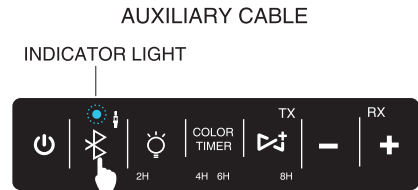
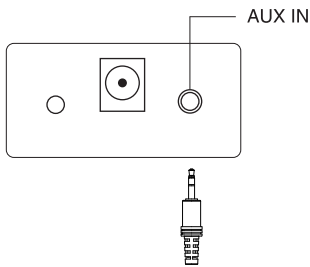

Green light indicates auxiliary input.

## 6 LIGHT DISPLAY

**NOTE: Color-changing Pulse feature ONLY works when playing the music.**

By default, the lantern will turn off automatically after 2 hours to extend run time. If you want the lantern to illuminate for longer, please set the timer.

### A. LANTERN ON /OFF AND BRIGHTNESS CONTROL

1. Press the LIGHT button to turn the lantern on.
2. Each time you press the button again, the brightness of the light increases ( 20%, 40%, 60%, 80% and 100%).
3. Press button a total of 5 times to reach maximum brightness, then press the button to turn the light off.  
(Brightness level settings correspond to 20%, 40%, 60%, 80% and 100%).

LIGHT DISPLAY ON & BRIGHTNESS BUTTON

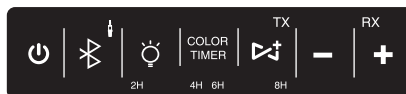

Press to cycle through brightness settings.

## B. LIGHT DISPLAY COLOR SELECTION

Lantern feature must be on to change light display color.

### 1. Press the **COLOR/TIMER** button to select light display color.

Light display is arranged in the following sequence:

1. Red
2. Dark Blue
3. Light Blue
4. Amber
5. Green
6. Purple
7. Pink
8. White
9. Color-changing Fade
10. Color-changing Pulse

NOTE: Brightness control  
can only be adjusted for  
these color selections.

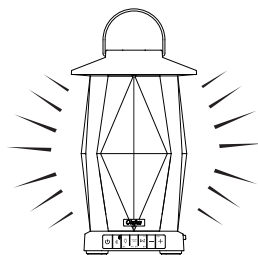

Light Display Selection

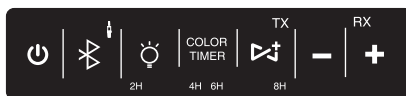

Press the Color/Timer Button

## C. TIMER OPTION

1. Long press the **COLOR/TIMER** button.
2. When the desired timer interval lights up, release the button.
3. To change the timer interval, repeat steps 1 and 2.

(Timer will revert to last selected timer interval when speaker is powered on.)

You may set the timer to turn off the lantern after 2, 4, 6 or 8 hours.



Press the **COLOR/TIMER** button  
to choose your desired light color.

NOTE: By default,  
the lantern will  
turn off after 2  
hours .

## CONSIGNES DE SÉCURITÉ

1. Lisez toutes les instructions sur la novice et conservez-la pour référence personnelle à l'avenir.
2. Suivez toutes les instructions pour utiliser le produit.  
Faites attention à tous les avertissements sur le produit et dans le manuel d'utilisation.
3. Nettoyez avec un chiffon sec uniquement. Débranchez toujours le produit de toute source d'alimentation avant de le nettoyer.
4. N'utilisez pas d'accessoires tiers ni d'accessoires non-recommandés avec ce produit.
5. Ne placez pas le produit sur une surface instable, telle qu'un chariot, un support, un trépied, etc, qui pourrait faire tomber le produit et causer d'endommagements graves aux personnes ou au produit. Suivez toutes les instructions du fabricant sur le montage et les accessoires.
6. Ne pas bloquer ou couvrir les fentes de ventilation. Les ouvertures dans la cabine du produit assurent une ventilation efficace et empêchent la surchauffe possible. Évitez de placer le produit sur des lits, des canapés et des tapis, ou de le monter sur des étagères ou des bibliothèques, à moins de disposer d'une ventilation adéquate.
7. Prévenir les dangers du cordon d'alimentation. Acheminez les cordons avec précaution pour éviter de marcher dessus ou de les pincer, surtout entre les extrémités des fiches et la connexion du produit et les prises de courant.
8. Débranchez le cordon d'alimentation lorsque vous ne l'utilisez pas. Le produit ne doit pas être branché sur une source d'alimentation lorsqu'il n'est pas utilisé pendant de longues périodes.
9. Ne pas l'installer près de sources de chaleur. Évitez les radiateurs, les cuisinières et autres appareils produisant de la chaleur. Évitez les longues expositions au soleil et aux températures élevées.
10. Consultez un personnel qualifié pour tous les services. Si le produit est endommagé ou en panne, veuillez contacter un technicien qualifié.  
N'essayez pas de réparer vous-même.
11. Pour utiliser sans fil, déconnectez complètement la prise secteur. La fiche doit être complètement déconnectée de la prise de courant.

# GUIDE D'INSTALLATION

Merci d'avoir acheté ce produit. Veuillez lire toutes les informations sur la sécurité et l'installation avant d'utiliser le bluetooth haut-parleur.

**Conseils:** Si vous ne pouvez pas vous connecter avec un périphérique Bluetooth, synchronisez vos enceintes ou utilisez votre appareil correctement, Vous pouvez appuyer longuement sur "+" "-" (Volume Haut/ Bas) en même temps pour restaurer aux réglages d'usine.

## 01 GUIDE DE DÉMARRAGE RAPIDE

### 1 Déballer la boîte

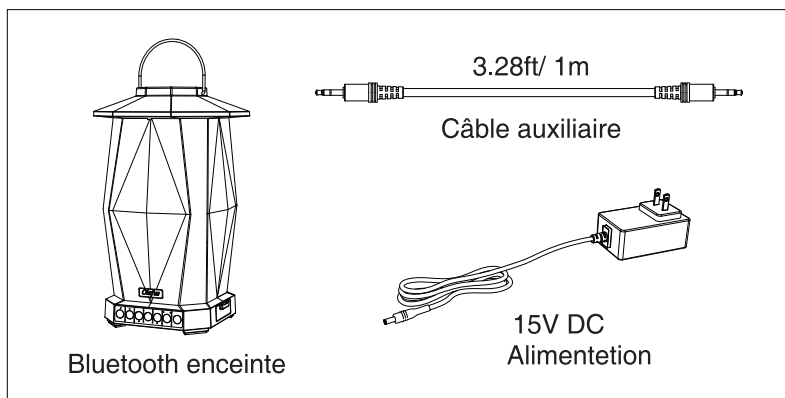

### 2 Panneau de contrôle et ports du haut-parleur

BOUTONS DE FONCTION ET DE  
PANNEAU D'AFFICHAGE

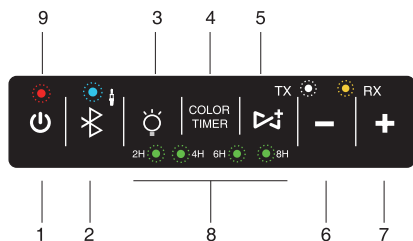

1. MARCHE/ARRÊT
2. BLUETOOTH APPARIEMENT/ RÉVEIL/ DÉCONNECTION
3. ALLUMAGE/ÉTEINT DE LUMIÈRE + CONTRÔLE DE LUMINOSITÉ
4. REGLAGE COULEUR / TEMPS
5. SYNC (nécessite des haut-parleurs supplémentaires)

OUVRIRE LA COUVERTURE  
DES PORTS D'ACCÈS

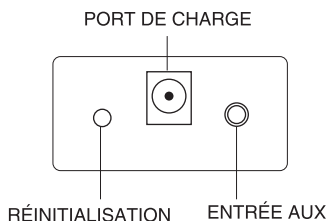

6. VOLUME BAS
7. VOLUME HAUT
8. INDICATEUR DE TEMPS D'ÉCLAIRAGE
9. VOYANT D'INDICATEUR

### 3 PARAMETER

- Puissance: 25W
- Tension d'entrée: 100-240V AC
- Fréquence: 50 / 60Hz
- Tension de sortie: 15V
- Curren de sortie: 2A
- Version Bluetooth: 4.2
- Max. Temps de travail: Volume moyen 20h  
Volume moyen et éclairage 10h
- RSB:  $\cong$  85dB
- Temps de retard:  $\leq$  3MS parmi les haut-parleurs
- Temps de charge: 3h
- Capacité de la batterie: 3 x 2200mAh
- Temps d'attente: 300h
- Indice de protection: IPX5
- Entrée auxiliaire: 3,5mm
- Gamme: Classe 2, 10-20 m
- Température de fonctionnement: 32°F - 104°F (0° - 40°)
- Humidité de fonctionnement: 40 - 50% HR
- Température de stockage: -25°C à 70°C (-13°F à 158°F)

### 4 Indicateur de batterie



Le voyant clignote lentement en chargeant.

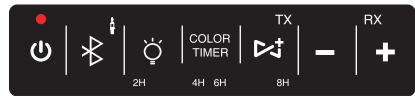

Le voyant est allumé en permanence en chargeant complètement .

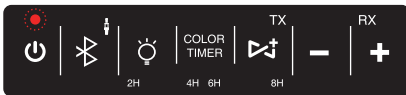

Le voyant clignote rapidement en épuisant.



#### REMARQUE

Veillez charger complètement le haut-parleur avant d'utiliser (environ 3 heures).

### 5 Synchroniser vos haut-parleurs

- 1 Allumez d'abord un haut-parleur (Haut-parleur principal)
- 2 Allumez le reste des haut-parleurs.(Récepteurs)
- 3 Appuyez sur le bouton SYNC du premier haut-parleur jusqu'à ce que le voyant de l'émetteur (TX) commence à clignoter. (Étape 3)
- 4 Appuyez sur le bouton SYNC sur les enceintes restantes jusqu'à ce que les indicateurs (RX) clignotent, puis restent allumés.(Étape 4)

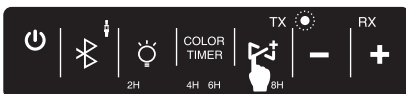

Étape 3

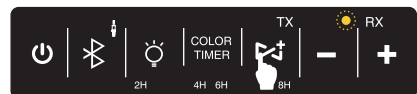

Étape 4

REMARQUE: LORSQUE LES HAUT-PARLEURS SONT EN SYNCHRONISATION, LA LUMIÈRE DE L'INDICATEUR DE TX DU HAUT-PARLEUR PRINCIPAL ET CELLE DE RX DES RÉCEPTEURS METTENT EN ŒUVRE TOUTS LES TEMPS.

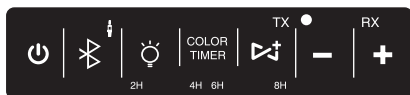

Haut-parleur émetteur (premier haut-parleur active)

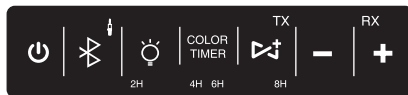

Haut-parleur de réception

REMARQUE: APRÈS LA SYNCHRONISATION, VEUILLEZ TOUJOURS ALLUMER OU ÉTEINDRE LE PREMIER HAUT-PARLEUR EN PRIORITÉ.

## 6 Jumeler votre appareil

À JUMELER (Activer Bluetooth sur votre appareil)

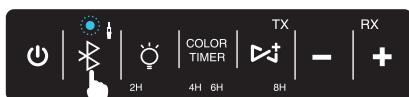

Si le voyant BT clignote, vous pouvez faire correspondre directement vos appareils. Sinon, appuyez sur le bouton jusqu'à ce que le voyant clignote, puis recherchez "OLAFUS-01SK" sur votre appareil et associez les appareils.

JUMELÉ

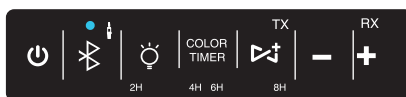

Après avoir réussi le jumelage, le témoin BT reste allumé et vous pouvez entendre un carillon.

DÉCONNECTER LES DISPOSITIFS JUMELÉS

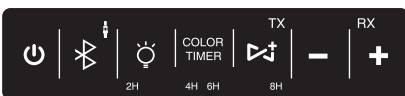

Appuyez sur le bouton BT pendant 4 à 5 secondes jusqu'à ce que vous entendiez un carillon, les appareils seront déconnectés.

BLUETOOTH RÉVEIL

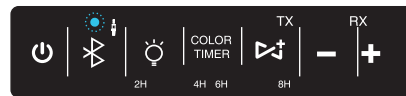

Si votre appareil est hors de portée BT (10m-20m / 30ft-60ft.) pendant plus de 5 minutes, appuyez sur le bouton BT pour réactiver BT et relier l'appareil

## 7 Affichage lumineux / Réglage de temps.

Options d'éclairage permanent: Rouge / Bleu Foncé / Bleu Clair / Ambre / Vert / Rose / Violet / Blanc

Changement de mode: Fondu de couleur changeante / Impulsion de changement de couleur.

BOUTON LUMINEUX / LUMINOSITÉ

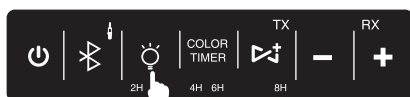

Appuyez sur le bouton pour allumer la latérale de lanterne et faites défiler les niveaux de luminosité: 20%, 40%, 60%, 80%, 100%.

SÉLECTIONS DE LUMIÈRES  (La lanterne doit être allumée)



Appuyez sur le bouton pour choisir les couleurs d'affichage de la lumière / Modes



TIME: appuyez longuement sur le bouton COLOR / TIMER pour choisir les intervalles de temps souhaités.

## 02 MODE D'EMPLOI

### 1 APERÇU DU PANNEAU DE FONCTION ET DES PORTS

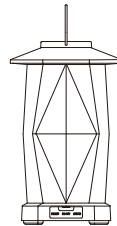
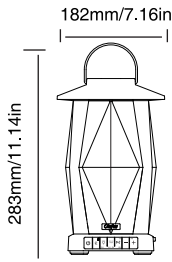

BOUTONS DE FONCTION ET DE  
PANNEAU D'AFFICHAGE

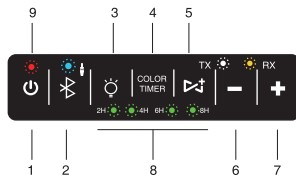

LIBERER LA COUVERTURE DES  
PORTS D'ACCES

PORT DE CHARGE

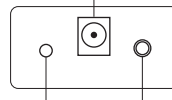

RÉINITIALISATION ENTRÉE AUX

1. MARCHE/ARRÊT
2. BLUETOOTH APPARIEMENT/ RÉVEIL/ DÉCONNECTION
3. ALLUMAGE/ÉTEINT DE LUMIÈRE + CONTRÔLE DE LUMINOSITÉ
4. REGLAGE COULEUR / TEMPS
5. SYNC (nécessite des haut-parleurs supplémentaires)
6. VOLUME BAS
7. VOLUME HAUT
8. INDICATEUR DE TEMPS D'ÉCLAIRAGE
9. VOYANT D'INDICATEUR

### 2 CHARGEZ VOS ENCEINTES

**REMARQUE:** Les enceintes doivent être complètement chargées avant d'utiliser.

1. Découvrez le couvercle en caoutchouc et branchez l'adaptateur secteur dans le port de chargement.
2. Branchez l'adaptateur secteur dans la prise de courant.
3. Le voyant rouge clignote en chargeant; quand il reste allumé et arrête de clignoter, débranchez l'adaptateur secteur.  
(Il faut environ 3 heures pour charger complètement l'enceinte)

## Indicateurs de charge et niveaux de batterie restants

### En Chargeant

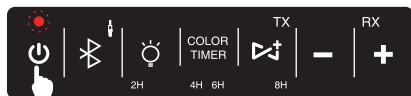

Le en chargeant. Le voyant clignote lentement.

### Complètement chargé

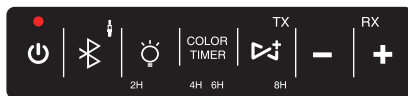

Lorsque le voyant rouge reste allumé, l'enceinte est complètement chargée.

### Faible énergie

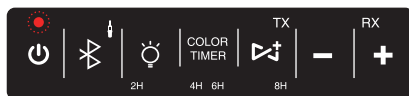

L'enceinte doit être chargée lorsque le voyant clignote rapidement. (Le voyant ne fonctionne que lorsque l'enceinte est allumée)

## 3 APPAIRAGE BLUETOOTH

(Le haut-parleur doit être allumé)

### A. ÉTABLISSEMENT D'UNE NOUVELLE CONNEXION

#### 1. L'indicateur Bluetooth clignote lentement après l'avoir allumé.

(Si le voyant ne clignote pas, appuyez sur le bouton Bluetooth jusqu'à ce qu'il commence à clignoter)

#### 2. Activez Bluetooth de votre appareil et sélectionnez «OLAFUS-01SK».

#### 3. Une fois le jumelage réussi, le voyant reste allumé et vous pouvez entendre un carillon.

### À JUMELER

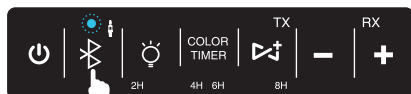

Le haut-parleur est prêt à être couplé lorsque la lumière clignote lentement.

### JUMELÉ



Une fois l'appairage réussi, la lumière restera allumée.

### B. DÉCONNEXION ET APPAIRAGE AVEC UN NOUVEAU DISPOSITIF

#### 1. Appuyez sur le bouton Bluetooth jusqu'à entendre un carillon.

#### 2. Répétez les étapes 1-3 de la section précédente (ÉTABLISSEMENT D'UNE NOUVELLE CONNEXION)

### DÉCONNEXION D' UN DISPOSITIF JUMELÉ

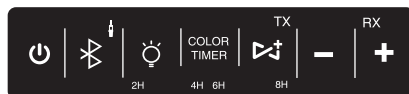

carillon retentit lorsque l'appareil est déconnecté

## C. RÉVEILLEZ BLUETOOTH DU MODE SOMMEIL

Pour économiser de l'énergie, la connexion Bluetooth passe automatiquement en mode veille si votre appareil reste hors de portée de Bluetooth (30 ft./10 m) pendant plus de 5 minutes.

Pour reconnecter lorsque votre appareil revient à portée, appuyez sur le bouton BLUETOOTH pour annuler le mode veille et rétablir la connexion.

### BLUETOOTH RÉVEIL

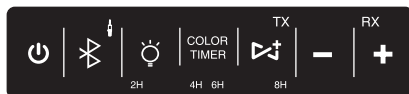

Réveil réussi avec un flash rapide

**REMARQUE: LE DISPOSITIF BLUETOOTH ET LE HAUT-PARLEUR DOIVENT ÊTRE À PROXIMITÉ LORS DE L'ACCORD (~ 3 ft / 1 m)**

Si vous ne pouvez pas coupler votre appareil, ce serait un autre appareil déjà être associé à l'enceinte. Suivez les étapes B ci-dessus pour déconnecter les connexions possibles. Si vous avez toujours des difficultés à coupler votre appareil, veuillez contacter le service d'après-vente.

## 4 SYNCHRONISATION DES HAUT-PARLEURS

**REMARQUE: La synchronisation ne fonctionne que si vous avez 2 ou plus olafus haut-parleurs Bluetooth.**

(Si vous ne synchronisez pas d'enceintes, passez directement à l'étape 3, page 4)

**1 Allumez d'abord un haut-parleur (Haut-parleur principal)**

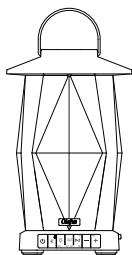

**2 Allumez le reste des haut-parleurs. (Récepteurs)**

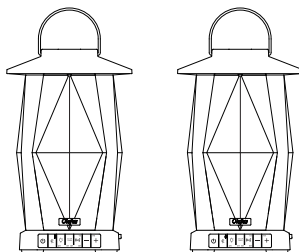

**3 Appuyez sur le bouton SYNC du premier haut-parleur jusqu'à ce que le voyant de l'émetteur (TX) commence à clignoter. (Étape 3)**

**4 Appuyez sur le bouton SYNC sur les enceintes restantes jusqu'à ce que les indicateurs (RX) clignotent, puis restent allumés. (Étape 4)**

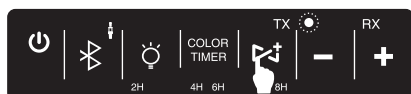

Étape 3

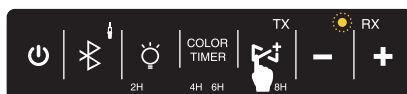

Étape 4

REMARQUE: LORSQUE LES HAUT-PARLEURS SONT EN SYNCHRONISATION, LA LUMIÈRE DE L'INDICATEUR DE TX DU HAUT-PARLEUR PRINCIPAL ET CELLE DE RX DES RÉCEPTEURS METTENT EN ŒUVRE TOUTS LES TEMPS.

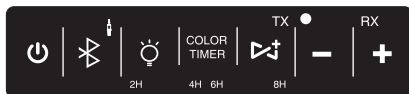

Haut-parleur émetteur (premier haut-parleur active)

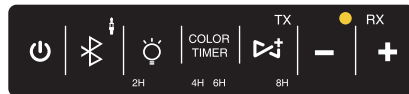

Haut-parleur de réception

**REMARQUE: APRÈS LA SYNCHRONISATION, VEUILLEZ TOUJOURS ALLUMER OU ÉTEINDRE LE PREMIER HAUT-PARLEUR EN PRIORITÉ.**

Si vous éprouvez des difficultés à synchroniser vos haut-parleurs. Veuillez reporter aux "Conseils de synchronisation" ci-dessous.

## CONSEILS DE SYNCHRONISATION

**Veillez lire les conseils ci-dessous pour améliorer votre expérience de multi-synchronisation!**

### **1. PENDANT L'INSTALLATION, LE SIGNAL DE SYNCHRONISATION NE TRANSMET QUE 90 SECONDES.**

Si vous n'effectuez pas les étapes de synchronisation 1-4 dans les 90 secondes, les haut-parleurs que vous essayez de synchroniser ne se synchroniseront pas après le délai. Si vous avez besoin de plus de 90 secondes pour terminer le processus de synchronisation, appuyez simplement à nouveau sur le bouton SYNC du premier haut-parleur pour réactiver le signal de synchronisation (Étape 3 de la dernière section: SYNCHRONISATION DES HAUT-PARLEURS).

### **2. LORS DE LA MISE SOUS TENSION DES HAUT-PARLEURS SYNCHES, ALLUMEZ LE HAUT-PARLEUR PRINCIPAL D'ABORD.**

Lorsque vous synchronisez des haut-parleurs, ils restent synchronisés. À savoir, même après avoir éteint les haut-parleurs synchronisés, ils se synchroniseront automatiquement à nouveau lors de la mise sous tension \*. Mais vous devez éteindre et allumer les haut-parleurs principaux en priorité.

### **3. CHOISISSEZ UN EMPLACEMENT DU HAUT-PARLEUR PRINCIPAL.**

Lorsque vous éteignez le haut-parleur principal (premier haut-parleur), les récepteurs synchronisés s'éteignent également. Pour cette raison, placez le haut-parleur principal dans un endroit pratique où vous pouvez facilement l'allumer et l'éteindre.

### **4. CHANGER UN HAUT-PARLEUR PRINCIPAL À UN RÉCEPTEUR.**

Celui que vos haut-parleurs synchronisés soient allumés premièrement devient le haut-parleur principal. Si vous allumez d'abord un récepteur, vous devrez reconfigurer vos connexions de synchronisation en suivant les étapes de la page précédente.

Les haut-parleurs de réception précédemment synchronisés doivent être sous tension dans les 90 secondes. Si l'allumage des haut-parleurs synchronisés prennent plus de 90 secondes, appuyez simplement sur le bouton SYNC du haut-parleur émetteur pour réactiver la synchronisation sur toutes les enceintes raccordées.

Si vous ne pouvez pas établir de connexion de synchronisation, veuillez contacter le service client. (Référez-vous à la couverture des informations de contact.)

## 5 ENTRÉE AUXILIAIRE

Un câble auxiliaire de 3,5 mm est fourni avec le haut-parleur, avec lequel vous pouvez utiliser le haut-parleur sans Bluetooth. Dans ce cas, Bluetooth sera désactivé, mais les fonctions de synchronisation des haut-parleurs restent entièrement fonctionnelles.

1. Branchez une extrémité du câble auxiliaire dans le port auxiliaire du haut-parleur.
2. Branchez l'autre extrémité du câble auxiliaire dans la prise audio de votre appareil. (Assurez-vous que la prise audio n'est pas obstruée par un boîtier ou des accessoires de protection)
3. Lorsque le câble auxiliaire est branché sur le haut-parleur, vous entendrez un carillon sonore et le témoin auxiliaire s'allumera.

Découvrez le couvercle en caoutchouc pour accéder au port

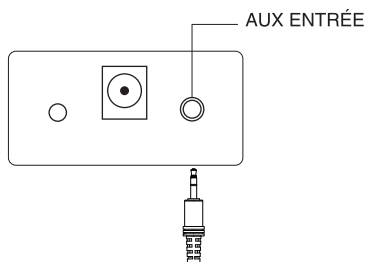

### CÂBLE AUXILIAIRE

VOYANT D'INDICATEUR

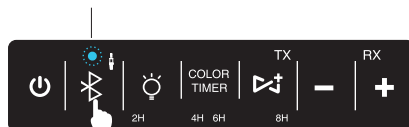

Le voyant de l'entrée auxiliaire est en vert.

## 6 LUMIÈRES

**REMARQUE: La fonction Impulsion de changement de couleur fonctionne UNIQUEMENT avec la musique.**

Par défaut, la lanterne s'éteindra automatiquement après 2 heures pour prolonger le temps d'exécution. Si vous voulez que la lanterne s'allume plus longtemps, veuillez régler la minuterie.

### A. CONTRÔLE LE MARCHE/ARRÊT ET LA LUMINOSITÉ DE LA LANTERNE

1. Appuyez sur le bouton LIGHT pour allumer la lanterne.
2. Chaque fois que vous appuyez sur le bouton, la luminosité de la lumière augmente (20%, 40%, 60%, 80% et 100%)
3. Appuyez sur le bouton 5 fois au total pour atteindre la luminosité maximale, puis appuyez sur le bouton pour éteindre la lumière.

(Les paramètres de niveau de luminosité correspondent à 20%, 40%, 60%, 80% et 100%)

### BOUTON DE LUMIÈRE & LUMINOSITÉ

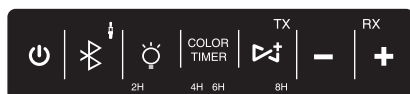

s' appuyer pour parcourir les paramètres de luminosité

## B. SÉLECTION DE COULEURS DE LUMIÈRE

Pour changer la couleur de l'affichage, la fonction de lanterne doit être activée.

### 1. Appuyez sur le bouton COLOR / TIMER pour sélectionner une couleur.

Les lumières sont organisées dans l'ordre suivant:

1. Rouge
2. Bleu
3. Bleu-vert clair
4. Ambre
5. Vert
6. Violet
7. Rose
8. Blanc
9. Fondu changeant de couleur
10. Impulsion de changement de couleur

REMARQUE:  
L'ajustabilité de l'intensité de lumière fonctionne seulement pour les couleurs.

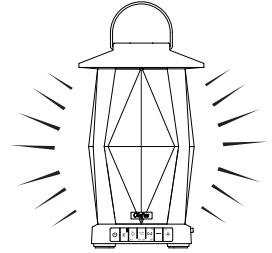

Sélection de l'affichage lumineux

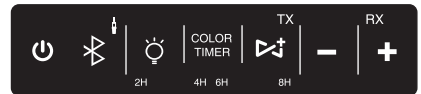

Appuyez sur le bouton COLOR / TIMER

## C. OPTION MINUTERIE

1. Appuyez longuement sur le bouton COLOR / TIMER.
2. Lorsque l'intervalle de minuterie souhaité s'allume, relâchez le bouton.
3. Pour modifier l'intervalle, répétez les étapes 1 et 2.  
(La minuterie revient au dernier intervalle de minuterie sélectionné lorsque le haut-parleur est allumé à nouveau.)

Appuyez sur le bouton COLOR / TIMER

Vous pouvez régler la minuterie pour éteindre la lanterne après 2, 4, 6 ou 8 heures



Relâchez quand l'intervalle désiré s'allume

REMARQUE: La lanterne s'éteindra après 2 heures pour prolonger le temps d'exécution.

## SICHERHEITSHINWEISE

1. Lesen Sie alle Anweisungen und speichern Sie sie für den späteren Gebrauch.
2. Befolgen Sie alle Anweisungen für den Betrieb des Produktes.
3. Beachten Sie alle Warnhinweise, die auf dem Produkt angebracht und im Benutzerhandbuch vermerkt sind.
4. Reinigen Sie den Lautsprecher nur mit trockenem Tuch. Trennen Sie das Produkt vor der Reinigung immer von Stromnetz.
5. Verwenden Sie keine Fremdgeräte oder keine Zubehörteile für dieses Produkt., die nicht empfohlen wurden.
6. Stellen Sie das Produkt nicht auf eine instabile Oberfläche z.B. einen Wagen, einen Ständer, ein Stativ usw., weil es das Produkt fallen lassen und zu schweren Personenschäden und schweren Produktschäden führen kann. Befolgen Sie alle Herstelleranweisungen für Montage und Zubehör.
7. Blockieren oder abdecken Sie den Lüftungsschlitze nicht. Der Lüftungsschlitze gewährleistet eine effiziente Belüftung und vermeidet eine Überhitzung. Vermeiden Sie es, das Produkt auf Betten, Sofas und Teppichen zu platzieren, oder auf Regalen, Bücherregalen zu montieren, es sei denn, dass eine ausreichende Belüftung vorhanden ist.
8. Führen Sie die Kabel vorsichtig, um zu vermeiden, dass Sie darauf treten oder sie einklemmen, insbesondere an den Steckerenden und der Verbindung zwischen Produkten und Steckdosen.
9. Ziehen Sie das Netzkabel ab, wenn es nicht benutzt wird. Das Produkt sollte nicht an eine Stromquelle angeschlossen werden, wenn es längere Zeit nicht benutzt wird.
10. Überlassen Sie alle Wartungsarbeiten qualifiziertem Wartungspersonal. Wenn das Produkt während der Verwendung beschädigt oder defekt ist, wenden Sie sich bitte an qualifizierten Wartungspersonal. Versuchen Sie nicht, das Gerät selbst zu reparieren.
11. Um Wireless zu verwenden, trennen Sie den Netzstecker vollständig. Der Stecker muss vollständig von der Steckdose getrennt sein.

# INSTALLATIONSANLEITUNG

Vielen Dank für Ihren Kauf des Produktes. Bitte lesen Sie alle Sicherheitsinformationen und Installation-Einführung vor der Verwendung des Bluetooth-Lautsprechers.

**Tipps:** Wenn Sie mit dem Bluetooth-Gerät nicht verbinden können, Ihren Lautsprecher nicht synchronisieren können oder Ihr Gerät nicht ordnungsgemäß bedienen können, können Sie die Taste "+" "-" (Lautstärke erhöhen / verringern) gleichzeitig lange drücken, um die Werkseinstellung wiederherzustellen.

## 01 KURZANLEITUNG

### 1. Packen Sie die Box aus

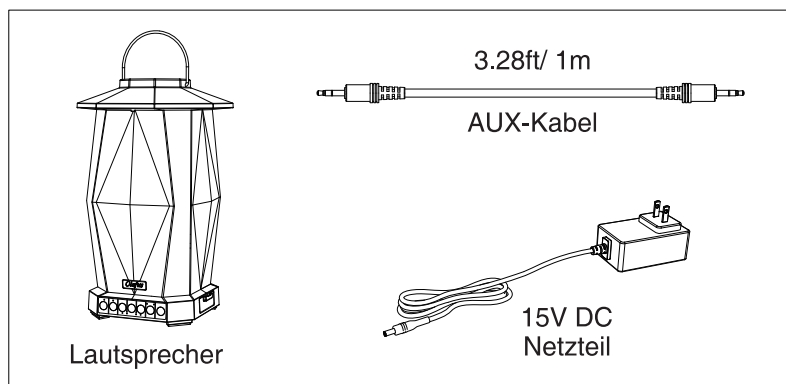

### 2. Lautsprecher-Systemsteuerung und Anschlüsse

#### FUNKTIONS- UND ANZEIGETAFELTASTEN

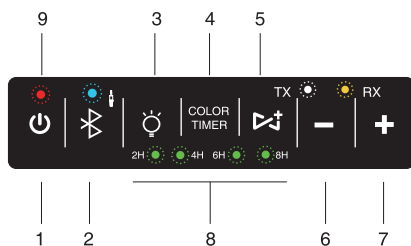

1. EINSCHALTEN / AUSSCHALTEN
2. BLUETOOTH-VERBINDUNG koppeln / wecken / trennen
3. LICHT AN / AUS + HELLIGKEITSREGELUNG
4. FARBE / ZEITEINSTELLUNG
5. SYNC (benötigt zusätzliche Lautsprecher)

#### RELEASE COVER TO ACCESS PORTS

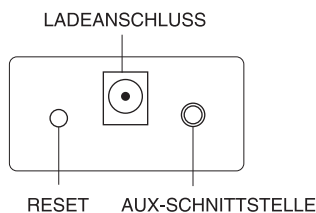

6. LEISER-TASTE
7. LAUTER-TASTE
8. BELEUCHTUNGSZEITANZEIGE
9. ANZEIGELEUCHE



## 3 PARAMETER

- Leistung: 25W
- Eingangsspannung (Adapter): 100-240V AC
- Frequenz (Adapter): 50 / 60Hz
- Ausgangsspannung (Adapter): 15V
- Ausgangsstrom (Adapter): 2A
- Bluetooth Version: über 4.2
- Maximale Arbeitszeit: Mittlere Lautstärke 20 Stunden, Mittlere Lautstärke & Beleuchtung 10 Stunden
- SNR:  $\geq 85$ dB
- Verzögerungszeit:  $\leq 3$  MS zwischen Lautsprechern
- Ladezeit: 3 Stunden
- Batteriekapazität: 3 x 2200mAh
- Standby-Zeit: <300 Stunden
- IP-Schutzklasse: IPX5
- AUX-Eingang: 3,5 mm
- Reichweite: Klasse 2, bis zu 10-60 Fuß (10-20 m)
- Betriebstemperaturbereich: 32°F - 104°F (0° - 40°)
- Luftfeuchtigkeit bei Betrieb: 40 - 50% RH
- Lagertemperaturbereich: -13°F - 158°F (-25°C - 70°)

## 4 Batterieanzeige



Der Lautsprecher wird aufgeladen, wenn das Licht langsam blinkt.

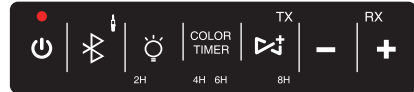

Der Lautsprecher ist vollständig geladen, wenn das Licht ständig leuchtet.

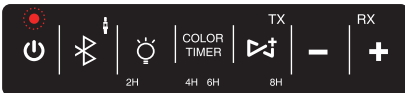

Die Batterie des Lautsprechers ist bald leer, wenn das Licht schnell blinkt.



### HINWEIS:

Bitte laden Sie den Lautsprecher vor dem Gebrauch vollständig auf (ca. 3 Stunden).

## 5 Synchronisieren Sie Ihren Lautsprecher

- 1 Schalten Sie zuerst einen Lautsprecher ein. (Hauptlautsprecher)
- 2 Schalten Sie die übrigen Lautsprecher ein. (Empfänger)
- 3 Drücken Sie die SYNC-Taste auf dem ersten Lautsprecher, bis TX-ANZEIGELEUCHTE (TX) beginnt zu blinken.
- 4 Drücken Sie die SYNC-Taste auf dem übrigen Lautsprechern, bis die RX-Anzeigenleuchte blinken und leuchtet ständig.

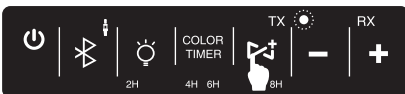

Schritt 3

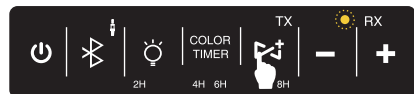

Schritt 4

HINWEIS: WENN DIE LAUTSPRECHER SYNCHRONISIERT SIND, WERDEN DIE TX-ANZEIGELEUCHE DES HAUPT-LAUTSPRECHERS UND DIE RX-ANZEIGELEUCHE DES EMPFÄNGERS STÄNDIG LEUCHTEN.



Hauptlautsprecher (der erste Lautsprecher, der eingeschaltet wurde)

Empfänger

HINWEIS: NACH DEM SYNCHRONISIEREN SCHALTEN SIE DEN ERSTEN LAUTSPRECHER (Hauptlautsprecher) IMMER VORRANGIG AN UND AUS.

## 6 Koppeln Sie Ihr Gerät

ZUM KOPPELN(Aktivieren Sie die Bluetooth-Funktion Ihres Gerätes)



Wenn das BT-Licht blinkt, suchen Sie dann nach "OLAFUS-01SK" auf Ihrem Gerät und koppeln Sie den Lautsprecher. Wenn das Licht nicht blinkt, drücken Sie die Bluetooth-Taste, bis das Licht blinkt und dann koppeln Sie den Lautsprecher.

GEKOPPELT



Nach erfolgreichem Koppeln leuchtet das BT-Licht ständig und Sie können einen Ton hören.

TRENNEN SIE DIE VERBINDUNG MIT DEM GEKOPPELTEN GERÄT

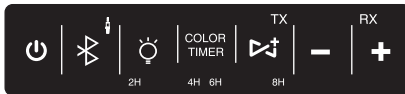

Drücken Sie die BT-Taste 4-5 Sekunden, bis Sie einen Ton hören, wird die Verbindung getrennt.

AKTIVIEREN SIE BLUETOOTH



Wenn Ihr Gerät außerhalb der BT-Reichweite (30Fuß bis 60Fuß / 10m bis 20m) mehr als 5 Minuten ist, drücken Sie die BT-Taste, um BT zu aktivieren und die Geräte erneut zu koppeln.

## 7 Licht / Zeiteinstellung

Always-on Lichtoptionen: Rot / Dunkelblau / Hellblau / Bernstein / Grün / Pink / Lila / Weiß

Farbwechselmodus: Verblassen/ Pulsieren

LICHT- / HELLGKEITSTASTE

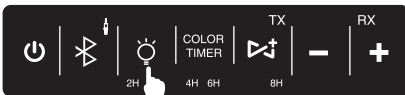

Drücken Sie die Taste, um das Licht einzuschalten und die Helligkeitsstufen auszuwählen: 20%, 40%, 60%, 80%, 100%

LICHTFARBE-AUSWAHL(Der Lautsprecher muss eingeschaltet sein)



Drücken Sie die Taste, um die Lichtfarben / -Modi auszuwählen

TIME: Drücken Sie lange die Taste COLOR / TIMER, um die gewünschten Zeitintervalle auszuwählen

## 02 BETRIEBSANLEITUNG

### 1 VORSCHAU DER FUNKTIONSTAFEL UND ANSCHÜSSE

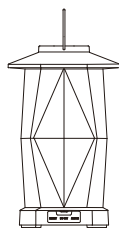
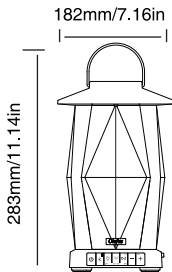

FUNKTIONS- UND ANZEIGETAFELTASTEN

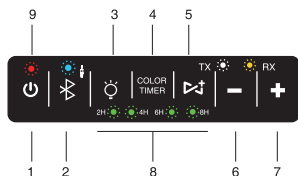

1. EINSCHALTEN / AUSSCHALTEN
2. BLUETOOTH-VERBINDUNG koppeln / wecken / trennen
3. LICHT AN / AUS + HELLIGKEITSREGELUNG
4. FARBE / ZEITEINSTELLUNG
5. SYNC (benötigt zusätzliche Lautsprecher)

FREIGEBEN DER ABDECKUNG UM AUF ANSCHÜSSE ZUZUGREIFEN

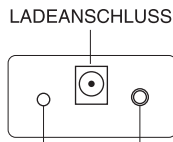

RESET AUX-SCHNITTSTELLE

6. LEISER-TASTE
7. LAUTER-TASTE
8. BELEUCHTUNGSZEITANZEIGE
9. ANZEIGELEUCHTE

## 2 LADEN SIE IHREN LAUTSPRECHER AUF

**HINWEIS:** Lautsprecher müssen vor der Verwendung vollständig aufgeladen werden.

1. Legen Sie die Gummiabdeckung ab und stecken Sie das Netzteil in den Ladeanschluss.
2. Stecken Sie den Netzadapter in die Steckdose.
3. Während der Ladevorgang wird die rote Anzeigeleuchte blinken. Wenn sie ständig leuchtet und aufhört zu blinken, ziehen Sie den Netzadapter ab. (Es dauert ca. 3 Stunden, um den Lautsprecher vollständig aufzuladen)

Anzeigeleuchte für das Laden und die verbleibenden Batteriestände

### AUFLADEN



Während des Ladevorgangs blinkt die Anzeigeleuchte langsam.

### VOLLSTÄNDIG GELADEN



Wenn die rote Anzeigeleuchte ständig leuchtet, ist der Lautsprecher voll aufgeladen.

### NIEDRIGEM BATTERIESTAND

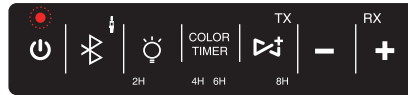

Der Lautsprecher muss aufgeladen werden, wenn die Anzeigeleuchte schnell blinken. (Die Anzeigeleuchte funktioniert nur, wenn der Lautsprecher eingeschaltet ist.)

## 3 BLUETOOTH-KOPPLUNG

(Lautsprecher muss eingeschaltet werden)

### A.EINRICHTEN EINER NEUEN VERBINDUNG

#### 1. Bluetooth-Anzeigeleuchte blinkt langsam nach dem Einschalten

(Wenn die Anzeigeleuchte nicht blinkt, drücken Sie die Bluetooth-Taste, bis sie zu blinken beginnt)

#### 2. Aktivieren Sie Bluetooth in Einstellungen Ihres Gerätes und wählen Sie "OLAFUS-01SK"

#### 3. Nach dem erfolgreichen Koppeln leuchtet die Anzeigeleuchte ständig und Sie können einen Ton hören

### BEREIT ZU KOPPELN

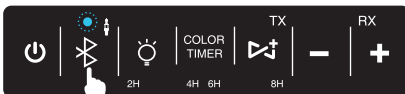

Der Lautsprecher ist bereit zu koppeln, wenn das Licht langsam blinkt.

### GEKOPPELT

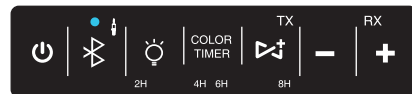

Nach erfolgreichem Koppeln leuchtet das Licht ständig.

### B. TRENNEN SIE DIE VERBINDUNG, UND KOPPELN SIE MIT EINEM NEUEN GERÄT

#### 1. Drücken Sie die Bluetooth-Taste, bis Sie einen Ton hören.

#### 2. Wiederholen Sie Schritt 1-3 im vorherigen Abschnitt (EINRICHTEN EINER NEUEN VERBINDUNG)

TRENNEN SIE DIE VERBINDUNG MIT DEM GEKOPPELTEN GERÄT

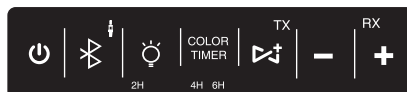

Einen Ton wird gehört, wenn die Verbindung getrennt werden.

## C . AKTIVIEREN SIE BLUETOOTH AUS DEM SCHLAFMODUS

Um Strom zu sparen, wechselt die Bluetooth-Verbindung automatisch in den Schlafmodus, wenn sich Ihr Gerät länger als 5 Minuten außerhalb der Bluetooth-Reichweite (30 Fuß / 10 m) befindet.

Um die Verbindung wiederherzustellen, wenn sich Ihr Gerät wieder in Reichweite befindet, drücken Sie die BLUETOOTH-Taste, um den Schlafmodus zu beenden und die Pairing-Verbindung wiederherzustellen.

### AKTIVIEREN SIE BLUETOOTH

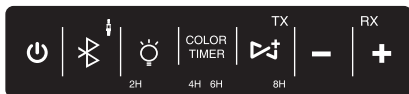

Schnelles Blinken zeigt erfolgreiche Aktivierung an

**HINWEIS: BEI DER KOPPLUNG SOLLTE DAS BLUETOOTH-GERÄT SICH IN DER NÄHE VOM LAUTSPRECHER BEFINDEN (~ 3 ft./1m)**

Wenn Sie Ihr Gerät nicht koppeln können, ist möglicherweise bereits ein anderes Gerät mit dem Lautsprecher gekoppelt. Befolgen Sie die obengenannte Schritte B, um andere mögliche Verbindungen zu trennen. Wenn Sie immer noch Probleme haben, Ihr Gerät zu koppeln, wenden Sie sich bitte an den Kundendienst.

## 4 SYNCHRONISIEREN SIE IHREN LAUTSPRECHER

**HINWEIS: Die Synchronisierung funktioniert nur, wenn Sie 2 oder mehr Olafus BLUETOOTH-KOPPLUNG).**

(Wenn Sie keine Lautsprecher synchronisieren, sehen Sie bitte direkt auf Seite 24. BLUETOOTH-KOPPLUNG).

- 1 Schalten Sie zuerst einen Lautsprecher ein. (Hauptlautsprecher)**

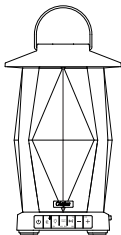

- 2 Schalten Sie die übrigen Lautsprecher ein. (Empfänger)**

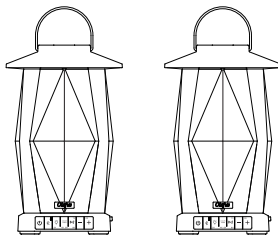

- 3 Drücken Sie die SYNC-Taste auf dem ersten Lautsprecher, bis die TX-Anzeigelampe (TX) zu blinken beginnt.**

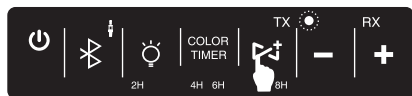

Schritt 3

- 4 Drücken Sie die SYNC-Taste auf dem übrigen Lautsprechern, bis die RX-Anzeigelampe blinkt und dann leuchtet ständig.**

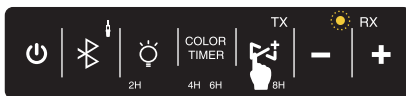

Schritt 4

HINWEIS: WENN DIE LAUTSPRECHER SYNCHRONISIERT SIND, LEUCHTET DIE TX-ANZEIGELEUCHE DES HAUPTLAUTSPRECHERS UND DIE RX-ANZEIGENLEUCHE DER EMPFÄNGER STÄNDIG.

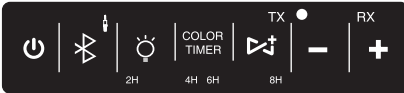

Hauptlautsprecher (der erste Lautsprecher, der eingeschaltet wurde)



Empfänger(die restliche Lautsprecher)

## HINWEIS: SCHALTEN SIE DEN HAUPTLAUTSPRECHER BITTE IMMER VORRANGIG AN UND AUS.

Wenn Sie Probleme haben, Ihre Lautsprecher zu synchronisieren. Bitte lesen Sie die folgenden "Sync Tipps".

## SYNC TIPPS

### Bitte lesen Sie die folgenden Tipps, um Ihr Multi-Sync-Erlebnis zu verbessern!

#### 1. WÄHREND DER EINSTELLUNGEN WIRD DAS SYNC-SIGNAL NUR FÜR 90 SEKUNDEN ÜBERTRAGEN..

Wenn Sie die Synchronisierungsschritte 1-4 nicht innerhalb von 90 Sekunden abschließen, werden die Lautsprecher nach 90 Sekunden nicht synchronisiert, die Sie synchronisieren möchten. Wenn Sie mehr als 90 Sekunden benötigen, um den Synchronisierungsvorgang abzuschließen, drücken Sie einfach erneut die SYNC-Taste am ersten Lautsprecher, um das Synchronisationssignal erneut zu aktivieren (Schritt 3 im letzten Abschnitt: SYNC-LAUTSPRECHER) und weitere Lautsprecher zu synchronisieren.

#### 2.WENN SIE DEN SYNCHRONISIERTEN LAUTSPRECHER EINSCHALTEN, SCHALTEN SIE DEN HAUPTLAUTSPRECHER ZUERST EIN.

Wenn Sie Lautsprecher synchronisieren, werden sie immer synchronisieren bleiben. Nämlich, nachdem Sie die Lautsprecher ausgeschaltet haben, werden sie beim Einschalten automatisch wieder synchronisiert. Aber Sie sollten zuerst den Hauptlautsprecher aus- und einschalten.

#### 3. WÄHLEN SIE EINE ORT FÜR DEN HAUPTLAUTSPRECHER.

Wenn Sie den Hauptlautsprecher (erster Lautsprecher) ausschalten, werden auch die synchronisierten Empfänger ausgeschaltet. Legen Sie den Hauptlautsprecher daher an einem geeigneten Ort, an dem Sie ihn leicht ein- und ausschalten können.

#### 4. ÄNDERN SIE EINEN HAUPTLAUTSPRECHER ZU EINEM EMPFÄNGER

Wenn der synchronisierte Lautsprecher der erste eingeschaltet wird, wird er zum Hauptlautsprecher geändert. Wenn Sie zuerst einen Empfänger einschalten, müssen Sie Ihre Synchronisierungsverbindungen neu konfigurieren, indem Sie die Schritte auf der vorherigen Seite befolgen.

\* Vorherige synchronisierte Empfänger müssen innerhalb von 90 Sekunden eingeschaltet werden. Wenn Sie die synchronisierten Lautsprecher mehr als 90 Sekunden einschalten, drücken Sie einfach die SYNC-Taste am Hauptlautsprecher ,um die Synchronisation aller angeschlossenen Lautsprecher wieder herzustellen.

Wenn Sie keine Synchronisierungsverbindung einrichten können, wenden Sie sich bitte an den Kundendienst (Sehen Sie die letzte Seite.)

## 5 AUX EINGANG

Ein 3,5mm AUX-Kabel wird mitgeliefert. Mit dem AUX-Kabel können Sie den Lautsprecher ohne Bluetooth verwenden. Wenn Sie die AUX-Funktion verwenden, wird die Bluetooth-Funktion deaktiviert, aber die Synchronisierungsfunktionen bleiben jedoch voll funktionsfähig

- 1. Stecken Sie ein Ende des AUX-Kabels in den Lautsprecher-AUX-Schnittstelle.**
- 2. Stecken Sie das andere Ende des AUX-Kabels in die Audiobuchse von Ihrem Gerät.**  
(Stellen Sie sicher, dass die Audiobuchse nicht durch ein Schutzgehäuse oder Zubehör behindert wird)
- 3. Wenn das AUX-Kabel an den Lautsprecher angeschlossen ist, hören Sie einen Ton und leuchtet die AUX-Anzeige auf.**

Freigeben der Abdeckung um auf die Schnittstelle zuzugreifen.

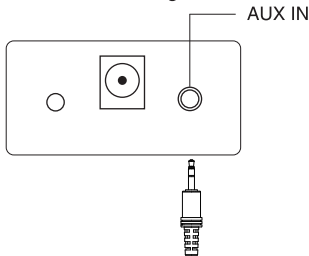

AUX-KABEL  
ANZEIGELEUCHTE



Grünes Licht zeigt AUX-Eingang an

## 6 LICHTANZEIGE

**HINWEIS: Die Farbwechselfunktion funktioniert NUR bei Musikwiedergabe.**

Standardmäßig schaltet sich das Licht nach 2 Stunden automatisch aus, um die Laufzeit zu verlängern. Wenn Sie das Licht länger leuchten möchten, stellen Sie bitte den Timer ein.

### A. LICHT EIN / AUS UND HELLIGKEITSREGELUNG

- 1. Drücken Sie die LIGHT-Taste, um das Licht einzuschalten.**
- 2. Wenn Sie die Taste jedes Mal erneut drücken, erhöht sich die Helligkeit des Lichtes (20%, 40%, 60%, 80% und 100%)**
- 3. Drücken Sie die Taste insgesamt 5 Mal, um die maximale Helligkeit zu erreichen, und drücken Sie dann die Taste, um das Licht auszuschalten.**  
(Helligkeitseinstellungen entsprechen 20%, 40%, 60%, 80% und 100%).

LICHT & HELLIGKEITS-TASTE

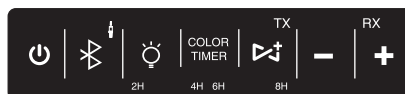

Drücken Sie die Taste, um die Helligkeit einzustellen

- Connect the equipment into an outlet on a circuit different from that to which the receiver is connected.
- Consult the dealer or an experienced radio/TV technician for help.

### RF Warning Statement:

The device has been evaluated to meet general RF exposure requirements. The device can be used in portable exposure conditions without restriction.

## B. WÄHLEN SIE DIE LICHTFARBE

Die Lichtfunktion muss aktiviert werden, um die Farbe des Lichtes zu ändern.

**1. Drücken Sie die Taste COLOR / TIMER, um die Farbe des Lichtes auszuwählen. Lichtfarben ändern in folgender Reihenfolge.**

1. Rot
2. Dunkelblau
3. Hellblau
4. Bernstein
5. Grün
6. Pink
7. Lila
8. Weiß
9. Verblässen
10. Pulsieren



HINWEIS: Die Helligkeitsregelung kann nur für diese Farbauswahl angepasst werden.

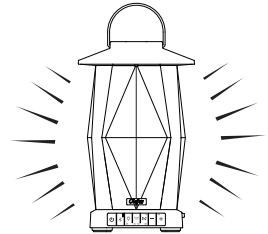

Wählen Sie die Farbe des Lichtes aus

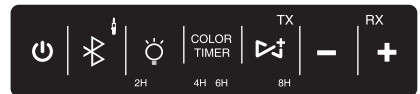

Drücken Sie die Color/Timer-Taste

## C. TIMEROPTION

1. Drücken Sie lange die Color/Timer-Taste.
2. Wenn das gewünschte Zeitintervall aufleuchtet, lassen Sie die Taste los.
3. Um das Zeitintervall zu ändern, wiederholen Sie die Schritte 1 und 2.  
(Der Timer kehrt zum zuletzt gewählten Zeitintervall zurück, wenn der Lautsprecher eingeschaltet wird.)

Sie können den Timer einstellen, um das Licht nach 2, 4, 6 oder 8 Stunden auszuschalten.

Drücken Sie die Color/Timer-Taste.



HINWEIS: Standardmäßig wird das Licht nach 2 Stunden ausgeschaltet, um die Laufzeit zu verlängern.

Wenn das gewünschte Zeitintervall aufleuchtet, lassen Sie die Taste los.



Manufacturer:

Shen Zhen Shi Zhi Hui Duo Ke Ji You Xian Gong Si

Address: qian wan yi lu 1 hao A dong 201 shi, qian hai shen gang

he zuo qu, shen zhen, guang dong, 518000, CN

support@olafuslife.com    www.olafuslife.com

**EU REP** MDH LIGHTING LTD

Suite 302, 292 Strovolos Avenue, 2048 Strovolos

Nicosia, Cyprus | support@olafuslife.com

**UK REP** MDH LIGHTING LTD

69 Aberdeen Avenue, Cambridge CB2 8DL,

United Kingdom | support@olafuslife.com

Made in China

UK  
CA

CE

