

Olafus®

MODEL:
CGB01RGB

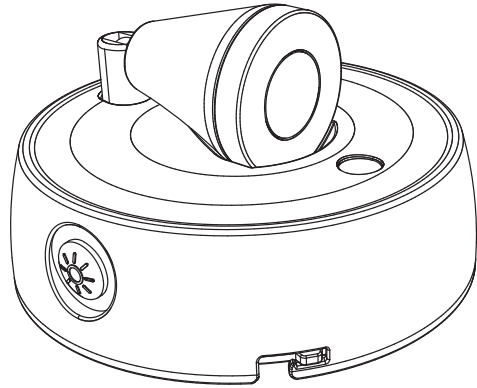

LED SPOTLIGHT

Product Manual

SAFETY INFORMATION / SICHERHEITSINFORMATIONEN / INFORMAZIONI DE SICUREZZA / LA INFORMACIÓN DE SEGURIDAD / INFORMAZIONI SULLA SICUREZZA

- EN**
- This product is not a toy. Do not let children play it as the toy.
 - This product is battery powered, please keep it away from high temperature objects, especially the environment with temperature greater than 85°C.
 - This product is not waterproof, please do not use it in the humid environment for a long time.
 - If you do not use the product for a long time, please remove the battery and put it in the dry environment.
 - Please pay attention to anti-static during the installation and use of the product. Don't touch the product with sharp tools.
 - The 3M adhesive might be used during the installation, please make sure it is applied firmly to prevent the product from falling.
- DE**
- Dieses Produkt ist kein Spielzeug. Es kann nicht als Spielzeug von Kinder zu verwenden sein.
 - Dieses Produkt verwendet eine Batteriestromversorgung und ist weit entfernt von Hochtemperaturobjekten zu verwenden, insbesondere in der Umgebung mit mehr als 85 Grad.
 - Dieses Produkt ist nicht wasserdicht. Verwenden Sie bitte es nicht in der feuchten Umgebung.
 - Wenn dieses Produkt lange Zeit nicht verwendet wird, entfernen Sie bitte die Batterie und legen Sie sie in die trockene Umgebung.
 - Bitte achten Sie bei der Installation und Verwendung des Produkts auf Antistatik und berühren Sie nicht mit den scharfen Gegenstände das Produkt.
 - Bei der Produktinstallation kann 3M-Kleber verwendet werden. Stellen Sie sicher, dass der 3M-Kleber während der Installation genau haftet, damit das Produkt während des Gebrauchs nicht herunterfällt.
- FR**
- Ce produit n'est pas un jouet, ne traite pas comme un jouet pour les enfants.
 - Le boîtier de la batterie n'est pas étanche. Il est recommandé pour une utilisation en intérieur. S'il doit être utilisé à l'extérieur, veuillez faire attention à l'imperméabilisation de la boîtier.
 - Ce produit est alimenté par batterie, veuillez l'utiliser loin des objets à haute température (en particulier l'environnement supérieur à 85 degrés).
 - Ce produit est réservé pour le décoration, pas pour l'éclairage.
 - Si la guirlande led n'est pas utilisée pendant une longue période, veuillez retirer la batterie du produit et la placer dans un endroit sec.
 - Le produit est composé de LEDs et de deux fils de cuivre très minces.
 - Veuillez ne pas s'étirer et marcher dessus lors de l'utilisation.

- ES**
- Este producto no es un juguete, no lo de a los niños como un juguete.
 - Este producto utiliza la fuente de alimentación de la batería, debe usarse lejos de objetos de alta temperatura, especialmente en entornos de más de 85 grados.
 - Este producto no es impermeable, no lo use durante mucho tiempo en el ambiente húmedo.
 - Si no se utiliza este producto durante mucho tiempo, retire la batería y colóquelo en un ambiente seco.
 - Preste atención a la antiestática durante la instalación y el uso del producto. Se prohíbe tocar con objetos afilados.
 - Se puede usar pegamento 3M para la instalación del producto. Asegúrese de que el pegamento 3M se adhiera con precisión durante la instalación para evitar que el producto se caiga durante su uso.
- IT**
- Questo prodotto non è un giocattolo, non lo dia ai bambini;
 - Questo prodotto utilizza l'alimentazione a batteria, utilizza lontano da oggetti ad alta temperatura, in particolare l'ambiente superiore a 85 gradi;
 - Questo prodotto non è impermeabile, non utilizzarlo a lungo in un ambiente umido;
 - Se non si utilizza questo prodotto per un lungo periodo, rimuovere la batteria dal prodotto e riporla in un ambiente asciutto;
 - Prestare attenzione all'antistatico durante l'installazione e l'uso del prodotto e non consentire a oggetti appuntiti di toccare il prodotto;
 - La colla 3M può essere utilizzata per l'installazione del prodotto. Assicurarsi che la colla 3M sia aderita accuratamente durante l'installazione per evitare che il prodotto cada durante l'uso.

EN/DE/FR/ES/IT



PARAMETER / PARAMÈTRE / PARÁMETRO / PARAMETRI

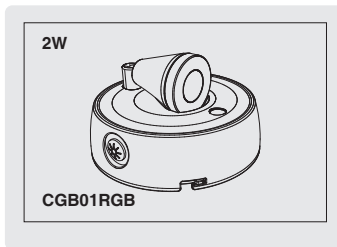

	98x98x60 mm	3.85x3.85x2.36 in
	4.5V==	
	RGB	
	30°	
	-25°C - 40°C	

COMPONENTS AND STRUCTURE / KOMPONENTEN UND STRUKTUR / COMPOSANTS ET STRUCTURE / ESTRUCTURA / COMPONENTI E STRUTTURA

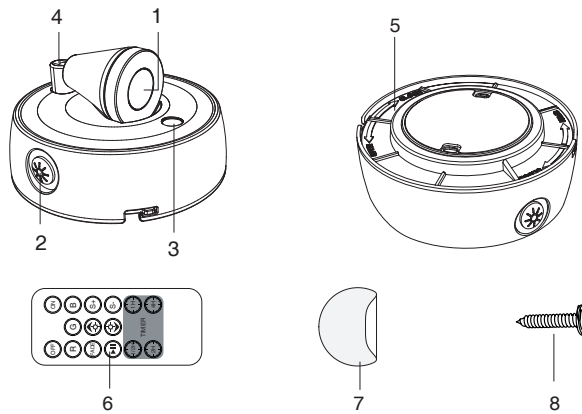

- EN**
- LED Light Source
 - Switch
 - Infrared receiver
 - Joint
 - Battery Storage Cover
 - Remote Control
 - 3M Adhesive Tape
 - Screws
- DE**
- LED-Lichtquelle
 - Schalter
 - Infrarot-Empfänger
 - Gelenk
 - Batterieabdeckung
 - Fernbedienung
 - 3M-Klebeband
 - Schrauben
- FR**
- Source Lumineuse LED
 - Interrupteur
 - Récepteur infrarouge
 - Joint
 - Couvercle du Compartiment des Piles
 - Télécommande
 - Ruban Adhésif 3M
 - Vis
- ES**
- Foco de luz LED
 - Interruptor
 - Receptor de infrarrojos
 - Articulación
 - Tapa del compartimento de las pilas
 - Mando a distancia
 - Cinta adhesiva 3M
 - Tornillos
- IT**
- Sorgente luminosa a LED
 - Interruttore
 - Ricevitore a infrarossi
 - Giunto
 - Coperchio di Conservazione della Batteria
 - Telecomando
 - Nastro Adesivo 3M
 - Viti

- EN**
- Turn Off
 - Turn On
 - Color Selection
 - Brightness Adjustment
 - Gradual-change Mode
 - Increase color gradient speed
 - Pause Color Switching
 - Decrease color gradient speed
 - Close after 1/2 hours
 - Close after 1 hours
 - Close after 2 hours
 - Close after 4 hours
- DE**
- Ausschalten
 - Einschalten
 - Farbauswahl
 - Helligkeitseinstellung
 - Verlaufsmodus
 - Geschwindigkeit des Farbverlaufs erhöhen
 - Helligkeitseinstellung
 - Geschwindigkeit des Farbverlaufs reduzieren
 - Nach 1/2 Stunde schließen
 - Nach 1 Stunde schließen
 - Nach 2 Stunde schließen
 - Nach 4 Stunde schließen
- FR**
- Éteindre
 - Allumer
 - Sélection de couleur
 - Réglage de la luminosité
 - Mode dégradé
 - Augmenter la vitesse du dégradé de couleurs
 - Suspendre le changement de couleur
 - Réduire la vitesse du dégradé de couleur
 - Fermeture après 1/2 heure
 - Fermeture après 1 heure
 - Fermeture après 2 heure
 - Fermeture après 4 heure
- ES**
- Encender
 - Apagar
 - Selección de color
 - Atenuación
 - Modo de color degradado
 - Aumentar la velocidad del degradado de color
 - Pausar el cambio de color
 - Reducir la velocidad del degradado de color
 - Cerrar después de 1/2 horas
 - Cerrar después de 1 horas
 - Cerrar después de 2 horas
 - Cerrar después de 4 horas
- IT**
- Accendere
 - Per spegnere
 - Selezione del colore
 - Attenuazione
 - Modalità colore sfumato
 - Aumenta la velocità del gradiente di colore
 - Metti in pausa il cambio colore
 - Riduci la velocità del gradiente di colore
 - Chiudi dopo 1/2 ora
 - Chiudi dopo 1 ora
 - Chiudi dopo 2 ora
 - Chiudi dopo 4 ora

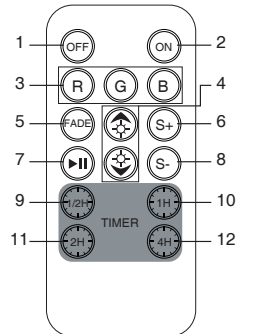

INSTALLATION STEPS / INSTALLATION STEPS / ETAPES D'INSTALLATION / PASSAGGI PER L'INSTALLAZIONE / PASSAGGI PER L'INSTALLAZIONE

Installation Method One

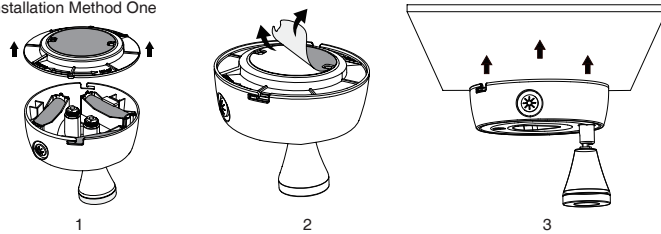

- EN** 1. Take off the cover and insert batteries then secure the cover. **Note:** 3*AA Battery needed(not included).
2. Peel off the back 3M adhesive.
3. Stick the lights to the wall. **Note:** Please make sure that the installation area is dust-free, clean and flat, otherwise the lamp may fall off.
- DE** 1. Entfernen Sie die Abdeckung, setzen Sie den Akku ein und befestigen Sie die Abdeckung. **Hinweis:** 3 * AA-Batterien (nicht im Lieferumfang enthalten).
2. Ziehen Sie die Schutzfolie des 3M Klebebands ab.
3. Kleben Sie das Licht an die Wand. **Hinweis:** Stellen Sie bitte sicher, dass der Installationsbereich staubfrei, sauber und flach ist, sonst kann das Licht abfallen.
- FR** 1. Retirez le couvercle du compartiment et insérez les piles avant de le remettre en place. **Remarque:** Nécessite 3 x piles AA (non incluses).
2. Décollez la pellicule de protection du ruban adhésif 3M.
3. Collez le luminaire au mur ou au plafond. **Remarque:** Assurez-vous que la zone d'installation est exempte de poussière, propre et plane. Dans le cas contraire, le projecteur pourrait tomber.
- ES** 1. Retire la tapa e introduzca las pilas, a continuación, cierre bien la tapa. **Nota:** necesitará 3 pilas AA (no incluidas).
2. Despegue la película protectora del adhesivo 3M.
3. Fije el foco en la pared. **Nota:** Asegúrese de que la zona de instalación no tenga motas de polvo, esté limpia y sea una superficie lisa, de lo contrario puede que el foco se caiga.
- IT** 1. Togliere il coperchio e inserire la batteria, quindi fissare il coperchio. **Nota:** Sono necessarie 3 batterie AA (non incluse).
2. Staccare l'adesivo 3M posteriore.
3. Attaccare le lampade al muro. **Nota:** assicurarsi che la zona di installazione sia priva di polvere, pulita e piana, altrimenti la lampada potrebbe cadere.

Installation Method Two

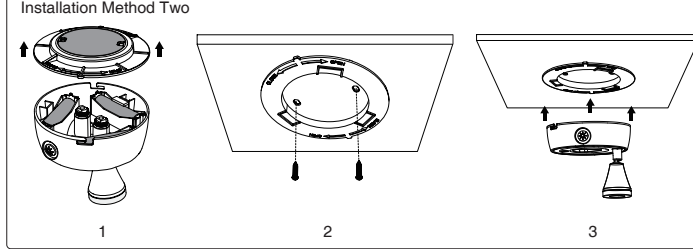



- EN** 1. Take off the cover and insert batteries then secure the cover. **Note:** 3*AA Battery needed(not included).
2. Secure the back of the product to the wall with two screws.
3. Fix the lamp to the back cover.
- DE** 1. Entfernen Sie die Abdeckung, setzen Sie den Akku ein und befestigen Sie die Abdeckung. **Hinweis:** 3 * AA-Batterien (nicht im Lieferumfang enthalten).
2. Befestigen Sie die Rückseite des Geräts mit zwei Schrauben an der Wand.
3. Befestigen Sie die Lampe an der hinteren Abdeckung.
- FR** 1. Retirez le couvercle du compartiment et insérez les piles avant de le remettre en place. **Remarque:** Nécessite 3 x piles AA (non incluses).
2. Fixez la partie arrière du luminaire à l'aide des deux vis.
3. Placez la seconde partie du luminaire sur le support.
- ES** 1. Retire la tapa e introduzca las pilas, a continuación, cierre bien la tapa. **Nota:** necesitará 3 pilas AA (no incluidas).
2. Fije la parte posterior del producto a la pared con dos tornillos.
3. Fije el foco a la cubierta posterior.
- IT** 1. Togliere il coperchio e inserire la batteria, quindi fissare il coperchio. **Nota:** Sono necessarie 3 batterie AA (non incluse).
2. Fissare la parte posteriore del prodotto alla parete con due viti.
3. Fissare la lampada al coperchio posteriore.



NOTE / HINWEISE / REMARQUE / NOTA / NOTA



- EN** 01 Safety Class III=Only operate lamps with this symbol with Safety Extra Low Voltage (SELV). Only connect to SELV circuits.
When cleaning and maintaining the product, please make sure the power supply is disconnected and the battery is removed.
Operation / Maintenance
Never use any chemicals or corrosive substances for cleaning.
- DE** 01-Schutzklasse III = Leuchten mit diesem Symbol nur mit Schutzkleinspannung betreiben. Anschluss nur an SELV Stromkreise.
Bitte schalten Sie den Schalter aus und entfernen Sie bitte auch die Batterien beim Reinigen und Pflegen des Produkts.
Betrieb / Pflege
Verwenden Sie zum Reinigen keine Chemikalien oder ätzenden Gegenstände.
- FR** 01 Classe de sécurité III = Ne faire fonctionner les lampes portant ce symbole qu'avec une très basse tension de sécurité (TBTS), uniquement connectée aux circuits TBTS
Veillez éteignez l'interrupteur ou enlever la batterie lors de nettoyage
Operation & Maintenance
N'utilisez pas de produits chimiques ou d'éléments corrosifs pour nettoyer ce produit.
- ES** 01 Clase de seguridad II = Sólo opere luces con este símbolo de Voltaje de Seguridad Extradamente Bajo (SELV), sólo conéctelo a circuitos SELV
Apague el producto o retire la batería al limpiarlo y mantenerlo.
Operación/Mantenimiento
No utilice productos químicos o corrosivos para la limpieza.
- IT** 01 Classe di sicurezza III = Utilizzare solo lampade con questo simbolo con bassa tensione di sicurezza (SELV), solo per collegamento a circuiti SELV
Rimuovere la batteria durante la pulizia e la manutenzione del prodotto
Funzionamento / Manutenzione
Non usare prodotti chimici o sostanze corrosive per la pulizia.

DISPOSAL / ENTSORGUNG / TRAITEMENT DES DÉCHETS / ELIMINACIÓN / SMALTIMENTO

- EN** Disposal
Electrical and electronic equipment, accessories and packaging must be recycled in an environmentally compatible manner.
Do not dispose of electrical and electronic equipment as domestic waste. 
EU countries only:
Under the current European Directive on Waste Electrical and Electronic equipment and its implementation in national law, electrical and electronic equipment no longer suitable for use must be collected separately and recycled in an environmentally compatible manner.
- DE** Entsorgung
Elektrogeräte, Zubehör und Verpackungen sollen gemäß den Umweltschutzanforderungen wiederverwendet werden.
Werfen Sie Elektrogeräte nicht in den Hausmüll! 
Nur für EU-Länder:
Gemäß der geltenden Europäischen Richtlinie über Elektro- und Elektronik-Altgeräte und deren Umsetzung in nationalen Gesetzen müssen nicht mehr gebrauchsfähige Elektrogeräte getrennt, gesammelt und einer umweltgerechten Wiederverwendung zugeführt werden.
- FR** Traitement des déchets
Les équipements électroniques, accessoires et emballages doivent être réutilisés conformément aux exigences de protection de l'environnement.
Ne jetez pas les appareils électroniques avec les ordures ménagères. 
Uniquement pour les pays de l'UE
Conformément à la directive européenne en vigueur relative aux appareils électriques et électroniques usagés et à son application dans le droit national, les appareils électriques qui ne fonctionnent plus doivent être collectés séparément des ordures ménagères et doivent faire l'objet d'un recyclage écologique.

- ES** Deposito de basura
Los equipos electrónicos, accesorios y embalajes deben reutilizarse de acuerdo con los requisitos de protección ambiental
¡No arroje equipos electrónicos a la basura doméstica! 
Sólo para países de la UE:
De acuerdo con la Directiva de la UE sobre Residuos de Equipos y Componentes Electrónicos y sus reglas de implementación de las leyes nacionales, los equipos electrónicos inútiles deben desconectarse, reunirse y reutilizarse según los requisitos de protección ambiental.
- IT** Smaltimento dei rifiuti
Le apparecchiature elettroniche, gli accessori e l'imballaggio devono essere riutilizzati in base ai requisiti di protezione ambientale
Non gettare apparecchiature elettroniche nei rifiuti domestici! 
Solo per i paesi dell'UE:
Conformemente alla Direttiva Europea vigente in materia di rifiuti di apparecchi elettrici ed elettronici e alla sua attuazione nel diritto nazionale, gli apparecchi elettrici ed elettronici non più idonei all'uso devono essere separati dagli altri rifiuti e consegnati a un centro di riciclaggio riconosciuto e riutilizzati secondo i requisiti ambientali.

FCC Warning:

Any Changes or modifications not expressly approved by the party responsible for compliance could void the user's authority to operate the equipment.
This device complies with part 15 of the FCC Rules. Operation is subject to the following two conditions:
(1) This device may not cause harmful interference, and
(2) this device must accept any interference received, including interference that may cause undesired operation.
Note: This equipment has been tested and found to comply with the limits for a Class B digital device, pursuant to part 15 of the FCC Rules. These limits are designed to provide reasonable protection against harmful interference in a residential installation. This equipment generates uses and can radiate radio frequency energy and, if not installed and used in accordance with the instructions, may cause harmful interference to radio communications. However, there is no guarantee that interference will not occur in a particular installation. If this equipment does cause harmful interference to radio or television reception, which can be determined by turning the equipment off and on, the user is encouraged to try to correct the interference by one or more of the following measures:
-Reorient or relocate the receiving antenna.
-Increase the separation between the equipment and receiver.
-Connect the equipment into an outlet on a circuit different from that to which the receiver is connected.
-Consult the dealer or an experienced radio/TV technician for help.

HK JW Illumination Co., Limited
Unit 616, 6/F., Kam Teem Industrial Building,
135 Connaught Road West, Sai Wan Hong Kong

Manufacturer/Hersteller: MDH LIGHTING LTD
Suite 302, 292 Strovolos Avenue, 2048 Strovolos Nicosia,
Cyprus

UK Importer: MDH LIGHTING LTD
69 Aberdeen Avenue, Cambridge CB2 8DL,
United Kingdom

Made in China

✉ support@olafuslife.com 🌐 www.olafuslife.com

