



# INSTRUCTIONS D'INSTALLATION DU SAC MURAL ANGLÉ RIVAL

---

## ATTENTION:

Ce produit ne convient PAS pour une installation sur des murs avec des montants métalliques.

Veillez suivre les instructions d'installation avec soin. Un montage incorrect peut entraîner des blessures corporelles et / ou des murs endommagés.

Avant de frapper sur le sac mural angé avec une force maximale, évaluez la fermeté de la mousse à l'aide de légers coups de poings afin d'éviter les blessures.

## Besoin d'aide?

Si vous avez des questions concernant l'installation de ce produit, veuillez contacter le bureau Rival Boxing Gear le plus proche de chez vous.

**Canada:** 1-877-867-4825 / [customerservice@rivalboxing.com](mailto:customerservice@rivalboxing.com)

**United States:** 1-844-998-2269 / [usacustomerservice@rivalboxing.com](mailto:usacustomerservice@rivalboxing.com)

**United Kingdom:** +44 (0) 1327 310200 / [ukcustomerservice@rivalboxing.com](mailto:ukcustomerservice@rivalboxing.com)

**Australia:** +61 498 063 113 / [aucustomerservice@rivalboxing.com](mailto:aucustomerservice@rivalboxing.com)

---

## OPTION 1 (Recommandé):

### MUR EN BÉTON

Utilisez le matériel inclus

### OUTILS REQUIS:

- Perceuse électrique
- Mèches 3/16" (0,5cm), 1/4" (0,64cm), 5/8" (1,6cm)
- Jeu de douilles à cliquet
- Niveau laser
- Ruban à mesurer
- Ruban de masquage
- Crayon ou marqueur
- Marteau
- Lunettes de sécurité

1. Sélection d'un emplacement pour le montage:

- Assurez-vous que l'emplacement de montage offre du ciment sur toute la profondeur dans lequel vous pouvez percer sans endommager les éléments structurels du bâtiment.
- La hauteur à laquelle vous montez le support mural doit correspondre à la taille de la personne (ou à la taille moyenne des personnes) qui l'utilisera.
- Pour sélectionner la hauteur du montage appropriée, assurez-vous que la cible en haut au centre du sac mural soit alignée avec votre menton une fois le sac mural monté.

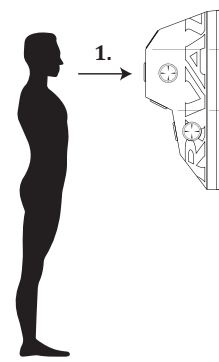

2. Tenez le sac mural contre le mur à l'endroit de montage souhaité et marquez l'emplacement du trou supérieur avec un crayon ou un marqueur.

3. À l'aide d'une perceuse avec une mèche de 3/16" (0,5cm) ou 1/4" (0,64cm) conçue pour être utilisée sur le béton, commencez à un trou dans le mur où se trouve la marque, en vous assurant que le trou est de 1/4" (0,64cm) plus profond que l'ancre que vous utiliserez. Utilisez la [«méthode du ruban»](#) pour évaluer la profondeur de forage. Ensuite, terminez le trou avec la mèche de 5/8" (1,6cm) (commencer avec une mèche plus petite aide à réduire la pression sur votre équipement).

**Méthode du ruban**  
(Cliquez sur le lien pour plus de détails)

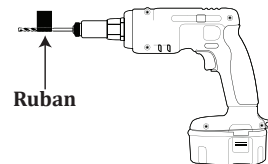

4. Insérez une ancre (avec écrou, boulon et rondelle attachés) dans le trou en la cognant doucement avec un marteau, en faisant attention de ne pas endommager l'ancre au cours du processus.

5. Alignez un niveau laser sur l'ancre centrale.

6. Placez le sac mural sur l'ancrage central et fixez-le en place avec la rondelle et l'écrou en serrant légèrement l'écrou à la main (vous devrez le retirer plus tard).

7. Assurez-vous que le sac mural est dans la position souhaitée verticalement à l'aide de la ligne laser, puis marquez les 7 autres trous.

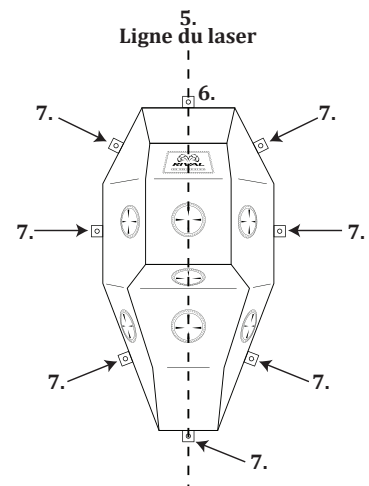

8. Retirez le sac mural du mur et répétez les étapes 3 et 4 pour les 7 autres ancrages. Prenez votre temps et soyez très précis lorsque vous percez les trous pour vous assurer que le cadre du sac mural s'adapte correctement aux ancrages.

9. Une fois que tous les ancrages sont dans le mur, maintenez le sac mural en place et ajoutez les écrous, en les fixant sans serrer à la main. Commencez à serrer chacun de manière égale, petit à petit, jusqu'à ce que tous soient complètement serrés à la main.

Assurez-vous d'utiliser une rondelle sur chaque trou pour assurer la durabilité à long terme de votre installation.

10. Terminez à l'aide d'un cliquet à douille ou d'une perceuse à percussion pour serrer complètement tous les écrous et assurez-vous que les ancrages sont correctement déployés dans le mur.
11. Rangez et amusez-vous avec votre nouveau sac mural anglé Rival!

## Option 2

### Mur en parpaings (bloc de béton) + Feuille de contreplaqués (3/4" (1,9cm) d'épaisseur, 24" (61cm) de large, 48" (122cm) de haut)

Utilisez les ancrages inclus (4-6) et des tirefonds (non inclus)

#### OUTILS REQUIS:

- Perceuse électrique
- Mèches 3/16" (0,5cm), 1/4" (0,64cm), 5/8" (1,6cm)
- Jeu de douilles à cliquet
- Niveau laser
- Ruban à mesurer
- Ruban de masquage
- Crayon ou marqueur
- Marteau
- Lunettes de sécurité

#### 1. Sélection d'un emplacement pour le montage:

- Sélectionnez un point de montage sur le mur, en vous assurant que les parpaings ne sont en aucun cas endommagés sur au moins 6 pieds (1,83m) d'espace à gauche et à droite du point d'installation.
- La hauteur à laquelle vous montez le sac mural doit correspondre à la taille de la personne (ou à la taille moyenne des personnes) qui l'utilisera.
- Pour sélectionner la hauteur de montage appropriée, assurez-vous que la cible en haut au centre du sac mural soit alignée avec votre menton une fois le sac mural monté.

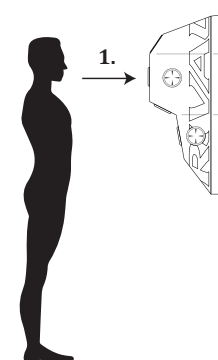

2. Tenez le sac mural contre le mur à l'endroit de montage souhaité, en vous assurant que le trou supérieur du cadre est soutenu par une zone solide des parpaings (reportez-vous au schéma des parpaings) et NON situé sur l'un des joints entre les blocs. Marquez l'emplacement du trou supérieur avec un crayon ou un marqueur.

La zone sombre indique la zone solide du parpaing (bloc de béton)

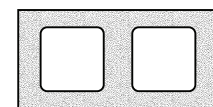

← Vue du dessus



← Vue de face



← Vue de face

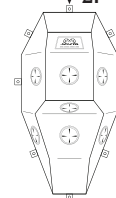

3. Sur votre contreplaqué, localisez le centre du côté de 24" (61cm) en mesurant 12" (122cm) du bord et marquez ce point à l'aide d'un crayon ou d'un marqueur.
4. Faites maintenant une autre marque sur la face du contreplaqué à environ 6 pouces (15,24cm) de ce point central.

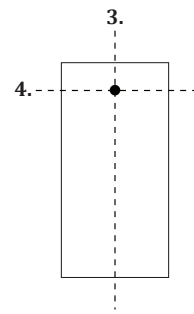

5. À l'aide d'une perceuse avec une mèche de 3/16" (0,5cm) ou 1/4" (0,64cm) conçue pour être utilisée sur le béton, commencez à faire un trou dans le mur où se trouve la marque, en vous assurant que le trou est de 1/4" (0,64cm) plus profond que l'ancre que vous utiliserez.

Utilisez la [«méthode du ruban»](#) pour évaluer la profondeur de forage.

Ensuite, élargissez le trou avec la mèche de 5/8" (1,6cm) (commencer avec une mèche plus petite aide à réduire la pression sur votre équipement).

**Méthode du ruban**  
(Cliquez sur le lien pour plus de détails)

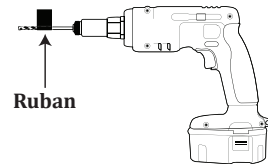

6. Insérez une ancre dans le trou en cognant doucement avec un marteau, en faisant attention de ne pas endommager l'ancre dans le processus.
7. À l'aide d'une mèche de 5/8" (1,6cm) conçue pour être utilisée sur le bois, faites un trou dans le contreplaqué sur la marque qui se trouve à 6" du point central.

8. À l'aide de ce nouveau trou, accrochez le contreplaqué à l'ancre précédemment insérée dans le mur.  
Ensuite, alignez un niveau laser avec la marque au centre du contreplaqué pour vous assurer que le montage final sera de niveau.

**Ligne du laser**

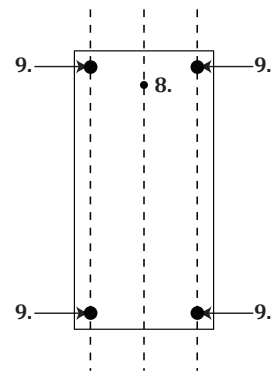

9. En tenant le contreplaqué en place pour vous assurer qu'il reste aligné avec la ligne laser, marquez les 4 coins du contreplaqué, en vous assurant que chaque coin est soutenu par une zone solide des parpaings.
10. Tout en maintenant le contreplaqué en place et à l'aide d'une mèche de 1/4" (0,64cm) conçue pour être utilisée sur le béton, percez dans le contreplaqué sur les quatre marques dans les coins, en vous assurant que votre perceuse reste perpendiculaire au mur à tout moment.
11. Une fois que vous avez traversé le contreplaqué et marqué les parpaings avec la perceuse, retirez le contreplaqué du mur.

Maintenant, finissez de faire les quatre trous dans le mur où se trouvent les marques, en vous assurant que les trous sont 1/4" (0,64cm) plus profonds que les ancrages que vous utiliserez.

Utilisez la [«méthode du ruban»](#) pour mesurer la profondeur de forage.

Ensuite, élargissez les trous avec une mèche de 5/8" (1,6cm) conçue pour être utilisée sur le béton.

12. Insérez une ancre dans chaque trou en les cognant doucement avec marteau, en faisant attention de ne pas endommager l'ancre dans le processus.
13. Fixez le contreplaqué au mur à l'aide de ces quatre ancrages aux coins avec un écrou, un boulon et une rondelle sur chacun, et utilisez un cliquet à douille ou une perceuse à percussion pour les serrer complètement.
14. Accrochez le sac mural sur l'ancrage central du contreplaqué en utilisant le trou supérieur du cadre. Maintenant, ajoutez un boulon et une rondelle et serrez légèrement l'écrou à la main.
15. À l'aide d'un niveau laser, assurez-vous que le sac mural est centré verticalement avec le contreplaqué.
16. À l'aide de tirefonds, fixez tous les autres trous du cadre du sac mural, en les fixant à la main sans les serrer. Assurez-vous d'utiliser une rondelle sur chaque trou pour assurer la durabilité à long terme de votre installation.
17. Une fois que tous les tirefonds sont en place, commencez à serrer l'écrou sur le trou supérieur du cadre du sac mural et chaque tirefond de manière égale, petit à petit, jusqu'à ce qu'ils soient tous complètement serrés à la main. Terminez en utilisant un cliquet à douille ou une perceuse à percussion pour les serrer complètement.
18. Rangez et amusez-vous avec votre nouveau sac mural anglé Rival!

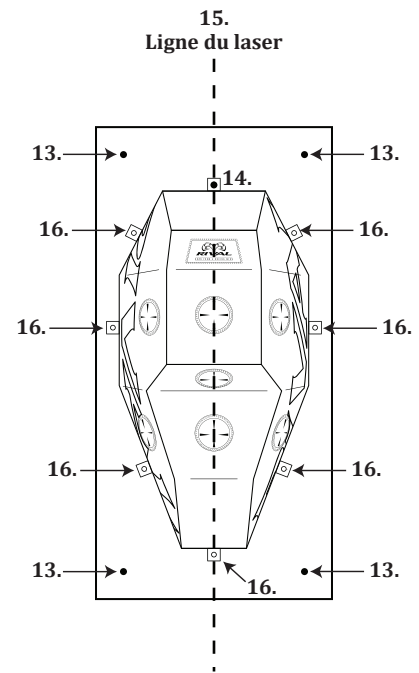

## Option 3

### Cloison sèche avec montants en bois + Feuille de contreplaqué (3/4" (1,9cm) d'épaisseur, 36" (91,44cm) de large, 48" (122cm) de haut)

Utilisez des vis à bois / tirefonds de 3,5" (8,9cm) (non incluses)

#### OUTILS REQUIS:

- Perceuse électrique
- Mèches 3/16" (0.5cm), 1/4" (0.64cm), 5/8" (1.6cm)
- Jeu de douilles à cliquet
- Niveau laser
- Chercheur de montants
- Ruban à mesurer
- Ruban de masquer
- Crayon ou marqueur
- Marteau
- Lunettes de sécurité

1. Sélection d'un emplacement:

- Utilisez un détecteur de montants pour localiser un montant en bois et marquer son centre. C'est là que le trou central supérieur du cadre du sac mural sera placé.
- La hauteur à laquelle vous montez le support mural doit correspondre à la taille de la personne (ou à la taille moyenne des personnes) qui l'utilisera.
- Pour sélectionner la hauteur de montage appropriée, assurez-vous que la cible en haut au centre du sac mural est alignée avec votre menton une fois le sac mural monté.

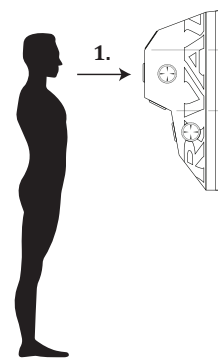

2. Assurez-vous que le centre des montants directement à gauche et à droite de votre marque sont chacun à 16" (40,6cm) de la marque. Maintenant, marquez également les centres de ces deux poteaux.

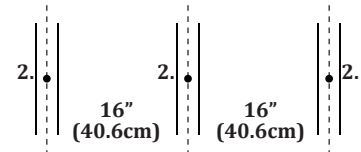

3. Sur votre contreplaqué, localisez le centre du côté de 36" (91,44cm) en mesurant 18" (45,7cm) du bord et tracez une ligne verticale au centre du contreplaqué à l'aide d'un crayon ou d'un marqueur.

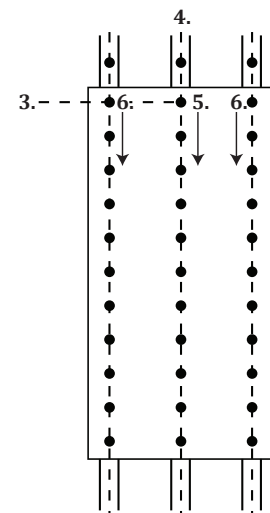

4. Alignez un niveau laser avec la marque centrale que vous avez faite sur le mur.

5. Tenez le contreplaqué contre le mur, en alignant la marque verticale sur le contreplaqué avec la ligne laser. En commençant à environ 2" (5,1cm) du centre supérieur du contreplaqué, insérez une vis à bois de 3,5" (8,9cm) tous les 6 pouces (15,24cm) le long de la ligne laser.

6. Faites de même pour les montants gauche et droit, en vous assurant que les vis traversent bien les montants et pas seulement la cloison sèche.

7. Maintenant que le contreplaqué est fixé sur les 3 montants du mur, il est temps de monter le sac mural sur le contreplaqué.

8. Alignez à nouveau le niveau laser sur la marque centrale.

9. Tenez le sac mural contre le mur à la hauteur désirée et marquez l'emplacement du trou supérieur avec un stylo ou un marqueur.

Maintenant, retirez le sac mural du mur et insérez une vis dans cette nouvelle marque sans la serrer à fond.

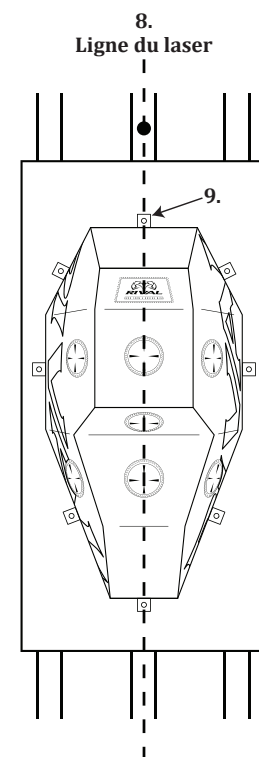

10. Accrochez le sac mural sur la vis centrale en utilisant le trou supérieur du cadre.
11. À l'aide de tirefonds, fixez tous les autres trous du cadre du sac mural, en les fixant à la main sans les serrer. Assurez-vous d'utiliser une rondelle sur chaque trou pour assurer la durabilité à long terme de votre installation.
12. Une fois que tous les tirefonds sont en place, commencez à serrer chaque tirefond de manière égale, petit à petit, jusqu'à ce qu'ils soient tous complètement serrés à la main. Terminez en utilisant un cliquet à douille ou une perceuse à percussion pour les serrer complètement.
13. Rangez et amusez-vous avec votre nouveau sac mural anglé Rival!

