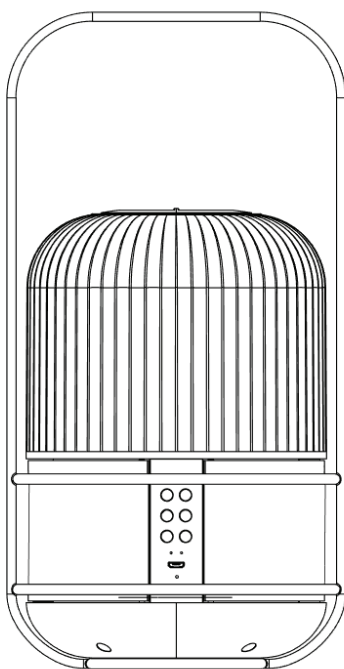

LAMPION

**ENCEINTE BLUETOOTH AVEC DIFFUSEUR
D'HUILES ESSENTIELLES****MODE D'EMPLOI**

LISEZ COMPLÈTEMENT CE MANUEL D'UTILISATION AVANT
D'UTILISER CET APPAREIL ET CONSERVEZ CE LIVRET POUR
VOUS Y RÉFÉRER ULTÉRIEUREMENT

Table des matières

Démarrage	1	Lecture/Pause/Dissociation Bluetooth	5
Avertissements et précautions de sécurité	1	Réglage du volume	6
Entretien du produit	3	Éclairage LED	6
Contenu de l'emballage	3	Diffusion des huiles essentielles	6
Description des pièces	4	Consignes sur la connexion Bluetooth	6
Appli Aromasound	5	Connexion à l'appli Aromasound	6
Fonctionnement	5	Réinitialisation	6
Chargement de l'enceinte	5	Entretien	7
Prise d'alimentation (port micro USB)	5	Conseils	7
Appuyez sur le bouton Marche/Arrêt pour allumer et éteindre l'appareil	5	Caractéristiques du produit	7
Lecture audio	5	Respect de l'environnement	7
		Remarques	8

Démarrage

- Enlevez l'appareil du carton d'emballage.
- Enlevez tous les matériaux d'emballage du produit.
- Placez les matériaux d'emballage dans le carton puis rangez-le ou jetez-le dans un endroit approprié.

Avertissements et précautions de sécurité

- Lisez et comprenez toutes les instructions avant d'utiliser ce produit. Si un dommage est causé par un non-respect des instructions, la garantie ne couvrira pas un tel dommage.



- Ne retirez jamais le boîtier de cet appareil.
- Ne placez jamais cet appareil sur un autre appareil électrique.
- Disposez le câble de manière à ce qu'il ne puisse pas être piétiné ou écrasé, notamment au niveau de la fiche, de la prise de courant et du connecteur de branchement sur l'appareil. Vérifiez que la tension du secteur correspond à la tension indiquée sur la plaque signalétique de l'appareil. Pour débrancher le câble secteur, tirez toujours sur la fiche de l'adaptateur. Ne tirez jamais sur le câble. Avant de brancher le câble d'alimentation secteur, vérifiez que tous les autres branchements ont été effectués.
- Utilisez uniquement les pièces de rechange/accessoires spécifiés par le fabricant.
- Toute réparation doit être confiée à un réparateur qualifié. Une réparation est nécessaire lorsque l'appareil a subi des dommages, de quelque manière que ce soit, comme par exemple :
 - un câble d'alimentation endommagé ;
 - un liquide renversé sur l'appareil ou des objets insérés dans l'appareil ;
 - une exposition de l'appareil à la pluie ou à l'humidité ;
 - un dysfonctionnement de l'appareil ;
 - une chute de l'appareil.
- La plaque signalétique se trouve sous l'appareil.
- Assurez-vous qu'il y a assez d'espace libre autour du produit pour la ventilation.
- Cet appareil doit être utilisé dans un environnement tempéré, à l'abri de la lumière directe du soleil, de flammes nues et de la chaleur. Ne placez pas l'appareil à proximité de sources de chaleur.
- Les piles (ou bloc de piles ou batterie) ne doivent pas être exposées à une chaleur excessive, comme la lumière du soleil, le feu, etc.
- Débranchez l'appareil avant de le nettoyer. Ne lubrifiez aucune pièce de cet appareil. Nettoyez l'appareil avec un chiffon doux. N'utilisez pas de produit nettoyant agressif ou abrasif.
Veillez à ce que le câble d'alimentation, la fiche et l'adaptateur soient toujours accessibles pour pouvoir à tout moment débrancher l'appareil de la prise si nécessaire.

- N'utilisez pas cet appareil à proximité d'un point d'eau. L'appareil ne doit pas être aspergé ni mouillé. N'utilisez pas cet appareil dans un environnement humide ou mouillé.
- Débranchez l'appareil durant les orages et avant toute période d'inutilisation prolongée.



Le symbole de l'éclair à pointe de flèche inscrit au sein d'un triangle équilatéral constitue une mise en garde destinée à alerter l'utilisateur quant à la présence de tensions électriques secteur à l'intérieur du produit, qui peuvent engendrer un risque d'électrocution.



Le point d'exclamation dans un triangle indique la présence, dans la documentation qui accompagne l'appareil, de consignes d'utilisation et d'entretien (réparation) importantes.

ALIMENTATION EN COURANT CONTINU	
POUR USAGE INTÉRIEUR UNIQUEMENT	

- 1) Lisez ces instructions.
- 2) Conservez ces instructions.
- 3) Prenez en compte tous les avertissements.
- 4) Respectez toutes les instructions.
- 5) N'utilisez pas cet appareil à proximité d'un point d'eau.
- 6) Nettoyez l'appareil exclusivement avec un chiffon sec.
- 7) N'obstruez aucun des orifices de ventilation du produit. Installez l'appareil en respectant les instructions du fabricant.
- 8) Ne placez pas l'appareil près d'une source de chaleur, par exemple un radiateur, une grille de distribution d'air chaud, un réchaud/cuisinière et tout autre appareil (y compris les amplificateurs) produisant de la chaleur.
- 9) Disposez le câble de manière à ce qu'il ne puisse pas être piétiné ou écrasé, notamment au niveau de la fiche, de la prise de courant et du connecteur de branchement sur l'appareil.
- 10) Utilisez uniquement les pièces de rechange/accessoires spécifiés par le fabricant.
- 11) Utilisez uniquement un chariot, un socle, un trépied, un support ou une table spécifié par le fabricant ou vendu avec l'appareil. Lorsque vous utilisez un chariot, soyez prudent(e) lorsque vous déplacez le chariot avec l'appareil pour éviter toute blessure due à un basculement.
- 12) Débranchez l'appareil durant les orages et avant toute période d'inutilisation prolongée.
- 13) Toute réparation doit être confiée à un réparateur qualifié. Faites systématiquement réviser le produit s'il a été endommagé de quelque manière que ce soit, par exemple si son câble d'alimentation ou sa fiche est endommagé, si un liquide s'est déversé sur l'appareil, si des objets sont tombés dessus, si l'appareil a été exposé à la pluie ou à l'humidité, s'il ne fonctionne plus correctement ou s'il est tombé.
- 14) L'appareil ne doit pas être exposé à des égouttements ou des éclaboussures.
- 15) Ne placez aucune source de danger sur l'appareil (par exemple, un objet rempli de liquide ou une bougie allumée).
- 16) Si la fiche du câble d'alimentation (ou adaptateur CA/CC) ou un coupleur d'appareil sert de dispositif de coupure de l'alimentation, celui-ci doit toujours rester directement accessible.
- 17) Assurez-vous qu'il y a assez d'espace libre autour de l'appareil pour la ventilation.
- 18) Les piles (ou bloc de piles ou batterie) ne doivent pas être exposées à une chaleur excessive, comme la lumière du soleil, le feu, etc.

- 19) La plaque signalétique se trouve sous l'appareil.
- 20) Cet appareil peut être utilisé par des enfants à partir de 8 ans ainsi que par des personnes aux capacités physiques, sensorielles ou mentales réduites ou des personnes dénuées d'expérience ou de connaissances si elles sont surveillées ou si des consignes leur ont été données concernant l'utilisation en toute sécurité de l'appareil et si elles comprennent les risques encourus. Les enfants ne doivent pas jouer avec l'appareil. Le nettoyage et l'entretien ne doivent pas être effectués par un enfant sans surveillance.
- 21) Cet appareil doit uniquement être alimenté à une très faible tension de sécurité qui correspond au marquage figurant sur l'appareil.
- 22) La batterie doit être retirée de l'appareil avant de mettre ce dernier au rebut ; l'appareil doit être débranché de la source d'alimentation avant de retirer la batterie.

Entretien du produit

- 1) Débranchez toujours l'appareil avant de le nettoyer et quand vous ne l'utilisez pas.
- 2) N'écoutez pas la musique à un niveau sonore excessif, car cela pourrait provoquer une perte d'acuité auditive ou endommager l'appareil.
- 3) N'utilisez pas cet appareil dans un environnement humide ou mouillé.
- 4) Débranchez toujours l'appareil de la prise secteur avant de le nettoyer. Nettoyez le produit avec un chiffon doux, humide et sans ouate. N'utilisez pas de produit nettoyant agressif ou abrasif.
- 5) Veuillez placer le diffuseur sur une surface stable pour y ajouter l'eau et le faire fonctionner. Ne le faites pas fonctionner lorsque vous le transportez.

Contenu de l'emballage

Vérifiez et identifiez le contenu de l'emballage :

- Unité principale
- Poignée métallique
- Récipient doseur
- Manuel d'utilisation
- Câble de chargement USB

Description des pièces

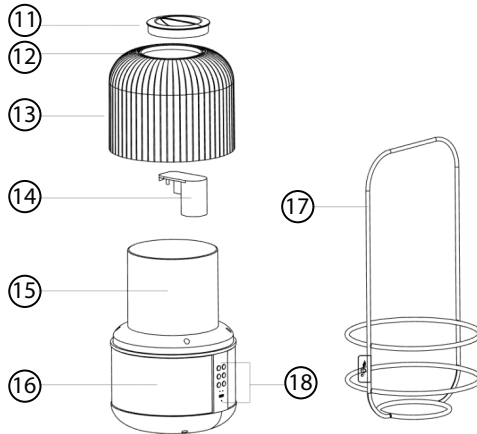
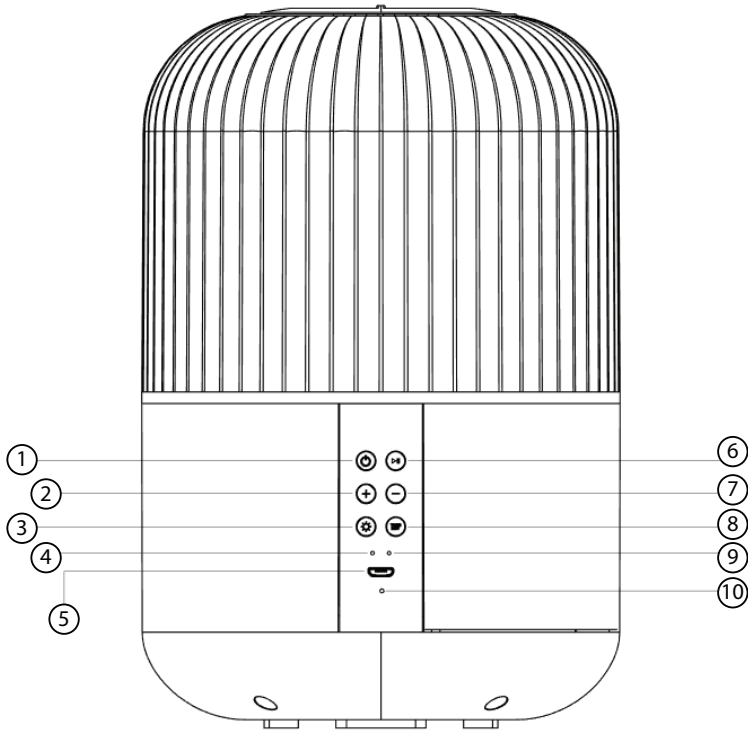

- | | |
|-------------------------|------------------------------|
| 1) MARCHE/ARRÊT | 10) RAZ |
| 2) VOLUME + | 11) COUVERCLE SUPÉRIEUR |
| 3) ÉCLAIRAGE | 12) SORTIE DES ARÔMES |
| 4) VOYANT BLUETOOTH | 13) COUVERCLE DE L'ÉCLAIRAGE |
| 5) PORT DE RECHARGE USB | 14) SORTIE D'AIR |
| 6) LECTURE/PAUSE | 15) RÉSERVOIR D'EAU |
| 7) VOLUME - | 16) ENCEINTE |
| 8) DIFFUSION/MINUTEUR | 17) POIGNÉE MÉTALLIQUE |
| 9) VOYANT DE CHARGE | 18) BOUTONS et I/O |

Appli Aromasound

- Votre produit est compatible avec l'appli Aromasound. Rendez-vous sur l'Apple App Store ou le Google Play Store pour la télécharger et l'installer sur votre appareil mobile. Cette appli vous permettra de contrôler la diffusion, l'éclairage, les réglages du réveil et la musique. Vous trouverez les instructions d'utilisation complètes de l'appli sur la page d'informations de l'appli. Sous réserve d'un périphérique compatible avec Aromasound.



Fonctionnement

Chargement de l'enceinte

Cet appareil est doté d'une batterie rechargeable qui doit être chargée avant d'utiliser l'enceinte pour la première fois.

La batterie se charge automatiquement dès que l'appareil est branché à un ordinateur ou à un dispositif de charge USB.

Les LED rouges s'allument lors de la recharge et s'éteignent lorsque la batterie est entièrement rechargée. Un chargement complet confère une autonomie de fonctionnement allant jusque 4 heures.

Prise d'alimentation (port micro USB)

A l'aide du câble de chargement USB, connectez la fiche micro USB au port micro USB. Branchez l'autre extrémité du câble dans le port USB d'un PC/ordinateur portable ou branchez-la à un adaptateur USB (CC 5 V/1 A max.) pour recharger l'appareil.

Appuyez sur le bouton Marche/Arrêt pour allumer et éteindre l'appareil.

Maintenez le bouton Marche/Arrêt appuyé pendant 2 secondes pour allumer l'appareil. Un « tut tut tut » allant du grave vers l'aigu se fera alors entendre. Le voyant LED bleu clignote en mode d'association Bluetooth.

Pour éteindre l'appareil, maintenez le bouton Marche/Arrêt appuyé pendant 2 secondes. Un « tut tut tut » allant de l'aigu vers le grave se fera alors entendre et l'appareil s'éteindra.

Lecture audio

Maintenez le bouton Marche/Arrêt appuyé pendant 2 secondes pour allumer l'appareil.

Recherchez « Lampion » dans la liste des périphériques Bluetooth affichée sur votre appareil et sélectionnez-le pour lancer l'association. Une fois l'association réussie, un bip sonore se fera entendre et le voyant LED bleu restera fixe. Vous pouvez alors sélectionner et écouter des pistes de votre choix depuis votre appareil compatible Bluetooth.

Lecture/Pause/Dissociation Bluetooth

Appuyez sur le bouton Lecture/Pause pour mettre la musique en pause, et appuyez à nouveau pour la lire.

Maintenez le bouton Lecture/Pause appuyé pendant 2 secondes pour forcer la dissociation de votre périphérique Bluetooth. Une fois les appareils dissociés, un « bip bip » se fera entendre.

Réglage du volume

Appuyez sur le bouton Volume + pour augmenter le volume.

Maintenez le bouton Volume + appuyé pour lire la piste suivante.

Appuyez sur la touche Volume - pour diminuer le volume.

Maintenez le bouton Volume - appuyé pour lire la piste précédente.

Éclairage LED

1) Appuyez sur le bouton Éclairage pour changer la couleur et le mode de l'éclairage.

La séquence d'éclairage est comme suit : Désactivé – Blanc – Jaune – Vert – Bleu – Violet – Rose – Rouge – Orange – Mode Éclairage doux

2) Maintenez le bouton Éclairage appuyé pendant 2-3 secondes pour désactiver l'éclairage.

Diffusion des huiles essentielles

Avant d'utiliser le diffuseur, ajoutez de l'eau au réservoir d'eau principal de l'appareil Lampion à l'aide du doseur fourni. **IMPORTANT.** Ne remplissez pas le réservoir d'eau au-delà du repère MAX affiché à l'intérieur et à l'extérieur du réservoir, car cela empêchera le bon fonctionnement du diffuseur. Une fois le réservoir rempli, vous pouvez ajouter des gouttes de votre huile Aromasound. La bouteille est dotée d'une protection enfants : vous devez pousser le capuchon vers le bas et le faire tourner pour l'ouvrir. Ajoutez 3 ou 4 gouttes d'huiles essentielles selon vos goûts pour obtenir l'intensité désirée.

Maintenez le bouton Diffusion/Minuteur appuyé pendant 2 secondes pour allumer l'appareil. Appuyez brièvement sur le bouton Mode pour que l'appareil diffuse des arômes.

Appuyez à nouveau sur le bouton Diffusion/Minuteur pour régler la durée du diffuseur.

30 min. en continu - 60 min. - 120 min. - 180 min. - Constant

Des indications sonores indiquent la durée de fonctionnement du diffuseur.

30 min. en continu (1 bip) - 60 min. (2 bips) - 120 min. (3 bips) - 180 min. (4 bips) - Constant

Pour désactiver la diffusion, maintenez le bouton Diffusion/Minuteur appuyé pendant 2 secondes.

Appuyez à nouveau pour désactiver la diffusion.

Consignes sur la connexion Bluetooth

1) Connectez-vous au Bluetooth avant de lancer votre appli. Consultez le mode d'emploi de votre téléphone pour les instructions de connexion aux appareils Bluetooth.

2) Activez le Bluetooth et connectez l'appareil afin de lire de la musique.

Nom d'association Bluetooth : Lampion

Connexion à l'appli Aromasound

Une fois l'appli Aromasound installée, ouvrez-la puis appuyez sur le bouton + de la page d'accueil pour connecter votre produit Lampion. Le nom et l'image du produit Lampion apparaîtront alors sur la page de connexion. Sélectionnez le nom et l'appli effectuera la connexion, vous permettant de contrôler l'éclairage, la diffusion, les alarmes et la musique à distance.

En cas de problème de connexion, vérifiez toujours que vous avez bien la dernière version de l'appli. Si vous rencontrez d'autres problèmes, veuillez nous contacter à l'adresse assistance@aromasound.eu en nous donnant le modèle de votre téléphone et la version du système d'exploitation utilisé (comme par exemple Samsung Galaxy S8 – Android version 8.0).

Réinitialisation

Insérez une petite aiguille dans le trou où se situe le bouton de réinitialisation et maintenez-la sur le bouton pendant 2-3 secondes pour que le système restaure les paramètres d'usine.

Entretien :

Après 5-6 utilisations ou 3-5 jours d'utilisation, nettoyez l'appareil comme suit :

- 1) Mettez l'appareil hors tension et débranchez l'adaptateur secteur.
- 2) Videz toute l'eau restant dans le réservoir. Ne videz pas l'eau du côté de la sortie d'air.
- 3) Versez une petite quantité de détergent dilué dans de l'eau. Ensuite, imprégnez-en un chiffon propre et essuyez délicatement l'appareil. En cas de saleté sur la surface interne du réservoir, nettoyez-la également.
- 4) N'utilisez jamais de diluant médical ni d'alcool pour l'entretien. Cela pourrait endommager l'appareil et effacer certains des symboles qu'il porte.

Conseils

- Utilisez un récipient séparé pour ajouter de l'eau. Ne remplissez pas le réservoir directement à un robinet.
- Des huiles essentielles pures ou des huiles solubles dans l'eau sont disponibles et peuvent être utilisées. Nettoyez l'appareil en respectant les instructions d'entretien avant d'utiliser un nouveau type d'huiles essentielles.
- Il est normal que la densité de la diffusion soit différente selon l'humidité et la température de l'environnement.
- Faites en sorte que les arômes ne soient pas diffusés directement sur des meubles, des vêtements ou des murs.
- Les huiles essentielles peuvent tacher. Utilisez un chiffon propre pour essuyer tout déversement accidentel.
- Pour des raisons d'hygiène, videz complètement l'eau du réservoir et essuyez l'appareil avec un chiffon doux après chaque utilisation.
- Si vous ne prévoyez pas d'utiliser l'appareil pendant une durée prolongée, videz complètement l'eau restant dans le réservoir et rangez l'appareil dans un endroit sec.

Spécificités du produit

Nom d'association :	Lampion
Entrée :	CC5 V – 1 000 mA
Batterie rechargeable :	3,7 V 6 600 mAh
Capacité du réservoir :	110 ml
Version Bluetooth :	4,2 (2,4 Ghz)
Puissance de l'enceinte :	3 W
Rapport signal sur bruit :	>50 dB
Distorsion :	<1 %

Remarque : La portée maximale de connexion est de 10 mètres environ. Placez votre enceinte Bluetooth aussi près que possible de la source audio pour éviter que la connexion ne soit perturbée.

Dans un environnement avec décharges électrostatiques, l'appareil pourrait s'éteindre. (MAIS il pourrait aussi ne pas fonctionner correctement). L'utilisateur doit alors réinitialiser l'appareil en l'allumant puis en choisissant le mode adéquat et en réglant à nouveau l'heure.

Respect de l'environnement



Votre produit est conçu et fabriqué avec des matériaux et composants de haute qualité qui peuvent être recyclés et réutilisés.



Votre produit contient des piles relevant de la Directive Européenne 2006/66/CE qui ne peuvent être jetées avec les ordures ménagères. Veuillez vous informer sur les réglementations locales concernant la collecte séparée des piles car une mise au rebut correcte permet d'empêcher les conséquences négatives sur l'environnement et sur la santé humaine.



Lorsque le symbole d'une poubelle barrée sur roues se trouve sur un produit, cela signifie que le produit est couvert par la Directive Européenne 2002/96/CE. Veuillez vous informer du système local de collecte séparée pour les produits électriques et électroniques. Veuillez agir selon les règles locales et ne jetez pas vos anciens produits avec les ordures ménagères. En assurant l'élimination de ce produit, vous aidez également à prévenir les conséquences potentiellement négatives pour l'environnement et la santé humaine.

Remarques:

- En cas d'appel entrant lorsque LAMPION est connecté à votre téléphone portable pour la lecture de musique, son fonctionnement s'interrompt immédiatement lorsque vous répondez à l'appel et reprend une fois l'appel terminé. (Selon le type de téléphone portable, la lecture pourra parfois rester en pause après la fin de l'appel.)
- Le mot Bluetooth®, la marque et le logo sont des marques déposées appartenant à Bluetooth SIG, Inc. et toute utilisation de ces marques par Bigben Interactive est sous licence. Les autres marques et noms commerciaux appartiennent à leurs propriétaires respectifs.
- Vous pouvez trouver les informations sur la plaque située à l'arrière de l'unité.

DECLARATION DE CONFORMITE SIMPLIFIEE

Par la présente Bigben Interactive déclare que l'équipement radioélectrique de LAMPION est conforme à la directive 2014/53/UE.

Le texte complet de la déclaration UE de conformité est disponible à l'adresse internet suivante: www.bigben.fr/support

Fabriqué en Chine

Fabriqué par BIGBEN INTERACTIVE SA

396, Rue de la Voyette

CRT2 - FRETIN

CS 90414

59814 LESQUIN Cedex - France

www.bigben.eu

Courriel : assistance@aromasound.eu



Fabricant : Bigben Interactive FRANCE

396, Rue de la Voyette, C.R.T. 2, Fretin,
CS90414 - 59814 Lesquin Cedex, France

Bigben Interactive DEUTSCHLAND GmbH

Walter Gropius Str. 28, 50126 Bergheim, Deutschland

Bigben Interactive Belgium s.a./n.v.

Waterloo Office Park / Bâtiment H
Drève Richelle 161 bte 15 1410 Waterloo, Belgium

Bigben Interactive NEDERLAND b.v.

's-Gravelandseweg 80, 1217 EW Hilversum, Nederland

Bigben Interactive SPAIN S.L.

C/ Musgo 5, 2ª planta, 28023 Madrid, Spain

Bigben Interactive ITALIA s.r.l

Corso Sempione 221, 20025 Legnano - MI, Italia

FABRIQUÉ EN CHINE / MADE IN CHINA

HOTLINE

FRANCE, du lundi au vendredi (sauf jours fériés) :
9h00-19h00 ou sav.audio@bigben.fr

N°Cristal 09 69 39 79 59

APPEL NON SURTAXE

DEUTSCHLAND, Montag bis Freitag von

09:00 bis 18:00 Uhr (außer an Feiertagen)

Tel.: 02271-9047997

Mail: support@bigben-interactive.de

BELGIQUE, customerservice@bigben-interactive.be

NEDERLAND, customerservice@bigben-interactive.nl

ESPAÑA, sat@bigbeninteractive.es

ITALIA, support@bigbeninteractive.it

www.bigben.eu

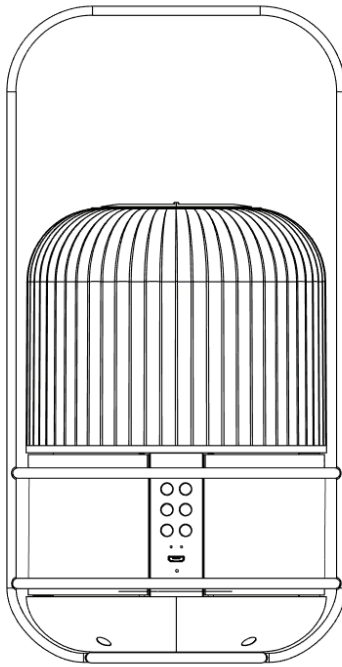
LAMPION**BLUETOOTH SPEAKER WITH AROMA DIFFUSER****OPERATING INSTRUCTIONS**

PLEASE READ THIS USER MANUAL CAREFULLY BEFORE
OPERATING THIS UNIT AND RETAIN FOR
FUTURE REFERENCE

Contents

Getting Started	1	Play/Pause/Bluetooth unpair	5
Safety and Notice	1	Volume Up/Down	5
Care for your product	3	LED lighting	5
What's in the box	3	Aroma Diffusing	5
Description of Parts	3	Guidance on Bluetooth Connection	5
Aromasound App	4	Aromasound App Connection	6
Operation	4	Reset	6
Charging the Speaker	4	Maintenance	6
DC in (Micro USB port)	4	Tips	6
Press the On/Off button to switch the unit on and off	5	Product specification	6
Play music	5	Care of the environment	7
		Remarks	7

Getting Started

- Remove the appliance from the box.
- Remove any packaging from the product.
- Place the packaging inside the box and either or dispose of safely.

Safety and Notice

- Read and understand all instructions before you use this product. If damage is caused by failure to follow the instructions, the warranty does not apply.



- Never remove the casing of this device.
- Never place this device on other electrical equipment.
- Protect the power cord from being walked on or pinched, particularly at plugs, convenience receptacles, and the point where they exit from the device. Make sure that the power voltage corresponds to the voltage printed on the back label. When you unplug the AC power cord always pull the plug from the socket. Never pull the cord. Before connecting the AC power cord, ensure you have completed all other connections.
- Only use attachments/accessories specified by the manufacturer.
- Refer all servicing to qualified service personnel. Servicing is required when the device has been damaged in any way, such as :
 - damaged power-supply cord,
 - spilled liquid or objects have inserted into the device,
 - the device has been exposed to rain or moisture,
 - the device does not operate normally,
 - or the device has been dropped.
- The rating label is placed on the bottom side of apparatus.
- Make sure there is enough space around the product for ventilation.
- The use of this device must be done in moderate climates, away from direct sunlight, naked flames or heat. Do not install near any heat sources.
- Batteries (battery pack or batteries installed) shall not be exposed to excessive heat such as sunshine, fire, etc.
- Unplug before cleaning. Never lubricate any part of this device. Clean the appliance with a soft cloth. Do not use abrasives or harsh cleaners.
Ensure that you always have easy access to the power cord, plug or adaptor to disconnect this device from the power if necessary.



- Do not use this apparatus near water. It must not be in contact with dripping or splashing. Do not use this unit in wet or damp conditions.
- Unplug this device during lightning storms or when unused for long periods of time.



The lightning symbol inside an equilateral triangle warns the user of the presence inside the product of uninsulated hazardous electric voltages powerful enough to represent an electrocution risk.



The exclamation point within a triangle indicates the presence of important operating and maintenance (servicing) instructions in the literature accompanying the unit.

DC POWER SUPPLY	
FOR INDOOR USE ONLY	

- 1) Read these instructions.
- 2) Keep these instructions.
- 3) Heed all warnings.
- 4) Follow all instructions.
- 5) Do not use this apparatus near water.
- 6) Clean only with dry cloth.
- 7) Do not block any ventilation openings. Install in accordance with the manufacturer's instructions.
- 8) Do not install near any heat sources such as radiators, heat registers, stoves, or other apparatus (including amplifiers) that produce heat.
- 9) Protect the power cord from being walked on or pinched, particularly at plugs, convenience receptacles, and the Point where they exit from the apparatus.
- 10) Only use attachments/accessories specified by the manufacturer.
- 11) Use only with the cart, stand, tripod, bracket, or table specified by the manufacturer or sold with the apparatus. When a cart is used, use caution when moving the cart/apparatus combination to avoid injury from tip-over.
- 12) Unplug this apparatus during lightning storms or when unused for long periods of time.
- 13) Refer all servicing to qualified service personnel. Servicing is required when the apparatus has been damaged in anyway, such as power-supply cord or plug is damaged, liquid has been spilled or objects have fallen into the apparatus, apparatus has been exposed to rain or moisture, does not operate normally, or has been dropped.
- 14) Apparatus shall not be exposed to dripping or splashing.
- 15) Do not place any sources of danger on the apparatus (e.g. liquid filled objects, lighted candles).
- 16) Where the MAINS plug (or AC/DC adaptor) or an appliance coupler is used as the disconnect device, the disconnect device shall remain readily operable.
- 17) Make sure there is enough free space around the product for ventilation.
- 18) Batteries (battery pack or batteries installed) shall not be exposed to excessive heat such as sunshine, fire or the like.
- 19) The rating label is placed on the bottom side of apparatus.
- 20) This appliance can be used by children aged from 8 years and above and persons with reduced physical, sensory or mental capabilities or lack of experience and knowledge if they have been given supervision or instruction concerning use of the appliance in a safe way and understand the hazards involved. Children shall not play with the appliance. Cleaning and user maintenance shall not be made by children without supervision.

- 21) This appliance must only be supplied at safety extra low voltage corresponding to the marking on the appliance.
- 22) The battery must be removed from the appliance before it is scrapped; The appliance must be disconnected from the supply mains when removing the battery.

Care for your product

- 1) Always unplug the appliance when not in use and before cleaning.
- 2) Do not play music at excessive volume levels as damage to hearing and or the equipment may occur.
- 3) Do not use this unit in wet or damp conditions.
- 4) Always disconnect the unit from the mains power supply before cleaning. Clean the appliance with a soft, damp, lint free cloth. Do not use abrasives or harsh cleaners.
- 5) Please place the diffuser on a stable place then adding water and operate. Don't operate it when you are walking.

What's in the box

Check and identify the contents of your package:

- Main unit
- Metal handle
- Water jug
- User manual
- USB charging cable

Description of Parts

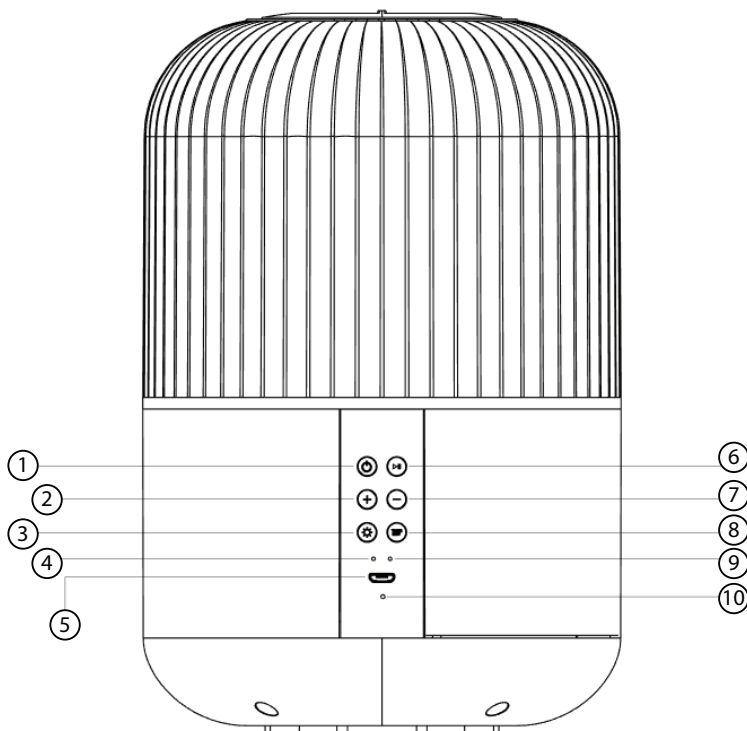

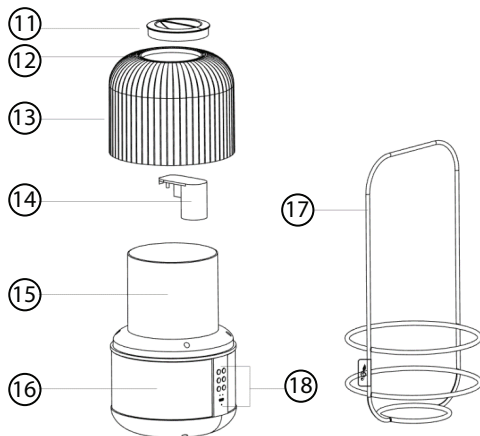

- | | |
|------------------------|---------------------|
| 1) POWER | 10) RESET |
| 2) VOLUME UP | 11) HEAD COVER |
| 3) LIGHT | 12) MIST OUTLET |
| 4) BLUETOOTH INDICATOR | 13) LIGHT COVER |
| 5) USB CHARGE PORT | 14) AIR VENT |
| 6) PLAY/PAUSE | 15) WATER TANK |
| 7) VOLUME DOWN | 16) SPEAKER |
| 8) MIST/TIMER | 17) METAL HANDLE |
| 9) CHARGE INDICATOR | 18) BUTTONS and I/O |

Aromasound App

- Your product is compatible with the Aromasound app. Visit the Apple App Store or Google Play Store to download and install on your mobile device. This app will allow you to control the diffusion, lighting, alarm settings and music. Full instructions of how to use the app can be found on the info page within the app.



Operation

Charging the Speaker

The unit has a built-in rechargeable battery, which should be charged before using the speaker for the first time.

The battery is charged automatically whenever the unit is connected to a computer or a USB charging device.

The red LED lights up when charging and turns off when the battery is fully charged. A full charge will provide you with up to 4 hours operating time.

DC in (Micro USB port)

Using the USB charging cable, connect the Micro USB plug with the Micro USB port. Connect the other end of the cable to a laptop/PC USB output or connect to a USB adaptor (DC 5V/1A max) to charge the unit.

Press the On/Off button to switch the unit on and off

Press and hold the POWER button for 2 seconds to turn on the unit. It will make an ascending “Toot Toot Toot Toot” sound. The Blue LED indicator flashes when in Bluetooth pairing mode.

To turn the unit off, press and hold the POWER button for 2 seconds. The unit will make a descending “Toot Toot Toot Toot” sound and then turn off.

Play music

Press and hold the POWER button for 2 seconds to turn the unit on.

Search for “Lampion” on your device’s Bluetooth list, and select it to pair with the unit. When paired successfully, there will be a Beeping sound and the blue LED indicator will remain blue. After it is paired, please select and play the songs of your choice from the Bluetooth enabled device.

Play/Pause/Bluetooth unpair

Press the Play/Pause button to pause the music, and press again to play the music.

Press and hold the Play/Pause button for 2 seconds to mandatory unpair your Bluetooth device. When unpaired successfully, there will be a “Beep Beep” sound.

Volume Up/Down

Press the “Volume Up” button to increase the volume.

Press and hold the “Volume Up” button to play the next song.

Press the “Volume Down” button to decrease the volume.

Press and hold the “Volume Down” button to play the previous song.

LED lighting

1) Press the “Light” button to change the light colour and mode.

The light sequence is Off – White – Yellow – Green – Blue – Purple – Pink – Red – Orange – Smooth mode

2) Press and hold the light button for 2-3 seconds to switch the light off.

Aroma Diffusing

Before operating the diffuser, please add water to the main water tank of the Lampion, using the water jug provided. **IMPORTANT.** Do not fill the water above the MAX level line shown inside and outside the tank, otherwise the mist will not function correctly. Once you have added the water you can then add drops of your Aromasound oil. This bottle has a child-proof lock, so you need to push it down and twist to unlock it. Add 3 or 4 drops of oil to the water to get the aroma level you want.

Press and hold the MIST/TIMER button for 2 seconds to turn the unit on. Short-press the mode button to make the unit mist.

Repeat to press the MIST/TIMER button to set the misting time.

Continual 30 mins - 60 mins - 120 mins - 180mins - Constant

There are misting time setting prompts

Continual 30 mins (1 Beep) - 60 mins (2 Beeps) - 120 mins (3 Beeps) – 180 mins (4 Beeps) - Constant

To turn off diffusing, press and hold the MIST/TIMER button for 2 seconds.

Press again to turn off the mist.

Guidance on Bluetooth Connection

1) Please connect to Bluetooth before launching your app. Refer to your phone instructions on how to connect to Bluetooth devices.

2) Turn on Bluetooth and connect to the device in order to play music.

Bluetooth music pairing name: Lampion

Aromasound App Connection

Once you have installed the Aromasound app, launch the app and then press the + button on the home page to connect to your Lampion product. The Lampion name and image will then appear on the connection page. Select the name and the app will then connect and allow you to control lighting, mist, alarms and music remotely.

If you experience any problems in connection, always check to install the latest version of the app. If you have any further problems please contact us at assistance@aromasound.eu and please state the phone model and operating system version you are using. i.e. Samsung Galaxy S8 – Android version 8.0

Reset

Insert a small pin into the reset hole and hold it for 2-3 seconds for the system to restore to factory state.

Maintenance:

After 5-6 uses or 3-5 days of use, please clean the product as follows:

- 1) Turn off the power and disconnect the DC adaptor.
- 2) Completely pour out any water remaining in the tank. Do not pour out water from the air outlet side.
- 3) Put in a small amount of detergent diluted in water. Then, using a clean cloth, dip into the water and gently wipe up the unit. If there is any dirt on the inner side of tank, please clean it.
- 4) Never use a medical diluent or alcohol during maintenance. Doing so may cause product damage and erase some of the signs on the product.

Tips

- Please use a separate container to add water. Do not run a water tap directly into the tank.
- Pure essential oils or water-soluble oils are available for use. Please clean the unit as per the maintenance instructions before changing to a new type of essential oil.
- It is quite normal for different humidity environments and temperatures to affect the mist density.
- Do not allow the mist to directly spray onto furniture, clothes or walls.
- The essential oils may cause dyeing. Please use a clean cloth to wipe them up in the event of accidental spillage.
- To ensure hygienic use, please completely pour out the water and wipe the unit with a soft cloth after each use.
- If the unit will not be in use for an extended period of time, please completely pour out any water remaining in the tank and store the unit in a dry place.

Product specification

Paring name:	Lampion
Input:	DC5V – 1000 mA
Rechargeable battery:	3.7 V 6 600 mAh
Tank capacity:	110ml
Bluetooth version:	4.2 (2.4 Ghz)
Speaker power:	3W
SNR:	>50dB
Distortion:	<1%

Remark: The maximum connection distance is around 10 meters. Please place your Bluetooth speaker as close as possible to this device to avoid connection getting disturbed.

Under the environment with electrostatic discharge, the device may be power off. (EUT could not operate properly). It requires user reset the device by turn on the device to choose the appropriate mode & set time again.

Care of the environment



Your product is designed and manufactured with high quality materials and components, which can be recycled and reused.



Your product contains batteries covered by the European Directive 2006/66/EC, which cannot be disposed with normal household waste. Please inform yourself about the local rules on separate collection of batteries because correct disposal helps to prevent negative consequences for the environmental and human health.



When this crossed-out wheeled bin symbol is attached to a product it means that the product is covered by the European Directive 2002/96/EC. Please inform yourself about the local separate collection system for electrical and electronic products. Please act according to your local rules and do not dispose of your old products with your normal household waste. Correct disposal of your old product helps to prevent potential negative consequences for the environment and human health.

Remarks:

- If there is an incoming call while LAMPION is connected to your cell phone for music playback, it will pause at once when you answer the call and resume after the call ended. (Sometimes it will pause after end the call, it depend on your cell phone.)
- The Bluetooth® word, mark and logo are registered trademarks owned by Bluetooth SIG, Inc. and any use of such marks by Bigben Interactive is under license. Other trademarks and trade names are those of their respective owners.
- You can find the information on the plate located at the back of the unit.

DECLARATION OF CONFORMITY

The undersigned, Bigben Interactive declares that the radio equipment of the LAMPION complies with the 2014/53/EU directive.

The complete text is available at <https://www.bigben-interactive.co.uk/support/>

Made in China

Manufactured by BIGBEN INTERACTIVE SA

396, Rue de la Voyette

CRT2 - FRETIN

CS 90414

59814 LESQUIN Cedex - France

www.bigben.eu

Email: assistance@aromasound.eu



Fabricant : Bigben Interactive FRANCE

396, Rue de la Voyette, C.R.T. 2, Fretin,
CS90414 - 59814 Lesquin Cedex, France

Bigben Interactive DEUTSCHLAND GmbH

Walter Gropius Str. 28, 50126 Bergheim, Deutschland

Bigben Interactive Belgium s.a./n.v.

Waterloo Office Park / Bâtiment H
Drève Richelle 161 bte 15 1410 Waterloo, Belgium

Bigben Interactive NEDERLAND b.v.

's-Gravelandseweg 80, 1217 EW Hilversum, Nederland

Bigben Interactive SPAIN S.L.

C/ Musgo 5, 2ª planta, 28023 Madrid, Spain

Bigben Interactive ITALIA s.r.l

Corso Sempione 221, 20025 Legnano - MI, Italia

FABRIQUÉ EN CHINE / MADE IN CHINA

HOTLINE

FRANCE, du lundi au vendredi (sauf jours fériés) :
9h00-19h00 ou sav.audio@bigben.fr

N°Cristal 09 69 39 79 59

APPEL NON SURTAXE

DEUTSCHLAND, Montag bis Freitag von

09:00 bis 18:00 Uhr (außer an Feiertagen)

Tel.: 02271-9047997

Mail: support@bigben-interactive.de

BELGIQUE, customerservice@bigben-interactive.be

NEDERLAND, customerservice@bigben-interactive.nl

ESPAÑA, sat@bigbeninteractive.es

ITALIA, support@bigbeninteractive.it

www.bigben.eu

LAMPION

ALTAVOZ BLUETOOTH Y DIFUSOR DE AROMA

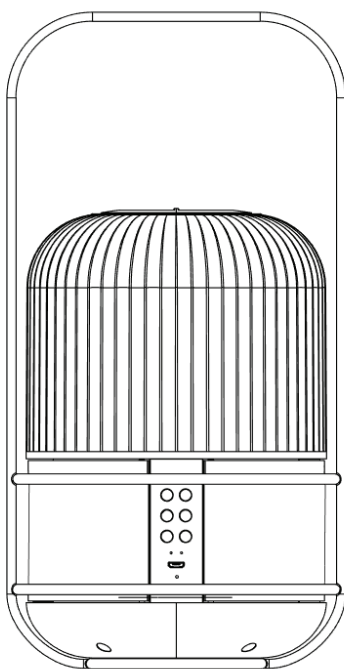
**INSTRUCCIONES DE FUNCIONAMIENTO**

LE ROGAMOS QUE LEA ÍNTEGRAMENTE EL MANUAL DE USUARIO ANTES DE UTILIZAR EL EQUIPO Y QUE CONSERVE ESTE FOLLETO PARA PODER CONSULTARLO EN EL FUTURO.

Contenido

Primeros pasos	1	Reproducir/Pausar/Desvincular el Bluetooth	5
Medidas de seguridad y advertencias	1	Subir/Bajar el volumen	6
Cuidado del producto	3	Luz LED	6
Contenido del embalaje	3	Difusión de aroma	6
Descripción de las piezas	4	Guía para conectar el Bluetooth	6
App Aromasound	5	Conexión a la app Aromasound	6
Modo de empleo	5	Restablecer	6
Carga del altavoz	5	Mantenimiento	7
Entrada de CC (puerto micro USB)	5	Consejos	7
Pulse el botón de encendido/apagado para encender y apagar el aparato	5	Especificaciones del producto	7
Reproducción de música	5	Cuidado del medioambiente	7
		Nota	8

Primeros pasos

- Saque el aparato del embalaje.
- Retire todo el material de embalaje del producto.
- Coloque el material de embalaje dentro de la caja y deséchelo todo de forma segura.

Medidas de seguridad y advertencias

- Lea y entienda las instrucciones antes de usar este producto. Si el producto resultara dañado por incumplimiento de las instrucciones, la garantía quedaría anulada.



- No abra nunca la carcasa de este aparato.
- No coloque nunca este aparato sobre otros equipos eléctricos.
- Coloque el cable de alimentación de forma que no se pueda pisar o pinzar, especialmente a la altura de los enchufes, tomas de corriente y punto de salida del dispositivo. Compruebe que el voltaje de la toma de corriente se corresponde con el voltaje indicado en la etiqueta ubicada en la parte posterior del aparato. Al desenchufar el cable de alimentación de la toma de corriente tire siempre del enchufe. No tire nunca del cable. Antes de conectar el cable de alimentación a la toma de corriente, compruebe que ha completado todas las demás conexiones.
- Use solo complementos/accesorios recomendados por el fabricante.
- El aparato debe ser reparado siempre por personal autorizado. Es necesario reparar el aparato cuando presenta cualquier tipo de daño, como por ejemplo, si:
 - el cable de alimentación está dañado.
 - se ha derramado líquido o se han introducido objetos en el aparato.
 - el aparato ha estado expuesto a la lluvia o a la humedad.
 - el aparato no funciona con normalidad.
 - o el aparato se ha caído.
- La etiqueta de clasificación está ubicada en la parte inferior del aparato.
- Compruebe que haya siempre suficiente espacio alrededor del aparato para su ventilación.
- Este aparato debe usarse en climas moderados, alejado de la luz directa del sol, de llamas al descubierto y del calor. No lo instale cerca de fuentes de calor.
- Las pilas (paquetes de pilas o pilas instaladas) no deben exponerse a un calor excesivo, como a la luz del sol, al fuego, etc.
- Desenchufe el aparato antes de limpiarlo. No lubrique jamás ningún componente de este aparato. Limpie el aparato con un paño suave. No use productos de limpieza abrasivos o ásperos. Asegúrese de tener siempre fácil acceso al cable de alimentación, al enchufe o al adaptador para desconectar el aparato de la corriente en caso necesario.

- No use este aparato cerca del agua. No debe entrar en contacto con gotas o salpicaduras. No use este aparato en lugares mojados o húmedos.
- Desenchufe el dispositivo durante las tormentas eléctricas o cuando no lo vaya a utilizar durante un largo periodo de tiempo.



El símbolo del relámpago con punta de flecha dentro de un triángulo equilátero constituye una advertencia destinada a avisar al usuario de la presencia de tensiones eléctricas dentro del producto, que pueden provocar un riesgo de electrocución.



El signo de exclamación dentro de un triángulo indica la presencia de instrucciones importantes para el manejo y el mantenimiento (reparación) en la documentación que se adjunta al aparato.

ALIMENTACIÓN POR CORRIENTE CONTINUA	
SOLO PARA USO EN INTERIORES	

- 1) Lea estas instrucciones.
- 2) Conserve estas instrucciones.
- 3) Preste atención a todas las advertencias.
- 4) Siga todas las instrucciones.
- 5) No use este aparato cerca del agua.
- 6) Limpie el aparato solo con un paño seco.
- 7) No bloquee las ranuras de ventilación. Instale el aparato de acuerdo a las instrucciones del fabricante.
- 8) No instale el aparato cerca de fuentes de calor, tales como radiadores, calentadores, cocinas o cualquier otro aparato (incluso amplificadores) que produzca calor.
- 9) Coloque el cable de alimentación de forma que no se pueda pisar o pinzar, especialmente a la altura de los enchufes, tomas de corriente y otros puntos de salida del aparato.
- 10) Use solo complementos/accesorios recomendados por el fabricante.
- 11) Use solamente el carrito, pie, trípode, soporte o mesa especificados por el fabricante o vendidos con el aparato. Cuando se usa un carrito, tenga cuidado al moverlo junto con el aparato para evitar lesiones personales llegara a volcarse.
- 12) Desenchufe el aparato cuando haya tormentas eléctricas o si no va a utilizarse durante largos periodos de tiempo.
- 13) El aparato debe ser reparado siempre por personal autorizado. Lleve el aparato a reparar si alguno de los siguientes elementos han sufrido daños: cuando el cable de alimentación o el enchufe están deteriorados, si le ha caído líquido o algún objeto se ha introducido en su interior, si ha quedado expuesto a la lluvia o a la humedad, si no funciona con normalidad o se ha caído al suelo.
- 14) No exponga el aparato a goteos o salpicaduras de líquidos.
- 15) No coloque ningún tipo de objeto que pueda presentar un peligro sobre el aparato (por ejemplo: recipientes con líquidos o velas encendidas).
- 16) Si se utiliza como dispositivo de desconexión el enchufe de conexión a la red eléctrica (o adaptador CA/CC) o un acoplador de aparatos, deberá poder accederse fácilmente al mismo en todo momento.
- 17) Compruebe que haya siempre suficiente espacio libre alrededor del aparato para su ventilación.

- 18) Las pilas (pack de pilas o pilas instaladas) no deben estar expuestas al calor excesivo, a la luz del sol, al fuego o similares
- 19) La etiqueta de clasificación está ubicada en la parte inferior del aparato.
- 20) Este aparato pueden utilizarlo los niños mayores de 8 años, así como personas con discapacidades físicas, sensoriales o mentales, o que carezcan de experiencia y conocimientos, si son supervisados o instruidos sobre el uso seguro del aparato, y comprenden los peligros que implica. Los niños no deben jugar con el aparato. Las tareas de limpieza y mantenimiento no deben ser realizadas por niños sin supervisión.
- 21) Este aparato solo debe alimentarse con tensión extra-baja de seguridad que se corresponda con la indicada en el mismo.
- 22) Antes de desechar el aparato, retire la batería. Antes de retirar la batería, desenchufe el aparato de la toma de corriente.

Cuidado del producto

- 1) Desenchufe siempre el aparato cuando no esté usándolo y antes de limpiarlo.
- 2) No reproduzca música a un nivel de volumen excesivo ya que puede dañarse el oído o el aparato.
- 3) No use este aparato en lugares mojados o húmedos.
- 4) Desenchufe siempre el aparato de la toma de corriente antes de limpiarlo. Limpie el aparato con un paño suave, húmedo y sin fibras. No use productos de limpieza abrasivos o ásperos.
- 5) Coloque el difusor en un lugar estable antes de agregarle agua y utilizarlo. No lo ponga en funcionamiento mientras camina.

Contenido del embalaje

Compruebe e identifique el contenido del embalaje:

- Aparato principal
- Asa de metal
- Jarra de agua
- Manual del usuario
- Cable de carga USB

Descripción de las piezas

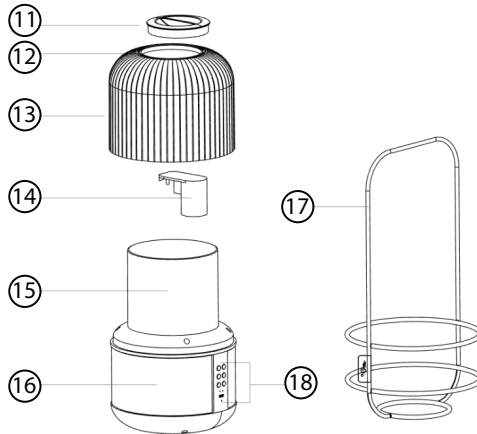
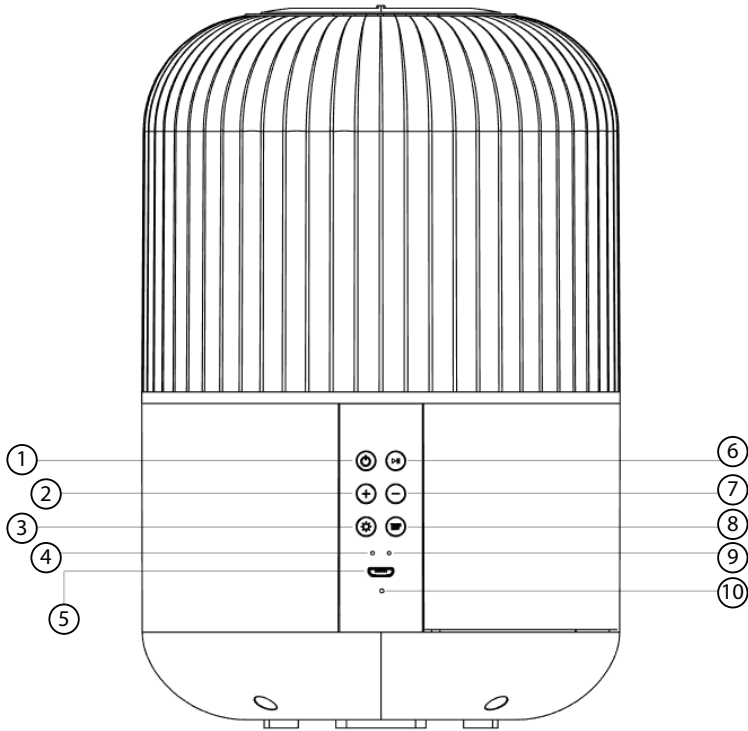

- | | |
|---------------------------|-----------------------------|
| 1) ENCENDIDO | 10) RESTABLECER |
| 2) SUBIR VOLUMEN | 11) CUBIERTA DEL CABEZAL |
| 3) LUZ | 12) SALIDA DE BRUMA |
| 4) INDICADOR DE BLUETOOTH | 13) CUBIERTA DE LA LUZ |
| 5) PUERTO DE CARGA USB | 14) ORIFICIO DE VENTILACIÓN |
| 6) REPRODUCCIÓN/PAUSA | 15) DEPÓSITO DE AGUA |
| 7) BAJAR VOLUMEN | 16) ALTAVOZ |
| 8) BRUMA/TEMPORIZADOR | 17) ASA DE METAL |
| 9) INDICADOR DE CARGA | 18) BOTONES y I/O |

App Aromasound

Su producto es compatible con la app Aromasound. Visite el App Store de Apple o Google Play para descargarla e instalarla en su dispositivo móvil. Esta app le permitirá controlar los ajustes de difusión, iluminación, alarma y la música. Las instrucciones completas de cómo usar la app se encuentran en la página de información dentro de la app.



Modo de empleo

Carga del altavoz

El aparato lleva incorporada una batería recargable que debe cargarse antes de usar el altavoz por primera vez.

La batería se carga automáticamente siempre que el altavoz está conectado a un ordenador o a un dispositivo de carga USB.

El LED rojo se enciende durante la carga y se apaga cuando la batería está totalmente cargada. Una carga completa proporciona hasta 4 horas de tiempo de funcionamiento.

Entrada de CC (puerto micro USB)

Utilizando el cable de carga USB, enchufe el conector micro USB en el puerto micro USB. Conecte el otro extremo del cable a la salida USB de un ordenador portátil o PC, o a un adaptador USB (solo CC 5V/1A) para cargar el aparato.

Pulse el botón de encendido/apagado para encender y apagar el aparato.

Mantenga pulsado el botón de encendido/apagado durante 2 segundos para encender el aparato. Emitirá un sonido ascendente de «tu tu tu tu». El indicador LED azul parpadea cuando el aparato está en modo de emparejamiento Bluetooth.

Mantenga pulsado el botón de encendido/apagado durante 2 segundos para apagar el aparato. El aparato emitirá un sonido descendente de «tu tu tu tu» y luego se apagará.

Reproducción de música

Mantenga pulsado el botón de encendido durante 2 segundos para encender el aparato.

Busque «Lampion» en la lista de dispositivos Bluetooth y selecciónelo para emparejarlo con el aparato. Cuando se hayan emparejado, se escuchará una señal acústica y el indicador LED azul permanecerá fijo. Después de emparejarse, seleccione las canciones que desee en el dispositivo Bluetooth activado y reproduzcalas.

Reproducir/Pausar/Desvincular el Bluetooth

Pulse el botón de reproducción/pausa para pausar la música y vuelva a pulsarlo para reproducir música.

Mantenga pulsado el botón de reproducción/pausa por 2 segundos para desvincular su dispositivo Bluetooth. Cuando se hayan desvinculado con éxito, escuchará un sonido de «bip bip».

Subir/Bajar el volumen

Pulse el botón de «Subir volumen» para subir el volumen.

Mantenga pulsado el botón de «Subir volumen» para reproducir la canción siguiente.

Pulse el botón de «Bajar volumen» para bajar el volumen.

Mantenga pulsado el botón de «Bajar volumen» para reproducir la canción anterior.

Luz LED

1) Pulse el botón de «Luz» para cambiar el color de la luz y el modo.

La secuencia de luz es Apagada – Blanca – Amarilla – Verde – Azul – Morada – Rosa – Roja – Naranja – Modo calmante

2) Mantenga pulsado el botón de luz por 2-3 segundos para apagar la luz.

Difusión de aroma

Antes de poner el difusor en funcionamiento, eche agua en el depósito de agua principal del Lampion utilizando la jarra de agua incluida. **IMPORTANTE.** El nivel de agua no debe sobrepasar la marca MAX ubicada en el interior del depósito ya que de hacerlo, la bruma no funcionará correctamente. Después de echar agua, puede añadir unas gotas de aceite de efecto sinérgico. El tapón posee un cierre a prueba de niños y deberá presionarlo hacia abajo y girarlo para poder abrirlo. Eche 3 o 4 gotas de aceite en el agua para obtener el nivel de aroma deseado.

Mantenga pulsado el botón de BRUMA/TEMPORIZADOR durante 2 segundos para encender el aparato. Pulse brevemente el botón de modo para que el aparato emita bruma.

Vuelva a pulsar el botón de BRUMA/TEMPORIZADOR para ajustar el tiempo de emisión de bruma.

Continua 30 min - 60 min - 120 min - 180 min - Constante

Hay avisos de tiempo de bruma.

Continua 30 min (1 pitido) - 60 min (2 pitidos) - 120 min (3 pitidos) – 180 min (4 pitidos) - Constante

Mantenga pulsado el botón de BRUMA/TEMPORIZADOR durante 2 segundos para desactivar la emisión de bruma.

Pulse de nuevo apagar la bruma.

Guía para conectar el Bluetooth

1) Conecte el Bluetooth antes de lanzar su app. Consulte las instrucciones de su teléfono para saber cómo conectar dispositivos Bluetooth.

2) Active el Bluetooth y conecte el dispositivo para poder escuchar música.

Nombre de emparejamiento Bluetooth: Lampion

Conexión a la app Aromasound

Después de instalar la app Aromasound, lance la app y presione el botón + en la página de inicio para conectarse a su producto Lampion. El nombre e imagen Lampion aparecerá en la página de conexión. Seleccione el nombre y la app se conectará y le permitirá controlar la iluminación, bruma, alarmas y música de forma remota.

Si tiene problemas de conexión, compruebe si tiene instalada la versión más reciente de la app. Si sigue teniendo problemas, póngase en contacto a través de assistance@aromasound.eu e incluya el modelo y versión del sistema operativo de su teléfono si usa el Samsung Galaxy S8 – Android versión 8.0

Restablecer

Inserte un pequeño alfiler en el orificio de restablecimiento y manténgalo por 2-3 segundos para que el sistema vuelva a la configuración de fábrica.

Mantenimiento:

Al cabo de 5-6 usos, o de 3-5 días de uso, limpie el aparato de la siguiente forma:

- 1) Apáguelo y desconecte el adaptador de CC.
- 2) Vacíe completamente los restos de agua del depósito. No vacíe el agua por el lado de la salida de aire.
- 3) Eche una pequeña cantidad de detergente diluido en agua. A continuación, introduzca un paño limpio en el agua y lave el aparato con cuidado. Si queda suciedad en el interior del depósito, límpielo.
- 4) No use nunca disolventes médicos o alcohol para realizar el mantenimiento del aparato. De hacerlo, el aparato podría dañarse y algunas de sus marcas se borrarían.

Consejos

- Use un recipiente separado para agregar agua. No llene el depósito directamente bajo el grifo.
- Aceites puros esenciales y aceites solubles en agua están disponibles para el uso. Limpie el aparato siguiendo las instrucciones de mantenimiento antes de cambiar el tipo de aceite esencial.
- Es normal que los entornos con diferente humedad y temperatura afecten a la densidad de la bruma.
- No permita que la bruma salga directamente sobre muebles, ropa o paredes.
- Los aceites esenciales pueden teñir. Use un paño limpio para eliminar el aceite en caso de producirse un derrame accidental.
- Para asegurar que el uso es higiénico, vacíe completamente el depósito del agua y limpie el aparato con un paño suave después de cada uso.
- Si no va a usar el aparato por un largo periodo de tiempo, vacíe por completo los restos de agua del depósito y guárdelo en un lugar seco.

Especificaciones del producto

Nombre para el emparejamiento:	Lampion
Entrada:	CC5V – 1000 mA
Batería recargable:	3,7 V 6 600 mAh
Capacidad del depósito:	110ml
Versión de Bluetooth:	4.2 (2.4 Ghz)
Potencia del altavoz:	3W
SNR:	>50dB
Distorsión:	<1%

Observación: El alcance máximo de la señal inalámbrica es de unos 10 metros. Coloque el altavoz Bluetooth lo más cerca posible del dispositivo para evitar que se interrumpa la conexión.

En un entorno con descargas electrostáticas, el aparato se puede apagar. (PERO es posible que no funcione correctamente). Es necesario que el usuario reinicie el aparato encendiéndolo para seleccionar el modo apropiado y volver a ajustar la hora.

Cuidado del medioambiente



Este producto está diseñado y fabricado con materiales y componentes de alta calidad que pueden reciclarse o reutilizarse.



Este producto contiene pilas que cumplen con la Directiva europea 2006/66/CE y que no se pueden desechar junto con la basura doméstica. Infórmese sobre la normativa local relacionada con la recolección separada de pilas usadas ya que al eliminarse de forma correcta se evitan consecuencias negativas sobre el medioambiente y la salud humana.



Cuando el producto posee el símbolo de un contenedor con ruedas tachado significa que se encuentra conforme con la Directiva europea 2002/96/CE. Infórmese sobre el sistema local de recolección separado de productos eléctricos y electrónicos. Siga la normativa local y no deseche los productos usados junto con los residuos domésticos. Una eliminación correcta de este producto ayuda a evitar las consecuencias negativas para el medioambiente y la salud humana.

Nota:

- Si hubiera una llamada entrante mientras el teléfono móvil está conectado al LAMPION para reproducir música, la reproducción se pondrá en pausa inmediatamente cuando responda a la llamada y se reanudará una vez finalizada la misma. (a veces quedará pausado después de finalizar la llamada. Esto dependerá de su tipo de teléfono).
- La palabra Bluetooth®, la marca y el logotipo son marcas comerciales registradas propiedad de Bluetooth SIG, Inc. y cualquier uso de tales marcas por Bigben Interactive se hace bajo licencia. Otras marcas y nombres comerciales pertenecen a sus respectivos propietarios.
- Encontrará esta información en la placa de especificaciones técnicas situadas en la parte posterior del aparato.

DECLARACIÓN UE DE CONFORMIDAD SIMPLIFICADA

El firmante, Bigben Interactive, declara que el equipo radioeléctrico del LAMPION cumple la Directiva 2014/53/UE.

El texto completo de la Declaración UE de conformidad está disponible en la dirección Internet siguiente: <https://www.bigbeninteractive.es/asistencia-tecnica/>

Fabricado en China

Fabricado por BIGBEN INTERACTIVE SA

396, Rue de la Voyette

CRT2 - FRETIN

CS 90414

59814 LESQUIN Cedex - Francia

www.bigben.eu

Email: assistance@aromasound.eu



Fabricant : Bigben Interactive FRANCE

396, Rue de la Voyette, C.R.T. 2, Fretin,
CS90414 - 59814 Lesquin Cedex, France

Bigben Interactive DEUTSCHLAND GmbH

Walter Gropius Str. 28, 50126 Bergheim, Deutschland

Bigben Interactive Belgium s.a./n.v.

Waterloo Office Park / Bâtiment H
Drève Richelle 161 bte 15 1410 Waterloo, Belgium

Bigben Interactive NEDERLAND b.v.

's-Gravelandseweg 80, 1217 EW Hilversum, Nederland

Bigben Interactive SPAIN S.L.

C/ Musgo 5, 2ª planta, 28023 Madrid, Spain

Bigben Interactive ITALIA s.r.l

Corso Sempione 221, 20025 Legnano - MI, Italia

FABRIQUÉ EN CHINE / MADE IN CHINA

HOTLINE

FRANCE, du lundi au vendredi (sauf jours fériés) :
9h00-19h00 ou sav.audio@bigben.fr

N°Cristal 09 69 39 79 59

APPEL NON SURTAXE

DEUTSCHLAND, Montag bis Freitag von

09:00 bis 18:00 Uhr (außer an Feiertagen)

Tel.: 02271-9047997

Mail: support@bigben-interactive.de

BELGIQUE, customerservice@bigben-interactive.be

NEDERLAND, customerservice@bigben-interactive.nl

ESPAÑA, sat@bigbeninteractive.es

ITALIA, support@bigbeninteractive.it

www.bigben.eu

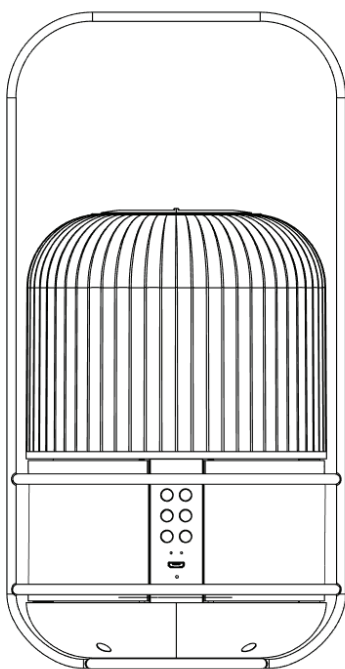
LAMPION**ALTOPARLANTE BLUETOOTH E DIFFUSORE DI AROMI****ISTRUZIONI D'USO**

PRIMA DI UTILIZZARE L'APPARECCHIO, LEGGERE PER INTERO IL PRESENTE MANUALE E CONSERVARLO PER CONSULTAZIONI FUTURE.

Indice

Per iniziare	1	Aumento/diminuzione del volume	5
Avvertenze di sicurezza ed altre informazioni	1	Luci LED	5
Manutenzione del prodotto	3	Diffusione di aromi	5
Contenuto della confezione	3	Guida alla connessione Bluetooth	5
Descrizione delle parti	3	Connessione della app Aromasound	6
App Aromasound	4	Reimpostazione	6
Funzionamento	4	Manutenzione	6
Ricarica dell'altoparlante	4	Suggerimenti	6
Ingresso CC (presa micro USB)	4	Specifiche del prodotto	6
Accensione/spegnimento dell'unità	5	Protezione dell'ambiente	7
Riproduzione di musica	5	Nota	7
Riproduzione/pausa/disconnessione Bluetooth	5		

Per iniziare

- Estrarre l'apparecchiatura dalla confezione.
- Rimuovere tutti i materiali di imballaggio dal prodotto.
- Rimettere i materiali di imballaggio nella confezione o smaltirli in modo adeguato.

Avvertenze di sicurezza ed altre informazioni

- Leggere con attenzione tutte le istruzioni prima di utilizzare questo prodotto. La garanzia decade in caso di danni causati dalla mancata osservanza delle istruzioni.



- Non rimuovere l'alloggiamento dell'apparecchio.
 - Non posizionare l'apparecchio sopra altri apparecchi elettrici.
 - Proteggere il cavo di alimentazione per evitare che sia calpestato o schiacciato, particolarmente in corrispondenza di spine, prese di corrente e del punto in cui esce dall'apparecchiatura. Assicurarsi che la tensione di alimentazione corrisponda a quella indicata sull'etichetta sul retro. Quando si stacca il cavo di alimentazione CA, afferrare la spina per estrarla dalla presa di corrente. Non tirare mai il cavo di alimentazione. Prima di collegare il cavo di alimentazione CA, accertarsi di aver eseguito tutti gli altri collegamenti.
 - Utilizzare solo accessori specificati dal produttore.
 - Per qualsiasi intervento di assistenza, rivolgersi a tecnici qualificati. L'apparecchio deve essere sempre riparato se presenta danni di qualsiasi tipo, come ad esempio:
 - cavo di alimentazione danneggiato,
 - rovesciamento di liquido o oggetti inseriti nell'apparecchio,
 - esposizione dell'apparecchio a pioggia o umidità,
 - funzionamento anomalo dell'apparecchio,
 - caduta dell'apparecchio.
 - L'etichetta è collocata sotto l'apparecchio.
 - Assicurarsi che vi sia sufficiente spazio attorno al prodotto per la ventilazione.
 - Questo apparecchio è idoneo per l'uso in climi moderati, al riparo da luce solare diretta, fiamme libere o calore. Non installare vicino a fonti di calore.
 - Le batterie (batterie singole o pacco batterie) non devono essere esposte a calore eccessivo come luce solare diretta, fuoco o simili.
 - Scollegare dall'alimentazione elettrica prima della pulizia. Non lubrificare alcuna parte dell'apparecchio. Pulire l'apparecchio con un panno soffice. Non utilizzare detergenti abrasivi o caustici.
- Assicurarsi di avere sempre accesso al cavo di alimentazione, alla spina o all'adattatore per poter scollegare l'apparecchio dalla rete elettrica in caso di necessità.

- Non utilizzare l'apparecchiatura vicino all'acqua. Evitare il contatto con gocciolamenti o spruzzi. Non utilizzare l'apparecchio in condizioni di eccessiva umidità.
- Scollegare l'apparecchio durante i temporali o se non viene utilizzato per lunghi periodi di tempo.



Il simbolo con il lampo e la freccia all'interno di un triangolo equilatero costituisce un'avvertenza destinata ad avvisare l'utilizzatore della presenza di tensioni elettriche all'interno del prodotto, che possono provocare scosse elettriche.



Il punto esclamativo all'interno di un triangolo equilatero indica la presenza di istruzioni importanti sul funzionamento o la manutenzione dell'apparecchio nella documentazione fornita insieme al prodotto.

ALIMENTAZIONE A CORRENTE CONTINUA	
UTILIZZARE SOLO IN AMBIENTI CHIUSI	

- 1) Leggere queste istruzioni.
- 2) Conservare queste istruzioni.
- 3) Rispettare tutte le avvertenze.
- 4) Seguire tutte le istruzioni.
- 5) Non utilizzare l'apparecchiatura vicino all'acqua.
- 6) Pulire solo con un panno asciutto.
- 7) Non ostruire le aperture di ventilazione. Installare in conformità con le istruzioni del produttore.
- 8) Non installare vicino a fonti di calore come radiatori, termosifoni, stufe o altri apparecchi (inclusi gli amplificatori) che producono calore.
- 9) Proteggere il cavo di alimentazione dall'essere calpestato o schiacciato, particolarmente in corrispondenza di spine, prese di corrente e del punto in cui esce dall'apparecchiatura.
- 10) Utilizzare solo accessori specificati dal produttore.
- 11) Utilizzare solo con il carrello, il supporto, il treppiede, la staffa od il tavolo specificati dal produttore o venduti con l'apparecchio. Se si usa un carrello, prestare attenzione quando si sposta l'insieme carrello/apparecchio per evitare il pericolo che si ribaltino.
- 12) Scollegare il dispositivo durante i temporali o se non viene utilizzato per lunghi periodi di tempo.
- 13) Per qualsiasi intervento di assistenza, rivolgersi a tecnici qualificati. L'assistenza è necessaria quando l'apparecchio ha subito in qualche modo dei danni, per esempio se il cavo di alimentazione o la spina sono danneggiati, se è stato versato del liquido o sono caduti degli oggetti dell'apparato, se l'apparecchio è stato esposto a pioggia o umidità, se non funziona normalmente o è caduto.
- 14) L'apparecchio non deve essere esposto a spruzzi o gocce d'acqua.
- 15) Non collocare sull'apparecchio eventuali fonti di pericolo (per esempio contenitori con liquidi, candele accese).
- 16) Se la spina di alimentazione o un adattatore di corrente sono utilizzati come dispositivo di disconnessione dalla rete elettrica, tale dispositivo deve rimanere sempre accessibile.
- 17) Assicurarsi che vi sia sufficiente spazio libero attorno al prodotto per la ventilazione.
- 18) Le batterie (batterie singole o pacco batterie) non devono essere esposte a calore eccessivo come luce solare diretta, fuoco o simili.
- 19) L'etichetta è collocata sotto l'apparecchio.
- 20) Questo apparecchio può essere utilizzato da bambini di età superiore a 8 anni e da persone con ridotte capacità fisiche, sensoriali o mentali oppure prive di esperienza o conoscenza del prodotto purché sorvegliati o istruiti sull'uso sicuro dell'apparecchio e consapevoli di tutti i rischi correlati. I bambini non devono giocare con l'apparecchio. Le operazioni di pulizia e manutenzione ordinaria non devono essere effettuate da bambini non sorvegliati.

- 21) L'apparecchio deve essere alimentato esclusivamente alla bassissima tensione di sicurezza indicata sulla targa dell'apparecchio.
- 22) Togliere la batteria dall'apparecchio prima di smaltirlo. Scollegare l'apparecchio dall'alimentazione quando si rimuove la batteria.

Manutenzione del prodotto

- 1) Scollegare sempre l'apparecchio quando non in uso e prima della pulizia.
- 2) Non riprodurre musica a volume troppo elevato per evitare il rischio di danni all'udito e/o all'apparecchio stesso.
- 3) Non utilizzare l'apparecchio in condizioni di eccessiva umidità.
- 4) Scollegare sempre l'apparecchio dalla rete di alimentazione prima della pulizia. Pulire l'apparecchio con un panno morbido, umido e privo di lanugine. Non utilizzare detergenti abrasivi o caustici.
- 5) Posizionare il diffusore su una superficie piana durante l'aggiunta di acqua e il funzionamento. Non utilizzarlo mentre si cammina.

Contenuto della confezione

Controllare e identificare il contenuto della confezione:

- Unità principale
- Maniglia in metallo
- Contenitore dell'acqua
- Manuale d'uso
- Cavo di ricarica USB

Descrizione delle parti

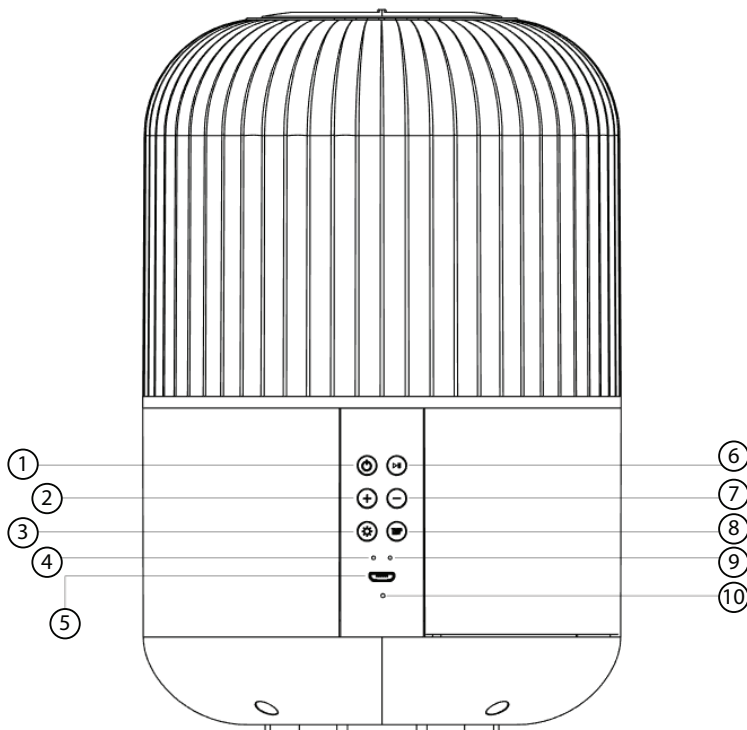

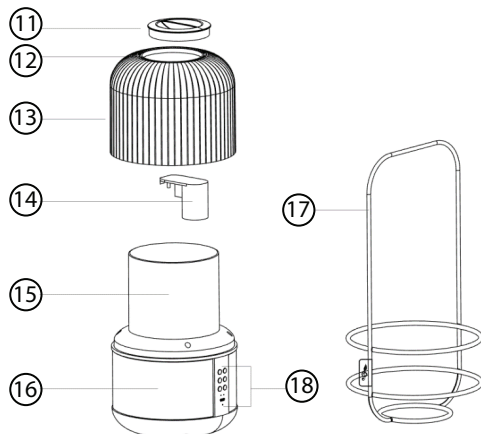

- | | |
|--------------------------|-------------------------|
| 1) ACCENSIONE | 10) REIMPOSTAZIONE |
| 2) AUMENTO VOLUME | 11) COPERCHIO SUPERIORE |
| 3) LUCE | 12) USCITA DIFFUSORE |
| 4) INDICATORE BLUETOOTH | 13) COPERCHIO LUCE |
| 5) PRESA DI RICARICA USB | 14) USCITA ARIA |
| 6) RIPRODUZIONE/PAUSA | 15) SERBATOIO ACQUA |
| 7) RIDUZIONE VOLUME | 16) ALTOPARLANTE |
| 8) DIFFUSIONE/TIMER | 17) MANIGLIA IN METALLO |
| 9) INDICATORE DI CARICA | 18) PULSANTI E I/O |

App Aromasound

Il prodotto è compatibile con la app Aromasound. Visitare Apple App Store o Google Play Store per scaricare e installare la app sul proprio dispositivo mobile. Questa app consente di controllare le impostazioni di diffusione, illuminazione, sveglia e musica. Per istruzioni complete sull'uso della app, consultare la pagina informativa all'interno della app.



Funzionamento

Ricarica dell'altoparlante

L'apparecchio è dotato di una batteria interna ricaricabile che deve essere ricaricata completamente prima di usare l'altoparlante per la prima volta.

La batteria si ricarica automaticamente ogni volta che l'unità viene collegata a un computer o a un dispositivo di ricarica USB.

Il LED rosso si illumina durante la ricarica e si spegne quando la batteria è completamente carica. La ricarica completa assicura un'autonomia di 4 ore.

Ingresso CC (presa micro USB)

Collegare la spina micro USB alla presa micro USB tramite il cavo di ricarica USB. Collegare l'altra estremità del cavo all'uscita USB di un laptop/PC o a un adattatore USB (max. CC 5 V/1 A) per ricaricare l'unità.

Accensione/spengimento dell'unità

Tenere premuto il pulsante Accensione per 2 secondi per accendere l'unità. L'unità emette un segnale acustico ascendente. In modalità di abbinamento Bluetooth, il LED blu lampeggia.

Per spegnere l'unità, tenere premuto il pulsante Accensione per 2 secondi. L'unità emette un segnale acustico discendente e poi si spegne.

Riproduzione di musica

Tenere premuto il pulsante Accensione per 2 secondi per accendere l'unità.

Cercare "Lampion" nell'elenco Bluetooth del dispositivo, quindi selezionare la voce corrispondente per eseguire l'abbinamento. Una volta effettuato l'abbinamento, l'unità emette un segnale acustico e la luce del LED blu rimane fissa. Adesso è possibile selezionare e riprodurre la musica sul proprio dispositivo Bluetooth.

Riproduzione/pausa/disconnessione Bluetooth

Premere il pulsante Riproduzione/pausa per interrompere la musica e premerlo di nuovo per riprodurla nuovamente.

Tenere premuto il pulsante Riproduzione/pausa per 2 secondi per disconnettere il dispositivo Bluetooth. Una volta effettuata la disconnessione, l'unità emette un segnale acustico.

Aumento/diminuzione del volume

Premere il pulsante Aumento volume per aumentare il volume.

Tenere premuto il pulsante Aumento del volume per riprodurre il brano successivo.

Premere il pulsante Riduzione volume per diminuire il volume.

Tenere premuto il pulsante Riduzione volume per riprodurre il brano precedente.

Luci LED

1) Premere il pulsante Luce per modificare il colore e la modalità della luce.

La sequenza è Spento – Bianco – Giallo – Verde – Blu – Viola – Rosa – Rosso – Arancione – Luce regolare

2) Tenere premuto il pulsante Luce per 2-3 secondi per spegnere la luce.

Diffusione di aromi

Prima di utilizzare il diffusore, riempire il serbatoio dell'acqua dell'unità Lampion utilizzando il contenitore fornito. **IMPORTANTE.** Non riempire d'acqua oltre l'indicatore di livello MAX all'interno e all'esterno del serbatoio, altrimenti il nebulizzatore non funzionerà correttamente. Dopo avere aggiunto l'acqua, è possibile aggiungere alcune gocce di olio essenziale. La bottiglia è dotata di chiusura a prova di bambino, per aprirla è necessario premere il tappo e ruotarlo. Aggiungere 3 o 4 gocce di olio all'acqua per ottenere il livello di aroma desiderato.

Tenere premuto il pulsante Diffusione/Timer per 2 secondi per accendere l'unità. Premere brevemente il pulsante di modalità per attivare la diffusione dell'aroma.

Premere ripetutamente il pulsante Diffusione/Timer per impostare la durata della diffusione.

Continua 30 min - 60 min - 120 min - 180 min - Costante

Alcuni segnali acustici indicano la durata della diffusione dell'aroma:

Continua 30 min (1 bip) - 60 min (2 bip) - 120 min (3 bip) - 180 min (4 bip) - Costante

Per disattivare la diffusione, tenere premuto il pulsante Diffusione/Timer per 2 secondi.

Premere di nuovo il pulsante per disattivare la diffusione.

Guida alla connessione Bluetooth

1) Effettuare la connessione e Bluetooth prima di avviare la app. Per informazioni sulla connessione Bluetooth, consultare le istruzioni del telefono.

2) Attivare Bluetooth e connettersi al dispositivo per riprodurre la musica.

Nome abbinamento Bluetooth per la riproduzione di musica: Lampion

Connessione della app Aromasound

Dopo avere installato la app Aromasound, avviarla e premere il pulsante + nella pagina iniziale per connettersi all'unità Lampion. Il nome e l'immagine dell'unità Lampion verranno visualizzati nella pagina di connessione. Selezionare il nome della app e connettersi per controllare in remoto l'illuminazione, la nebulizzazione, le sveglie e la musica.

In caso di problemi di connessione, controllare sempre di avere installato l'ultima versione della app. In caso di ulteriori problemi, si prega di contattare l'assistenza all'indirizzo assistenza@aromasound.eu indicando il modello di telefono e la versione del sistema operativo in uso, ad esempio Samsung Galaxy S8 – Android versione 8.0

Reimpostazione

Inserire uno spillo nel foro di reimpostazione e premere per 2-3 secondi per ripristinare le impostazioni di fabbrica del sistema.

Manutenzione:

Dopo 5-6 utilizzi o 3-5 giorni di utilizzo, pulire il prodotto come segue:

- 1) Spingere l'apparecchio e scollegare l'adattatore CC.
- 2) Versare tutta l'acqua che rimane nel serbatoio. Non versare l'acqua dal lato dell'uscita dell'aria.
- 3) Diluire una piccola quantità di detergente in acqua. Strofinare delicatamente l'unità con un panno pulito imbevuto d'acqua e detergente. Eliminare l'eventuale sporcizia presente sul lato interno del serbatoio.
- 4) Non utilizzare mai diluenti medici o alcol per la pulizia. In caso contrario, il prodotto potrebbe subire danni e le avvertenze sul prodotto potrebbero cancellarsi.

Suggerimenti

- Utilizzare un contenitore separato per aggiungere l'acqua. Non mettere il serbatoio sotto il rubinetto per riempirlo.
- In commercio sono disponibili oli essenziali puri o solubili in acqua. Pulire l'unità seguendo le istruzioni fornite in questo manuale prima di passare a un nuovo tipo di olio essenziale.
- La temperatura e l'umidità dell'ambiente influenzano la densità della diffusione.
- Non dirigere il diffusore direttamente su mobili, abiti o muri.
- Gli oli essenziali possono macchiare. Strofinare con un panno pulito in caso di sversamento accidentale.
- Per un uso igienico, svuotare completamente l'acqua e pulire l'unità con un panno soffice dopo ogni utilizzo.
- Se si prevede di non utilizzare l'unità per un lungo periodo, svuotare completamente l'acqua dal serbatoio e riporre l'unità in un luogo asciutto.

Specifiche del prodotto

Nome abbinamento:	Lampion
Ingresso:	DC5V – 1000 mA
Batteria ricaricabile:	3,7 V 6 600 mAh
Capacità serbatoio:	110 ml
Versione Bluetooth:	4,2 (2,4 Ghz)
Potenza altoparlante:	3W
SNR:	>50dB
Distorsione:	<1%

Nota: la distanza di connessione massima è 10 metri. Mettere l'altoparlante Bluetooth il più vicino possibile a questo dispositivo per evitare disturbi di connessione.

In ambienti con scariche elettrostatiche, l'apparecchio potrebbe spegnersi o non essere utilizzabile correttamente. (EUT non può essere utilizzato correttamente). In questo caso, è necessario spegnere a riaccendere il dispositivo per reimpostarlo e scegliere la modalità appropriata, quindi reimpostare l'ora.

Protezione dell'ambiente



Il prodotto è stato progettato e fabbricato con materiali e componenti di alta qualità che possono essere riciclati e riutilizzati.



Il prodotto contiene batterie che in base alla direttiva europea 2006/66/CE non possono essere smaltite assieme ai normali rifiuti domestici. Informarsi sulle normative locali relative alla raccolta differenziata delle batterie in quanto il loro corretto smaltimento permette di evitare conseguenze negative per l'ambiente e la salute.



Il simbolo del bidone della spazzatura barrato da una croce indica che il prodotto è soggetto alla direttiva europea 2002/96/CE. Si prega di informarsi sul sistema di raccolta differenziata per i rifiuti RAEE (prodotti elettrici ed elettronici). Attenersi alle normative locali e non smaltire i vecchi prodotti con i normali rifiuti domestici. Lo smaltimento corretto del prodotto aiuta a prevenire potenziali conseguenze negative per l'ambiente e la salute.

Nota:

- Se il proprio telefono cellulare riceve una chiamata mentre è collegato a LAMPION, la riproduzione musicale si interromperà durante la chiamata e riprenderà al termine della chiamata (A volte rimarrà in pausa dopo il termine della chiamata, dipende dal telefono cellulare.)
- Il marchio, il logo e la parola Bluetooth® sono marchi registrati di proprietà di Bluetooth SIG, Inc. e l'uso di tali marchi da parte di Bigben Interactive è sotto licenza. Altri marchi e nomi commerciali sono di proprietà dei rispettivi titolari.
- È possibile trovare informazioni sull'etichetta situata sulla parte posteriore dell'unità.

DICHIARAZIONE UE DI CONFORMITÀ SEMPLIFICATA

Il sottoscritto, Bigben Interactive dichiara che l'apparecchiatura LAMPION è conforme alla direttiva 2014/53/UE.

Il testo completo della dichiarazione UE di conformità è disponibile all'indirizzo internet seguente: <https://www.bigbeninteractive.it/supporto-tecnico/>

Prodotto in Cina
Fabbricato da BIGBEN INTERACTIVE SA
396, Rue de la Voyette
CRT2 - FRETIN
CS 90414
59814 LESQUIN Cedex - Francia
www.bigben.eu
E-mail: assistance@aromasound.eu



Fabricant : Bigben Interactive FRANCE

396, Rue de la Voyette, C.R.T. 2, Fretin,
CS90414 - 59814 Lesquin Cedex, France
Bigben Interactive DEUTSCHLAND GmbH
Walter Gropius Str. 28, 50126 Bergheim, Deutschland
Bigben Interactive Belgium s.a./n.v.
Waterloo Office Park / Bâtiment H
Drève Richelle 161 bte 15 1410 Waterloo, Belgium
Bigben Interactive NEDERLAND b.v.
's-Gravelandseweg 80, 1217 EW Hilversum, Nederland
Bigben Interactive SPAIN S.L.
C/ Musgo 5, 2ª planta, 28023 Madrid, Spain
Bigben Interactive ITALIA s.r.l
Corso Sempione 221, 20025 Legnano - MI, Italia
FABRIQUÉ EN CHINE / MADE IN CHINA

HOTLINE

FRANCE, du lundi au vendredi (sauf jours fériés) :
9h00-19h00 ou sav.audio@bigben.fr

 **N°Cristal 09 69 39 79 59**

APPEL NON SURTAXE

DEUTSCHLAND, Montag bis Freitag von

09:00 bis 18:00 Uhr (außer an Feiertagen)

Tel.: 02271-9047997

Mail: support@bigben-interactive.de

BELGIQUE, customerservice@bigben-interactive.be

NEDERLAND, customerservice@bigben-interactive.nl

ESPAÑA, sat@bigbeninteractive.es

ITALIA, support@bigbeninteractive.it

www.bigben.eu

LAMPION

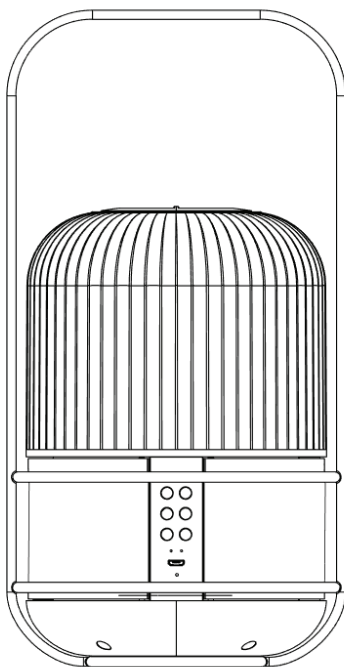
COLUNA DE SOM BLUETOOTH COM DIFUSOR DE AROMAS**INSTRUÇÕES DE FUNCIONAMENTO**

LEIA TODO O MANUAL DE UTILIZADOR ANTES DE TRABALHAR COM ESTA UNIDADE E GUARDE O FOLHETO PARA REFERÊNCIA FUTURA.

Índice

Começar	1	Aumentar/diminuir o volume	6
Instruções de segurança	1	Luz LED	6
Cuidados com o produto	3	Difusor de aromas	6
O que se encontra na caixa	3	Orientações para a ligação na Bluetooth	6
Descrição das peças	4	Ligação da aplicação Aromasound	6
Aplicação Aromasound	4	Reiniciar	6
Funcionamento	4	Manutenção	7
Carregar a coluna de som	4	Dicas	7
Entrada DC (Porta micro USB)	4	Características técnicas do produto	7
Prima o botão de ligar/desligar para ligar e desligar a unidade	5	Cuidados com o ambiente	7
Reproduzir música	5	Nota	8
Reprodução/Pausa/Desligar emparelhamento Bluetooth	5		

Começar

- Retire o aparelho da caixa.
- Retire quaisquer materiais de empacotamento do produto.
- Coloque o material de empacotamento dentro da caixa e guarde-o ou elimine-o com segurança.

Instruções de segurança

- Leia e compreenda todas as instruções antes de usar este produto. Se ocorrerem danos causados pelo não seguimento das instruções, a garantia perde a sua validade.



- Nunca retire a estrutura deste aparelho.
- Nunca coloque este aparelho dentro de outro equipamento elétrico.
- Proteja o fio da alimentação para que não seja calcado ou esmagado, especialmente nas fichas, recetáculos e no ponto de onde saem do aparelho. Certifique-se de que a voltagem da alimentação corresponde à voltagem impressa na etiqueta traseira. Quando desliga a alimentação CA, retire sempre a ficha da tomada. Nunca puxe o fio. Antes de ligar o fio da alimentação CA, certifique-se de que completou todas as outras ligações.
- Use apenas acessórios especificados pelo fabricante.
- Todas as reparações devem ser feitas por pessoal qualificado. O dispositivo tem de ser reparado quando for danificado de alguma forma, como:
 - Fio da alimentação danificado;
 - Líquido derramado ou objetos inseridos no dispositivo;
 - O dispositivo for exposto à chuva ou humidade;
 - O dispositivo não funcionar normalmente;
 - O dispositivo for deixado cair.
- A etiqueta das especificações encontra-se na parte inferior do aparelho.
- Certifique-se de que tem espaço livre suficiente em redor do produto para a ventilação.
- A utilização deste dispositivo tem de ser feita em climas moderados, afastado da luz direta do sol, chamas sem proteção ou calor. Não instale perto de fontes de calor.
- As pilhas (conjunto de pilhas ou pilhas instaladas) não devem ser expostas a calor em excesso, como luz direta do sol, fogo ou algo semelhante.
- Desligue da alimentação antes de proceder à limpeza. Nunca lubrifique nenhuma peça deste aparelho. Limpe o aparelho com um pano suave. Não use produtos abrasivos nem detergentes fortes.

Certifique-se de que acede facilmente ao fio da alimentação, ficha ou adaptador para desligar este aparelho da alimentação, caso seja necessário.

- Não use este aparelho perto de água. Ele não pode entrar em contacto com pingos ou salpicos. Não use esta unidade em condições de humidade.
- Retire a ficha da tomada durante trovoadas ou quando não usar o aparelho durante um longo período de tempo.

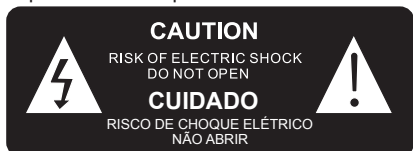

O símbolo da fiação com na ponta uma seta inscrito num triângulo equilátero é um aviso para alertar o utilizador da presença de tensões eléctricas no interior do produto, que podem provocar um risco de electrocussão.



O ponto de exclamação dentro de um triângulo equilátero serve para avisar o utilizador da presença de instruções importantes de funcionamento e de manutenção na literatura que acompanha a unidade.

ALIMENTAÇÃO DE CORRENTE CONTÍNUA	
APENAS PARA USO INTERIOR	

- 1) Leia estas instruções.
- 2) Guarde estas instruções.
- 3) Tenha atenção a todos os avisos.
- 4) Siga todas as instruções.
- 5) Não use este aparelho perto de água.
- 6) Limpe apenas com um pano seco.
- 7) Não bloqueie quaisquer aberturas de ventilação. Instale de acordo com as instruções do fabricante.
- 8) Não instale próximo de fontes de calor, tais como radiadores, registadores de calor, fornos ou outros aparelhos (incluindo amplificadores) que produzam calor.
- 9) Proteja o fio da alimentação para que não seja calcado ou esmagado, especialmente nas fichas, recetáculos e no ponto de onde saem do aparelho.
- 10) Use apenas acessórios especificados pelo fabricante.
- 11) Use apenas com o carrinho, suporte, tripé ou mesa especificados pelo fabricante ou vendidos com o aparelho. Quando usar um carrinho, tenha cuidado quando mover o carrinho/aparelho, para evitar lesões devido a quedas.
- 12) Desligue a ficha da tomada durante trovoadas ou quando não usar o aparelho durante um longo período de tempo.
- 13) Todas as reparações devem ser feitas por pessoal qualificado. São necessárias reparações quando o aparelho tiver sido danificado de alguma forma, tal como o fio da alimentação ou a ficha estiverem estragados, se derramarem líquidos ou caírem objetos no aparelho, o aparelho ter sido exposto à chuva ou humidade, não funcionar normalmente ou tiver caído.
- 14) O aparelho não deve ser exposto a pingos ou salpicos.
- 15) Não coloque quaisquer fontes perigosas em cima do aparelho (por ex., objetos cheios de líquido, velas acesas).
- 16) Quando a ficha da alimentação (ou o adaptador AC/DC) ou um acoplador for usado como dispositivo para desligar, este deverá permanecer pronto a ser utilizado.
- 17) Certifique-se de que tem espaço livre suficiente em redor do produto para a ventilação.
- 18) As pilhas (conjunto de pilhas ou pilhas instaladas) não devem ser expostas a calor em excesso, como luz solar direta, fogo ou algo semelhante.

- 19) A etiqueta das especificações encontra-se na parte inferior do aparelho.
- 20) Este aparelho pode ser usado por crianças com mais de 8 anos de idade e pessoas com capacidades físicas, sensoriais ou mentais reduzidas ou falta de experiência e conhecimentos se forem supervisionadas ou ensinadas a usar o aparelho de um modo seguro e compreenderem os perigos envolvidos. As crianças não deverão brincar com o aparelho. A limpeza e manutenção por parte do utilizador não deverão ser efetuadas por crianças sem supervisão.
- 21) Este aparelho só pode ser alimentado com uma voltagem segura extra baixa que corresponda às marcas no aparelho.
- 22) A bateria tem de ser retirada do aparelho antes de ser eliminada. O aparelho tem de ser desligado da alimentação quando retirar a bateria.

Cuidados com o produto

- 1) Retire sempre a ficha da tomada quando não usar o aparelho e antes de proceder à limpeza.
- 2) Não reproduza música com um nível de volume excessivo, pois podem ocorrer lesões auditivas ou danos no aparelho.
- 3) Não use esta unidade em condições de humidade.
- 4) Retire sempre a ficha da tomada antes de proceder à limpeza. Limpe o aparelho com um pano suave ligeiramente embebido em água e sem linho. Não use produtos abrasivos nem detergentes fortes.
- 5) Coloque o difusor numa superfície estável e adicione água. Pode agora começar a utilizá-lo. Não o utilize em movimento.

O que se encontra na caixa

Verifique e identifique o conteúdo da caixa:

- Unidade principal
- Pega de metal
- Jarro de água
- Manual do utilizador
- Cabo de carregamento USB

Descrição das peças

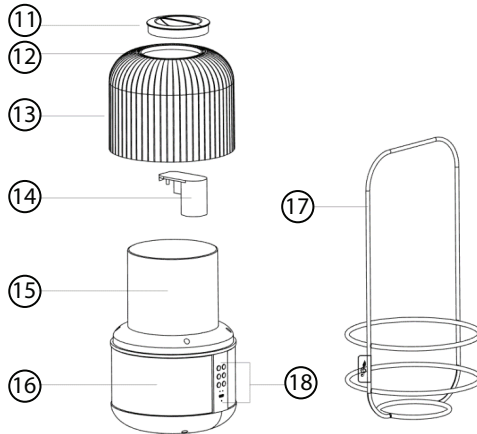
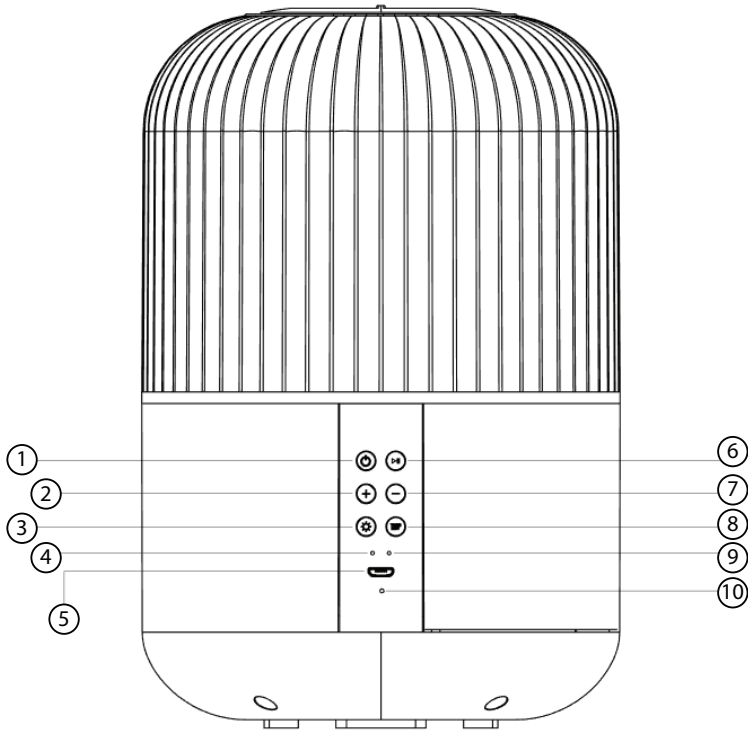

- | | |
|------------------------------|-------------------------|
| 1) ENERGIA | 10) REINICIAR |
| 2) AUMENTAR O VOLUME | 11) COBERTURA DA CABEÇA |
| 3) LUZ | 12) SAÍDA DA NÉVOA |
| 4) INDICADOR BLUETOOTH | 13) COBERTURA DA LUZ |
| 5) PORTA DE CARREGAMENTO USB | 14) ORIFÍCIO DO AR |
| 6) REPRODUÇÃO/PAUSA | 15) DEPÓSITO DA ÁGUA |
| 7) DIMINUIR O VOLUME | 16) ALTIFALANTE |
| 8) NÉVOA/TEMPORIZADOR | 17) PEGA DE METAL |
| 9) INDICADOR DE CARREGAMENTO | 18) BOTÕES e I/O |

Aplicação Aromasound

O seu produto é compatível com a aplicação Aromasound. Visite a Apple App Store ou Google Play Store para descarregar e instalar no seu dispositivo móvel. Esta aplicação permite-lhe controlar a difusão, iluminação, acertos do despertador e música. Pode encontrar as instruções completas sobre como usar a aplicação na página de informações na aplicação.



Funcionamento

Carregar a coluna de som

A unidade tem uma bateria recarregável incorporada, que deverá ser carregada antes de usar a coluna de som pela primeira vez.

A bateria é carregada automaticamente sempre que a unidade for ligada a um computador ou a um dispositivo de carregamento USB.

O LED vermelho acende quando estiver a carregar, e desliga-se quando a bateria estiver completamente carregada. Uma carga completa fornece-lhe até 4 horas de tempo de funcionamento.

Entrada DC (Porta micro USB)

Para usar o cabo de carregamento USB, ligue a ficha micro USB na porta micro USB. Ligue a outra extremidade do cabo à saída USB de um computador/PC, ou ligue a um adaptador USB (máximo DC 5V/1A) para carregar a unidade.

Prima o botão de ligar/desligar para ligar e desligar a unidade.

Prima e mantenha premido o botão POWER durante 2 segundos para ligar a unidade. Esta emitirá quatro sons ascendentes. O LED azul pisca quando estiver no modo de emparelhamento por Bluetooth.

Para desligar a unidade, prima e mantenha premido o botão POWER durante 2 segundos. A unidade emitirá quatro sons descendentes e depois desliga-se.

Reproduzir música

Prima e mantenha premido o botão POWER durante 2 segundos para ligar a unidade.

Procure "Lampion" na sua lista de dispositivos Bluetooth e selecione-o para emparelhar com a unidade. Quando o emparelhamento for efetuado com sucesso, ouvirá um som e o LED azul permanece ligado. Após o emparelhamento, selecione e reproduza as músicas a partir do dispositivo Bluetooth.

Reprodução/Pausa/Desligar emparelhamento Bluetooth

Prima o botão de reprodução/pausa para fazer uma pausa na música. Prima de novo para reproduzir a música.

Prima e mantenha premido o botão de reprodução/pausa durante 2 segundos para desligar o emparelhamento do seu dispositivo Bluetooth. Quando o emparelhamento for efetuado com sucesso, ouvirá dois sons.

Aumentar/diminuir o volume

Prima o botão de aumentar o volume para aumentar o volume.

Prima e mantenha premido o botão de aumentar o volume para ir para a música seguinte.

Prima o botão de diminuir o volume para diminuir o volume.

Prima e mantenha premido o botão de diminuir o volume para ir para a música anterior.

Luz LED

1) Prima o botão da luz para alterar a cor e o modo da luz.

A sequência da luz é: Desligado - Branco - Amarelo - Verde - Azul - Roxo - Cor-de-rosa - Vermelho - Cor-de-laranja - modo suave

2) Prima e mantenha premido o botão da luz durante 2 a 3 segundos para desligar a luz.

Difusor de aromas

Antes de utilizar o difusor, adicione água no depósito principal da água do Lampion, usando o jarro de água fornecido. **IMPORTANTE** Não encha com água acima da linha do nível MAX apresentada no interior e exterior do depósito, caso contrário, a névoa não funcionará corretamente. Quando tiver adicionado água, pode depois adicionar gotas do seu óleo essencial. Esta garrafa tem um bloqueio à prova de crianças. Assim, tem de pressionar e rodar para desbloquear. Adicione 3 ou 4 gotas de óleo na água para obter o nível de aroma desejado.

Prima e mantenha premido o botão de névoa/temporizador durante 2 segundos para ligar a unidade. Prima o botão do modo para a unidade emitir uma névoa.

Volte a premir o botão de névoa/temporizador para definir o tempo de névoa.

Contínua durante 30 minutos - 60 minutos - 120 minutos - 180 minutos - Constante

Existem definições de tempo da névoa.

Contínua durante 30 minutos (1 Beep) - 60 minutos (2 Beeps) - 120 minutos (3 Beeps) – 180 minutos (4 Beeps) - Constante

Para desligar a difusão, prima e mantenha premido o botão de névoa/temporizador durante 2 segundos.

Prima de novo para desligar a névoa.

Orientações para a ligação na Bluetooth

- 1) Ligue o Bluetooth antes de iniciar a sua aplicação. Consulte as instruções do seu telemóvel para saber como ligar dispositivos por Bluetooth.
- 2) Ligue o Bluetooth e efetue a ligação ao dispositivo para reproduzir música.

Nome de emparelhamento de música por Bluetooth: Lampion

Ligação da aplicação Aromasound

Quando tiver instalado a aplicação Aromasound, inicie a aplicação e prima o botão + na página inicial para efetuar a ligação ao seu produto Lampion. O nome Lampion e a imagem aparecem na página da ligação. Selecione o nome e a aplicação fará então a ligação, permitindo-lhe controlar a iluminação, névoa, despertadores e música remotamente.

Se tiver problemas durante a ligação, certifique-se de que tem instalada a versão mais recente da aplicação. Se tiver mais algum problema, contacte-nos através de assistance@aromasound.eu e indique o modelo do Smartphone e versão do sistema operativo que está a usar, como Samsung Galaxy S8 – versão Android 8.0.

Reiniciar

Insira um pequeno pino no orifício de reiniciar e mantenha premido durante 2 a 3 segundos para reiniciar o sistema com as predefinições de fábrica.

Manutenção:

Passadas 5 ou 6 utilizações ou 3 a 5 dias de utilização, limpe o produto do seguinte modo:

- 1) Desligue a energia e desligue o adaptador DC.
- 2) Retire toda a água restante do depósito. Não retire a água a partir do lado de saída do ar.
- 3) Coloque uma pequena quantidade de detergente diluído em água. De seguida, com um pano limpo ligeiramente embebido com essa água, passe gentilmente a unidade. Se houver sujidade no lado interior do depósito, limpe-a.
- 4) Nunca use diluente médico ou álcool durante a manutenção. Se o fizer, pode danificar o produto e apagar alguns dos sinais existentes nele.

Dicas

- Use um recipiente em separado para adicionar água. Não corra a água diretamente da torneira para o depósito.
- Estão disponíveis óleos essenciais puros ou óleos solúveis em água para serem utilizados. Limpe a unidade conforme as instruções de manutenção antes de passar para um novo tipo de óleo essencial.
- É bastante normal que diferentes ambientes húmidos e temperaturas afetem a densidade da névoa.
- Não permita que a névoa pulverize diretamente mobiliário, roupas ou paredes.
- Os óleos essenciais podem causar tingimentos. Use um pano limpo para os limpar no caso de derrames acidentais.
- Para garantir um uso higiénico, verta por completo a água e passe a unidade com um pano suave após cada utilização.
- Se a unidade não for usada durante um longo período de tempo, verta por completo qualquer água restante no depósito e guarde a unidade num local seco.

Características técnicas do produto

Nome de emparelhamento:	Lampion
Entrada:	DC 5V – 1000 mA
Bateria recarregável:	3,7V 6 600 mAh
Capacidade do depósito:	110 ml
Versão do Bluetooth:	4.2 (2.4 Ghz)
Potência do altifalante:	3W
SNR:	>50dB
Distorção:	<1%

Observação: A distância máxima de ligação são cerca de 10 metros. Por favor, coloque a sua coluna de som Bluetooth o mais próxima possível do dispositivo, para evitar perturbações na ligação.

Em ambientes com descargas eletrostáticas, o aparelho poderá ser desligado. (MAS pode não funcionar corretamente). O utilizador tem de reiniciar o dispositivo, ligando-o para escolher o modo adequado e acertando de novo a hora.

Cuidados com o ambiente



O seu produto foi criado e fabricado com materiais e componentes de alta qualidade, que podem ser reciclados e reutilizados.



O seu produto contém pilhas abrangidas pela Diretiva Europeia 2006/66/CE que não podem ser eliminadas juntamente com o lixo doméstico comum. Informe-se acerca das normas locais relativas à recolha em separado de pilhas, pois uma eliminação correta ajuda a prevenir consequências negativas para o ambiente e para a saúde humana.



Quando este símbolo de um caixote do lixo com uma cruz vier no produto, significa que o produto é abrangido pela Diretiva Europeia 2002/96/CE. Por favor, informe-se acerca do sistema de recolha em separado para produtos elétricos e eletrónicos. Aja de acordo com as regras locais e não elimine o seu produto antigo juntamente com o lixo doméstico comum. A eliminação correta do seu velho produto ajuda a prevenir potenciais consequências negativas para o ambiente e para a saúde humana.

Nota:

- Se receber uma chamada enquanto o LAMPION estiver ligado ao seu telemóvel para reproduzir música, este irá pausar a reprodução e retomar no final da chamada. (Por vezes, faz uma pausa após o final da chamada, dependendo do seu telemóvel.)
- A palavra Bluetooth® e logótipos são marcas registadas da Bluetooth SIG, Inc. Outras marcas registadas e nomes comerciais pertencem aos respetivos proprietários.
- Pode encontrar a informação na placa localizada na parte traseira da unidade.

DECLARAÇÃO DE CONFORMIDADE DA UE SIMPLIFICADA

O abaixo-assinado, Bigben Interactive declara que o equipamento de rádio LAMPION está em conformidade com a diretiva 2014/53/UE.

O texto completo da declaração de conformidade da UE encontra-se disponível no seguinte endereço da internet: <https://www.bigbeninteractive.com/support/>

Fabricado na China

Fabricado por BIGBEN INTERACTIVE SA

396, Rue de la Voyette

CRT2 - FRETIN

CS 90414

59814 LESQUIN Cedex - França

www.bigben.eu

E-mail: assistance@aromasound.eu



Fabricant : Bigben Interactive FRANCE

396, Rue de la Voyette, C.R.T. 2, Fretin,
CS90414 - 59814 Lesquin Cedex, France

Bigben Interactive DEUTSCHLAND GmbH

Walter Gropius Str. 28, 50126 Bergheim, Deutschland

Bigben Interactive Belgium s.a./n.v.

Waterloo Office Park / Bâtiment H
Drève Richelle 161 bte 15 1410 Waterloo, Belgium

Bigben Interactive NEDERLAND b.v.

's-Gravelandseweg 80, 1217 EW Hilversum, Nederland

Bigben Interactive SPAIN S.L.

C/ Musgo 5, 2ª planta, 28023 Madrid, Spain

Bigben Interactive ITALIA s.r.l

Corso Sempione 221, 20025 Legnano - MI, Italia

FABRIQUÉ EN CHINE / MADE IN CHINA

HOTLINE

FRANCE, du lundi au vendredi (sauf jours fériés) :
9h00-19h00 ou sav.audio@bigben.fr

N°Cristal 09 69 39 79 59

APPEL NON SURTAXE

DEUTSCHLAND, Montag bis Freitag von

09:00 bis 18:00 Uhr (außer an Feiertagen)

Tel.: 02271-9047997

Mail: support@bigben-interactive.de

BELGIQUE, customerservice@bigben-interactive.be

NEDERLAND, customerservice@bigben-interactive.nl

ESPAÑA, sat@bigbeninteractive.es

ITALIA, support@bigbeninteractive.it

www.bigben.eu

LAMPION
BLUETOOTH-LAUTSPRECHER MIT AROMA-
DIFFUSER

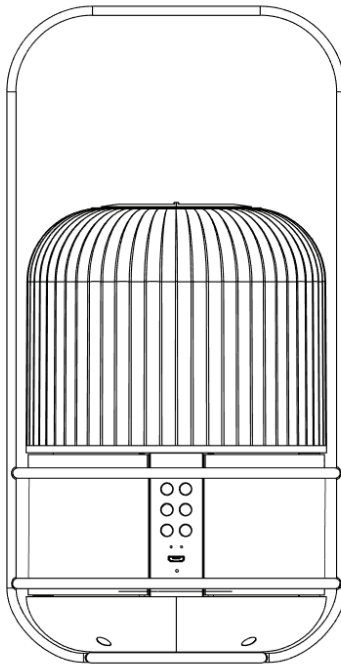

BEDIENUNGSANLEITUNG

BITTE LESEN SIE DIESE BEDIENUNGSANLEITUNG VOR
INBETRIEBNAHME SORGFÄLTIG UND BEWAHREN SIE SIE
ZUM SPÄTEREN NACHSCHLAGEN AUF.

Inhalt

Erste Schritte	1	Wiedergabe/Pause/Bluetooth-Verbindung trennen	5
Sicherheit und Hinweise	1	Lautstärke erhöhen/verringern	5
Produktpflege	3	LED-Leuchte	5
Lieferumfang	3	Nebel	5
Beschreibung der Teile	4	Anleitung zur Bluetooth-Verbindung	6
Aromasound-App	4	Verbindung der Aromasound-App	6
Betrieb	4	Reset	7
Lautsprecher aufladen	4	Reinigung	7
DC-Eingang (Micro-USB-Anschluss)	4	Tipps	7
Drücken Sie die Ein-/Ausschalten, um das Gerät ein- bzw. auszuschalten.	4	Technische Daten	7
Musikwiedergabe	5	Umweltschutz	7
	5	Anmerkung	8

Erste Schritte

- Nehmen Sie das Gerät aus dem Karton.
- Sämtliches Verpackungsmaterial vom Produkt entfernen.
- Verpackungsmaterial im Karton aufbewahren oder sicher entsorgen.

Sicherheit und Hinweise

- Alle Anweisungen vor Benutzung des Produkts lesen und nachvollziehen. Treten Schäden aufgrund von Nichtbeachtung der Anweisungen auf, wird die Garantie gegenstandslos.



- Niemals das Gehäuse des Geräts entfernen.
 - Stellen Sie dieses Gerät unter keinen Umständen auf andere elektrische Geräte.
 - Stromkabel vor Belastungen durch Quetschen und Einklemmen schützen, insbesondere an Steckern, Mehrfachsteckdosen und den Austrittsstellen aus dem Gerät. Die Stromspannung muss der Spannungsangabe auf dem Rückseitenetikett entsprechen. Beim Trennen des Wechselstromkabels stets den Stecker aus der Steckdose ziehen. Niemals am Kabel ziehen. Vor dem Einstecken des Wechselstromkabels überprüfen, dass alle anderen Anschlüsse verbunden sind.
 - Erweiterungen/Zubehör nur wie vom Hersteller angegeben verwenden.
 - Service-Reparaturen nur von qualifiziertem Fachpersonal durchführen lassen. Eine Wartung ist erforderlich, wenn das Gerät in irgendeiner Weise beschädigt wurde, wie z. B.:
 - beschädigtes Netzkabel,
 - verschüttete Flüssigkeit oder Gegenstände, die in das Gerät eingedrungen sind,
 - das Gerät war Regen oder Feuchtigkeit ausgesetzt,
 - das Gerät arbeitet nicht normal,
 - oder das Gerät wurde fallengelassen.
 - Das Typenschild befindet sich auf der Unterseite des Gerätes.
 - Um das Produkt herum muss genügend Freiraum zur Luftzirkulation bleiben.
 - Dieses Geräts darf nur in gemäßigten Klimazonen verwendet werden. Vor direkter Sonneneinstrahlung, offenen Flammen und Hitze schützen. Nicht in der Nähe von Wärmequellen aufstellen.
 - Batterien (integrierte Akkupacks oder Batterien) dürfen keiner übermäßigen Hitze ausgesetzt werden, wie Sonneneinstrahlung, offenes Feuer usw.
 - Vor der Reinigung den Netzstecker ziehen. Schmieren Sie keine Bestandteile dieses Gerätes. Gerät mit einem weichen Tuch reinigen. Keine Scheuermittel oder aggressiven Reinigungsmittel verwenden.
- Achten Sie darauf, dass Netzkabel, Netzstecker oder Netzteil stets gut zugänglich sind, um das Gerät ggf. von der Stromversorgung zu trennen.

- Gerät nicht in der Nähe von Wasser verwenden. Das Gerät darf keinen Tropfen oder Spritzwasser ausgesetzt werden. Gerät nicht im nassen oder feuchten Zustand verwenden.
- Bei Gewitter oder längerer Nichtbenutzung Gerät vom Netzstrom trennen.



Das Blitzsymbol mit Pfeil in einem gleichseitigen Dreieck soll den Benutzer auf elektrische Spannungen im Inneren des Produkts aufmerksam machen, die das Risiko eines elektrischen Schlags erzeugen können.



Das Ausrufezeichen in einem Dreieck weist auf wichtige Bedienungs- und Wartungshinweise (Reparatur) in der Begleitdokumentation hin.

GLEICHSTROMVERSORGUNG	
NUTZUNG NUR IN GESCHLOSSENEN RÄUMEN	

- 1) Anweisungen lesen.
- 2) Anweisungen aufbewahren.
- 3) Alle Warnungen beachten.
- 4) Alle Anweisungen befolgen.
- 5) Gerät nicht in der Nähe von Wasser verwenden.
- 6) Nur mit einem trockenen Tuch reinigen.
- 7) Lüftungsöffnungen nicht blockieren. Gemäß den Angaben des Herstellers aufstellen.
- 8) Nicht in der Nähe von Wärmequellen aufstellen, wie Heizkörper, Heizlüfter, Öfen oder anderen Geräten (einschließlich Verstärker), die Wärme erzeugen.
- 9) Stromkabel vor Belastungen durch Quetschen und Einklemmen schützen, insbesondere an Steckern, Mehrfachsteckdosen und den Austrittsstellen aus dem Gerät.
- 10) Erweiterungen/Zubehör nur wie vom Hersteller angegeben verwenden.
- 11) Nur in Verbindung mit Rollwagen, Ständern, Stativen, Halterungen oder Tischen verwenden, die vom Hersteller angegeben wurden oder mit dem Gerät verkauft werden. Bei Verwendung eines Rollwagens ist Vorsicht beim Verschieben des Wagens/Geräts geboten, um Verletzungen durch umfallende Teile zu verhindern.
- 12) Bei Gewitter oder längerer Nichtbenutzung Gerät vom Netzstrom trennen.
- 13) Service-Reparaturen nur von qualifiziertem Fachpersonal durchführen lassen. Eine Service-Reparatur ist nötig, wenn das Gerät in irgendeiner Weise beschädigt wurde, z. B. bei Schäden an Stromkabel oder Netzstecker, nach dem Verschütten von Flüssigkeiten über dem Gerät, nach dem Aufprall von Objekten auf dem Gerät, nach Kontakt mit Regen oder Feuchtigkeit, bei nicht ordnungsgemäßer Funktionsweise oder nach dem Herunterfallen des Geräts.
- 14) Das Gerät darf keinen Tropfen oder Spritzern ausgesetzt werden.
- 15) Keine Gefahrenquellen (z. B. mit Flüssigkeit gefüllte Objekte, brennende Kerzen) auf das Gerät stellen.
- 16) Wenn eine Wandsteckdose oder ein Geräteadapter zum Anschluss des Geräts verwendet wird, muss dieser Anschluss stets zugänglich bleiben.
- 17) Um das Produkt herum muss genügend Freiraum zur Luftzirkulation bleiben.
- 18) Batterien (integrierte Akkupacks oder Batterien) dürfen keiner übermäßigen Hitze ausgesetzt werden, wie Sonneneinstrahlung, offenes Feuer o. Ä.
- 19) Das Typenschild befindet sich auf der Unterseite des Gerätes.
- 20) Dieses Gerät kann von Kindern ab 8 Jahren sowie Personen mit eingeschränkten physischen, sensorischen oder geistigen Fähigkeiten oder Personen ohne Erfahrung und Wissen im Umgang

mit dem Gerät verwendet werden, wenn sie beaufsichtigt oder bezüglich des sicheren Gebrauchs unterwiesen wurden und die daraus resultierenden Gefahren verstanden haben. Kinder dürfen nicht mit dem Gerät spielen. Die Reinigung und Wartung dürfen nicht durch Kinder ohne Aufsicht erfolgen.

- 21) Das Gerät darf nur mit Schutzkleinspannung versorgt werden, die der Kennzeichnung auf dem Gerät entspricht.
- 22) Die Batterie muss vor der Entsorgung aus dem Gerät entfernt werden. Zum Entnehmen der Batterie muss das Gerät von der Stromversorgung getrennt werden.

Produktpflege

- 1) Das Gerät muss stets von der Steckdose getrennt werden, wenn es nicht in Betrieb ist oder gereinigt werden soll.
- 2) Musik nicht mit übermäßiger Lautstärke hören, da dies dem Gehör und/oder dem Gerät schaden kann.
- 3) Gerät nicht im nassen oder feuchten Zustand verwenden.
- 4) Gerät vor der Reinigung stets von der Netzstromversorgung trennen. Gerät mit einem weichen, feuchten, fusenfreien Tuch reinigen. Keine Scheuermittel oder aggressiven Reinigungsmittel verwenden.
- 5) Duftlampe an einem stabilen Ort aufstellen, Wasser hineingeben und in Betrieb nehmen. Nicht im Gehen betreiben.

Lieferumfang

Folgendes ist im Lieferumfang enthalten:

- Hauptgerät
- Metallgriff
- Untersatz
- Bedienungsanleitung
- USB-Ladekabel

Beschreibung der Teile

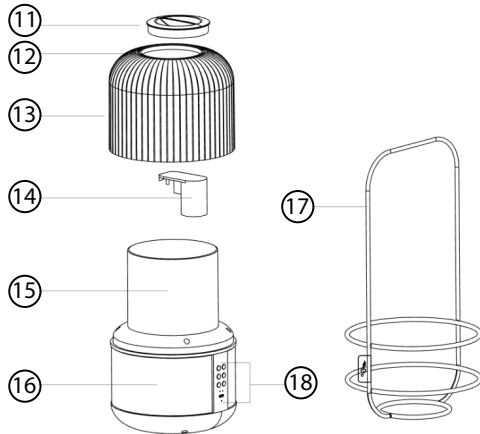
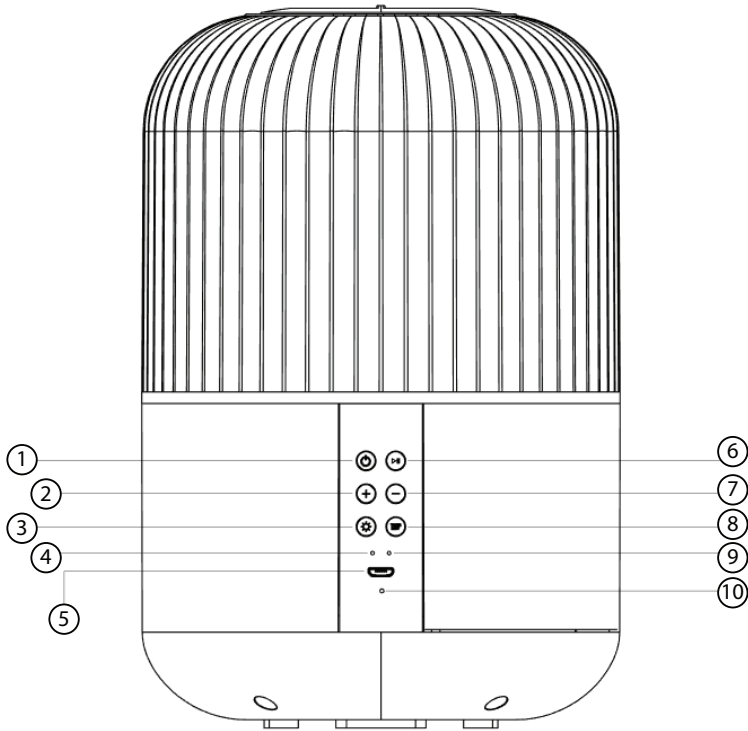

- | | |
|--------------------------|-------------------------|
| 1) EIN/AUS | 10) RESET |
| 2) LAUTSTÄRKE ERHÖHEN | 11) OBERE ABDECKUNG |
| 3) LICHT | 12) NEBELAUSLASSÖFFNUNG |
| 4) BLUETOOTH-ANZEIGE | 13) LICHTABDECKUNG |
| 5) USB-LADEANSCHLUSS | 14) LÜFTUNGSSCHLITZ |
| 6) WIEDERGABE/PAUSE | 15) WASSERBEHÄLTER |
| 7) LAUTSTÄRKE VERRINGERN | 16) LAUTSPRECHER |
| 8) NEBEL/TIMER | 17) METALLGRIFF |
| 9) LADEANZEIGE | 18) TASTEN und I/O |

Aromasound-App

Das Produkt ist mit der Aromasound-App kompatibel. Besuchen Sie den Apple App Store oder den Google Play Store, um die App herunterzuladen und auf Ihrem mobilen Gerät zu installieren. Mit dieser App können Sie die Diffusion, die Beleuchtung, die Weckereinstellungen und die Musik steuern. Eine vollständige Anleitung zur Benutzung der App finden Sie auf der Info-Seite innerhalb der App.



Betrieb

Lautsprecher aufladen

Das Gerät verfügt über einen eingebauten Akku, der vor der ersten Verwendung des Lautsprechers aufgeladen werden muss.

Der Akku wird automatisch geladen, wenn das Gerät an einen Computer oder ein USB-Ladegerät angeschlossen wird.

Die rote LED leuchtet während des Ladevorgangs und erlischt, wenn der Akku vollständig geladen ist. Eine volle Ladung ermöglicht eine Betriebszeit von bis zu 4 Stunden.

DC-Eingang (Micro-USB-Anschluss)

Stecken Sie den Micro-USB-Stecker am USB-Ladekabel in den Micro-USB-Anschluss. Schließen Sie das andere Ende des Kabels an einen Laptop/PC-USB-Ausgang oder an einen USB-Adapter (max. DC 5 V/1 A) an, um das Gerät zu laden.

Drücken Sie die Ein-/Ausschalten, um das Gerät ein- bzw. auszuschalten.

Halten Sie die Ein/Aus-Taste 2 Sekunden lang gedrückt, um das Gerät einzuschalten. Es erzeugt daraufhin einen aufsteigenden Signalton. Die blaue LED-Anzeige blinkt, wenn der Bluetooth-Kopplungsmodus aktiviert ist.

Halten Sie die Ein/Aus-Taste zum Ausschalten des Geräts 2 Sekunden lang gedrückt. Das Gerät erzeugt einen absteigenden Signalton und schaltet sich dann aus.

Musikwiedergabe

Halten Sie die Ein/Aus-Taste 2 Sekunden lang gedrückt, um das Gerät einzuschalten.

Suchen Sie nach „Lampion“ in der Bluetooth-Liste Ihres Geräts und wählen Sie es aus, um es mit dem Gerät zu koppeln. Wenn die Geräte gekoppelt sind, ertönt ein piepender Ton und die LED-Anzeige leuchtet stetig blau. Wählen und spielen Sie nach der Kopplung die gewünschten Musiktitel vom Bluetooth-fähigen Gerät.

Wiedergabe/Pause/Bluetooth-Verbindung trennen

Drücken Sie die Wiedergabe/Pause-Taste, um die Musik zu unterbrechen, und drücken Sie die Taste erneut, um die Musikwiedergabe fortzusetzen.

Halten Sie die Wiedergabe/Pause-Taste für 2 Sekunden gedrückt, um die Verbindung zu Ihrem Bluetooth-Gerät zu trennen. Wenn die Verbindung der Geräte getrennt wurde, ertönt ein „Piep Piep“-Signalton.

Lautstärke erhöhen/verringern

Drücken Sie die Lauter-Taste, um die Lautstärke zu erhöhen.

Halten Sie die Lauter-Taste gedrückt, um den nächsten Titel zu spielen.

Drücken Sie die Leiser-Taste, um die Lautstärke zu verringern.

Halten Sie die Leiser-Taste gedrückt, um den vorherigen Titel zu spielen.

LED-Leuchte

1) Drücken Sie die Licht-Taste, um die Lichtfarbe und den Modus zu ändern.

Die Licht-Sequenz ist: Aus – Weiß – Gelb – Grün – Blau – Lila – Pink – Rot – Orange – Farbübergangsmodus

2) Halten Sie die Licht-Taste 2 bis 3 Sekunden lang gedrückt, um das Licht auszuschalten.

Nebel

Bevor Sie den Diffuser in Betrieb nehmen, geben Sie bitte mit dem im Lieferumfang enthaltenen Untersatz, Wasser in den Hauptwasserbehälter des Lampions. WICHTIG. Befüllen Sie den Behälter nicht über die innen und außen befindliche MAX-Kennzeichnung, da der Nebel sonst nicht richtig funktioniert. Sobald Sie das Wasser hinzugefügt haben, können Sie einige Tropfen Ihres ätherischen Öls hinzufügen. Dieses Fläschchen verfügt über eine Kindersicherung. Daher muss der Deckel zuerst nach unten gedrückt und dann gedreht werden, um das Fläschchen zu öffnen. Geben Sie 3 oder 4 Tropfen Öl in das Wasser, um den gewünschten Duft zu erhalten.

Halten Sie die NEBEL/TIMER-Taste 2 Sekunden lang gedrückt, um das Gerät einzuschalten. Drücken Sie kurz die Modus-Taste, um die Nebel-Funktion zu aktivieren.

Drücken Sie die NEBEL/TIMER-Taste mehrmals, um die Nebelzeit einzustellen.

Fortlaufend 30 min - 60 min - 120 min - 180 min- Konstant

Die verschiedenen Nebelzeit-Einstellungen werden durch Pieptöne signalisiert.

Fortlaufend 30 min (1 Piepton) - 60 min (2 Pieptöne) - 120 min (3 Pieptöne) - 180 min (4 Pieptöne) - Konstant

Um die Nebelfunktion zu deaktivieren, halten Sie die NEBEL/TIMER-Taste 2 Sekunden lang gedrückt.

Drücken Sie erneut, um den Nebel auszuschalten.

Anleitung zur Bluetooth-Verbindung

1) Stellen Sie eine Bluetooth-Verbindung her, bevor Sie Ihre App starten. Lesen Sie in der Bedienungsanleitung Ihres Telefons nach, wie Sie eine Verbindung zu Bluetooth-Geräten herstellen können.

2) Aktivieren Sie Bluetooth und verbinden Sie das Gerät, um Musik abzuspielen.

Name der Bluetooth-Musik-Kopplung: Lampion

Verbindung der Aromasound-App

Nachdem Sie die Aromasound-App installiert haben, starten Sie die App und drücken Sie dann die +-Taste auf der Homepage, um eine Verbindung zu Ihrem Lampion-Produkt herzustellen. Der Name und das Bild des Lampions erscheinen dann auf der Verbindungsseite. Wählen Sie den Namen aus. Daraufhin stellt die App eine Verbindung her und ermöglicht es Ihnen, Beleuchtung, Nebel, Wecker und Musik fernzusteuern.

Wenn Sie Probleme bei der Verbindung haben, überprüfen Sie immer, ob Sie die neueste Version der App installiert haben. Sollten Sie weitere Probleme haben, kontaktieren Sie uns bitte unter assistance@aromasound.eu und geben Sie bitte an, welches Telefonmodell und welche Version des Betriebssystems Sie verwenden, z. B. Samsung Galaxy S8 - Android Version 8.0

Reset

Stecken Sie eine dünne Nadel in das Reset-Loch und halten Sie die Nadel 2 bis 3 Sekunden gedrückt, um die Werkseinstellungen wiederherzustellen.

Reinigung:

Nachdem das Gerät 5- bis 6-mal oder 3 bis 5 Tage benutzt wurde, reinigen Sie es bitte wie folgt:

- 1) Schalten Sie das Gerät aus und trennen Sie den DC-Adapter von der Stromquelle.
- 2) Entleeren Sie den Wasserbehälter vollständig. Gießen Sie das Wasser nicht von der Seite aus, auf der sich der Luftauslass befindet.
- 3) Geben Sie eine kleine Menge mit Wasser verdünntes Geschirrspülmittel in den Wasserbehälter. Tauchen Sie dann ein sauberes Tuch in das Wasser und wischen Sie das Gerät vorsichtig sauber. Reinigen Sie die Innenseite des Wasserbehälters, wenn sie verschmutzt ist.
- 4) Verwenden Sie niemals ein medizinisches Verdünnungsmittel oder Alkohol zur Reinigung. Andernfalls könnte das Produkt beschädigt werden und einige der Kennzeichnungen am Produkt könnten entfernt werden.

Tipps

- Verwenden Sie bitte einen separaten Behälter, um Wasser einzufüllen. Füllen Sie den Wasserbehälter des Geräts nicht direkt unter dem Wasserhahn.
- Es können reine Aromaöle oder wasserlösliche Öle verwendet werden. Bitte reinigen Sie das Gerät gemäß den Reinigungsanleitungen, bevor Sie zu einer neuen Aromaölsorte wechseln.
- Es ist völlig normal, dass Umgebungen mit unterschiedlicher Luftfeuchtigkeit und Temperaturen die Nebeldichte beeinträchtigen.
- Achten Sie darauf, dass der Nebel nicht direkt auf Möbel, Kleidung oder Wände gesprüht wird.
- Die Aromaöle könnten Verfärbungen verursachen. Bitte wischen Sie die Flüssigkeit mit einem sauberen Tuch weg, wenn etwas davon unabsichtlich vergossen wurde.
- Um eine hygienische Benutzung sicherzustellen, gießen Sie nach jedem Gebrauch das Wasser vollständig aus und wischen Sie das Gerät mit einem feuchten Tuch ab.
- Wenn das Gerät voraussichtlich für längere Zeit nicht benutzt wird, entleeren Sie den Wasserbehälter vollständig und bewahren Sie das Gerät an einem trockenen Ort auf.

Technische Daten

Kopplungsname:	Lampion
Eingang:	DC 5 V – 1.000 mA
Wiederaufladbarer Akku:	3,7 V 6.600 mA
Fassungsvermögen des Behälters:	110 ml
Bluetooth-Version:	4,2 (2,4 GHz)
Lautsprecherleistung:	3 W
SNR:	>50 dB
Verzerrung:	<1 %

Anmerkung: Die maximale Verbindungsreichweite beträgt 10 Meter. Bitte stellen Sie Ihren Bluetooth-Lautsprecher so nah wie möglich an dieses Gerät, damit die Verbindung nicht gestört wird.

In einer Umgebung mit elektrostatischen Entladungen schaltet sich das Gerät möglicherweise aus. (kann JEDOCH nicht sachgemäß funktionieren). Der Benutzer muss das Gerät zurücksetzen, indem er oder sie das Gerät einschaltet, um den entsprechenden Modus zu wählen und die Uhrzeit erneut einzustellen.

Umweltschutz



Das Produkt wurde mit qualitativ hochwertigen Werkstoffen und Komponenten konzipiert und hergestellt, die recycelt und wiederverwendet werden können.



Ihr Produkt enthält Batterien, für die die europäische Richtlinie 2006/66/EG gilt und die nicht mit den normalen Haushaltsabfällen entsorgt werden dürfen. Bitte informieren Sie sich über die örtlichen Vorschriften bezüglich der getrennten Sammlung von Batterien, da eine ordnungsgemäße Entsorgung dazu beiträgt, Umweltschäden zu verhindern und Ihre Gesundheit zu schützen.



Dieses Symbol einer durchgestrichenen Mülltonne auf Rädern auf einem Produkt weist daraufhin, dass für das Produkt die europäische Richtlinie 2002/96/EG gilt. Bitte informieren Sie sich über das örtliche Abfalltrennsystem für elektrische und elektronische Produkte. Bitte richten Sie sich nach den in Ihrer Region geltenden Vorschriften für die Abfalltrennung und entsorgen Sie Ihre alten Produkte nicht mit Ihren normalen Haushaltsabfällen. Die Entsorgung alter Produkte hilft, Umweltschäden zu verhindern und Ihre Gesundheit zu schützen.

Anmerkung:

- Wenn ein Anruf eingeht, während der LAMPION zur Musikwiedergabe mit Ihrem Smartphone verbunden ist, unterbricht das Gerät die Wiedergabe, sobald Sie den Anruf angenommen haben, und setzt die Wiedergabe fort, wenn das Gespräch beendet wurde. (Gelegentlich bleibt die Wiedergabe nach Beenden des Anrufs angehalten, je nach Handy.)
- Das Wort Bluetooth®, Marke und Logo sind eingetragene Handelsmarken von Bluetooth SIG, Inc. und jegliche Verwendung dieser Zeichen durch Bigben Interactive geschieht unter Lizenz. Andere Handelsmarken und Handelsnamen sind Eigentum der jeweiligen Besitzer.
- Sie finden diese Informationen auf dem Schild auf der Unterseite des Gerätes.

VEREINFACHTE EU-KONFORMITÄTSERKLÄRUNG

Hiermit erklärt Bigben Interactive, dass das Radio-Empfangsteil des LAMPION der Richtlinie 2014/53/EU entspricht.

Der vollständige Text der EU-Konformitätserklärung ist unter der folgenden Internetadresse verfügbar:

<https://www.bigben-interactive.de/support/>

Hergestellt in China
Hergestellt von BIGBEN INTERACTIVE SA
396, Rue de la Voyette
CRT2 - FRETIN
CS 90414
59814 LESQUIN Cedex - Frankreich
www.bigben.eu
E-Mail: assistance@aromasound.eu



Fabricant : Bigben Interactive FRANCE

396, Rue de la Voyette, C.R.T. 2, Fretin,
CS90414 - 59814 Lesquin Cedex, France
Bigben Interactive DEUTSCHLAND GmbH
Walter Gropius Str. 28, 50126 Bergheim, Deutschland

Bigben Interactive Belgium s.a./n.v.

Waterloo Office Park / Bâtiment H
Drève Richelle 161 bte 15 1410 Waterloo, Belgium

Bigben Interactive NEDERLAND b.v.

's-Gravelandseweg 80, 1217 EW Hilversum, Nederland

Bigben Interactive SPAIN S.L.

C/ Musgo 5, 2ª planta, 28023 Madrid, Spain

Bigben Interactive ITALIA s.r.l

Corso Sempione 221, 20025 Legnano - MI, Italia

FABRIQUÉ EN CHINE / MADE IN CHINA

HOTLINE

FRANCE, du lundi au vendredi (sauf jours fériés) :
9h00-19h00 ou sav.audio@bigben.fr

 **N°Cristal 09 69 39 79 59**

APPEL NON SURTAXE

DEUTSCHLAND, Montag bis Freitag von

09:00 bis 18:00 Uhr (außer an Feiertagen)

Tel.: 02271-9047997

Mail: support@bigben-interactive.de

BELGIQUE, customerservice@bigben-interactive.be

NEDERLAND, customerservice@bigben-interactive.nl

ESPAÑA, sat@bigbeninteractive.es

ITALIA, support@bigbeninteractive.it

www.bigben.eu

LAMPION

**BLUETOOTH-LUIDSPREKER MET
AROMAVERNEVELAAR**

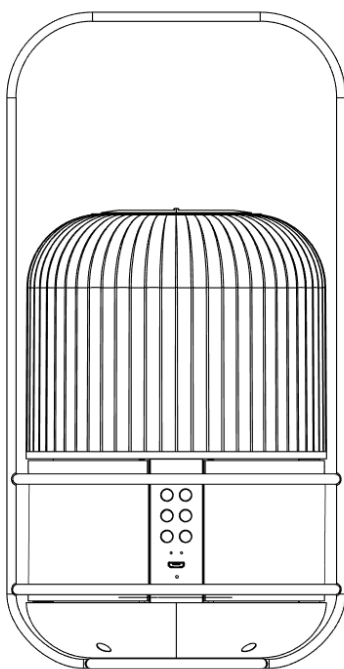

HANDLEIDING

GELIEVE DEZE GEBRUIKSAANWIJZING GOED DOOR TE NEMEN VOOR U HET TOESTEL IN GEBRUIK NEEMT EN BEWAAR HET ZODAT U HET LATER NOG KAN RAADPLEGEN.

Inhoud

Eerste stap	1	Afspelen/Pauze/Bluetooth ontkoppelen	5
Veiligheidsvoorschriften	1	Volume omhoog/omlaag	6
Onderhoud van het toestel	3	Led-verlichting	6
Inhoud van de verpakking	3	Aroma verspreiden	6
Beschrijving van de onderdelen	4	Een verbinding met Bluetooth maken	6
Aromasound app	5	Verbinding met Aromasound app	6
Werking	5	Reset	6
De luidspreker opladen	5	Onderhoud	7
DC-in (Micro USB-poort)	5	Tips	7
Druk op de Aan/uit-knop om het toestel in en uit te schakelen.	5	Productspecificaties	7
Muziek afspelen	5	Houd rekening met het milieu	7
		Opmerkingen	8

Eerste stap

- Haal het toestel uit de doos.
- Verwijder al het verpakkingsmateriaal van het product.
- Leg het verpakkingsmateriaal in de doos en bewaar het of gooi het weg op een veilige en correcte plaats.

Veiligheidsvoorschriften

- Lees en begrijp alle instructies voordat u dit product in gebruik neemt. De garantie is ongeldig voor schade die wordt veroorzaakt door het negeren van de instructies.



- Verwijder nooit de behuizing van dit apparaat.
- Plaats dit apparaat nooit op andere elektrische apparaten.
- Zorg ervoor dat er niet op de kabel kan worden gelopen of dat deze bekneld kan raken, vooral bij de stekker, het stopcontact en het punt waar de kabel uit het apparaat komt. Zorg dat de netspanning overeenstemt met de spanning die op het zwarte label is vermeld. Haal altijd de stekker uit het stopcontact door de stekker vast te houden en eruit te halen. Trek nooit aan de kabel. Voordat u de stekker in het stopcontact steekt, controleer of alle andere aansluitingen gemaakt zijn.
- Gebruik alleen hulpstukken/accessoires die door de fabrikant zijn aanbevolen.
- Laat alle reparaties door bekwame vaklui uitvoeren. Onderhoud is nodig als het apparaat op welke manier dan ook beschadigd is geraakt, zoals:
 - een beschadigde stroomkabel,
 - gemorste vloeistoffen of voorwerpen die in het apparaat terecht zijn gekomen,
 - het apparaat is blootgesteld aan regen of vocht,
 - het apparaat niet naar behoren werkt,
 - of het apparaat is gevallen.
- Het typeplaatje kunt u vinden aan de onderkant van het apparaat.
- Zorg voor voldoende ruimte rondom het product voor een goede ventilatie.
- Het gebruik van dit apparaat dient plaats te vinden in een gematigd klimaat, niet in direct zonlicht, open vuur of hitte. Niet in de buurt van warmtebronnen plaatsen.
- Stel batterijen (geplaatste accu's of batterijen) niet bloot aan overmatige warmte zoals zonlicht, vuur, etc.
- Trek de stekker uit het stopcontact alvorens te reinigen. Smeer nooit een onderdeel van dit apparaat. Maak het apparaat schoon met een zachte doek. Gebruik geen schuurmiddelen of agressieve schoonmaakmiddelen.

Zorg dat het snoer, stekker of adapter altijd makkelijk bereikbaar zijn zodat u het apparaat indien nodig snel kunt scheiden van het stroomnet.

- Gebruik dit toestel niet in de buurt van water. Het mag niet in contact komen met drup- of spatwater. Gebruik dit toestel niet in een vochtige of natte omgeving.
- Haal de stekker uit het stopcontact tijdens onweer of als u het apparaat gedurende een lange periode niet zult gebruiken.



Het symbool van de bliksem met het pijltje in een gelijkzijdige driehoek is een waarschuwingsteken om de aandacht van de gebruiker te vestigen op de aanwezigheid van elektrische netspanning in het product zelf, die een risico op elektrische schokken zou kunnen veroorzaken.



Het uitroepsteken in een driehoek duidt op de aanwezigheid van belangrijke bedienings- en onderhoudsinstructies in de documentatie bij het apparaat.

GELIJKSTROOMVOEDING	
UITSLUITEND BESTEMD VOOR GEBRUIK BINNENSHUIS	

- 1) Lees deze gebruiksaanwijzing.
- 2) Bewaar deze gebruiksaanwijzing.
- 3) Houd rekening met alle waarschuwingen.
- 4) Volg alle instructies
- 5) Gebruik dit toestel niet in de buurt van water.
- 6) Maak het toestel alleen schoon met een droge doek.
- 7) Zorg dat de ventilatieopeningen altijd vrij zijn. Installeer het toestel volgens de instructies van de fabrikant.
- 8) Installeer het toestel niet in de buurt van warmtebronnen zoals kachels, of andere warmteproducerende apparaten (waaronder versterkers).
- 9) Zorg ervoor dat er niet op de kabel kan worden gelopen, vooral bij de stekker, het stopcontact en het punt waar de kabel uit het toestel komt.
- 10) Gebruik alleen hulpstukken/accessoires die door de fabrikant zijn aanbevolen.
- 11) Gebruik enkel een transportkar, een statief of tafel die door de fabrikant wordt aangegeven of die samen met het apparaat wordt verkocht. Wanneer een transportkar wordt gebruikt, wees voorzichtig wanneer u de transportkar met het geïnstalleerde toestel verplaatst om letsel veroorzaakt door het omvallen van het toestel te voorkomen.
- 12) Haal de stekker uit het stopcontact tijdens onweer of als u het toestel gedurende een lange periode niet zult gebruiken.
- 13) Laat alle reparaties door bekwame vaklui uitvoeren. Reparaties zijn nodig als het toestel beschadigd is, bijv. als het snoer of de stekker beschadigd is, als er vloeistoffen of voorwerpen in het toestel zijn terechtgekomen, als het toestel aan regen of vocht is blootgesteld, niet normaal functioneert of als het is gevallen.
- 14) Stel het toestel niet bloot aan drup- of spatwater.
- 15) Plaats geen voorwerpen die gevaar kunnen opleveren op het toestel (bijv. Objecten die met water zijn gevuld of brandende kaarsen)).
- 16) Wanneer de stekker (of AC/DC-adapter) of een apparaatkoppelaar als ontkoppelingsvoorziening wordt gebruikt, moet de ontkoppelingsvoorziening gemakkelijk te bedienen blijven.
- 17) Zorg voor voldoende vrije ruimte rondom het product voor een goede ventilatie.

- 18) Stel batterijen (geïnstalleerde accu's of batterijen) nooit bloot aan overmatige warmte zoals zonlicht, vuur, etc.
- 19) Het typeplaatje kunt u vinden aan de onderkant van het apparaat.
- 20) Dit apparaat kan worden gebruikt door kinderen vanaf 8 jaar en personen met verminderde fysieke, zintuiglijke of mentale vermogens of een gebrek aan ervaring en kennis, indien zij onder toezicht staan of instructies hebben gekregen over het veilige gebruik van het apparaat en als zij de gevaren ervan begrijpen. Kinderen mogen niet met het apparaat spelen. Reiniging en onderhoud mag zonder toezicht niet door kinderen worden uitgevoerd.
- 21) Het apparaat mag alleen worden gevoed met een veilige, zeer lage spanning zoals aangeduid op het typeplaatje van het apparaat.
- 22) Haal de batterij uit het apparaat alvorens het apparaat af te danken. Haal het apparaat van de netvoeding alvorens de batterij te verwijderen.

Onderhoud van het toestel

- 1) Trek altijd de stekker uit het stopcontact als het toestel niet wordt gebruikt en vóór reiniging.
- 2) Speel geen muziek af op een zeer hoog volume, dit kan gehoorbeschadiging of schade aan het toestel veroorzaken.
- 3) Gebruik dit toestel niet in een vochtige of natte omgeving.
- 4) Haal steeds de stekker uit het stopcontact voordat u het apparaat schoonmaakt. Maak het toestel schoon met een zachte, vochtige en pluisvrije doek. Gebruik geen schuurmiddelen of agressieve schoonmaakmiddelen.
- 5) Plaats de vernevelaar op een stabiele ondergrond voordat u water toevoegt of het apparaat bedient. Zorg dat het apparaat niet ingeschakeld is als u het verplaatst.

Inhoud van de verpakking

Controleer en identificeer de inhoud van uw verpakking:

- Toestel
- Metalen handgreep
- Waterkan
- Gebruiksaanwijzing
- USB-oplaadkabel

Beschrijving van de onderdelen

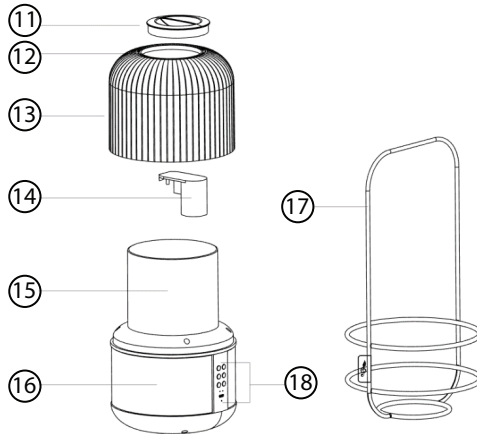
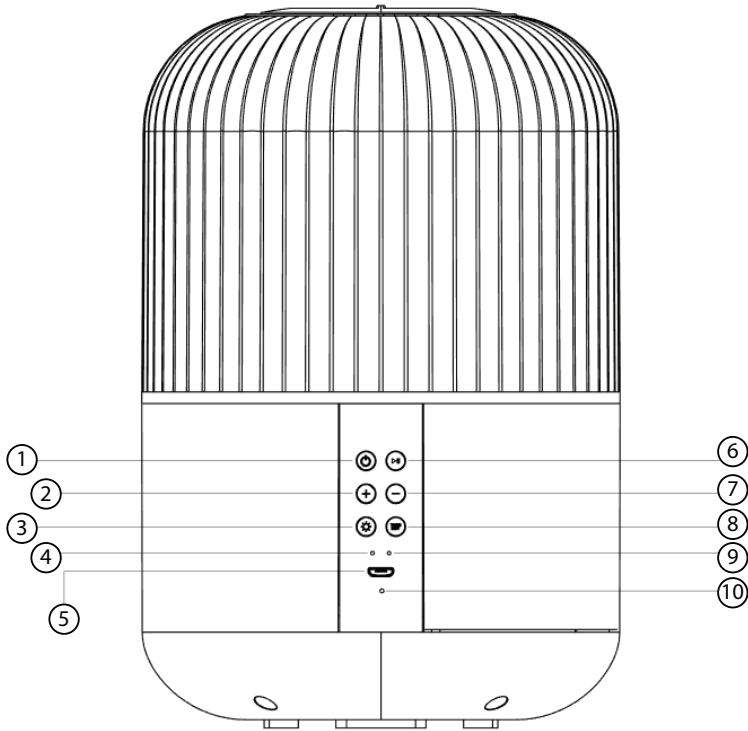

- | | |
|-----------------------------|-----------------------|
| 1) AAN/UIT | 10) RESET |
| 2) VOLUME OMHOOG | 11) AFDEKKING |
| 3) LICHT | 12) NEVELUITLAAT |
| 4) BLUETOOTH-CONTROLELAMPJE | 13) LICHTKAP |
| 5) USB-LAADAANSLUITING | 14) LUCHTOPENING |
| 6) AFSPELEN/PAUZE | 15) WATERRESERVOIR |
| 7) VOLUME OMLAAG | 16) LUIDSPREKER |
| 8) NEVEL/TIMER | 17) METALEN HANDGREEP |
| 9) OPLAADCONTROLELAMPJE | 18) KNOPPEN en I/O |

Aromasound app

Uw product is compatibel met de Aromasound app. Ga naar de Apple App Store of Google Play Store om de app te downloaden en op uw mobiel apparaat te installeren. Deze app maakt het mogelijk om de verspreiding, de verlichting, het alarm en de muziek te bedienen. De volledige instructies over het gebruiken van de app kunnen op de infopagina binnenin de app worden gevonden.



Werking

De luidspreker opladen

Het toestel heeft een geïntegreerde oplaadbare batterij, die moet worden opgeladen voordat u de luidspreker voor het eerst gebruikt.

De batterij wordt automatisch opgeladen wanneer het toestel wordt aangesloten op een computer of een USB-oplaadapparaat.

De rode led brandt tijdens het opladen en gaat uit als de batterij volledig is opgeladen. U kunt het apparaat tot 4 uur gebruiken wanneer het volledig is opgeladen.

DC-in (Micro USB-poort)

Gebruik de USB-oplaadkabel om de Micro USB-stekker op de Micro USB-poort aan te sluiten. Sluit het andere uiteinde van de kabel aan op een laptop/PC USB-uitgang of sluit het aan op een USB-adapter (max. DC 5V/1A) om het apparaat op te laden.

Druk op de Aan/uit-knop om het toestel in en uit te schakelen.

Houd de AAN/UIT-knop 2 seconden ingedrukt om het toestel in te schakelen. U hoort vier toenemende geluidssignalen. Het blauw led-controlelampje knippert wanneer het apparaat in de Bluetooth-koppelingsmodus staat.

Houd de AAN/UIT-knop 2 seconden ingedrukt om het toestel uit te schakelen. U hoort vier afnemende geluidssignalen en het toestel wordt uitgeschakeld.

Muziek afspelen

Houd de AAN/UIT-knop 2 seconden ingedrukt om het toestel in te schakelen.

Zoek naar "Lampion" in uw lijst met Bluetooth-apparaten en selecteer het vervolgens om de koppeling te maken. Wanneer gekoppeld hoort u een geluidssignaal en blijft het blauw led-controlelampje knipperen. Na het koppelen, selecteer en speel de gewenste muziek van uw gekoppeld Bluetooth-apparaat af.

Afspelen/Pauze/Bluetooth ontkoppelen

Druk op de Afspelen/Pauze knop om het afspelen te onderbreken en druk opnieuw om het afspelen van de muziek te hervatten.

Houd de Afspelen/Pauze knop 2 seconden ingedrukt om uw Bluetooth-apparaat te ontkoppelen. Wanneer ontkoppeld, hoort u twee geluidssignalen.

Volume omhoog/omlaag

Druk op de „Volume omhoog“ knop om het volume te verhogen.

Houd de "Volume omhoog" knop ingedrukt om het volgend liedje af te spelen.

Druk op de „Volume omlaag“ knop om het volume te verlagen.

Houd de "Volume omlaag" knop ingedrukt om het vorig liedje af te spelen.

Led-verlichting

1) Druk op de „Licht“ knop om de lichtkleur en -modus te wijzigen.

De lichtvolgorde is Uit – Wit – Geel – Groen – Blauw – Paars – Roze – Oranje - Vloeiende modus

2) Houd de „licht“ knop 2-3 seconden ingedrukt om het licht uit de schakelen.

Aroma verspreiden

Voordat u de aromaverspreider gebruikt, voeg water aan het waterreservoir van de Lampion toe met behulp van de inbegrepen waterkan. **BELANGRIJK.** Vul het reservoir niet boven de MAX niveaulijn die zowel aan de binnen- als buitenkant van het reservoir is weergegeven om een verkeerde verneveling te vermijden. Na het toevoegen van het water kunt u enkele druppels van uw etherische olie toevoegen. De fles is voorzien van een kindveilige slot, u moet de dop eerst omlaag duwen en dan draaien om het los te maken Voeg 3 tot 4 druppels olie aan het water toe om het gewenste aromaniveau te krijgen.

Houd de NEVEL/TIMER knop 2 seconden ingedrukt om het toestel in te schakelen. Druk kortstondig op de modusknop om de vernevelingsfunctie van het toestel in te schakelen.

Druk opnieuw op de NEVEL/TIMER knop om de vernevelingstijd in te stellen.

Ononderbroken gedurende 30 min - 60 min - 120 min - 180min - Constant

U hoort verschillende geluidssignalen naargelang de gekozen vernevelingstijd

Ononderbroken 30 min (1 geluidssignaal) - 60 min (2 geluidssignalen) - 120 min (3 geluidssignalen) – 180 min (4 geluidssignalen) - Constant

Houd de NEVEL/TIMER knop 2 seconden ingedrukt om de vernevelingsfunctie uit te schakelen.

Druk opnieuw om de vernevelingsfunctie uit te schakelen.

Een verbinding met Bluetooth maken

1) Maak eerst een verbinding met Bluetooth alvorens uw app te starten. Raadpleeg de gebruiksaanwijzing van uw telefoon voor het verbinden van Bluetooth-apparaten.

2) Schakel Bluetooth in en maak een verbinding met het apparaat om muziek af te spelen.

Bluetoothmuziek-koppelingsnaam: Lampion

Verbinding met Aromasound app

Na het installeren van de Aromasound app, start de app en druk dan op de + knop op de startpagina om een verbinding met uw Lampion-product te maken. De Lampion-naam en afbeelding zullen vervolgens op de verbindingspagina verschijnen. Selecteer de naam en de app zal vervolgens verbinden zodat u de verlichting, nevel, alarmen en muziek op afstand kunt bedienen.

Als u problemen tijdens het verbinden ervaart, controleer of de laatste versie van de app is geïnstalleerd. Als u nog problemen ervaart, neem contact met ons op via assistance@aromasound.eu en meld ons het model van telefoon en versie van besturingssysteem dat u gebruikt, bijv. Samsung Galaxy S8 – Android-versie 8.0

Reset

Stop een kleine pin in het resetgat en houd het 2-3 seconden ingedrukt om het toestel op de fabrieksinstellingen terug te zetten.

Onderhoud:

Na 5-6 gebruiksbeurten of 3-5 dagen van gebruik, maak het product als volgt schoon:

- 1) Schakel het toestel uit en ontkoppel de DC-adapter.
- 2) Giet al het water dat zich nog in het reservoir bevindt weg. Giet het water niet weg via de luchtuitlaat.
- 3) Giet water met een beetje afwasmiddel in het reservoir. Veeg de buitenkant van het toestel schoon met een in water bevochtigde doek. Verwijder vuil dat zich binnenin het reservoir bevindt.
- 4) Maak het toestel nooit schoon met een medisch oplosmiddel of alcohol. Dit kan het product beschadigen of de markeringen die op het product zijn aangebracht wissen.

Tips

- Gebruik een apart reservoir om water toe te voegen. Plaats het reservoir niet onder de kraan om het te vullen.
- Pure etherische oliën en oliën op basis van water kunnen met het toestel worden gebruikt. Reinig het toestel zoals vermeld in de sectie onderhoud voordat u het apparaat met een andere soort etherische olie gebruikt.
- Het is normaal dat de nevel dichtheid in een ruimte met een andere vochtigheidsgraad of temperatuur anders is.
- Richt de nevel niet naar meubilair, kleding of muren.
- De etherische oliën kunnen het oppervlak verkleuren. Gebruik een schone doek om eventuele gemorste olie weg te vegen.
- Voor een langdurig en hygiënisch gebruik, giet alle water uit het toestel weg en veeg het apparaat na elk gebruik schoon met een zachte doek.
- Als u denkt het toestel langere tijd niet te gebruiken, giet alle water uit het reservoir en berg het toestel op in een droge ruimte.

Productspecificaties

Koppelingsnaam:	Lampion
Invoer:	DC5V – 1000 mA
Oplaadbare batterij:	3,7 V 6 600 mAh
Inhoud waterreservoir:	110 ml
Bluetooth-versie:	4.2 (2.4 Ghz)
Luidsprekervermogen:	3W
SNR:	>50dB
Vervorming:	<1%

Opmerking: De maximale verbindingafstand is ongeveer 10 meter. Plaats uw Bluetooth-luidspreker zo dicht mogelijk bij het apparaat om te voorkomen dat de verbinding wordt onderbroken.

In een omgeving met elektrostatische ontlading kan het apparaat uitschakelen. (MAAR kan niet naar behoren werken). De gebruiker dient het apparaat terug te zetten door het apparaat in te schakelen, de gepaste modus te kiezen en de tijd opnieuw in te stellen.

Houd rekening met het milieu



Uw product is ontworpen en gemaakt met hoogwaardige materialen en componenten die gerecycleerd en opnieuw gebruikt kunnen worden.



Uw product bevat batterijen die onder de Europese Richtlijn 2006/66/EG vallen en die niet met het gewone huishoudafval weggegooid mogen worden. Uw product is ontworpen en gemaakt met hoogwaardige materialen en componenten die gerecycled en opnieuw gebruikt kunnen worden.



Als dit 'doorgekruiste vuilnisbak'-symbool op een product is vermeld, geeft dit aan dat het product onder de Europese richtlijn 2002/96/EG valt. Informeer u over het inzamelsysteem voor elektrische en elektronische producten dat in uw gemeente van kracht is. Gelieve de lokale wetten te respecteren en uw oude toestellen niet met het huisafval weg te gooien. Verwijder uw afgedankt product in overeenstemming met de lokale wetgeving en gooi het niet met uw normale huisafval weg. Door te zorgen voor een juiste verwijdering van uw afgedankt product helpt u mogelijke negatieve gevolgen voor het milieu en de menselijke gezondheid te voorkomen.

Opmerkingen :

- Als er een inkomende oproep binnenkomt terwijl de LAMPION verbonden is met uw mobiele telefoon, zal de muziek pauzeren wanneer u de oproep beantwoordt en hervatten nadat de oproep is beëindigd. (Afhankelijk van het type van uw mobiele telefoon is het mogelijk dat het afspelen na het beëindigen van de oproep nog op pauze blijft.)
- Het Bluetooth® woord, merk en logo zijn geregistreerde handelsmerken die eigendom zijn van Bluetooth SIG, Inc. en elk gebruik van deze merken door Bigben Interactive is onder licentie. Andere handelsmerken en handelsnamen zijn eigendom van hun respectievelijke eigenaars.
- De informatie bevindt zich op het plaatje aan de achterkant van het toestel.

VEREENVOUDIGDE EU-CONFORMITEITSVERKLARING

De ondergetekende, Bigben Interactive, verklaart dat de radioapparatuur van de LAMPION in overeenstemming is met richtlijn 2014/53/EU.

De volledige tekst van de EU-conformiteitsverklaring kan worden geraadpleegd op het volgende internetadres: <https://www.bigbeninteractive.com/support/>

Gemaakt in China

Vervaardigd door BIGBEN INTERACTIVE SA

396, Rue de la Voyette

CRT2 - FRETIN

CS 90414

59814 LESQUIN Cedex - Frankrijk

www.bigben.eu

E-mail: assistance@aromasound.eu



Fabricant : Bigben Interactive FRANCE

396, Rue de la Voyette, C.R.T. 2, Fretin,
CS90414 - 59814 Lesquin Cedex, France

Bigben Interactive DEUTSCHLAND GmbH

Walter Gropius Str. 28, 50126 Bergheim, Deutschland

Bigben Interactive Belgium s.a./n.v.

Waterloo Office Park / Bâtiment H
Drève Richelle 161 bte 15 1410 Waterloo, Belgium

Bigben Interactive NEDERLAND b.v.

's-Gravelandseweg 80, 1217 EW Hilversum, Nederland

Bigben Interactive SPAIN S.L.

C/ Musgo 5, 2ª planta, 28023 Madrid, Spain

Bigben Interactive ITALIA s.r.l

Corso Sempione 221, 20025 Legnano - MI, Italia

FABRIQUÉ EN CHINE / MADE IN CHINA

HOTLINE

FRANCE, du lundi au vendredi (sauf jours fériés) :
9h00-19h00 ou sav.audio@bigben.fr

N°Cristal 09 69 39 79 59

APPEL NON SURTAXE

DEUTSCHLAND, Montag bis Freitag von

09:00 bis 18:00 Uhr (außer an Feiertagen)

Tel.: 02271-9047997

Mail: support@bigben-interactive.de

BELGIQUE, customerservice@bigben-interactive.be

NEDERLAND, customerservice@bigben-interactive.nl

ESPAÑA, sat@bigbeninteractive.es

ITALIA, support@bigbeninteractive.it

www.bigben.eu

LAMPION
GŁOŚNIK BLUETOOTH Z DYFUZOREM
ZAPACHOWYM

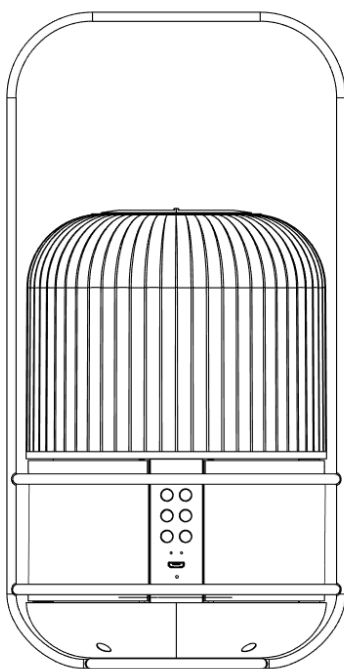

INSTRUKCJA OBSŁUGI

PRZED ROZPOCZĘCIEM UŻYWANIA URZĄDZENIA NALEŻY
UWAŻNIE PRZECZYTAĆ NINIEJSZĄ INSTRUKCJĘ OBSŁUGI.
INSTRUKCJĘ NALEŻY ZACHOWAĆ NA PRZYSZŁOŚĆ

Spis treści

Pierwsze kroki	1	Odtwarzaj/Pauza/Odłączanie Bluetooth	5
Informacje dotyczące bezpieczeństwa	1	Regulacja głośności	6
Pielęgnacja produktu	3	Diody LED	6
Zawartość opakowania	3	Rozpylanie aromatu	6
Opis części	4	Instrukcje połączenia Bluetooth	6
Aplikacja Aromasound	5	Podłączanie aplikacji Aromasound	6
Użytkowanie	5	Reset	6
Ładowanie głośnika	5	Konserwacja	7
Wejście stałoprądowe (port Micro USB)	5	Porady	7
Wciśnięcie przycisku on/off włącza i wyłącza urządzenie	5	Specyfikacja produktu	7
Odtwarzanie muzyki	5	Ochrona środowiska	7
		Uwagi	8

Pierwsze kroki

- Wyjąć urządzenie z opakowania.
- Usunąć z urządzenia wszystkie elementy opakowania.
- Włożyć materiały opakowaniowe do kartonu i w bezpieczny sposób je zutylizować.

Informacje dotyczące bezpieczeństwa

- Przed użyciem urządzenia należy przeczytać ze zrozumieniem wszystkie instrukcje. Gwarancja nie obejmuje szkód powstałych w wyniku nieprzestrzegania instrukcji.



- Nigdy nie należy zdejmować obudowy urządzenia.
- Nigdy nie należy ustawiać urządzenia na innym urządzeniu elektrycznym.
- Przewód zasilający należy chronić przed nadepnięciem lub zagięciem, w szczególności przy wtyczkach, kontaktach oraz w miejscu przyłączenia do urządzenia. Prosimy upewnić się, że napięcie zasilania odpowiada napięciu podanemu na etykiecie z tyłu. Aby odłączyć przewód zasilający, należy zawsze wyjmować wtyczkę z kontaktu. Nigdy nie wolno ciągnąć za przewód. Przed podłączeniem przewodu zasilającego, należy upewnić się, że wykonane zostały wszystkie inne połączenia.
- Należy używać wyłącznie akcesoriów/osprzętu wskazanych przez producenta.
- Wszelkie naprawy należy powierzać wykwalifikowanym serwisantom. Naprawa w serwisie jest wymagana, jeśli urządzenie zostało w jakikolwiek sposób uszkodzone, na przykład:
 - uszkodzony przewód zasilający,
 - do wnętrza obudowy urządzenia dostała się ciecz lub wprowadzony został przedmiot,
 - urządzenie było narażone na deszcz lub wilgoć,
 - urządzenie nie działa w zwykły sposób,
 - urządzenie zostało upuszczone.
- Tabliczka znamionowa znajduje się na spodzie urządzenia.
- Aby zapewnić prawidłową wentylację, wokół urządzenia musi być wystarczająco dużo wolnego miejsca.
- Urządzenie jest przewidziane do używania w klimacie umiarkowanym; należy je chronić przed bezpośrednim nasłonecznieniem, ogniem lub gorącym. Urządzenia nie wolno ustawiać w pobliżu źródeł ciepła.
- Baterie (zestaw baterii lub zainstalowane baterie) nie powinny być narażone na nadmierne nagrzewanie, np. promieniami słonecznymi, ogniem itp.
- Przed czyszczeniem urządzenia należy odłączyć od zasilania. Nigdy nie należy smarować jakiegokolwiek części urządzenia smarem lub olejem. Urządzenie należy czyścić miękką ściereczką.

Nie należy używać środków ściernych ani innych silnie działających środków czyszczących.

Przewód zasilający, wtyczka lub zasilacz muszą być zawsze łatwo dostępne tak, aby urządzenie można było odłączyć od zasilania.

- Urządzenia nie należy używać w pobliżu wody. Nie należy go narażać na kontakt z kapiącą wodą lub zachlapanie. Urządzenia nie należy używać w warunkach dużej wilgotności.
- Na czas burzy lub gdy urządzenie nie będzie używane przez dłuższy czas, należy je odłączyć od zasilania.



Symbol błyskawicy w trójkącie równobocznym ma na celu ostrzec użytkownika o występowaniu wewnątrz urządzenia niez izolowanego napięcia, dostatecznie wysokiego, aby stwarzać ryzyko porażenia prądem.



Wykrzyknik w trójkącie równobocznym oznacza ważne instrukcje dotyczące działania lub konserwacji (serwisowania), występujące w dokumentacji towarzyszącej urządzeniu.

ZASILANIE PRĄDEM STAŁYM	
TYLKO DO UŻYTKU W POMIESZCZENIACH	

- 1) Zapoznać się z niniejszą instrukcją.
- 2) Zachować instrukcję do późniejszego wglądu.
- 3) Stosować się do wszystkich ostrzeżeń.
- 4) Postępować zgodnie z każdą instrukcją.
- 5) Urządzenia nie należy używać w pobliżu wody.
- 6) Czyścić wyłącznie suchą ściereczką.
- 7) Nie wolno zakrywać otworów wentylacyjnych. Instalację należy wykonać zgodnie z instrukcjami producenta.
- 8) Urządzenia nie należy instalować w pobliżu źródeł ciepła takich jak kaloryfery, nawiewy ciepłego powietrza, kuchenki lub inne urządzenia wytwarzające ciepło (w tym również wzmacniacze).
- 9) Przewód zasilający należy chronić przed nadeięciem lub zagięciem ,w szczególności przy wtyczkach, kontaktach oraz w miejscu przyłączenia do urządzenia.
- 10) Należy używać wyłącznie akcesoriów/osprzętu wskazanych przez producenta.
- 11) Urządzenia należy używać wyłącznie razem z wózkami, stojakami, statywami, wspornikiem lub stołem wskazanym przez producenta lub sprzedawanym razem z urządzeniem. W przypadku używania wózka, przy przestawianiu zestawu wózek/urządzenie należy zachować ostrożność, aby nie dopuścić do urazów spowodowanych wywróceniem się.
- 12) Na czas burzy lub gdy urządzenie nie będzie używane przez dłuższy czas, należy je odłączyć od zasilania.
- 13) Wszelkie naprawy należy powierzać wykwalifikowanym serwisantom. Jeżeli urządzenie zostanie w jakikolwiek sposób uszkodzone (np. uszkodzony przewód zasilający lub uszkodzona wtyczka, rozlanie się płynu na urządzenie, dostanie się do środka urządzenia przedmiotów, zmoczenie przez deszcz lub zawilgoćenie) lub jeżeli urządzenie nie działa normalnie lub zostanie upuszczone, należy je oddać do serwisu w celu naprawy.
- 14) Urządzenia nie należy narażać na zmoczenie kapiącą wodą lub zachlapanie.
- 15) Na urządzeniu nie należy stawiać jakichkolwiek przedmiotów mogących stwarzać zagrożenie (np. naczynia z płynami, zapalone świece itp.).
- 16) Wtyczka przewodu ZASILAJĄCEGO (lub zasilacz sieciowy) lub łączówka urządzenia służy jako urządzenie rozłączające i musi być łatwo dostępna.

- 17) Aby zapewnić prawidłową wentylację, wokół urządzenia musi być wystarczająco dużo wolnej przestrzeni.
- 18) Baterie (zestaw baterii lub zainstalowane baterie) nie powinny być narażone na nadmierne nagrzewanie, np. promieniami słonecznymi, ogniem itp.
- 19) Tabliczka znamionowa znajduje się na spodzie urządzenia.
- 20) Pod warunkiem zapewnienia odpowiedniego nadzoru, pouczenia na temat bezpiecznej obsługi i dopilnowania zrozumienia zagrożeń, urządzenie może być używane przez dzieci w wieku od lat 8, osoby o ograniczeniach fizycznych, czuciowych lub psychicznych, a także osoby, którym brak jest doświadczenia lub wiedzy. Dzieci nie powinny bawić się urządzeniem. Dzieci nie mogą bez nadzoru wykonywać czynności związanych z czyszczeniem i konserwacją.
- 21) Urządzenie musi być zasilane wyłącznie z obwodu napięcia bardzo niskiego bez uziemienia funkcjonalnego (SELV), napięciem podanym na urządzeniu.
- 22) Przed użyciem z urządzenia należy wyjąć baterię. W czasie wyjmowania baterii urządzenie powinno być odłączone od zasilania.

Pielęgnacja produktu

- 1) Na czas, gdy urządzenie nie będzie używane oraz przed czyszczeniem należy zawsze wyjąć wtyczkę z kontaktu.
- 2) Nie należy włączać muzyki zbyt głośno, ponieważ grozi to uszkodzeniem słuchu lub urządzenia.
- 3) Urządzenia nie należy używać w warunkach dużej wilgotności.
- 4) Przed czyszczeniem należy zawsze odłączyć urządzenie od zasilania. Urządzenie należy czyścić miękką, wilgotną i niestrzępiącą się ściereczką. Nie należy używać środków ściernych ani innych silnie działających środków czyszczących.
- 5) Dyfuzor należy ustawić na stabilnym podłożu. Należy nalać do niego wody i włączyć urządzenie. Nie należy używać urządzenia, gdy użytkownik chodzi.

Zawartość opakowania

Prosimy o sprawdzenie zawartości opakowania:

- Urządzenie
- Metalowy uchwyt
- Dzbanek na wodę
- Instrukcja obsługi
- Kabel do ładowania przez USB

Opis części

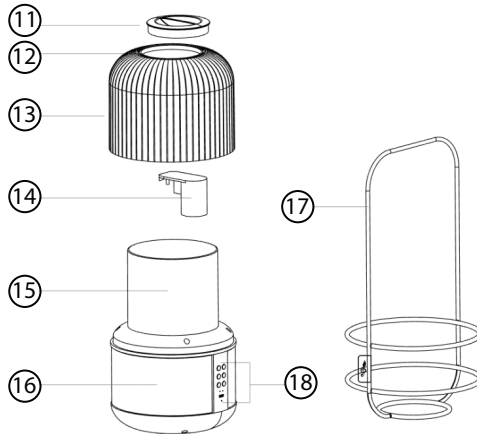
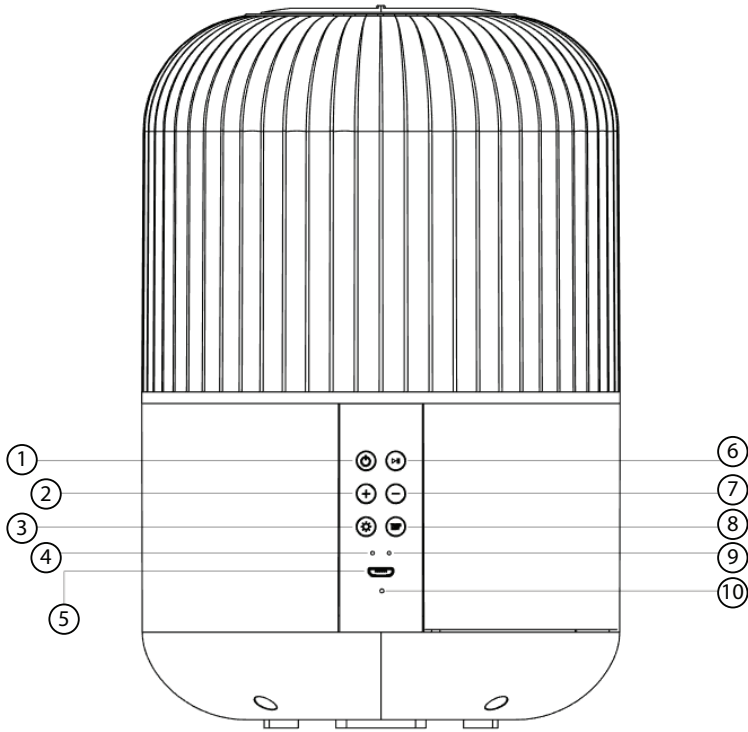

- | | |
|--------------------------|-------------------------|
| 1) ZASILANIE | 10) RESET |
| 2) PRZYCIISK ZGŁAŚNIANIA | 11) POKRYWA GŁOWICY |
| 3) ŚWIATŁO | 12) WYJŚCIE MGIEŁKI |
| 4) WSKAŹNIK BLUETOOTH | 13) POKRYWKA ŚWIETLNA |
| 5) PORT ŁADOWANIA USB | 14) OTWORY WENTYLACYJNE |
| 6) ODTWARZAJ/PAUZA | 15) ZBIORNIK NA WODĘ |
| 7) PRZYCIISK SCISZANIA | 16) GŁOŚNIK |
| 8) MIST/TIMER | 17) METALOWY UCHWYT |
| 9) WSKAŹNIK ŁADOWANIA | 18) PRZYCIISKI I I/O |

Aplikacja Aromasound

Produkt jest kompatybilny z aplikacją Aromasound. Możesz ją pobrać z Apple App Store lub Google Play Store i zainstalować na swoim urządzeniu mobilnym. Aplikacja umożliwia regulację rozpylania, światła, ustawień alarmu i muzyki. Pełne instrukcje obsługi aplikacji znajdują się na stronie informacyjnej w aplikacji.



Użytkowanie

Ładowanie głośnika

Urządzenie jest wyposażone we wbudowaną baterię akumulatorową, która przed pierwszym użyciem głośnika musi zostać całkowicie naładowana.

Po podłączeniu do komputera lub ładowarki USB, bateria jest każdorazowo automatycznie ładowana. Dioda LED świeci na czerwono podczas ładowania i gaśnie, gdy bateria zostanie całkowicie naładowana. Całkowite naładowanie umożliwia używanie do 4 godzin.

Wejście stałoprądowe (port Micro USB)

Wtyczkę Micro USB należy podłączyć kablem do ładowania przez USB z portem Micro USB. Aby naładować urządzenie, drugi koniec kabla należy podłączyć do wyjścia USB w laptopie/komputerze osobistym lub do ładowarki USB (tylko prąd stały 5V/1A maks).

Wciśnięcie przycisku on/off włącza i wyłącza urządzenie.

Aby włączyć urządzenie, należy nacisnąć i przytrzymać przez 2 sekundy przycisk zasilania. Rozlegnie się zwiększający się dźwięk klaksonu. Niebieska kontrolka LED miga w trybie parowania Bluetooth.

Aby wyłączyć urządzenie, należy nacisnąć i przytrzymać przez 2 sekundy przycisk zasilania. Produkt wyda malejący dźwięk klaksonu i wyłączy się.

Odtwarzanie muzyki

Aby włączyć urządzenie, należy nacisnąć i przytrzymać przez 2 sekundy przycisk zasilania.

Na liście urządzeń Bluetooth należy wyszukać urządzenie „Lampion” i wybrać je do sparowania z urządzeniem. Po udanym sparowaniu, rozlegnie się sygnał dźwiękowy a niebieska kontrolka LED będzie świecić na niebiesko. Po sparowaniu można dowolnie wybierać i odtwarzać utwory z urządzenia Bluetooth.

Odtwarzaj/Pauza/Odłączanie Bluetooth

Wciśnij przycisk Odtwarzaj/Pauza, by zatrzymać odtwarzanie muzyki i wciśnij ponownie, by rozpocząć odtwarzanie.

Wciśnij i przytrzymaj przycisk Odtwarzaj/pauza przez 2 sekundy, by obowiązkowo odłączyć urządzenie Bluetooth. Po udanym odłączeniu rozlegnie się sygnał dźwiękowy.

Regulacja głośności

Naciśnij przycisk VOLUME UP, aby zwiększyć głośność.

Aby zwiększyć ustawienie głośności, należy nacisnąć i przytrzymać przycisk „Volume up”.

Naciśnij przycisk VOLUME DOWN, aby zmniejszyć głośność.

Aby odtworzyć poprzednią piosenkę, należy nacisnąć i przytrzymać przycisk „Volume down”.

Diody LED

1) Wciśnij przycisk Światła, by zmienić kolor i tryb światła.

Cykl światła jest wyłączony - biały - żółty - zielony - niebieski - fioletowy - różowy - czerwony - pomarańczowy - tryb Smooth

2) Wcisnąć i przytrzymać przycisk światła przez 2 -3 sekundy, by wyłączyć światło.

Rozpylanie aromatu

Przed obsługą dyfuzora dodaj wodę do głównego pojemnika na wodę Lampionu, stosując dołączony dzbanek. **WAŻNE.** Nie napełniaj wodą ponad poziom MAX oznaczony wewnątrz i na zewnątrz pojemnika, w przeciwnym razie mgiełka nie będzie poprawnie działała. Po dodaniu wody możesz dodać krople olejku Aromasound. Butelka jest wyposażona w blokadę zabezpieczającą przed dziećmi, należy więc wcisnąć ją i przekręcić, by odblokować. Dodaj 3 lub 4 krople olejku do wody, aby uzyskać żądane natężenie zapachu.

Aby włączyć urządzenie, należy nacisnąć i przytrzymać przez 2 sekundy przycisk MIST/TIMER (MGIEŁKA/ZEGAR). Krótkie wciśnięcie przycisku trybu powoduje włączenie rozpylania mgiełki.

Aby nastawić czas rozpylania mgiełki, należy powtarzać wciskanie przycisku MIST/TIMER.

Ciągły 30 min. - 60 min. - 120 min. - 180 min. - Ciągły

Podpowiadają one nastawiony czas rozpylania mgiełki.

Ciągły 30 min. (1 odgłos) - 60 min. (2 odgłosy)- 120 min. (3 odgłosy)- 180 min. (4 odgłosy) - Ciągły

Aby wyłączyć rozpylanie, należy nacisnąć i przytrzymać przez 2 sekundy przycisk MIST/TIMER (MGIEŁKA/ZEGAR).

Nacisnąć ponownie, by wyłączyć rozpylanie mgiełki.

Instrukcje połączenia Bluetooth

1) Przed włączeniem aplikacji należy nawiązać połączenie Bluetooth. Podłączanie do urządzeń Bluetooth opisane jest w instrukcji obsługi telefonu.

2) Włącz Bluetooth i podłącz do urządzenia, by odtwarzać muzykę.

Nazwa urządzenia Bluetooth podczas parowania muzyki: Lampion

Podłączanie aplikacji Aromasound

Po zainstalowaniu aplikacji Aromasound uruchom ją i wciśnij przycisk + na pierwszej stronie, by połączyć się z produktem Lampion. Nazwa i obraz Lampion wyświetlą się na stronie połączenia. Wybierz nazwę a aplikacja połączy się i umożliwi regulację na odległość światła, mgiełki, alarmu i muzyki.

Jeśli napotkasz problemy z połączeniem, zawsze sprawdź, czy zainstalowana jest najnowsza wersja aplikacji. W razie problemów wyślij wiadomość na adres mail assistance@aromasound.eu i zaznacz model telefonu oraz wersję używanego systemu operacyjnego np. Samsung Galaxy S8 – Android wersja 8.0

Reset

Włóż małą szpilkę do otworu resetowania i przytrzymaj przez 2-3 sekundy, by system powrócił do ustawień fabrycznych.

Konserwacja:

Po 5-6 użyciach lub 3-5 dni używania, wyczyść produkt w następujący sposób:

- 1) Wyłącz zasilanie i odłącz zasilacz DC.
- 2) Opróżnij całkowicie wodą pozostałą w pojemniku. Nie wylewaj wody po stronie otworów wentylacyjnych.
- 3) Wlej niewielką ilość detergentu rozpuszczonego w wodzie. Zamocz czystą szmatkę w wodzie i delikatnie wytrzyj produkt. Jeśli środek pojemnika jest brudny, należy go wyczyścić.
- 4) Nigdy nie używaj rozpuszczalników medycznych lub alkoholu podczas serwisowania. Może to uszkodzić prot i usunąć niektóre znaki na produkcie.

Porady

- Używaj oddzielnego pojemnika do dodania wody. Nie wlewaj bieżącej wody bezpośrednio do pojemnika.
- Stosowanie czystych olejków eterycznych lub rozpuszczalnych w wodzie jest dozwolone. Wyczyść produkt zgodnie z instrukcjami konserwacji przed dodaniem nowego rodzaju olejku eterycznego.
- Gęstość mgiełki może różnić się w zależności od wilgotności otoczenia oraz temperatury i jest to całkowicie normalne.
- Uważaj, by mgiełka nie była rozpylana bezpośrednio na meble, ubrania lub ściany.
- Olejki eteryczne mogą spowodować odbarwienie. W razie przypadkowego rozlania do czyszczenia należy używać czystej szmatki.
- Aby zapewnić higieniczne stosowanie należy całkowicie opróżnić wodę i wytrzeć urządzenie miękką szmatką po każdym stosowaniu.
- Jeśli urządzenie nie jest stosowane przez dłuższy okres czasu należy całkowicie wylać wodę pozostałą w pojemniku i przechowywać urządzenie w suchym miejscu.

Specyfikacja produktu

Nazwa parowania:	Lampion
Wejście:	DC5V – 1000 mA
Bateria akumulatorowa:	3.7 V 6 600 mAh
Pojemność zbiornika:	110ml
Wersja Bluetooth:	4.2 (2.4 Ghz)
Moc głośnika:	3W
SNR:	>50dB
Zniekształcenia:	<1%

Uwaga: Maksymalna odległość połączenia wynosi około 10 metrów. Aby uniknąć zakłóceń, głośnik Bluetooth należy umieścić jak najbliżej urządzenia.

W przypadku występowania wyładowań elektrostatycznych urządzenie może się wyłączyć (LUB nie działać prawidłowo). Należy wtedy zresetować urządzenie poprzez włączenie go, wybranie odpowiedniego trybu i ustawienia czasu na nowo.

Ochrona środowiska



Urządzenie zostało zaprojektowane i wyprodukowane z użyciem wysokiej jakości materiałów i elementów, które można utylizować lub ponownie wykorzystać.



Produkt zawiera baterie objęte europejską dyrektywą 2006/66/WE, których nie można wyrzucać ze zwykłymi odpadami gospodarstwa domowego. Prosimy zapoznać się z lokalnymi zasadami oddzielnej zbiórki baterii, ponieważ prawidłowa utylizacja baterii zapobiega ich negatywnemu wpływowi na środowisko i zdrowie ludzkie.



Gdy na produkcie widnieje symbol przekreślonego kubła na śmieci na kółkach, oznacza to, że produkt jest objęty europejską dyrektywą 2002/96/WE. Prosimy zapoznać się z informacjami na temat miejscowego systemu zbiórki selektywnej zużytego sprzętu elektrycznego i elektronicznego. Prosimy przestrzegać przepisów lokalnych. Starego produktu nie należy wyrzucać razem ze zwykłymi śmieciami domowymi. Właściwa utylizacja starego produktu pomaga zapobiec potencjalnie negatywnym konsekwencjom dla środowiska i zdrowia człowieka.

Uwagi:

- W przypadku pojawienia się połączenia przychodzącego w czasie, gdy urządzenie LAMPION jest podłączone do telefonu komórkowego w celu odtwarzania muzyki, natychmiast po odebraniu połączenia urządzenie przełącza się w tryb pauzy, po czym po zakończeniu rozmowy odtwarzanie zostaje wznowione. (w zależności od posiadanego telefonu komórkowego, czasami po zakończeniu rozmowy nie nastąpi powrót z trybu pauzy do odtwarzania).
- Wyraz, znak i logo Bluetooth® są zastrzeżonymi znakami towarowymi należącymi do firmy Bluetooth SIG, Inc. Wszelkie ich użycie przez firmę Bigben Interactive odbywa się na zasadzie licencji. Pozostałe znaki towarowe i nazwy handlowe stanowią własność ich właścicieli.
- Informacje podane są na tabliczce znajdującej się z tyłu urządzenia.

DEKLARACJA ZGODNOŚCI

Niżej podpisany oświadcza w imieniu Bigben Interactive, że urządzenie radiowe typu LAMPION jest zgodne z dyrektywą 2014/53/UE.

Pełny tekst jest dostępny na stronie <https://www.bigbeninteractive.com/support/>

Wyprodukowano w Chinach

Wyprodukowane przez BIGBEN INTERACTIVE SA

396, Rue de la Voyette

CRT2 – FRETIN

CS 90414

59814 LESQUIN Cedex – France/Francia

www.bigben.eu

Email: assistance@aromasound.eu



Fabricant : Bigben Interactive FRANCE

396, Rue de la Voyette, C.R.T. 2, Fretin,
CS90414 - 59814 Lesquin Cedex, France

Bigben Interactive DEUTSCHLAND GmbH

Walter Gropius Str. 28, 50126 Bergheim, Deutschland

Bigben Interactive Belgium s.a./n.v.

Waterloo Office Park / Bâtiment H
Drève Richelle 161 bte 15 1410 Waterloo, Belgium

Bigben Interactive NEDERLAND b.v.

's-Gravelandseweg 80, 1217 EW Hilversum, Nederland

Bigben Interactive SPAIN S.L.

C/ Musgo 5, 2ª planta, 28023 Madrid, Spain

Bigben Interactive ITALIA s.r.l

Corso Sempione 221, 20025 Legnano - MI, Italia

FABRIQUÉ EN CHINE / MADE IN CHINA

HOTLINE

FRANCE, du lundi au vendredi (sauf jours fériés) :
9h00-19h00 ou sav.audio@bigben.fr

▶ N°Cristal 09 69 39 79 59

APPEL NON SURTAXE

DEUTSCHLAND, Montag bis Freitag von

09:00 bis 18:00 Uhr (außer an Feiertagen)

Tel.: 02271-9047997

Mail: support@bigben-interactive.de

BELGIQUE, customerservice@bigben-interactive.be

NEDERLAND, customerservice@bigben-interactive.nl

ESPAÑA, sat@bigbeninteractive.es

ITALIA, support@bigbeninteractive.it

www.bigben.eu