

# T40 Trail Camera

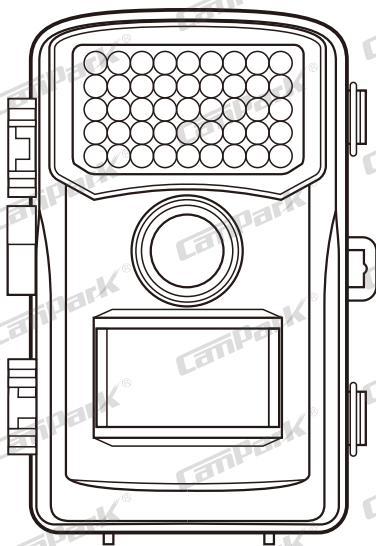

## Instruction Manual

EN

DE

FR

ES

IT

JP

# Contents

<b>1.PACKING LIST</b> .....	<b>01</b>
<b>2.INSTRODUCTION</b> .....	<b>01</b>
<b>3.STRUCTURE</b> .....	<b>02</b>
<b>4.PREPARING THE CAMERA</b> .....	<b>04</b>
<b>5.USING THE CAMERA AND SETUP MENU</b> .....	<b>06</b>
5.1 Using the camera .....	<b>06</b>
5.2 Setup menu .....	<b>07</b>
<b>6.ENTERING AUTOMATIC MONITORING</b> .....	<b>13</b>
6.1 Adjusting and installing the camera .....	<b>13</b>
6.2 Setting up the live mode .....	<b>15</b>
<b>7.CONNECTION TO COMPUTER</b> .....	<b>16</b>
<b>8.TECHNICAL SPECIFICATION</b> .....	<b>17</b>
<b>9.SIMPLE TROUBLE SHOOTING</b> .....	<b>18</b>
9.1 Care .....	<b>19</b>
9.2 Storage .....	<b>19</b>

# 1. PACKING LIST

Please carefully unpack camera and check that below accessories are contained in the box.

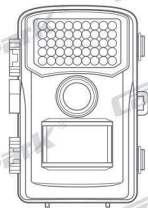

1

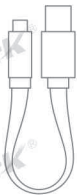

2



3



4

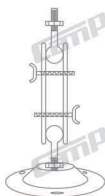

5



6

1. Wildlife Camera x 1
2. USB cable x 1
3. Instruction Manual x 1
4. Mounting Belt x 1
5. Wall Mount x 1
6. Screws x 3

# 2. INTRODUCTION

The Wildlife Camera is a wildlife and surveillance camera with an infrared sensor. The sensor can detect sudden changes to the ambient temperature within an evaluation area. The signals of the highly sensitive infrared sensor (PIR, passive infrared sensor) switch on the camera, activating picture or video mode.

## 2.1 Features Of Wildlife Camera

1. CMOS sensor.
2. 14 Megapixels photo and 1080P HD video.
3. 3.61 cm (2.4") color TFT LCD: 480 x 234 pixels
4. 42 pcs IR LEDs.

- 5.Full automatic IR filter, color photo and video in day and black night.
- 6.Trigger speed: Approx0.5 - 0.8 Second.
- 7.Setup Serial No. to record the position.
- 8.Time, date, temperature, phase and Serial No. will be stamped on the photo.
- 9.Password protection.
- 10.Power indicating.
- 11.Built-in test function about environmental temperature.
- 12.Built-in microphone and speaker.
- 13.Minor USB 2.0 interface.
- 14.Waterproof standard IP56.
- 15.Working temperature: -20°C to 60°C.
- 16.Extremely low power consumption in standby operation providing extremely long operating time, lasts 6 months with 8 pcs batteries when taking 50 pcs photos every day.

## 2.2 Features Of Wildlife Camera

- 1.Camera trap for hunting
- 2.Animal or incident observation.
- 3.Motion triggered security camera for domestic, office or public use.
- 4.Any internal and external surveillance.

## 3. STRUCTURE

Understanding the camera structure helps to use this product more skillfully.

- 1.Infrared LEDs
- 2.Lens
- 3.Front motion sensor

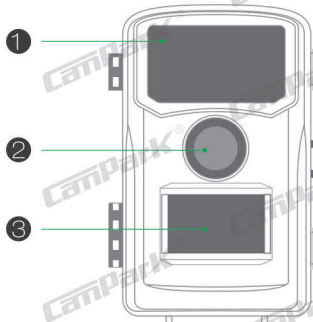

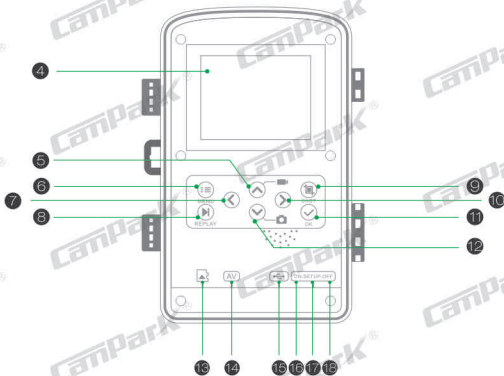

4. Display screen

5. Up button

6. Menu button

7. Left button

8. Replay button

9. Shot button

10. Right button

11. OK button

12. Down button

13. TF Slot

14. AV jack

15. USB jack

16. ON

17. SETUP

18. OFF

19. Battery compartment

20. Seal ring

21. DC connection 6V/1.5A

22. 1/4" Tripod thread

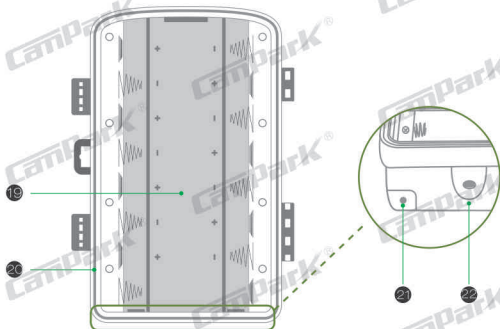

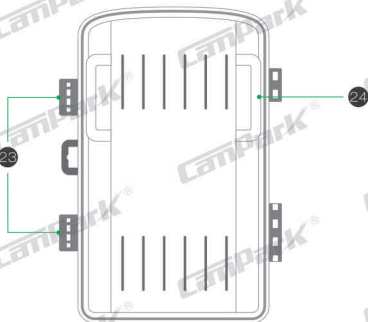

23.Locking brackets

24.Slot for mounting belt

- ▲ 1.The monitor is only switched on in the SETUP mode for changing menu settings or viewing existing photos and videos.
- 2.A micro SD memory card must have been inserted into the memory card slot to save photos and videos.
- 3.Using the mini USB connection (USB 2.0), the camera can be connected to a computer to download photos and videos.
- 4.Using the mode switch, the three operating modes:OFF,SETUP and ON can be selected.

## 4. PREPARING THE CAMERA

### Note :

- 1.Micro SD memory cards up to a capacity of 32 GB are supported.



2. Instead of type LR6 (AA) batteries with the same specification (with 2000 mAh or higher) may be used. We recommend NiMH batteries with low self discharge (not supplied).
3. The camera must be inserted 4 or 8 x 1.5V AA batteries. Do not use new and old batteries together. DC interface need 6V/1.5A adaptor with 3.5 mm (outer diameter) 1.3 mm (inner) plug head.
4. Insert CLASS6 or higher class micro SD card (CLASS10 recommend). Prior to insert into memory card, ensure that the lateral write protection on the memory card has not been locked.
5. Switch on the camera. 3 switches: power off (OFF), setup menu / SETUP mode (SETUP) and live mode (ON).
6. New memory card is recommended to be formatted when using (as below described).
7. Please note that the camera will power off when power is very low.



## Operation (See Figures Below)

Open the locking brackets and the protective cover of the battery compartment - insert batteries -insert memory card—switch to SETUP—enter system menu by pressing MENU button—choose to format memory card—choose to reset to factory.

(this step can be skipped)—choose to setup system time.

Open the battery cover ► Insert 8pcs batteries. Battery model: AALR6 > Ensure that the lateral write protection on the memory card has not been activated > Insert CLASS6 or above Micro SD memory card in the memory card slot before switching on the camera and select SETUP mode to adjust settings

## Assembly With Strap

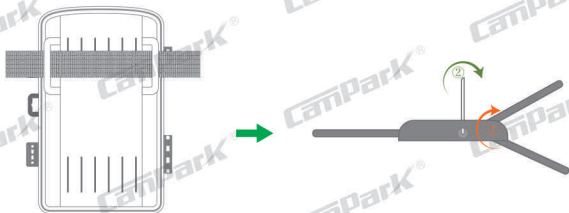

## 5. USING THE CAMERA AND SETUP MENU

### 5.1 Using The Camera

#### 1. Operating Buttons

Functions of operating buttons in recording mode:

Below, the operating buttons are described in the recording mode with non-activated menu.

1. UP Key: Page up (Menu mode): Switch to Video recording mode
2. MENU: Open or exit this Setting menu/Stop playing video (Replay Mode)
3. Left Key: Page left
4. Replay Key: Review photos and videos
5. SHOT Key: shot video recording/capturing
6. Right Key: Page right
7. OK: Play/Pause play video files (Replay mode)
8. Down Key: Page down(Menu mode)/Switch to Photo mode.



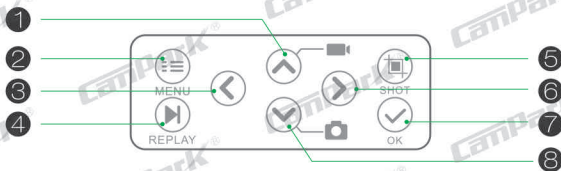

## 2. Mode Switch

2.1 Shift the switches to choose work mode:



Power off (OFF)



Setup system (SETUP)



Live mode (ON)

2.2 Press Up/Down key to switch modes between Video and Photo mode.

2.3 Press the MENU key to open setting menu. Press OK to confirm the setting changes.

2.4 Press the MENU key one more time to return to previous menu or exit the settings MENU.

2.5 Switch the mode selector to "OFF" to power off the camera.

## 5.2 Setup Menu

### 1. Mode

Photo, Video, Photo+Video, Select whether photos or videos should be taken when motion is detected. When in the "Photo+Video" mode, the camera first takes a set number of photos prior to recording a video.

## 2.Photo Resolution

14M (4416 x 3312), 8M (3264x2448), 5M (2592 x 1944), 3M (2048x1536), 1M (1280x960).

Select the desired resolution for photos. We recommend the resolution 8M. A higher resolution produces a somewhat better photo quality but results in larger files requiring more space on the memory card 12M and 8M resolution are generated by interpolation which can also affect quality.

### Taking 16GB memory card for example:

Photo Pixels	Resolution	Size(Mb)	Photo Quantity
14M	4416x3312	332	6030
8M	3264x2448	2.94	6260
5M	2592x1944	2.22	7380
3M	2048x1536	1.44	11370
1M	1280x960	0.62	26420

## 3.Photo series : 1 P, 2P, 3P

## 4.Video resolution

1920x1080P@30fps, 1280x720P@30fps, 720x480P@30fps, 640x480P@30fps, 320x240P@30fps. Select the required video resolution. Select the number of photos to be taken in succession when the camera is triggered in the Photo mode. Please also observe the parameter interval! A higher resolution produces higher quality videos but results in larger files requiring more space on the memory card. Videos are recorded in AVI format which can be played back on most video devices.

## Taking 16GB memory card for example:

Video Resolution	Video Length:10 seconds		Total recording time (Minute)	Frame number (FPS)
	Video size (MB)	Video quantity		
1920x1080	46.2	350	58	30
1280x720	34.4	470	78	30
720 x480	17.8	920	153	30
640x480	13.4	1200	203	30

### 5.Video Length

#### ▲ Default 5 seconds, optional 3s-59s, 1-10Minutes

Specify the duration of a video recording when the camera is triggered automatically. The recording period for videos is not limited in the SETUP mode.

- In the SETUP mode in daytime and at night.
  - > When recording manually, the camera will stop automatically after 29 minutes' recording;
  - > When recording manually, the camera will stop when one video clip size gets to 4 GB,
  - > When recording manually, the camera will stop when the memory card is full or ultra low power.
- In live mode (ON) at night the camera will work automatically as per the video length setting. For low power, it will stop recording in advance.
- Please set the shorter video length to guarantee a long-time usage of batteries.

### 6.Audio recording

Turn on/off audio recording

## 7. Shot lag

▲ Defaulted 1 MIN. optional from 5 seconds-60 minutes.

Select the shortest period for the camera to wait before it reacts to the successive triggering of the main sensor after an animal has first been detected. The camera does not record any photos or videos during the selected interval. This prevents the memory card from being filled with unnecessary shots.

1. The shot lag is short, the camera shooting frequency would be high, and there would be high consumption of the power. It would affect the usage days of the batteries.
2. On the opposite, if the shot lag is long, it would be a lower consumption of power to guarantee a long-time usage.

## 8. Sensitivity of motion sensors

1. Select "High" For interior areas and environments with little interference
2. Select "Medium" for exterior areas and environment with a normal amount of interference.
3. select "Low" for an environment with a high level of interference.

## 9. Target recording time

Press "OK", and then select "ON" to set the starting working and ending working time. After finishing setting, the camera only works during the set time every day. Beyond the period, the camera is in standby. If the start time is, for instance set to 18:35 and the end time to 8:25, the camera will be operational from 6:35 pm of the current day until 8:25 am of the following day. The camera will not be triggered and will not take any photos or videos outside of this period.

## 10. Time lapse

Press "MENU" to find "Time lapse". Press "OK", then select "ON" to set the time interval, and set the values of Hr, Min and Sec. For example, if the process of flowers blooming has to be recorded, time lapse can be used. The camera automatically takes pictures in every set time intervals.

### 11. Language

Select the desired menu language.

The following languages are available: English, German, French, Spanish, Chinese, etc.

### 12. Time & date

Press "MENU" to find "Time & Date". Press "OK", then select "ON" to select the settings. Set time & date: Set the time and date according to current time. Press Left/Right key to choose the number and change the value by pressing Up/Down key. Confirm the changes with "OK" key. Time formats: 12/24hr. Date formats: dd/mm/yyyy, yyyy/mm/dd, mm/dd/yyyy;

### 13. Photo stamp

Turn on/off display of watermark on photo

### 14. Password protection

Select "Password protection". Press "OK" and then select "ON" to set the password of the camera. The password is a 4-digit number selected between 0-9. If the password is lost, press MENU key and REPLAY at the same time, and slide the operating mode selector from OFF to SETUP position. The camera is unlocked.

### 15. Beep sound

Turn on/off beep sound

### 16. Format memory card

Select to format memory card on this camera, we suggest format the memory card on computer then format it on this camera again for first use.

## 17.Serial NO.

Press "OK", and then select "ON" to set the serial number for the camera. You can use a combination of 4 digits to documents the location on the photos. When using several cameras, this makes it easier to identify the location when viewing photos.

## 18.Reset settings

Select to reset the camera to the default settings. Please note to set date and time again.

## 19.Version

Select to check the camera's current firmware version number.

## 20.Playback

Slide the operating mode selector switch to "SETUP" position. Press replay key and Up/Down key to review the photos/videos. While reviewing photos, press Up/Down key to page up/down. While reviewing videos, press OK key to start playing, press OK one more time to stop. Press replay key to return to standby.

### 20.1 Delete selection

You can use this function to delete individual recordings from the memory card. Press MENU key under the mode of playback, move the select bar to "Delete current file" and press OK to delete the selected recording.

### 20.2 Delete all recordings

You can use this function to delete all recordings from the memory card. Press MENU key under the mode of playback, move the selection bar to "Delete all files" and press OK to delete all recordings.

### 20.3 Activate slide show

This function can be used to play back the photos stored on the memory card automatically. Each photo is shown for about 2 seconds. To stop the slide show and keep the current image permanently on the screen, press the OK button.

## 21. Write protection

- > This function can be used to protect individual recordings of all saved recordings from accidental deletion.
- > Select "Write-protect current file" to protect the currently selected recording from accidental deletion.
- > Select "Write-protect all files" to protect all saved recordings from accidental deletion.
- > Select "Unlock current file" to remove the write protection for the currently selected recording.
- > Select "Unlock all files" to remove the write protection for all saved recordings.

## 6. ENTERING LIVE MODE

### 6.1 Adjusting And Installing The Camera

The SETUP mode is advantageous for determining the best possible detection angle and range of the movement sensor. For this purpose, attach the camera at approx. 1 -2m height to a tree and align the camera with a desired direction.

For 1 meter height, Place the camera parallel to the ground.

For 2 meters height, Tilt the camera down five degrees to the ground.

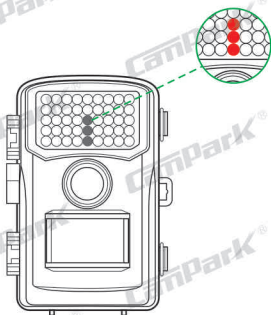

Move slowly from one side of the observed area to the other. Move parallel to the camera. Try out different angles and distances.

The blue LED flashing indicated that you were detected by PIR sensor. In this way you can determine the best position for aligning the camera.

The blue LED only flash in the SETUP mode as soon as the PIR sensor has detected movement.

The red LED will flash for 15 times when you just switch to Live mode (ON), and then the camera work automatically and enters the Standby mode.

To prevent incorrect signals and unnecessary photos, we recommend not using the camera at sunny points and check that no branches are in the active area of the sensor.

Also check that the camera is set to the correct height in line with the point to be observed. Where necessary, point the camera down for optimum alignment

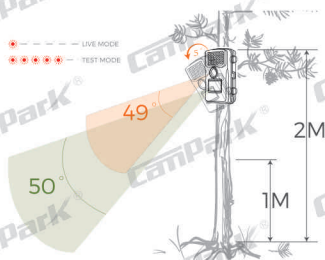

#### Note :

Please do the horizontal movement before the PIR, vertical movement could not detect correctly.

Please quicken your steps when you do the test in a long distance before PIR detection area.

The PIR detection distance would be shorter if the environment temperature reaches or above 30°

The screen would automatically turn off without any operation within

3 minutes in SETUP mode, press any button will make turn it on again.



## 6.2 Setting Up The Live Mode

The standard application of the Wildlife Camera is the Live mode.

In this mode, photos are either triggered by movement sensors or at intervals according to the respective setting.

To set up the Live mode, switch mode switch to ON position. The red LED will flash for 15 times when you just switch to Live mode (ON), and then the camera work automatically and enters the Standby mode.

As soon as wild animals or other objects directly enter the detection area of the sensor zone, the camera starts to record photos and videos.

### Note:

In the daytime, IR LEDs will not light up. The photos and videos are in color.

At night, IR LEDs will give lights, and the photos and videos are in black and white.

The Shot lag is 1 minute defaulted. The optional is 5s-60 MIN,

Please set up recording mode and related parameters before entering Live mode.

When Flash Light is set to "Auto", the camera will adjust the brightness of IR LEDs automatically in low power. When shooting at night, the brightness will decrease automatically, and the shooting effect will become a little poor. For ultra low power, shooting will stop at night.

## 7. Connection to computer

Please shift Mode to "SETUP", and connect the camera to computer with USB cable, the camera LCD will show "MSDC prompt This indicates connecting successfully. And then read or copy the data in SD card to the computer.

1. Connect the camera to your computer using the USB cable.
2. The camera switches on automatically in the USB mode, irrespective of the selection on the mode switch.
3. The camera installs itself on the computer as an additional drive under the name "Removable storage device"
4. Double click on the device to detect the folder "DCIM"
5. The photos and videos are in the sub folders of the "DCIM" folder.
6. You can copy or move photos and video files on the computer.

*Alternatively, you can insert the memory card in a card reader on the computer.*

## 8. TECHNICAL SPECIFICATION

EN

Element	Macintosh
Image sensor	14 Megapixel CMOS sensor
Photo resolution	14MP: 4416x3312; 8MP: 3264x2448; 5MP: 2592x1944; 3MP: 2048x1536; 1MP: 1280x960
Screen	6.1cm (2.4") color TFTLCD; 480x234 pixels
Recording medium	Supports Micro SD memory cards up to 32 GB (optional)
Video resolutions	1920x1080,1280x720, 720 x480,640x480
Lens	F2.5, f=3.6mm
The distance of night version	22m
Triggering distance	Up to 22 meters
Triggering time	0.5-0.8 second
Shot lag	5 seconds to 60 minutes
IR flash	42 pcs infrared LEDs
Detection angle of sensor	120°
Spray water protected	Yes (IP56)
Storage formats	Photo:JPEG; Video:AVI, MJPC
Connections	Mini USB 2.0
Standby time	Approx.6 months (with 8 batteries)
Dimensions	97x140x67mm
Power	8 x batteries type LR6 (AA); 8 x NiMH batteries type LR6 (AA) with low discharge; External 6V power supply, at least 1.5A (not supplied)

## 9. SIMPLE TROUBLE SHOOTING

<p>The camera will not turn on</p>	<ol style="list-style-type: none"> <li>1. Please check whether the batteries are installed in proper way.</li> <li>2. Check if the battery capacity is low or exhausted. If so, please replace by new batteries.</li> </ol>
<p>The camera turns off automatically</p>	<ol style="list-style-type: none"> <li>1. Please check whether the battery capacity is low or exhausted. If so, try to change new batteries for outdoor using or connect AC adapter for indoor using.</li> <li>2. Please check if SD card is full. If so, transfer images and videos to your computer or delete some files in the Replay Mode.</li> </ol>
<p>It shows "SD card Error"</p>	<ol style="list-style-type: none"> <li>1. Please ensure that SD card is with class 10 standard or higher level.</li> <li>2. Please use the camera to format SD card at the first time.</li> </ol>
<p>Videos are choppy or jumpy when played on a computer</p>	<ol style="list-style-type: none"> <li>1. Try to use different media players such as VLC player.</li> <li>2. Ensure AVI format Video clip can be played on your computer.</li> </ol>
<p>The image is not clear</p>	<ol style="list-style-type: none"> <li>1. Please ensure that you have removed the protective films on IR LEDs and lens before using.</li> </ol>
<p>The camera does not take images or record videos</p>	<ol style="list-style-type: none"> <li>1. Check if the memory of SD card is full, transfer images or videos to your computer or delete some files in the Replay Mode.</li> </ol>

## 9.1 Care

Do not use any corrosive cleaners, such as methylated spirits, thinners, etc. to clean the camera housing and supplied accessory. When required, the clean system components with a soft dry cloth.

## 9.2 Storage

Always remove the battery from the housing if the camera is not being used for some time and store the battery separately. On a day to day basis and over longer periods the batteries can be kept at a dry location out of the reach of children.

### **IF YOU HAVE ANY QUESTIONS OR PROBLEMS.**

Please contact us by

USA&Canada [support@campark.cc](mailto:support@campark.cc)

Europe [eu.support@campark.cc](mailto:eu.support@campark.cc)

UK [uk.support@campark.cc](mailto:uk.support@campark.cc)

We will offer prompt and authoritative reply within 24 hours, and try our best to resolve your problem ASAP More Safe Guarantee with Campark! If you are not satisfied with our product. Please tell us about your thought. That will be much appreciated.

## Einleitung

Vielen Dank für Ihren Kauf dieser Kamera. Diese Kamera ist besonders dafür konzipiert worden, die Aktivitäten von wilden Tieren aufzunehmen. Um die Kamera gleich problemlos bedienen zu können, sollten Sie sich diese Bedienungsanleitung sorgfältig durchlesen. Bewahren Sie diese zudem an einem sicheren Ort auf, um sich stets auf die Bedienungsanleitung beziehen zu können.

Die Inhalte der Bedienungsanleitung beziehen sich auf die neuesten zur Verfügung stehenden Informationen. Die Inhalte, Screenshots und Grafiken sollten Ihnen bei der detaillierten Anwendung der Kamera helfen. Je nach technischem Stand und Produktionszeitraum können sich die Grafiken und Screenshots in der Bedienungsanleitung leicht von dem tatsächlichen Produkt unterscheiden.

- Falls Sie eine neue Speicherkarte zum ersten Mal verwenden möchten oder Daten auf dieser vorhanden sind, die nicht von der Kamera erkannt werden (bzw. Bilder von einer anderen Kamera), sollten Sie die Speicherkarte vor der Verwendung formatieren.
- Bevor Sie die Speicherkarte in der Kamera platzieren oder diese entnehmen, sollten Sie die Stromzufuhr der Kamera unterbinden.
- Nach der häufigen Nutzung der Speicherkarte wird die Speicherkarte langsamer werden. In diesem Fall ist eine neue Speicherkarte empfehlenswert.
- Die Speicherkarte ist ein sensible, präzises Elektrogerät. Bitte biegen Sie dieses nicht und vermeiden Sie, die Karte fallen zu lassen.
- Setzen Sie die Speicherkarte nicht starken elektromagnetischen oder magnetischen Feldern wie in der Nähe von Fernsehgeräten oder Lautsprechern aus.
- Verwenden oder lagern Sie die Speicherkarte nicht in Umgebungen mit hoher oder niedriger Temperatur.
- Lagern Sie die Speicherkarte an einem sauberen Ort auf, wo keine Flüssigkeit die Speicherkarte beschädigen könnte. Im Falle des Kontakts mit Flüssigkeiten, trocknen Sie die Speicherkarte bitte mit einem weichen Tuch.
- Wenn Sie die Speicherkarte für einen längeren Zeitraum nicht verwenden werden, platzieren Sie diese bitte in der Schutzhülle.
- Bitte beachten Sie, dass sich die Speicherkarte nach langer Nutzung erhitzen wird. Dies ist normal.
- Verwenden Sie keine Speicherkarte, die mit anderen Digitalkameras verwendet wurde. Oder formatieren Sie die Speicherkarte in der Kamera.
- In folgenden Fällen können die gespeicherten Daten auf der Kamera

beschädigt werden:

- Unsachgemäße Nutzung der Speicherkarte  
- Durch das Trennen der Stromversorgung oder durch die Entnahme der Speicherkarte während der Aufnahme sowie durch das Löschen (Formatieren) der gespeicherten Dateien.

High Speed TF-Karten (Multimedia Speicherkarten) ab Klasse 6 sind für die Nutzung dieser Kamera notwendig.

Anweisungen zur Nutzung der Speicherkarte

DE

### Produktschema

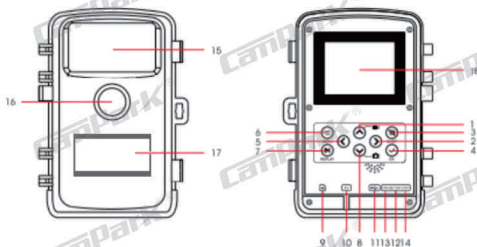

1. Hoch-Taste
2. Rechts-Taste
3. Aufnahme-Taste
4. OK-Taste
5. Links-Taste
6. Menü-Taste
7. Wiedergabe-Taste
8. Runter-Taste
9. TF-Kartensteckplatz
10. AV Buchs
11. USB Buchse
12. SETUP
13. AN
14. AUS
15. Infrarot LED
16. Linse
17. Vorderer Bewegungsmelder
18. DisplaFunktionen und Taste

### Schlüsselfunktionen

MENU-Taste öffnet und schließt Menüs

WIEDERGABE-Taste zeigt Videos und Fotos an

Hoch-Taste zum Hochscrollen (Menümodus), Wechsel zum Videomodus

Runter-Taste zum Runterscrollen (Menümodus), Wechsel zum Fotomodus

Links-Taste vorherige Aufnahme

Rechts-Taste nächste Aufnahme

Aufnahme-Taste zum Aufnehmen/Schießen von Videos/Fotos

OK zum Starten/Stoppen von Videodateien (Wiedergabemodus); Menü-Bestätigung

### Schnellstart

Legen Sie die Micro SD-Karte korrekt wie im Bild in die Kamera ein.

### Systemeinstellungen

Bitte stellen Sie sicher, die Batterien vor der Verwendung korrekt einzulegen.

1.1 Öffnen Sie zunächst die Kamera, indem Sie die Basisplatte schwenken. Das Batteriefach muss nun geöffnet werden. Legen Sie 4 oder 8 1,5V AA-Batterien in das Batteriefach ein.

1.2 Wenn Sie 4 1,5V AA-Batterien einlegen, legen Sie diese bitte in die erste Hälfte des Batteriefachs oder in die zweite Hälfte des Batteriefachs ein. Wenn Sie 4 AA-Batterien verwenden, dürfen diese nicht in beiden Hälften des Batteriefachs eingelegt werden.

1.3 Wenn Sie einen Stromadapter verwenden möchten (nicht enthalten), öffnen Sie den Gummiverschluss an der Unterseite der Kamera und verbinden den Adapter mit einer Steckdose.

1.4 Einlegen der SD-Speicherkarte

Memory card toward the front insert

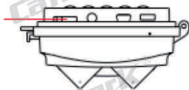

Hinweis: Die Kamera verfügt über keine eingebaute Festplatte. Es wird eine Speicherkarte benötigt, damit die Kamera verwendet werden kann. Nach dem Einlegen der Speicherkarte, sollten Sie diese zunächst in der Kamera formatieren.

### Systemeinstellungen



## 1. An- und ausschalten / Systemeinstellungen

Nach dem Einlegen der Batterien in die Kamera schalten Sie die Modusauswahl auf „SETUP“, um die auf den folgenden Seiten beschriebenen Änderungen vorzunehmen. Im SETUP-Modus ist die Infrarot-Lampe geschlossen.

1.1 Um den Modus zu wechseln, schalten Sie die Modusauswahl von „OFF“ zu „SETUP“. Die Kamera schaltet sich ein.

1.2 Drücken Sie die Hoch/Runter Tasten, um zwischen dem Video- und Fotomodus zu wechseln.

1.3 Drücken Sie die MENÜ-Taste, um das Einstellungs Menü zu öffnen. Drücken Sie auf OK, um die Einstellungen zu speichern.

1.4 Drücken Sie die MENÜ-Taste einmal mehr, um zum vorherigen Menü zurückzukehren oder um das Einstellungs Menü zu verlassen.

1.5 Schalten Sie die Modusauswahl wieder auf „OFF“, um die Kamera auszuschalten.

## 2. Betriebsmodi:

Die Kamera verfügt insgesamt über drei Betriebsmodi: Fotomodus, Videomodus, Foto- und Videomodus.

### 2.1 Fotomodus

Wählen Sie eine gewünschte Größe: 1MP, 3MP, 5MP, 8MP, 14MP. Je größer die Dateigröße, umso detailliertere Fotos werden Sie haben. Jedoch wird auch die benötigte Speicherkapazität auf der Speicherkarte ansteigen.

### 2.2 Videomodus

Wählen Sie die gewünschte Videoauflösung aus: 1920 x 1080, 1280 x 720, 720 x 480, 640 x 480, 320x 240. Je höher die Auflösung, umso detaillierter die Videos. Doch größere Dateigrößen benötigen auch mehr Speicherkapazität auf der Speicherkarte.

### 2.3 Foto- und Videomodus

Im Foto- und Videomodus nimmt die Kamera zuerst ein Foto auf und beginnt dann zu filmen.

Hinweis: Die Kamera geht in den Energiesparmodus über und das Display erlischt während der Aufnahme. Das Display kann durch das Betätigen einer beliebigen Taste an der Kamera wieder eingeblendet werden.

## 3. Videolänge

Die Videolänge kann optional 1-60 Sekunden bzw 1-10 Minuten dauern. Je länger die Aufnahme, umso kürzer ist die Betriebszeit. Die standardmäßige Einstellung beträgt 5 Sekunden.

## 4. Aufnahme-Intervall

Das Aufnahme-Intervall kann 5-60 Sekunden oder 1-60 Minuten betragen.

Während des ausgewählten Intervalls wird die Kamera keine Bilder oder Videos aufnehmen. Dies verhindert, dass sich die Speicherkarte mit zu vielen Aufnahmen füllt.

## 5. Sensibilität der Bewegungsmelder Die Sensibilität der Haupt-

Bewegungsmelder kann hier eingestellt werden. Für Umgebungen mit wenig Aktivität können Sie „Hoch“ auswählen. Wählen Sie „Mittel“ für Umgebungen mit normalen Aktivitäten sowie „Niedrig“ für viele Aktivitäten aus.

#### 6. Zielaufnahmezeit

Hier können Sie die Zielaufnahmezeit der Kamera festlegen. Drücken Sie auf „MENÜ“ und finden Sie „Zielaufnahmezeit“. Drücken Sie auf „OK“ und wählen Sie dann „AN“ aus, um die Anfangs- und Endzeit festzulegen. Nachdem Sie die Einstellung vorgenommen haben, wird die Kamera täglich zwischen diesen Zeitpunkten agieren. In der restlichen Zeit befindet sich die Kamera im Standby-Modus.

#### 7. Zeitraffer

Hier können Sie Zeitraffer-Aufnahmen einstellen. Drücken Sie auf „MENÜ“ und gehen Sie dann auf „Zeitraffer“. Klicken Sie auf „OK“ und auf „ON“, um das Zeitintervall festzulegen. Legen Sie nun die Werte für Stunden, Minuten und Sekunden fest. Zum Beispiel können Sie Blumen beim Blühen filmen. In diesem Fall ist das Zeitraffer ideal. Die Kamera nimmt automatisch Bilder zu den festgelegten Intervallen auf.

#### 8. Zeit und Datum

Hier können Sie das Datumformat festlegen. Drücken Sie auf „MENÜ“ und gehen Sie auf „Zeit & Datum“. Drücken Sie auf „OK“ und dann auf „AN“, um die Einstellungen vorzunehmen.

Datum und Zeit festlegen: Legen Sie die Zeit und das Datum fest. Drücken Sie die Links/Rechts Tasten, um die Ziffer zu wählen und Hoch/Runter, um den Wert anzupassen. Bestätigen Sie die Änderungen mit OK.

Zeitformate: 12/24 Stunden

Datumsformate: tt/mm/jjjj, jjjj/mm/tt, mm/tt/jjjj;

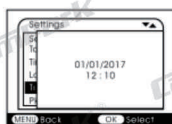

#### 9. Passwortschutz

Hier können Sie den Passwortschutz für die Kamera einstellen. Drücken Sie auf „MENÜ“ und gehen Sie auf „Passwortschutz“. Drücken Sie auf „OK“ und wählen Sie dann „AN“ aus, um den Passwortschutz der Kamera festzulegen. Das Passwort ist eine vierstellige Zahl mit Ziffern zwischen 0-9. Wenn Sie das Passwort vergessen, drücken Sie die MENÜ-Taste und die WIEDERGABE-Taste gleichzeitig und bewegen dabei die Modusauswahl von OFF auf SETUP. Die Kamera ist nun entsperrt.

#### 10. Seriennummern

Hier können Sie die Seriennummer der Kamera festlegen. Drücken Sie auf „MENU“ und gehen Sie dann auf „Seriennummer“. Drücken Sie auf „OK“ und dann auf „AN“, um die Seriennummer für die Kamera festzulegen. Die Seriennummer ist eine vierstellige Zahl mit Ziffern zwischen 0-9.

## 11. Wiedergabe

**DE** Nehmen Sie die Kamera in die Hand. Bewegen Sie die Modusauswahl auf die „SETUP“ Position. Drücken Sie nun die Wiedergabe-Taste und die Hoch/Runter-Tasten, um sich die Fotos und Videos anzusehen.

Während dem Ansehen der Fotos drücken Sie auf Hoch/Runter, um nach oben und unten zu scrollen. Beim Ansehen von Videos drücken Sie auf OK, um die Wiedergabe zu starten und zu stoppen. Drücken Sie erneut auf die Wiedergabe-Taste, um zum Standby-Modus zurückzukehren.

### 11.1 Auswahl löschen

Sie können diese Funktion nutzen, um einzelne Aufnahmen auf der Speicherkarte zu löschen. Drücken Sie die MENÜ-Taste im Wiedergabe-Modus und wählen Sie „Aktuelle Datei löschen“ aus. Klicken Sie auf OK, um die ausgewählte Datei zu löschen.

### 11.2 Alle Aufnahmen löschen

Sie können diese Funktion nutzen, um alle Aufnahmen auf der Speicherkarte zu löschen. Drücken Sie auf die „MENÜ“ Taste im Wiedergabe-Modus und wählen Sie „Alle Dateien löschen“ aus. Klicken Sie auf OK, um alle Aufnahmen zu löschen.

### 11.3 Diashow aktivieren

Diese Funktion kann genutzt werden, um die auf der Speicherkarte gespeicherten Fotos automatisch wiederzugeben. Jedes Foto wird dabei für zwei Sekunden angezeigt. Um die Diashow zu stoppen und das aktuelle Bild dauerhaft anzuzeigen, drücken Sie auf die OK Taste.

### 11.4 Dateischutz

Diese Funktion kann genutzt werden, um einzelne Aufnahmen unter allen Aufnahmen vor dem versehentlichen Löschen zu schützen.

Wählen Sie „Schütze aktuelle Datei“ aus, um die aktuell ausgewählte Datei unter allen Dateien vor dem versehentlichen Löschen zu schützen.

Wählen Sie „Schütze alle Dateien“ aus, um alle gespeicherten Aufnahmen vor dem versehentlichen Löschen zu schützen.

Wählen Sie „Schutz für momentane Datei löschen“ aus, um den Dateischutz für die aktuell ausgewählte Aufnahme zu löschen.

Wählen Sie „Schutz für alle Dateien löschen“ aus, um den Dateischutz für alle Aufnahmen zu löschen

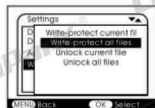
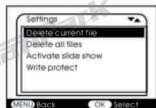

## 1. Die Kamera ausrichten

Im Testmodus können Sie den besten Winkel und die Reichweite des Bewegungsmelders probieren.

1.1 Während der Ausrichtung sollten Sie beachten, ob die Nutzung der Bewegungsmelder für die gewünschten Aufnahmen von Nutzen ist.

1.2 Richten Sie die Kamera folgendermaßen aus:

Bringen Sie die Kamera an einem Baum oder einem ähnlichen Objekt in 1-2 Metern Höhe und in die gewünschte Richtung an. Bewegen Sie die Kamera dann langsam von einer Seite des Zielbereichs in die andere. Achten Sie dabei auf die Bewegungsmelder.

Die Funktionsweise der Sensoren. Wenn die Lichter rot leuchten, wurden Sie vor dem Bewegungsmelder erkannt. In diesem Fall können Sie Ausrichtung so belassen oder weiter anpassen.

1.3 Das Bewegungs-Display leuchtet nur dann, wenn sich die Modustaste in der SETUP Position befindet und einer der Bewegungsmelder eine Bewegung erkannt hat. Im Normalbetrieb gibt es in diesem Bereich keine LED Leuchten.

1.4 Um sicherzustellen, dass die Kamera keine ungewünschten Bewegungen aufnimmt, sollten Sie diese nicht in sonnigen Umgebungen oder in der Nähe von Ästen ausrichten. Der Erkennungsbereich der Sensoren beträgt 120°. Der Aufnahmewinkel der Kamera beträgt gut 120°.

2. Normaler Betriebsmodus

In diesem Modus werden die Aufnahmen durch die Bewegungsmelder ausgelöst.

Um den Live-Modus auszuwählen, schalten Sie die Modus-Auswahl auf die „ON“ Position. Nach 15 Sekunden wird das LED Display erlöschen.

Die Kamera agiert nun völlig automatisch und wird in den Standby-Modus übergehen. Wenn nun wilde Tiere oder andere Objekte in den Bereich der Bewegungsmelder geraten, wird die Kamera automatisch aktiviert und die Bewegung erkannt. Wenn sich das wilde Tier weiterhin im Erkennungsbereich bewegt, wird die Kamera Fotos und Videos aufnehmen (je nach Einstellung).

Wenn sich das wilde Tier aus dem Erkennungsbereich bewegt, wird sich die Kamera ausschalten und zurück in den Standby-Modus übergehen.

3. Nachtmodus

3.1 Zu Nachtzeiten werden sich die Infrarot-LEDs an der Vorderseite der Kamera einschalten und das benötigte Licht für die Aufnahmen liefern. Die Reichweite der LEDs führt dazu, dass die Kamera mit den Aufnahmen beginnt.

3.1.1 Wenn die Lichter blau aufleuchten, wurden Sie vom Bewegungsmelder in der Entfernung von 3-20 Metern erkannt. Reflektierende Objekte können zur Überbelichtung der Aufnahmen führen.

3.2 Bitte beachten Sie, dass Nachtbilder schwarzweiß sind. Wenn Sie für längere Zeit ein Video aufnehmen, kann die geringe Spannung großen Einfluss auf die Stabilität der Kamera haben. In diesem Fall sollten Sie

lieber nicht abends Videos aufnehmen.

Hinweis: Wenn Sie die Kamera in der Nacht verwenden, erhöht sich der Strom durch die Infrarot-Lampen. Befindet sich die Kamera im Energiesparmodus, werden nachts keine Fotos oder Videos aufgenommen. Wenn Tageslicht zur Verfügung steht, funktioniert die Kamera selbst im Energiesparmodus normal.

#### 1. TV Anschlüsse

DE

Die Kamera kann das Videosignal an einen externen Monitor senden oder den Videoeingang eines Fernsehers nutzen. Bitte folgen Sie der Bedienungsanleitung des entsprechenden Abspielgeräts.

1.1 Schalten Sie Ihren Fernseher ein und verbinden Sie diesen mit dem AV 3,5mm Kabel mit der Kamera.

1.2 Schalten Sie die Kamera ein und wählen Sie den „SETUP“ Modus aus.

1.3 Nach der Verbindung befindet sich die Kamera im Wiedergabe-Modus und das LCD Display schaltet sich aus.

Die Aufnahmen der Kamera werden nun am Fernseher angezeigt.

#### 2. Das Senden der Aufnahmen an einen Computer.

Verbinden Sie die Kamera per Datenkabel mit dem Computer. Sobald die Verbindung besteht, wird ein neues Massenspeichermedium am PC erscheinen. Fotos und Videos können unter „DCIM/100MEDIA“ im Massenspeichermedium gefunden und auf den Computer übertragen werden.

Hinweis: Bitte entfernen Sie nicht das Kabel oder die Speicherkarte, während Fotos oder Videos übertragen werden.

Technische Eigenschaften.

Bildsensor	14 Megapixel CMOS sensor
Funktionsmodi	Videoaufnahme/Fotoaufnahme/Wiedergabe
Linse	F2. 5f=3.6mm
LCD	2,4 Zoll LCD
Fotoauflösung	14M(4416x3312), 8M(3264x2448) 5M(2592x1944), 3M(2048x1536) 1M(1280x960)
Videoauflösung	1920x1080, 1280x720, 720x480, 640x480, 320x240
Speichertyp	Micro SD-Karte (bis zu 32 GB)
Dateiformat	JPEG, AVI
USB-Verbindung	USB 2.0
Leistung	6V
Sprachen	English/French/Spanish/German/Portuguese/Italy/Chinese
Betriebssystem	Windows XP/ Vista/7/8, Mac 10.2
Größe	97x140x67mm

Hinweis: Die Eigenschaften unterlegen je nach Updates Modifikationen.  
Bitte achten Sie auf das jeweilige Produkt.

## Introduction

Merci d'avoir choisi cette caméra. Cette caméra est spécialement conçue pour capturer les activités des animaux sauvages. Pour une utilisation facile, ce mode d'emploi comprend toutes les consignes d'utilisation. Veuillez lire attentivement ce mode d'emploi avant utilisation et conservez-le dans un endroit approprié afin de pouvoir vous y référer ultérieurement.

Ce mode d'emploi compile les informations les plus récentes. Les remarques, les captures d'écran et les diagrammes ont pour but de présenter la caméra de manière détaillée et claire. En raison des différences techniques entre l'étape de recherche et développement et l'étape de production, les captures d'écran et les diagrammes présents dans ce mode d'emploi peuvent être différents de votre caméra.

● Si vous utilisez une carte mémoire neuve pour la première fois, ou si les données présentes sur la carte ne sont pas reconnues par la caméra, ou si la carte a été utilisée avec une autre caméra, veuillez formater la carte avant de l'utiliser.

● Avant d'insérer ou de retirer la carte mémoire, veuillez d'abord débrancher la source d'alimentation de la caméra.

● Après plusieurs utilisations, les performances de la carte mémoire peuvent être altérées. Si c'est le cas, procurez-vous une nouvelle carte.

● Une carte mémoire est un dispositif sophistiqué. Ne la pliez pas et ne la faites pas tomber.

● N'exposez pas la carte mémoire à des champs magnétiques ou électromagnétiques puissants en la plaçant par exemple à proximité d'un haut-parleur ou d'un récepteur TV.

● N'utilisez pas et ne conservez pas la carte mémoire dans un environnement où la température est trop élevée ou trop basse.

● Conservez la carte mémoire propre et éloignée de toute sorte de liquide. Si la carte mémoire est exposée à du liquide, séchez-la à l'aide d'un chiffon doux.

● Si vous n'utilisez pas la carte mémoire, rangez-la dans son étui.

● La carte mémoire chauffe après une utilisation prolongée, ce phénomène est tout à fait normal.

● N'utilisez pas une carte mémoire qui a été utilisée avec une autre caméra. Le cas échéant, veuillez la formater dans la caméra.

● Si les cas suivants se produisent, les données présentes sur la carte mémoire peuvent être endommagées :

- Mauvaise utilisation de la carte mémoire.

- Coupure d'alimentation ou éjection de la carte lors d'un enregistrement, d'une suppression (formatage), ou la lecture des fichiers.

Cet appareil requiert l'utilisation d'une carte Micro SD haute performance

FR

(carte mémoire multimédia) de classe 6 ou supérieure.

## Présentation

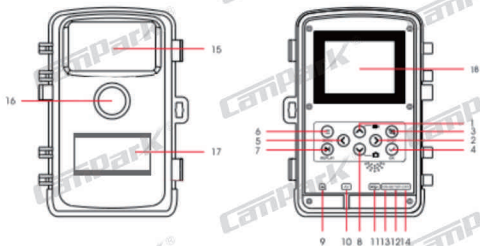

- FR
1. Bouton haut
  2. Bouton droit
  3. Bouton d'obturation
  4. Bouton OK
  5. Bouton gauche
  6. Bouton menu
  7. Bouton replay
  8. bouton bas
  9. Fente de carte SD
  10. Port AV
  11. Port USB
  12. SETUP (configuration)
  13. ON
  14. OFF
  15. LED infrarouge
  16. Objectif
  17. Détecteur de mouvement frontal
  18. Écran

### Fonctions et boutons

#### Fonctions des boutons

Le bouton MENU permet d'accéder au menu et de quitter le menu

Le bouton REPLAY permet de lire les photos et vidéos.

Le bouton HAUT permet de naviguer vers le haut (mode menu) et d'accéder au mode d'enregistrement vidéo.



Le bouton BAS permet de naviguer vers le bas (mode menu) et d'accéder au mode photo.

Le bouton GAUCHE permet de naviguer vers la gauche.

Le bouton DROIT permet de naviguer vers la droite

Le bouton d'OBTURATION permet de commencer un enregistrement ou de prendre une photo

Le bouton OK permet de commencer/arrêter la lecture des fichiers vidéo (mode lecture) et de confirmer.

Pour commencer

Insérez la carte Micro SD avec l'encoche dans le sens indiqué.

Réglages système

Veillez insérer des piles dans la caméra avant utilisation.

1.1 Ouvrez d'abord la caméra en faisant pivoter la base du boîtier. Trouvez le couvercle du compartiment batterie et ouvrez-le. Insérez 4 ou 8 piles électriques AA 1,5 v dans le compartiment batterie.

1.2 Si vous n'utilisez que 4 piles électriques, veuillez les placer dans la première moitié du compartiment batterie ou dans la deuxième moitié. Ne placez pas 4 piles des deux côtés.

1.3 Si vous souhaitez utiliser un adaptateur électrique (non fourni) pour alimenter la caméra, ouvrez le joint rond en caoutchouc situé à la base de la caméra et branchez l'adaptateur électrique au port d'alimentation.

1.4 Insertion de la carte mémoire

Memory card toward the front insert

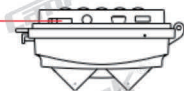

Remarque : la caméra ne dispose pas de mémoire interne. Vous devez insérer une carte mémoire dans la caméra avant de l'utiliser. Après avoir inséré la carte mémoire, veuillez la formater dans la caméra.

Réglages système

1. Allumer et éteindre la caméra/Réglages système

Après avoir inséré des piles dans la caméra, placez l'interrupteur de mode en position « SETUP » pour pouvoir effectuer les réglages de configuration décrits dans les pages suivantes. En mode SETUP, les LED infrarouges sont désactivées.

1.1 Déplacez l'interrupteur de sélection de mode de fonctionnement de la

position « OFF » à la position « SETUP », la caméra est allumée.

1.2 Appuyez sur le bouton Haut/Bas pour accéder aux modes photo et vidéo.

1.3 Appuyez sur le bouton MENU pour ouvrir le menu des réglages.

Appuyez sur le bouton OK pour confirmer les modifications apportées.

1.4 Appuyez à nouveau sur le bouton MENU pour revenir au menu précédent ou pour quitter le menu des réglages.

1.5 Placez l'interrupteur de mode en position « OFF » pour éteindre la caméra.

2. Modes de fonctionnement :

Il y a trois modes de fonctionnement : le mode photo, le mode vidéo et le mode photo + vidéo.

2.1 Mode photo

Sélectionnez la taille de l'image : 1MP, 3MP, 5MP, 8MP, 14MP. Plus la taille est grande, plus les photos seront détaillées. Cependant, les fichiers seront plus volumineux et prendront plus de place sur la carte mémoire.

2.2 Mode vidéo

Sélectionnez la résolution vidéo :

1920X1080.1280X720.720X480.640X480.320X240.

Plus la résolution est élevée, plus les vidéos seront détaillées.

Cependant, les fichiers seront plus volumineux et prendront plus de place sur la carte mémoire.

2.3 Mode photo + vidéo

En mode photo + vidéo, la caméra prend d'abord une photo et commence ensuite un enregistrement vidéo.

Remarque : Lors de l'enregistrement, la caméra entre en mode économie d'énergie et l'écran s'éteint. Vous pouvez rallumer l'écran en appuyant sur n'importe quel bouton de la caméra.

3. Durée vidéo

Configurez la durée des vidéos de 1 à 60 secondes ou de 1 à 10 minutes.

Plus la séquence est longue, plus l'autonomie de la caméra sera réduite.

Le réglage par défaut est de 5 secondes.

4. Retardateur

Sélectionnez la durée du retardateur de 5 à 60 secondes ou de 1 à 60 minutes.

Durant l'intervalle sélectionné, la caméra n'enregistrera aucune vidéo et ne prendra aucune photo. Ce réglage permet d'éviter que trop d'espace sur la carte mémoire soit occupé par un même évènement.

5. Sensibilité des capteurs de mouvement

Configurez la sensibilité des capteurs. En intérieur, les conditions environnementales ont peu d'impact sur la détection, vous pouvez régler sur « élevée ». En extérieur et lorsque les conditions environnementales sont normales, réglez sur « moyenne ». En extérieur, lorsque les conditions environnementales ont beaucoup d'impact sur la détection, réglez sur « faible ».

## 6. Enregistrement programmé

Configurez un enregistrement programmé. Appuyez sur « MENU » et allez dans « Enregistrement programmé ». Appuyez sur « OK », puis sélectionnez l'option « ON » pour configurer l'heure de début et l'heure de fin. Une fois la configuration terminée, la caméra fonctionnera uniquement pendant l'intervalle de temps spécifié. Le reste du temps, la caméra se mettra en état de veille.

## 7. Time lapse

Configurez les prises de vue en time lapse. Appuyez sur « MENU » pour trouver l'option « Time Lapse ». Appuyez sur « OK », sélectionnez ensuite l'option « ON » pour configurer l'intervalle de temps et choisissez les valeurs pour l'heure, les minutes et les secondes. Par exemple, vous pouvez utiliser un time lapse pour enregistrer le processus de floraison des fleurs. La caméra prendra une photo à chaque intervalle.

## 8. Date & heure

Configurez le format de date. Appuyez sur « MENU » pour trouver l'option « Date & Heure ». Appuyez sur « OK » et sélectionnez ensuite l'option « ON » pour choisir le paramètre.

Configurez la date & l'heure : réglez la date et l'heure actuelle. Appuyez sur le bouton gauche/droit pour choisir le nombre et changer la valeur en appuyant sur les boutons haut/bas. Confirmez les modifications en appuyant sur le bouton « OK ».

Format des heures : 12 h/24 h

Format de date : jj/mm/aaaa, aaaa/mm/jj, mm/jj/aaaa

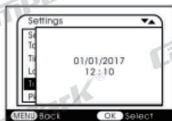
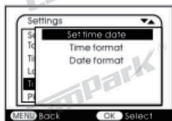

## 9. Mot de passe de protection

Configurez un mot de passe de protection. Appuyez sur le bouton « MENU » pour trouver l'option « Mot de passe de protection ». Appuyez sur le bouton « OK » et sélectionnez l'option « ON » pour configurer le mot de passe de la caméra. Mot de passe à 4 chiffres compris entre 0 et 9. Si vous oubliez le mot de passe, appuyez sur les boutons MENU et REPLAY en même temps et déplacez l'interrupteur de la position OFF à la position SETUP. La caméra est déverrouillée.

## 10. Numéro de série

Configurez un numéro de série pour la caméra. Appuyez sur le bouton « MENU » pour trouver l'option « Numéro de série ». Appuyez sur « OK » et sélectionnez ensuite l'option « ON » pour configurer le numéro de série de la caméra. Le numéro de série se compose de 4 chiffres compris entre

FR

0 et 9.

#### 11. Lecture

Saisissez-vous de la caméra. Placez l'interrupteur en position « SETUP ». Appuyez sur le bouton replay et sur le bouton haut/bas pour faire défiler les photos et vidéos.

Appuyez sur le bouton OK pour lire un fichier, appuyez sur OK à nouveau pour arrêter la lecture. Appuyez sur le bouton replay pour revenir en mode veille.

##### 11.1 Supprimer la sélection

Vous pouvez utiliser cette fonction pour supprimer un à un les fichiers présents sur la carte mémoire. Appuyez sur le bouton MENU lorsque la caméra est en mode lecture, faites défiler le curseur sur « supprimer le fichier en cours » et appuyez sur OK pour supprimer le fichier sélectionné.

##### 11.2 Supprimer tous les fichiers

Vous pouvez utiliser cette fonction pour supprimer tous les fichiers présents sur la carte mémoire. Appuyez sur le bouton MENU lorsque la caméra est en mode lecture, faites défiler le curseur sur « supprimer tous les fichiers » et appuyez sur OK pour supprimer tous les fichiers.

##### 11.3 Activer le diaporama

Utilisez cette fonction pour lire automatiquement les photos présentes sur carte mémoire. Chaque photo est affichée pendant environ 2 secondes. Pour arrêter le diaporama et conserver l'image en cours de lecture à l'écran, appuyez sur le bouton OK.

##### 11.4 Écriture protégée

Cette fonction vous permet de verrouiller les enregistrements afin d'éviter de les supprimer accidentellement.

Sélectionnez l'option « verrouiller le fichier en cours » pour protéger le fichier contre une suppression accidentelle.

Sélectionnez l'option « verrouiller tous les fichiers » pour protéger tous les fichiers contre une suppression accidentelle.

Sélectionnez l'option « déverrouiller le fichier en cours » pour déverrouiller le fichier.

Sélectionnez l'option « déverrouiller tous les fichiers » pour déverrouiller tous les fichiers.

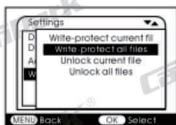
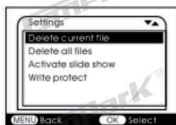

#### 1. Orientation de la caméra

En mode test vous pouvez configurer de manière optimale l'angle d'exposition et la plage de détection du détecteur de mouvement.

1.1 Lors de l'orientation, jugez si l'utilisation du détecteur de mouvement s'avère utile pour obtenir le résultat que vous souhaitez.

1.2 Orientez la caméra comme suit :

Installez la caméra sur un arbre ou autre à 1 ou 2 mètres du sol et tournez-la dans la direction que vous souhaitez. Balayez lentement de chaque côté la zone d'observation. Lorsque vous effectuez cette manipulation, surveillez le voyant du détecteur de mouvement.

Principe de fonctionnement du détecteur. Si le voyant s'allume en rouge, le détecteur de mouvement frontale vous a détecté. Dans ce cas, vous pouvez trouver la meilleure orientation pour la caméra.

1.3

Le voyant du détecteur de mouvement s'allume uniquement lorsque la caméra est en mode SETUP et lorsque le détecteur détecte un mouvement. Lors de l'utilisation normale de la caméra, le voyant LED reste éteint.

1.4 Pour s'assurer que la caméra n'enregistre pas des séquences non pertinentes, ne l'installez pas au soleil ou à proximité de branches. L'amplitude de détection est de 120 ° et l'angle de vue est de 120 °.

2. Mode de fonctionnement normal

Dans ce mode, les enregistrements sont déclenchés par les détecteurs de mouvement. Pour accéder au mode, placez l'interrupteur en position « ON ». Après 15 secondes, le voyant s'éteint. Ensuite, la caméra fonctionne de façon autonome et se met en mode veille. Lorsqu'un animal ou un objet mouvant entre dans la zone de détection des capteurs latéraux, la caméra s'active et détecte le mouvement. Si l'animal continue à se déplacer dans la zone de détection du capteur frontale, la caméra prend des photos ou enregistre une vidéo (suivant votre configuration). Une fois que l'animal sort de la zone de détection des capteurs latéraux, la caméra se désactive et retourne en mode veille.

3. Mode nocturne

3.1 Pendant la nuit, les LED infrarouges permettent d'exposer les sujets potentiels. La zone de radiation des LED active les enregistrements de la caméra.

3.1.1 S'il s'allume en bleu, vous avez été détecté par l'un des capteurs latéraux dans un rayon de 3 à 20 mètres. Cependant, les objets réfléchissants peuvent entraîner des surexpositions.

3.2 Veuillez noter que les photos prises la nuit sont en noir et blanc.

Lorsque vous enregistrez une séquence vidéo de façon prolongée, un niveau de batterie faible peut affecter grandement la stabilité de la caméra. Si la batterie est faible, il est préférable de ne pas enregistrer la nuit.

Remarque : Lorsque vous utilisez la caméra la nuit, la consommation électrique augmente en raison des LED infrarouges. Si la batterie de la caméra est faible, aucune prise de vue ne sera effectuée pendant la nuit. De jour, la caméra fonctionne normalement, même si le niveau de batterie est faible.

FR

## 1. Raccordement à une TV

Vous pouvez diffuser le signal vidéo de la caméra sur une télévision ou un moniteur. Veuillez suivre les instructions suivantes :

1.1 Allumer la TV, branchez la caméra à la TV via le câble AV/3,5 mm.

1.2 Allumez la caméra, placez l'interrupteur en position « SETUP ».

1.3 Une fois la caméra allumée, elle passe en mode lecture et l'écran LCD s'éteint. Le signal de la caméra sera diffusé sur la TV.

## 2. Transfert des fichiers sur un ordinateur

Branchez la caméra à un ordinateur à l'aide d'un câble USB. Une fois la caméra branchée, un nouvel appareil de stockage de masse apparaît sur l'ordinateur. Les photos et vidéos se trouvent dans le dossier

« DCIM/100MEDIA » où vous pourrez les copier sur votre ordinateur.

Remarque : ne débranchez pas ou n'éjectez pas la carte mémoire lorsque vous copiez des photos ou vidéos.

## Caractéristiques techniques

Capteur photographique	Capteur CMOS 14 Megapixel
Modes	Enregistrement vidéo/photo/lecture
Objectif	F2. 5f=3.6mm
Écran	LCD 2,4 pouces
Résolutions photo	14M(4416x3312),8M(3264x2448) 5M(2592x1944),3M(2048x1536) 1M(1280x960)
Résolution vidéo	1920x1080,1280x720,720x480,640x480,320x240
Type de mémoire	Carte Micro SD (jusqu'à 32 Go max)
Formats de fichier	JPEG,AVI
Port USB	USB 2.0
Alimentation	6V
Langues	Anglais/français/espagnol/allemand/portugais/italien/chinois
Système d'exploitation	Windows XP/ Vista/7/8, Mac 10.2
Dimensions	97x140x67mm

Remarque : les caractéristiques techniques peuvent faire l'objet de modifications en raison des mises à jour du produit. Le tableau présente les caractéristiques standards.

## Introducción

Gracias por elegir esta cámara, la cual se utiliza especialmente para grabar las actividades de los animales salvajes. Para que se le sea más fácil utilizarla, le ofrecemos este manual del usuario con las especificaciones completas de la operación. Lea atentamente el manual antes de usar el producto y guárdelo en un lugar seguro para futuras consultas.

El manual del usuario contiene la información más reciente del producto. La información del manual, así como las capturas y gráficos tienen el objetivo de introducir la cámara digital a través de métodos detallados y directos. Debido a las diferencias técnicas de R&D y el lote de producción, las capturas de pantalla mostradas y los gráficos indicados en el manual pueden ser diferentes de los de la cámara digital real.

- Si va a utilizar una tarjeta de memoria nueva o si los datos disponibles en la tarjeta de memoria no se reconocen por la cámara o es una imagen capturada por otras cámaras, asegúrese de formatear la tarjeta de memoria antes de utilizarla.
- Antes de conectar o desconectar la tarjeta de memoria, primero desconecte la fuente de alimentación de la cámara;
- Después de usarla varias veces, el rendimiento de la tarjeta de memoria será menor. En caso de tener un bajo rendimiento, necesitará una tarjeta de memoria nueva.
- La tarjeta de memoria es un dispositivo electrónico preciso. Por favor, no lo doble ni permita que se caiga.
- No exponga la tarjeta de memoria a ningún campo electromagnético o magnético fuerte, como colocarla cerca de altavoces o de un receptor de TV.
- No utilice ni guarde la tarjeta de memoria en temperaturas altas o bajas;
- Mantenga la tarjeta de memoria limpia y lejos de cualquier tipo de líquido. En caso de contacto con líquido, séquelo con un paño suave;
- En caso de mantener la tarjeta de memoria inactiva, colóquela en la funda original de la tarjeta;
- Tenga en cuenta que la tarjeta de memoria se calentará después de un largo período de uso, y esto es normal.
- No utilice una tarjeta de memoria que haya sido utilizada en otras cámaras digitales. Si es así, necesita formatear la tarjeta de memoria en la cámara;
- Si realiza las siguientes acciones con la tarjeta de memoria, los datos grabados pueden dañarse:
  - Uso indebido de la tarjeta de memoria;
  - Desconectar la fuente de alimentación o extraer la tarjeta de memoria

durante la grabación, eliminar (formato) o leer los archivos.  
Se requiere una tarjeta TF de alta velocidad (tarjeta de memoria multimedia) de Clase 6 o superior un uso correcto de la tarjeta de memoria.

#### Apariencia

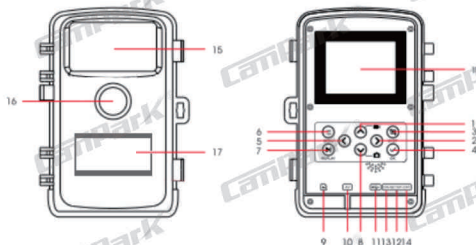

1. Botón de arriba
2. Botón derecho
3. Botón de disparo
4. Botón de Aceptar
5. Botón izquierdo
6. Botón de menú
7. Botón de reproducción
8. Botón de abajo
9. Ranura de tarjeta TF
10. Conector AV
11. Conector USB
12. CONFIGURACIÓN
13. ON
14. OFF
15. LEDs infrarrojos
16. Lente
17. Sensor de movimiento delantero
18. Pantalla de visualización

Funciones y Botones  
Funciones de botones



Botón de MENU es para entrar y salir del menú  
Botón de REPLAY es para revisar fotos y vídeos  
Botón de arriba (UP) es para página (en modo Menú). Cambiar al modo de grabación de vídeo  
Botón de abajo (DOWN) es para bajar (en modo Menú). Cambiar al modo de Foto  
Botón de izquierda para ir a la página izquierda  
Botón de derecha para ir a la página derecha  
Botón de disparo (SHOT) es para iniciar grabación / capturar vídeo;  
OK  
Iniciar/detener la reproducción de archivos de vídeo (modo de reproducción);  
Confirmación del menú

## Inicio

Inserte la tarjeta Micro SD en la esquina correspondiente que se muestra a continuación.

## Ajustes del sistema

Asegúrese de colocar las pilas dentro de la cámara antes de usarlas.

1.1 Primero abra la cámara girando la placa base. Encuentre la tapa del compartimento de la batería para abrirla. Inserte 4 o 8 pilas AA de X1.5V en la ranura de la batería.

1.2 Si coloca 4 baterías de X1.5V, cerciórese de colocarlas todas en la primera mitad del compartimento de la batería o del compartimento de la segunda mitad de la batería. No debe colocar las 4 baterías en los compartimentos de la primera mitad y de la segunda batería.

1.3 Si desea utilizar el adaptador de corriente (no incluido) como fuente de alimentación, abra el sello de goma redondo de la base de la cámara y conecte el cable del adaptador en el enchufe.

1.4 Colocación de la tarjeta de memoria

Memory card toward the front insert

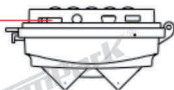

**Nota:** La cámara no tiene una memoria incorporada en el disco duro. Se debe insertar una tarjeta de memoria en la cámara antes de usarla. Después de insertar la tarjeta de memoria, asegúrese de formatearla primero en la cámara.

## Ajustes del sistema

## 1. Encendido y apagado / Configuración del sistema

Después de insertar las pilas en la cámara, coloque el selector del modo de operación en la posición de "SETUP" (Configuración) para realizar los ajustes descritos en las siguientes páginas. En el modo de SETUP, la lámpara infrarroja se apagará.

1.1 Al poner el selector del modo de "OFF" a "SETUP", encenderá la cámara.

1.2 Presione el botón de UP/DOWN (Arriba/Abajo) para cambiar de modo entre foto y vídeo.

1.3 Pulse el botón de MENU para abrir el menú de configuración. Pulse OK para confirmar la configuración.

1.4 Presione el botón de MENU una vez más para volver al menú anterior o salir de la configuración de MENÚ.

1.5 Cambie el selector de modo a "OFF" para apagar la cámara.

## 2. Modos de funcionamiento:

Hay tres modos de funcionamiento en la cámara: Modo Foto, Modo Vídeo, Modo Foto + Vídeo.

### 2.1 Modo de foto

Seleccione un tamaño de foto: 1MP, 3MP, 5MP, 8MP, 14MP. Cuanto mayor sea el tamaño del archivo, más detalladas serán las fotos. Sin embargo, los archivos más grandes ocupan más espacio de almacenamiento en la tarjeta de memoria.

### 2.2 Modo de vídeo

Seleccione la resolución del vídeo:

1920X1080. 1280X720. 720X480. 640X480. 320X240. Entre mayor sea la resolución, más detalles tendrán los vídeos. Sin embargo, los archivos más grandes ocupan más espacio de almacenamiento en la tarjeta de memoria.

### 2.3 Modo Foto + Vídeo

En el modo Foto + Vídeo, la cámara tomará primero una foto y luego comenzará a filmar el vídeo.

**Nota:** La cámara entrará en el modo de ahorro de energía y la pantalla se apagará al grabar. La pantalla se puede encender presionando cualquier botón de la cámara.

## 3. Duración del vídeo

La duración del vídeo es opcional entre 1-60 segundos o 1-10 minutos. Cuanto más largo sea el tiempo de grabación seleccionado, menor será el tiempo de funcionamiento. La duración del vídeo preestablecido es de 5 segundos.

## 4. Retraso de disparo

El tiempo de retraso de disparo se puede seleccionar entre 5-60 segundos o 1-60 minutos.

Durante el intervalo seleccionado, la cámara no tomará ninguna imagen ni video. Evite que la tarjeta de memoria se llene con demasiadas grabaciones del mismo evento.

### 5. Sensibilidad de los sensores de movimiento

Aquí puede ajustar la sensibilidad del sensor de movimiento principal. Para áreas interiores y ambientes con poca interferencia, seleccione "Alto". Seleccione "Medio" para las áreas exteriores y el entorno con una cantidad normal de interferencia, y seleccione "Bajo" para un entorno con un alto nivel de interferencia.

### 6. Tiempo de grabación del objetivo

Aquí puede establecer el tiempo de grabación del objetivo de la cámara. Presione "MENU" para encontrar "Tiempo de grabación del objetivo", y presione "OK", y luego seleccione en "ON" para establecer el tiempo de inicio y de finalización. Después de terminar el ajuste, la cámara sólo funcionará durante el tiempo establecido para todos los días. Después de ese periodo, la cámara entrará en modo de espera.

### 7. Lapso de tiempo

Aquí puede establecer el lapso de tiempo de disparo. Presione en "MENU" para encontrar "Lapso de tiempo". Pulse en "OK", luego seleccione "ON" para ajustar el intervalo de tiempo y establezca los valores de Hr, Min y Sec. Por ejemplo, si quiere grabar el proceso de floración de las flores, puede que le convenga establecer el lapso de tiempo. La cámara toma automáticamente imágenes en cada intervalo de tiempo establecido.

### 8. Fecha y hora

Aquí puede establecer el formato de fecha. Pulse en "MENU" para encontrar "Hora y fecha". Pulse en "OK", luego seleccione "ON" para seleccionar los ajustes.

Ajustar hora y fecha: Ajuste la hora y la fecha de acuerdo con la hora actual. Presione el botón de izquierda/derecha para elegir el número y cambie el valor pulsando el botón de arriba/abajo. Confirme los cambios con el botón de "OK".

Formatos de tiempo: 12 / 24hr

Formatos de fecha: dd/mm/aaaa, aaaa/mm/dd, mm/dd/aaaa;

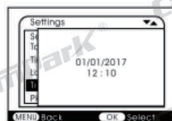
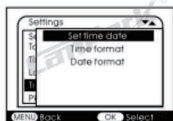

## 9. Protección por contraseña

Aquí puede establecer la contraseña para proteger la cámara. Pulse en MENU para encontrar "Protección por contraseña". Pulse en "OK", y luego seleccione "ON" para establecer la contraseña de la cámara. La contraseña debe ser un número de 4 dígitos entre 0-9. Si olvida la contraseña, presione la tecla de MENU y REPLAY al mismo tiempo, y deslice el selector del modo de operación de OFF a la posición de SETUP. La cámara se desbloqueará.

## 10. Número de serie

Aquí puede ajustar el número de serie de la cámara. Pulse en "MENU" para buscar "Número de serie".

Pulse "OK" y luego seleccione "ON" para establecer el número de serie de la cámara. El número de serie debe ser un número de 4 dígitos entre 0-9.

## 11. Reproducción

Tome la cámara. Deslice el selector del modo de operación a la posición de "SETUP". Pulse el botón de reproducción y el botón de arriba/abajo para revisar las fotos y los vídeos.

Mientras revisa las fotos, presione el botón de Arriba/Abajo para subir/bajar la página. Mientras revisa los vídeos, presione el botón de OK para iniciar la reproducción, presione OK una vez más para detener. Pulse el botón de reproducción para volver al modo de espera.

### 11.1 Borrar selección

Puede utilizar esta función para eliminar grabaciones individuales de la tarjeta de memoria. Pulse el botón de MENU bajo el modo de reproducción, mueva la barra de selección a "Eliminar archivo actual" y pulse OK para borrar la grabación seleccionada.

### 11.2 Eliminar todas las grabaciones

Puede utilizar esta función para eliminar todas las grabaciones de la tarjeta de memoria. Pulse la tecla MENU bajo el modo de reproducción, mueva la barra de selección en "Eliminar todos los archivos" y pulse OK para borrar todas las grabaciones.

### 11.3 Activar presentación de diapositivas

Esta función se puede utilizar para reproducir automáticamente las fotos almacenadas en la tarjeta de memoria. Cada foto se muestra durante aproximadamente 2 segundos. Para detener la presentación de diapositivas y mantener la imagen actual en la pantalla, presione el botón de OK.

### 11.4 Protección para no sobrescribir grabaciones

Esta función se puede utilizar para proteger las grabaciones individuales de todas las grabaciones guardadas de la eliminación accidental.

Seleccione "No sobrescribir archivo" para proteger la grabación actualmente seleccionada de la eliminación accidental.

Seleccione "No sobrescribir en ninguno de los archivos" para proteger

todas las grabaciones guardadas de la eliminación accidental. Seleccione "Desbloquear archivo actual" para poder sobrescribir la grabación actualmente seleccionada. Seleccione "Desbloquear todos los archivos" para poder sobrescribir la grabación actualmente en todas grabaciones guardadas.

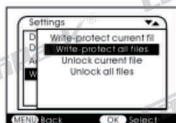
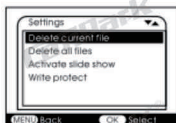

## 1. Alineación de la cámara

En el modo de prueba puede calcular el ángulo de exposición óptimo y el rango del sensor de movimiento.

1.1 Durante la alineación considere si el uso de los sensores de movimiento lateral le pueden ser útil para alcanzar los resultados de observación deseados.

1.2 Alinee la cámara de la siguiente manera:

Fije la cámara a un árbol u objeto similar a una altura de 1-2 metros y alinee la cámara en la dirección deseada. A continuación, mueva lentamente de un lado del área de objetivo hasta el otro lado. Mientras lo hace, supervise la visualización de movimiento.

Sensores principales de funcionamiento. Si se iluminan en rojo, el movimiento ha sido detectado por el sensor de movimiento delantero. En este caso, puede calcular la mejor alineación para la cámara.

1.3 La pantalla de movimiento sólo se enciende cuando el selector del modo de SETUP y uno de los sensores de movimiento ha detectado movimiento. Durante el funcionamiento normal, no habrá se encenderá ningún LED.

1.4 Para asegurarse de que la cámara no realiza grabaciones no deseadas de movimientos irrelevantes, no debe instalarse en un lugar soleado o cerca de las ramas. El rango de detección de los sensores es de 120°. Y el ángulo de grabación de la cámara es de 120°.

## 2. Modo de funcionamiento normal

En este modo, las grabaciones se activan a través de los sensores de movimiento.

Para ajustar el modo en vivo, deslice el selector del modo de operación a la posición "ON". Después de 15 segundos, el LED de la pantalla de movimiento se apagará.

A continuación, la cámara comenzará a funcionar independientemente y pasará al modo de espera. Tan pronto como cualquier animal salvaje u

ES

objeto similar entre en el rango de detección de los sensores de movimiento laterales, la cámara se activará y detectará el movimiento. Si el animal silvestre sigue moviéndose hasta el rango de detección de la zona central del sensor, la cámara comenzará a capturar fotos y/o vídeos (dependiendo de la configuración que haya establecido).

Después de que el animal se mueva fuera del rango de detección de los sensores de movimiento lateral, la cámara se apagará y volverá al modo de espera.

### 3. Modo de funcionamiento nocturno

3.1 Durante las exposiciones nocturnas, los LED infrarrojos de la parte frontal de la cámara proporcionan la luz necesaria para tomar fotografías. El rango de los LED hará que la cámara comience a realizar capturas.

3.1.1 Si éstos se iluminan en azul, se ha capturado una imagen dentro del movimiento lateral activado dentro de 3m-20m. Sin embargo, los objetos reflectantes pueden causar sobreexposiciones.

3.2 Tenga en cuenta que las fotografías tomadas en exposiciones nocturnas son en blanco y negro. Cuando se graba un vídeo durante mucho tiempo, el bajo voltaje puede tener una gran influencia en la estabilidad de la cámara. Así que, si hay baja tensión, es mejor no grabar por la noche.

Nota: Al utilizar la cámara por la noche, la corriente eléctrica aumentaría debido a las lámparas de los infrarrojos. Si la cámara está en modo de batería baja, no hará capturas de fotos ni vídeos por la noche. Mientras que una vez que la luz del día esté disponible, la cámara funcionará normalmente incluso si tiene batería baja.

**ES**

### 1. Conexión de TV

La cámara puede transferir la señal de vídeo a un monitor externo o una entrada de vídeo de un televisor. Siga las instrucciones del dispositivo de reproducción.

1.1 encienda su televisor, conecte el televisor con la cámara a través de un cable AV de 3,5 mm

1.2 Encienda la cámara y deslice el selector de modo de operación a "SETUP"

1.3 Después de conectar, la cámara entre en el modo de reproducción y la pantalla LCD se apagará. Y las grabaciones de la cámara se mostrarán en el televisor.

### 2. Transferencia de grabaciones a un ordenador

Conecte la cámara al ordenador a través del cable de datos. Una vez que tenga una conexión correcta, le aparecerá un nuevo controlador denominado almacenamiento masivo en el equipo. Las fotos y vídeos se pueden encontrar en "DCIM / 100MEDIA" en el almacenamiento masivo y se pueden copiar en el ordenador.

Nota: no desconecte el cable ni extraiga la tarjeta de memoria cuando copie fotos o videos.

#### Especificaciones técnicas

Sensor de imagen	Sensor CMOS de 14 Megapixel
Modos de función	Grabación de vídeo/Foto/Reproducción
Lente	F2. 5f=3.6mm
LCD	LCD de 2.4 pulgadas
Resolución de foto	14M(4416x3312), 8M(3264x2448) 5M(2592x1944), 3M(2048x1536) 1M(1280x960)
Resolución de vídeo	1920x1080, 1280x720, 720x480, 640x480, 320x240
Tipo de memoria	Tarjeta Micro SD (hasta 32 GB máximo)
Formato de archivo	JPEG, AVI
Conexión USBU	USB 2.0
Energía	6V
Idioma	Inglés / Francés / Español / Alemán / Portugués / Italiano / Chino
OS	Windows XP/ Vista/7/8, Mac 10.2
Dimensión	97x140x67mm

**Nota:** La especificación mostrada se encuentra sujeta a modificaciones debido a la actualización del producto. Por favor considere el producto real como el formulario estándar.

## Introduzione

Grazie per aver scelto questa videocamera. Il prodotto è utilizzato soprattutto per registrare le attività degli animali selvatici. Per semplificare l'utilizzo della videocamera il manuale contiene specifiche complete sul funzionamento. Si prega di leggere il manuale attentamente prima dell'uso e tenerlo in un luogo sicuro per eventuali esigenze future.

Il manuale d'uso contiene le informazioni più recenti. Il manuale fa riferimento a schermate e grafica registrate allo scopo di presentare la videocamera digitale con criteri dettagliati e diretti. A causa delle differenze nelle tecniche R&D e nel lotto di produzione, le schermate e la grafica riportate nel manuale potrebbero differire leggermente da quelle della videocamera digitale reale.

### Istruzioni per l'uso della scheda di memoria

- In caso di primo utilizzo di una scheda di memoria appena acquistata oppure nel caso che i dati disponibili sulla stessa non siano riconosciuti dalla videocamera o siano stati registrati da un'altra videocamera, assicuratevi di formattare la scheda di memoria prima dell'uso;
- Prima d'inserire o di estrarre la scheda di memoria, assicuratevi di aver spento la videocamera;
- Dopo aver utilizzato la scheda di memoria molte volte, le sue prestazioni potrebbero degradarsi. Se questo si verifica, è necessaria una nuova scheda di memoria;
- La scheda di memoria è un dispositivo elettronico di precisione. Non deve essere piegata e bisogna evitare che cada;
- Evitate di esporre la scheda di memoria a forti campi elettromagnetici o magnetici, come ad esempio vicino a un altoparlante o a un ricevitore TV;
- Non utilizzate e non conservate la scheda di memoria in ambienti esposti a temperature estremamente elevate o basse;
- Tenete la scheda di memoria pulita ed evitate il contatto con qualunque genere di liquido. In caso di contatto con liquidi, utilizzate un panno morbido per asciugarla;
- Se la scheda di memoria non deve essere utilizzata, inseritela nella sua custodia;
- Prendete nota che la scheda di memoria si riscalda dopo l'uso prolungato, questo è del tutto normale;
- Non utilizzate schede di memoria che sono state utilizzate in altre videocamere digitali. Nel caso sia necessario farlo, formattate la scheda di memoria prima di usarla in questa videocamera;
- Nell'eventualità che si verifichi quanto di seguito riportato, i dati registrati nella scheda di memoria potrebbero risultare danneggiati:



- Uso improprio della scheda di memoria;
- Scollegamento dell'alimentazione o rimozione della scheda di memoria durante la registrazione, la cancellazione (formattazione) o la lettura.

Per questa videocamera è richiesta una TF card (scheda di memoria multimediale) ad alta velocità di Classe 6 o superiore.

## Aspetto

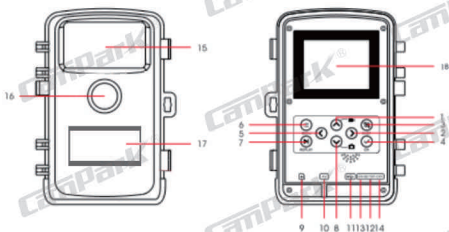

1. Tasto su
2. Freccia destra
3. Tasto scatto
4. Tasto OK
5. Freccia sinistra
6. Tasto menu
7. Tasto riproduzione
8. Tasto giù
9. Slot scheda TF
10. Jack AV
11. Jack Usb
12. SETUP
13. ON
14. OFF
15. LED a infrarossi
16. Obiettivo
17. Sensore frontale di movimento
18. Display

## Funzioni e Tasti

Tasti funzione

Tasto apertura e uscita MENU

Tasto REPLAY per riproduzione foto e video  
Tasto su Pagina su (Modo Menu); Passa al modo di registrazione Video  
Tasto giù Pagina giù (Modo Menu); Passa al modo Foto  
Freccia sinistra Pagina sinistra  
Freccia destra Pagina destra  
SCATTO registrazione video/cattura immagini;  
OK  
Start/stop riproduce i file video (Modo Playback);  
Conferma Menu

#### Guida

Inserire la (scheda Micro SD) con l'angolo smussato posizionato come illustrato

#### Impostazioni di sistema

Assicurarsi di aver inserito le batterie nella videocamera prima dell'uso.

1.1 Aprire la videocamera ruotando la piastra alla base. Trovare il coperchio del vano batteria e aprirlo. Inserire 4 o 8 batterie AA da 1,5 V.

1.2 Se si inseriscono 4 batterie da 1,5 V, assicurarsi di inserirle tutte nella prima metà del vano batterie o nella seconda metà. Non è previsto che le 4 batterie siano posizionate parte nella prima metà del vano e parte nella seconda.

1.3 Se si desidera utilizzare un adattatore di alimentazione (non incluso), aprire il coperchietto tondo di gomma alla base della videocamera e inserire la spina del cavo dell'adattatore nella presa.

1.4 Inserire la scheda di memoria

Memory card toward the front insert

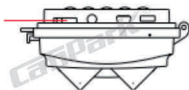

Nota: La videocamera non dispone di un hard disk integrato. Bisogna inserire una scheda di memoria nella videocamera prima di utilizzarla. Dopo aver inserito la scheda di memoria, assicuratevi di formattarla.

#### Impostazioni di sistema

##### 1. Accensione e spegnimento / Impostazioni di sistema

Dopo aver inserito le batterie nella videocamera, posizionare il selettore del modo operativo su "SETUP" per inserire le impostazioni descritte nelle pagine seguenti. In modalità SETUP la lampada a raggi infrarossi è bloccata.

1.1 Spostando il selettore del modo operativo da "OFF" a "SETUP", la videocamera si accende.

1.2 Premere i tasti Su/Giù per passare dal modo Foto al modo Video e viceversa.

1.3 Premere il tasto MENU per aprire il menu impostazioni. Premere OK per confermare le modifiche alle impostazioni.

1.4 Premere ancora una volta il tasto MENU per ritornare al menu precedente o uscire dal MENU impostazioni.

1.5 Spostare il selettore di modo su "OFF" per spegnere la videocamera.

2. Modi di funzionamento:

Ci sono tre modi di funzionamento della videocamera: modo Foto, modo Video, modo Foto + Video.

2.1 Modo Foto

Selezionare un formato foto: 1MP, 3MP, 5MP, 8MP, 14MP. Maggiore è la dimensione del file, maggiore il dettaglio delle foto. Tuttavia, i file più grandi richiedono più spazio per la memorizzazione nella scheda di memoria.

2.2 Modo Video

Selezionare la risoluzione video:

1920X1080.1280X720.720X480.640X480.320X240. Maggiore è la risoluzione, maggiore il dettaglio dei video. Tuttavia, i file più grandi richiedono più spazio per la memorizzazione nella scheda di memoria.

2.3 Modo Foto + Video

Nel modo Foto + Video, la videocamera prima scatta una foto e poi inizia le riprese video. Nota: La videocamera entra in risparmio energetico e lo schermo si spegne durante la registrazione. Lo schermo può essere riaccessibile premendo un tasto qualsiasi sulla videocamera.

3. Durata del Video

La durata dei video è opzionale tra 1-60 secondi o 1-10 minuti. Più lunga la durata della registrazione e minore è la durata di funzionamento. La durata preimpostata dei video è di 5 secondi

4. Scatto ritardato

Il tempo di ritardo dello scatto è selezionabile tra 5 e 60 secondi o 1-60 minuti. Durante l'intervallo selezionato, la videocamera non registra immagini o filmati. In questo modo si evita che la scheda di memoria si riempia con troppe registrazioni dello stesso evento.

5. Sensibilità del sensore di movimento

La sensibilità del sensore principale movimento si imposta qui. Per aree interne e ambienti con poca interferenza, selezionare "High". Selezionare "Medium" per spazi esterni e ambienti con normali interferenze e selezionare "Low" per ambienti con un elevato livello di interferenze.

6. Tempo prestabilito di registrazione

Qui si può impostare la data e l'ora in cui la videocamera registrerà.

Premere "MENU" per trovare "Target recording time". Premere "OK" e poi selezionare "ON" per impostare la data e l'ora iniziale di registrazione e

quella finale. Dopo aver terminato l'impostazione, la videocamera funziona ogni giorno solo durante l'orario prestabilito. Al di fuori di questo periodo, la videocamera resta in standby.

#### 7. Time lapse

Qui si può impostare l'intervallo degli scatti. Premere "MENU" per trovare "Time lapse". Premere "OK", quindi selezionare "ON" per impostare l'intervallo di tempo e impostare i valori per le ore, i minuti, i secondi. Ad esempio, se si deve registrare una fioritura, si può utilizzare il time lapse. La videocamera scatta automaticamente una foto per ogni intervallo impostato.

#### 8. Data e Ora

Qui si può impostare il formato della data. Premere "MENU" per trovare "Time & Date". Premere "OK", quindi selezionare "ON" per scegliere le impostazioni.

Impostare la data e l'ora: Impostare l'ora e la data in corrispondenza ai valori correnti. Premere i tasti Destra/Sinistra per scegliere il numero e modificare il valore premendo il tasto Su/Giù. Confermare le modifiche con il tasto "OK".

Formato per l'ora: 12/24 h

Formati per la data: gg/mm/aaaa, aaaa/mm/gg, mm/gg/aaaa;

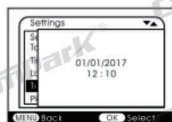
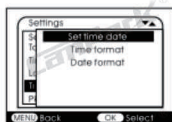

#### 9. Password di protezione

Qui si può impostare la password di protezione per la videocamera. Premere MENU per trovare "Password protection". Premere "OK" e poi selezionare "ON" per impostare la password per la videocamera. La password è un numero di 4 cifre scelte tra 0 e 9. Se si dimentica la password, premere contemporaneamente i tasti MENU e REPLAY e far scorrere il selettore del modo operativo da OFF a SETUP. La videocamera si sblocca.

#### 10. Numeri di Serie

Qui si può impostare il numero di serie della videocamera. Premere "MENU" per trovare "Serial numbers". Premere "OK" e poi selezionare "ON" per impostare il numero di serie della videocamera. Il numero di serie è un numero a 4 cifre scelte tra 0 e 9.

#### 11. Riproduzione

Portare giù la videocamera dal punto in cui è fissata. Far scorrere il selettore del modo operativo su "SETUP". Premere il tasto di riproduzione

e i tasti Up/Down per rivedere le foto o i video.

Mentre si riproducono le foto, premere i tasti Up/Down per cambiare pagina su/giù. Mentre si visualizzano i video, premere OK per avviare la riproduzione, premere OK ancora una volta per interrompere. Premere il tasto Replay per ritornare in standby.

#### 11.1 Scelta cancellazione

Si può utilizzare questa funzione per eliminare registrazioni singole dalla scheda di memoria. Premere il tasto MENU in modo riproduzione, spostare la barra di selezione su "Delete current file" e premere OK per cancellare la registrazione selezionata.

#### 11.2 Cancellare tutte le registrazioni

Si può utilizzare questa funzione per eliminare tutte le registrazioni dalla scheda di memoria. Premere il tasto MENU in modo riproduzione, spostare la barra di selezione su "Delete all files" e premere OK per cancellare tutte le registrazioni.

#### 11.3 Avviare una presentazione

Questa funzione può essere utilizzata per riprodurre automaticamente le foto memorizzate nella scheda di memoria. Ogni foto è visualizzata per circa 2 secondi. Per interrompere lo slide show e mantenere permanentemente l'immagine corrente sullo schermo, premere il pulsante OK.

#### 11.4 Protezione scrittura

Questa funzione può essere utilizzata per proteggere dall'eliminazione accidentale le singole registrazioni delle registrazioni salvate.

Scegliere "Write-protect current file" per proteggere da eliminazioni accidentali la registrazione selezionata.

Scegliere "Write-protect all files" per proteggere da eliminazioni accidentali tutte le registrazioni salvate.

Scegliere "Unlock current file" per rimuovere la protezione dalla registrazione selezionata.

Scegliere "Unlock all files" per rimuovere la protezione da tutte le registrazioni salvate.

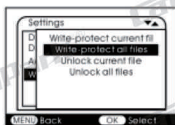
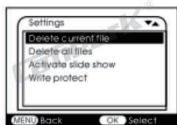

### 1. Allineare la videocamera

In modo prova si può fare esercizio per stabilire l'angolo di esposizione ottimale e l'angolo per il sensore di movimento.

1.1 Durante l'allineamento valutare se l'uso dei sensori di movimento laterali può essere utile per conseguire i risultati desiderati.

## 1.2 Allineare la videocamera come segue:

Fissare la videocamera a un albero o a un oggetto simile a un'altezza di 1-2 metri e allinearla nella direzione desiderata. Quindi spostare l'obiettivo lentamente da un lato dell'area target verso l'altro. Durante questa operazione, monitorare il display di movimento.

Criteri di funzionamento dei sensori. Se il display di movimento si accende di rosso, il movimento è stato rilevato dal sensore anteriore. In questo modo, si può determinare il migliore allineamento per la videocamera.

1.3 Il display di movimento si accende solo quando il selettore del modo operativo è su SETUP e uno dei sensori ha rilevato movimento. Durante il normale funzionamento il display di movimento a LED non è operativo.

1.4 Per essere certi che la videocamera non faccia riprese indesiderate di movimenti irrilevanti, bisogna evitare di collocarla in una posizione soleggiata o vicino a rami. L'angolo di rilevazione dei sensori è di 120°. E l'angolo di ripresa della videocamera è di circa 120°.

## 2. Modo normale di funzionamento

In questo modo, le registrazioni sono attivate tramite i sensori di movimento.

Per impostare il modo "live", spostare il selettore del modo operativo su "ON". Dopo 15 secondi il LED del display di movimento si spegne.

Ora la videocamera inizierà a funzionare in modo indipendente e andrà in modalità standby. Non appena un animale selvatico o un obiettivo simile entra nell'intervallo di rilevamento dei sensori laterali, la videocamera si attiva e rileva il movimento. Se l'animale selvatico continua a muoversi in direzione della zona di rilevamento del sensore centrale, la videocamera inizierà a riprendere foto e/o video (a seconda della configurazione).

Quando l'animale selvatico si sposta al di fuori dell'intervallo di rilevazione dei sensori laterali di movimento, la videocamera si spegne e ritorna in modalità standby.

## 3. Modo di funzionamento notturno

3.1 Durante le esposizioni notturne i LED a infrarossi sulla parte frontale della videocamera forniscono la luce necessaria per le riprese. L'area coperta dai LED fa sì che la videocamera si avvii per le riprese

3.1.1 L'illuminazione in blu indica il rilevamento dei sensori laterali per riprese a una distanza compresa tra 3 e 20 m. Tuttavia, gli oggetti riflettenti possono causare sovraesposizioni.

3.2 Si prega di prendere nota che le immagini scattate nelle esposizioni notturne sono in bianco e nero. Quando si registra un filmato per un lungo periodo, la bassa tensione può avere grande influenza sulla stabilità della videocamera. Così, in caso di bassa tensione, è meglio non fare riprese di sera.

Nota: Quando si utilizza la videocamera di notte, il consumo di energia aumenta a causa delle lampade a infrarossi. Se la videocamera ha le batterie in esaurimento, non riesce a fare riprese notturne. Invece, con la luce diurna la videocamera funziona normalmente anche con le batterie in

esaurimento.

#### 1. Collegamento TV

La videocamera può trasferire il segnale video a un monitor esterno o funzionare come ingresso video di un televisore. Si prega di osservare le istruzioni relative al dispositivo di riproduzione.

1.1 Accendere il televisore e collegarlo alla videocamera tramite cavi AV;

1.2 Accendere la videocamera e spostare il selettore del modo di funzionamento su "SETUP";

1.3 Dopo il collegamento, la videocamera entra in modo riproduzione e il display LCD si spegne. Le registrazioni della videocamera sono visualizzate sul televisore.

#### 2. Trasferire le registrazioni su un computer

Collegare la videocamera al computer tramite un cavo dati. Una volta che il collegamento è andato a buon fine, una nuova memoria di massa sarà visualizzata sul computer. Le foto e i video si possono trovare in "DCIM/100MEDIA" nella memoria di massa e possono essere copiati sul computer.

Nota: si prega di non scollegare il cavo e di non estrarre la scheda di memoria durante la copia di foto e video.

### Specifiche tecniche

Sensore d'immagine	Sensore CMOS da 14 Megapixela
Modalità di funzionamento	Registrazione video / Foto / riproduzione
lente	F2. 5f=3.6mm
LCD	LCD da 2,4 pollici
Risoluzione foto	14M(4416x3312),8M(3264x2448) 5M(2592x1944),3M(2048x1536) 1M(1280x960)
Risoluzione video	1920x1080,1280x720,720x480,640x480,320x240
Tipo di memoria	Micro SD Card (fino a 32 GB max)
Formato del file	JPEG,AVI
Connessione USB	USB 2.0
Energia	6V
linguaggio	Inglese / francese / spagnolo / tedesco / portoghese / Italia / cinese
OS	Windows XP/ Vista/7/8, Mac 10.2
Dimensione	97x140x67mm

Nota: Le specifiche potrebbero essere modificate a seguito di aggiornamenti. Si prega di fare riferimento al prodotto effettivo.

## 基本紹介

このたびはToguard H40をお買い上げいただき、誠にありがとうございます。このトレイルカメラを操作しながらこの取扱書をお読みいただき、安全に正しくお使いください。また、お読みになった後も、必ず保管してください。

## ご注意

- 未使用のメモリーカードや、パソコンなどでカメラ以外のデータを保存・削除したメモリーカードは、必ずカメラで初期化してから使用してください。
- メモリーカードが操作前にカメラの電源をオフしてください。
- メモリーカードは何度も使用した後は、メモリーカードの性能が低下します。パフォーマンスが低い場合は、新しいメモリーカードが必要です。
- このカメラはC10以上の高速的なSDカードを使用してください。
- マイクロSDカードは強い磁気を有するものの近くに保管しないようにしてください。データが消える可能性があります。
- 高温または低温でメモリーカードを使用または保管しないでください。
- メモリーカードを清潔にして、液体から遠ざけてください。液体に接触する場合は、柔らかい布で乾かしてください。
- メモリーカードは使用しない場合は、カードスリーブに入れてください。
- メモリーカードは使用時に熱くなることがあります。
- 新しく購入したカード、他のカメラで使用したカード、パソコンなどで他の用途に使用したカードは、必ずこのカメラで初期化してからお使いください。
- 以下の行為が禁止です：
  - メモリーカードは曲げたり、落としたり、衝撃を与えたりしないでください。
  - メモリーカードは熱、水分、直射日光を避けてください。
  - カメラは撮影し、ファイルを削除やデータが転送する際に、SDカードは取り出しは禁止し、電源も切断禁止です。



## 外観

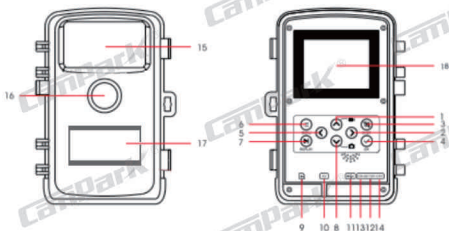

- 1、上ボタン
- 2、右ボタン
- 3、SHOTボタン
- 4、OKボタン
- 5、左ボタン
- 6、MENUボタン
- 7、REPLAYボタン
- 8、下ボタン
- 9、TFスロット

- 10、AV端子
- 11、USB端子
- 12、SETUP
- 13、ON
- 14、OFF
- 15、赤外線LED
- 16、レンズ
- 17、モーションセンサー
- 18、液晶画面

## 機能やボタン

メニューボタンはメニューで入り/終了

再生ボタンが写真や動画を再生します

「メニューモードで」上ボタンが押してページアップ；動画モードで入ります

「メニューモードで」下ボタンが押してページダウン；写真モードで入ります

左ボタンが押して、左ページを変えています

右ボタンが押して、右ページを変えています

SHOTボタンが押して撮影します

「メニューモードで」OKボタンが押してビデオファイルを再生/停止します；設定を確認します。

## 外観

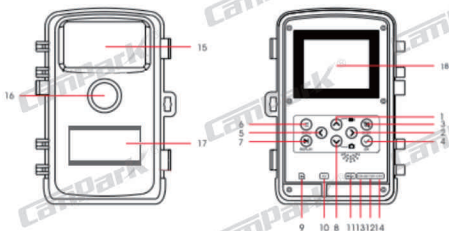

- 1、上ボタン
- 2、右ボタン
- 3、SHOTボタン
- 4、OKボタン
- 5、左ボタン
- 6、MENUボタン
- 7、REPLAYボタン
- 8、下ボタン
- 9、TFスロット

- 10、AV端子
- 11、USB端子
- 12、SETUP
- 13、ON
- 14、OFF
- 15、赤外線LED
- 16、レンズ
- 17、モーションセンサー
- 18、液晶画面

## 機能やボタン

メニューボタンはメニューで入り/終了

再生ボタンが写真や動画を再生します

「メニューモードで」上ボタンが押してページアップ；動画モードで入ります

「メニューモードで」下ボタンが押してページダウン；写真モードで入ります

左ボタンが押して、左ページを変えています

右ボタンが押して、右ページを変えています

SHOTボタンが押して撮影します

「メニューモードで」OKボタンが押してビデオファイルを再生/停止します；設定を確認します。

## 使用前に

図示されているように、カメラでメモリーカードは挿入します。

## 使用前にはカメラで電池が入れてください

- 1.1 まずは、カメラ底部のカバーを開きます。そして、4本及び8本単三乾電池がカメラで入ります。
- 1.2 4本の単三乾電池が使用の場合で、すべての電池は同じ電池ケースに入れてください。
- 1.3 電源アダプタ「別売り」が使用の場合で、カメラ底部のゴムシールが開いて、アダプタが接続します。
- 1.4 メモリーカードが入れてください。

**注意:** このカメラは内蔵メモリーがありませんで、使用前に必ずフォーマットしてメモリーカードが入れてください。

Memory card toward the front insert

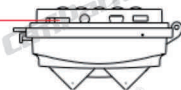

## システム設定

### 1.電源がオン/オフ&システム設定

電池が入れて後、カメラはSETUPモードで変えて、カメラの設定を調節します。SETUPモードで赤外線ランプが閉じられます。

- 1.1 カメラはOFFモードからSETUPモードまでで変えています。
- 1.2 上/下ボタンが押して、写真/動画モードを順番で切り替わります。
- 1.3 MENUボタンが押して、設定メニューで入ります。OKボタンが押して、選択した値を確認します。
- 1.4 MENUボタンが再度押して、前のメニューに戻るか、設定メニューを終了します。

### 2.使用モード

このカメラは三つのモードがあります：写真モード、動画モード、写真&動画モード

#### 2.1 写真モード

写真解像度：1MP, 3MP, 5MP, 8MP, 14MP. 写真のピクセル数が多いほど詳細に表示できますが、保存に必要なディスク容量が大きくなります。

## 2.2 動画モード

動画解像度：1920X1080.1280X720.720X480.640X480.320X240.

動画の解像度が多いほど詳細に表示できますが、保存に必要なディスク容量が大きくなります。

## 2.3 写真 & 動画モード

このモードで、カメラまずは写真を撮って、そして動画を撮影します。

ご注意：カメラはパワーセービングモードが入れて、撮影時に画面が消灯します。カメラの任意のボタンを押すと画面がオンになります。

## 3.動画の長さ

動画の長さは1-60秒及び1-10分中で選択できます。選択した記録時間が長いほど、動作時間が短くなります。プリセット動画の長さは5秒です。

## 4.トリガー間隔

トリガー間隔は5-60秒及び1-60分中で選択できます。選択した時間中でカメラは撮影しません、メモリカードが同じイベントの記録が多すぎるのを防ぎます。

## 5.モーションセンサー感度

カメラのセンサーの感度が設定できます。干渉の少ない室内および環境では、「高」を選択します。通常の干渉量の外部エリアや環境では「中」を選択し、干渉レベルが高い環境では「低」を選択してください。

## 6.監視時間帯設定

カメラの作業時間が設定できます。MENUボタンが押して、「監視時間帯設定」選択肢を選択して、OKボタンが押して、Onが選択して作業開始時間と終了時間を設定します。設定完了すると、カメラは設定時間だけで作業します。設定時間外なら、カメラは待機モードでなります。

## 7.タイミング間隔設定

カメラのタイミング間隔設定できます。MENUボタンが押して、「タイミング間隔設定」選択肢を選択して、OKボタンが押して、ONが選択してタイミング間隔が設定して、時/分/秒も設定します。例えば、花の開花のプロセスを記録ために、この機能を選択します。カメラは設定した時間間隔ごとに自動的に写真を撮影されます。

## 8.時間 & 日付

時間 & 日付が設定できます。MENUボタンが押して、「時間 & 日付」選択肢を選択して、OKボタンが押して、ONが選択します。

設定方法：現在の時刻に合わせて時間と日付を設定します。左/右ボタンを押して番号を選択し、上/下ボタンを押して値を変更します。

「Ok」ボタンで変更を確認します。

時間形式:12/24hr

日付形式 : dd/mm/yyyy, yyyy/mm/dd, mm/dd/yyyy ;

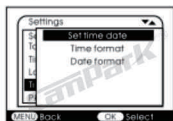

## 9.パスワード保護

保護パスワードが設定できます。MENUボタンが押して、「パスワード保護」選択肢を選択して、OKボタンが押して、ONが選択してパスワードが設定します。パスワードは、0～9の間で選択された4桁の数字です。パスワードを紛失した場合は、MENUボタンとREPLAYボタンを同時に押し、操作モード選択スイッチをOFFからSETUPの位置にスライドさせます。カメラのロックが解除されます。

## 10.シリーズ号

シリーズ号が設定できます。MENUボタンが押して、「シリーズ号」選択肢を選択して、OKボタンが押して、ONが選択してパスワードが設定します。シリーズ号は、0～9の間で選択された4桁の数字です。

## 11.再生

カメラはSETUPモードを変更して、REPLYボタンが押して、上/下ボタンが押して写真や動画をチェックします。

写真をチェックすると、上/下ボタンが押してページ上/下を変更します。動画をチェックすると、OKボタンが押して再生します。再度OKボタンが押して再生停止します。REPLYボタンが押して待機モードに戻ります。

### 11.1 目下ファイルを削除する

この機能を選択して、メモリーカードで単独的なファイルを削除することができます。再生モードでMENUボタンが押して「目下ファイルを削除する」を選択して、OKボタンが押して選択したファイルを削除します。

### 11.2 全てのファイルを削除する

この機能を選択して、メモリーカードで全てのファイルを削除することができます。再生モードでMENUボタンが押して「全てのファイルを削除する」を選択して、OKボタンが押して全てのファイルを削除します。

### 11.3 スライド展示

この機能を選択して、メモリーカードの写真は自動的に順次表示します。毎枚写真の展示時間は約2秒です。OKボタンが押して展示が停止して、展示中で写真は画面に永久に保存します。

### 11.4 書き込み保護

この機能を選択して、保存されたファイルは偶発的な削除から保護します。

「現在の書き込み保護」を選択して、選択したファイルを保護します。

「すべての書き込み保護」を選択して、すべてのファイルを保護します。

「現在リリース」を選択し、選択したファイルの書き込み保護を解除します。

「すべてのリリース」を選択し、すべてのファイルの書き込み保護を解除します。

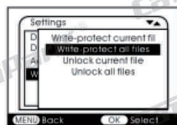
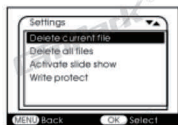

## 1. カメラの位置を調節

SETUPモードでは、最適な露出角度とモーションセンサーの範囲を設定することができます。

以下のプロセスを通り：

1.1 カメラは地面から1-2メートル高さ位置で設置し、カメラを希望の方向に合わせます。

1.2 カメラが誤動作するのを防ぐため、直射日光や障害物に設置しないでください。センサの検出範囲は120°です。カメラの記録角度は約120°です。

## 2. 普通の作業モード

このモードで動き検出機能を果たす、カメラは自動的に作業します。

カメラはONモードで設定して、15秒後には、カメラの画面や赤いLEDライトは消灯します。

カメラは待機モードが入って、動物などでカメラの検出範囲に入ると、

「設定について」カメラは写真及び動画を撮影します。  
動物は検出範囲外に移動した後、カメラはオフになり、待機モードに戻ります。

### 3.夜の作業モード

3.1. 夜間の撮影中は、カメラ前面の赤外線LEDが写真撮影に必要な光を提供します。  
LEDの範囲によってカメラが撮影を開始します

3.2. 夜間の撮影で写真や動画は白黒です。長時間映像を記録する場合、低電圧はカメラの安定性に大きな影響を与える可能性があります。  
低電圧の場合は、カメラは夜感撮影はお勧めしません。  
ご注意：夜間撮影で赤外線ランプのために電気消費量が増加します。低電圧の場合はカメラは正常に作業できません。一方、昼で昼光が利用可能になると、カメラは低電圧でも正常に動作します。

### 1、TV接続

カメラはTVで接続できます。以下のプロセスを通り：

- 1.1 TVがオンになって、カメラが3.5mmケーブルでAV端子が接続します；
- 1.2 カメラがSETUPモードに変更します；
- 1.3 接続完了し、カメラは再生モードが入れて、画面が消灯します。メモリーカードの内容はTVでに表示されます。

### 2、データがパソコンで転送します

USBケーブルでパソコンに接続します。接続完了し、新しいドライブがコンピュータに表示されます。写真と動画は大容量ストレージ「DCIM/100MEDIA」にあり、コンピュータにコピーすることができます。

ご注意：データは転送する際には、USBケーブルやメモリーカードを取り出したりしないでください。

## 仕様

イメージセンサー	14 Megapixel CMOSセンサー
モード	動画/写真/再生
レンズ	F2.5 f=3.6mm
LCD	2.4インチLCD
写真解像度	14M ( 4416*3312 )、8M ( 3264*2448 )、 5M ( 2592*1944 )、3M ( 2048*1536 )、 1M ( 1280*960 )
動画解像度	1920*1080、1280*720、720*480、640*480、 320*240
メモリー	32GBマイクロSDカードまで
ファイルフォーマット	JPEG/AVI
USB端子	USB2.0
電源	6V
言語	英語/フランス語/ドイツ語/スペイン語/ ポルトガル語/イタリア語/中国語
OS	Windows XP/Vista/7/8 ; Mac10.2
寸法	97*140*67mm

ご注意：本製品の仕様は改善のため予告なく変更することがありますので、あらかじめご了承ください。