

LISTA DE PARTES ARAÑAZOR DE SUELO RESISTENTE clase 17 lb. KT-3S

NOTE: LUBRICADOR ES NECESARIO PARA
LA OPERACIÓN DE ESTA PERFORADORA

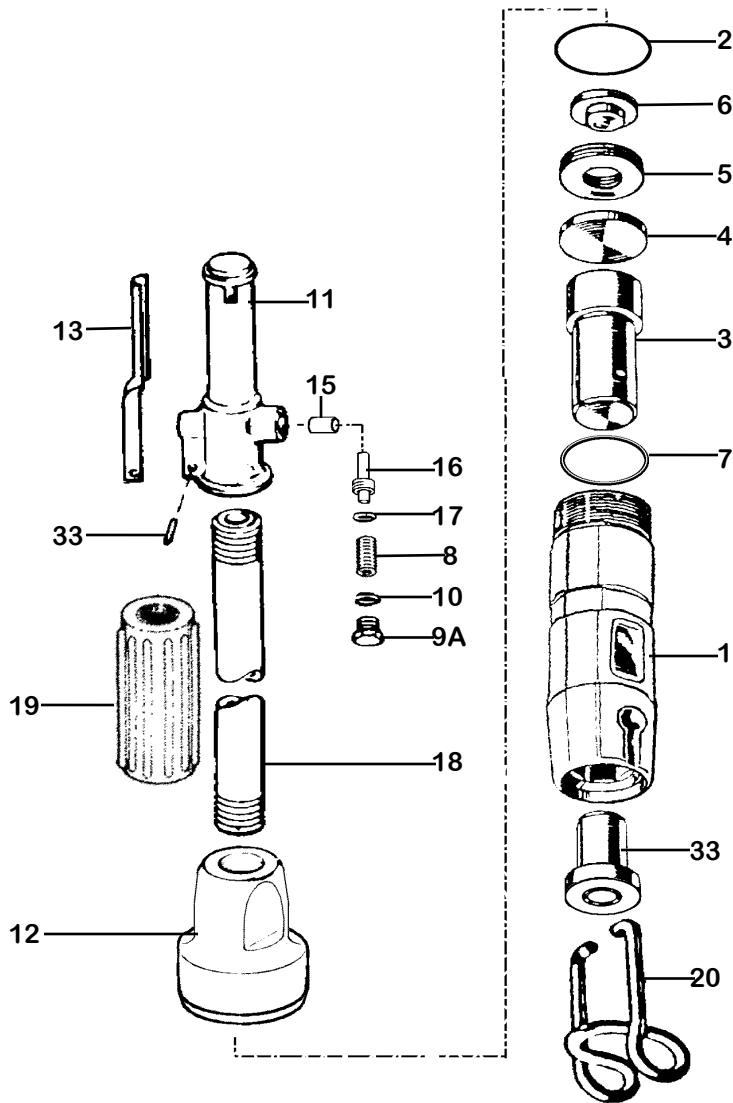

INDEX	PART	DESCRIPTION
-------	------	-------------

1	KT6161H	CILINDRO CON BUJE .580" HEXAGONAL
2	KT6162	ARO SELLO DE CILINDRO
3	KT6163	PISTÓN
4	KT6164	TOPO DE ASIENTO DE LA VÁLVULA
5	KT6165	RESORTES DE LA VÁLVULA (3)
6	KT6166	ASIENTO DE LA VÁLVULA SUPERIOR
7	KT6167	ANILLO DE LA VÁLVULA
8	KT6508	RESORTE DE LA BOLA DE VÁLVULA
9A	KT6509A	
10	KT6510	ARO SELLO DE TAPÓN
11	KT6501N	EMPUÑADURA DESCUBIERTA
NM	KT6500C	EMPUÑADURA COMPLETA
12	KT6112	CASQUILLO DE DISTRIBUCIÓN DE AIRE
13	KT6503	PALANCA REGULADORA
14	KT6504	PASADOR DE LA PALANCA
14R	KT7614R	AGARRADOR DE GOMA
15	KT6502	BUJE DE LA VAVÁLVULA REGULADORA
16	KT6506	PASADOR DE PRESIÓN
17	KT6507	ARO SELLO PASADOR DE PRESIÓN
18	KT6178	TUBERIA CONECTORA (36") ESTÁNDAR
NS	KT6178-1	TUBERIA CONECTORA (18")OPTIONAL
NS	KT6178-2	TUBERIA CONECTORA (24")OPTIONAL
20	KT6290	SESORTE DE RETENEDOR
33	KT6193	BUJE HEXAGONAL .580"
NS	KT6195	BUJE REDONDO .680" (OPTIONAL)

AL ORDERNAR HERRAMIENTA,
ESPECIFIQUE EL TAMAÑO DEL
BARRENO Y LONGITUD DE LA
TUBERIA CONECTORA

ADVERTENCIA:

SIEMPRE DESCONECTAR EL AIRE ANTES DE CAMBIAR LOS CINCELES O DESMANTELAR LA HERRAMIENTA PARA REVISION O REPARACION. PARA MAXIMA SEGURIDAD, RECOMENDAMOS LA INSTALACION UNA VALVULA AUTOMATICA QUE CORTAR EL AIRE AL FINAL DE LA MANGUERA DEL AIRE .

ARAÑAZOR DE SUELO (RESISTENTE)

clase 17 lb. KT-3S



Especificaciones

Peso Neto	7.6kg	17lbs.
Longitud Total	135cm	53 in
Longitud con Cincel	1.5 m	5 ft
Diam. de Cilindro	37 mm	1.5 in
Golpe de Embolo	37 mm	1.5 in
Número de Impactos	3850	3850
Buje Hexagonal	14.8mm Hex	.580 in Hex
Buje Redondo	17.5mmRnd	.680 in Rnd
Diam. de la Conexion	12mm	1/2 in
Consumo de Aire*	.34 m ³ /m	12 cfm
