

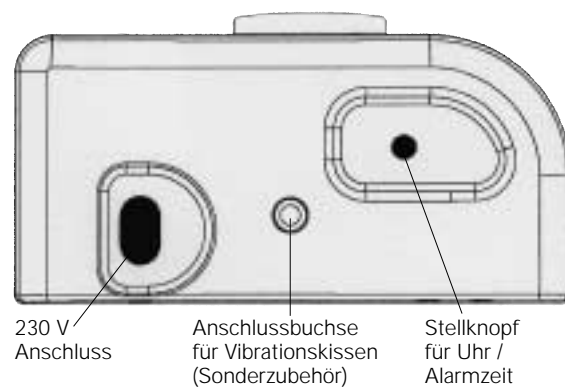

time *flash*

Bedienungsanleitung
Operating Instructions
Mode d'emploi
Gebbruiksaanwijzing
Istruzioni per l'uso
Instrucciones de servicio

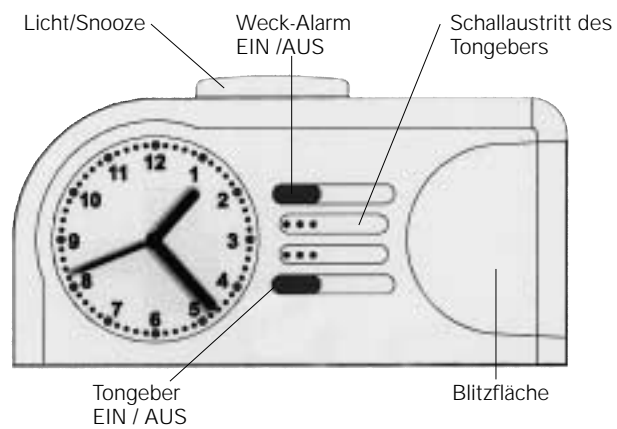

Wir beglückwünschen Sie zum Erwerb Ihres *time flash*. Sie haben sich dabei für ein modernes und zuverlässiges System entschieden.

Der *time flash* ist eine elektronische Uhr mit analoger Zeitanzeige. Er weckt mit Blitzlampe und/oder akustischem Tongeber. Ein als Sonderzubehör erhältliches Vibrationskissen (Best.Nr. A-3303-0) kann ebenfalls angeschlossen werden.

Standard-Lieferumfang

Überprüfen Sie, ob alle nachfolgend aufgeführten Teile enthalten sind:

- *time flash*
- 230 V Netzkabel
- Garantiekarte

Inbetriebnahme

Netzstecker des *time flash* in eine 230 Volt-Netzsteckdose einstecken. Uhrzeit und Alarmzeit einstellen.

Uhrzeit einstellen

Stellknopf für Uhr/Alarmzeit leicht herausziehen und gleichzeitig in Pfeilrichtung drehen bis die gewünschte Uhrzeit eingestellt ist.

Anmerkung: Bitte nur mit geringem Kraftaufwand am Stellknopf für Uhr/ Alarmzeit ziehen!

Weckzeit einstellen

Stellknopf für Uhr/Alarmzeit in Pfeilrichtung drehen bis die gewünschte Weckzeit eingestellt ist.

Weck-Alarm ein/ausschalten

Weck-Alarm mittels des EIN/AUS-Schalters einschalten. Schalterstellung „nicht gedrückt“ : Weck-Alarm eingeschaltet (grüner Rand am Schalter sichtbar). Schalterstellung „gedrückt“ : Weck-Alarm ausgeschaltet

Tongeber ein/ausschalten

Der Tongeber ist eingeschaltet, wenn am Tastschalter die grüne Markierung sichtbar ist. Bei eingedrücktem Tastschalter (grüne Markierung nicht sichtbar) ist der Tongeber ausgeschaltet.

Weck-Wiederholung (Snooze-Funktion)

Durch Druck auf die Taste Licht/Snooze wird ein anstehender Weck-Alarm unterbrochen. Der Weckalarm wird nach ca. 5 Minuten wiederholt.

Ziffernblattbeleuchtung einschalten

Durch Druck auf die Taste Licht/Snooze wird die Beleuchtung des Ziffernblattes für ca. 4 Sekunden eingeschaltet.

Besonderheiten

- Wird ein Wecksignal nicht durch die Taste Licht/Snooze oder die Taste Weck-Alarm EIN/AUS unterbrochen, wiederholt sich das Wecksignal nach 4 Minuten (Autosnooze).
- Das Quarzwerk des *time-flash* besitzt eine Stromausfallsicherung. Bei netzseitigem Stromausfall läuft das Uhrwerk ca. 2 Stunden weiter. Die Weck-Alarmfunktion und die Beleuchtung haben während dieser Zeit keine Funktion.
- Bei anstehendem Weckalarm wird zusätzlich die Ziffernblattbeleuchtung eingeschaltet
- Zusätzlich zur grünen Markierung des Alarm EIN/AUS-Schalters wird bei eingeschaltetem Weckalarm die Snooze-Taste beleuchtet.
- Der *time flash* besitzt zwei unterschiedliche Weckrhythmen.
Der Weckrhythmus wird wie nachgehend beschrieben verändert:
-- Weckalarm ausschalten--
Snooze-Taste für 3 Sekunden gedrückt halten
-- Weckalarm wieder einschalten--

Die Auswahl des zweiten Weckrhythmus wird durch blinken der Snooze-Taste angezeigt.

Technische Daten:

Stromversorgung: 230 V, 50 Hz
Leistungsaufnahme: ca. 1 W



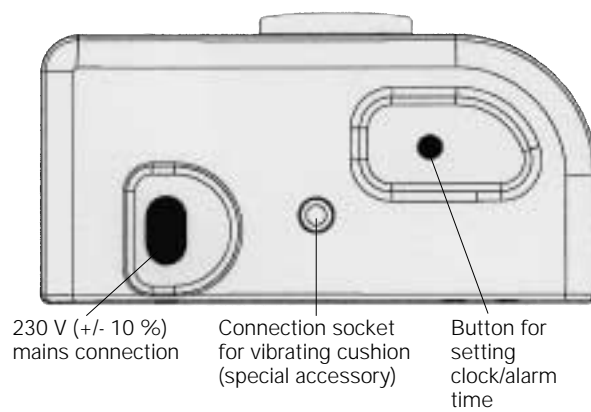
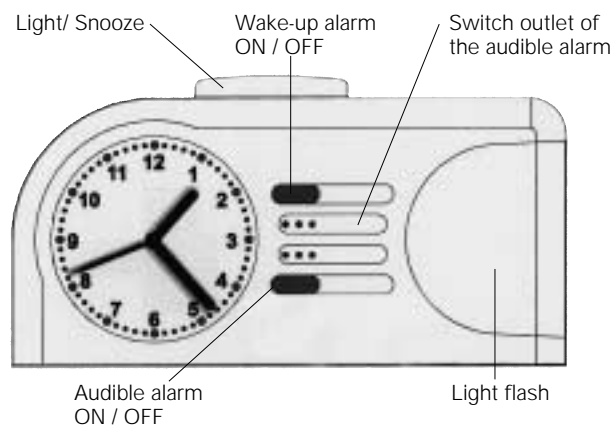

Congratulations on purchasing your *time flash*. You have selected a modern and reliable system.

The *time flash* is an electronic clock with an analogue time display. It wakes you up with a flashing light and/or an acoustic alarm. It is also possible to connect a vibrating cushion (special accessory, order no. A-3303-0).

Standard components

- *time flash*
- 230 V power supply unit
- Warranty card

Startup

Connect the supplied mains lead to the socket on the alarm clock and plug it into a 230 V power outlet.

Time setting

Carefully pull out the button for setting the clock/alarm time and, with the button pulled out, turn it in the direction of the arrow until the desired time is set.

Note: Please do not use excessive force when pulling out the button for setting the clock/alarm time!

Setting the wake-up time

Turn the button for setting the clock/alarm time in the direction of the arrow until the required alarm time is set.

Switching on the wake-up alarm

Switch on the wake-up alarm using the ON / OFF switch.

Switch not pressed: Wake-up alarm switched on (green outline visible around switch).
Switch pressed: Wake-up alarm switched off.

Switching on the audible alarm

Switch on the audible alarm using the Audible alarm ON / OFF switch.

Switch not pressed: Audible alarm switched on (green outline visible around switch).
Switch pressed: Audible alarm switched off.

Snooze Alarm

Press the Light/Snooze button to suspend a wake-up alarm which is in progress. The wake-up alarm is triggered again after about 5 minutes.

Switching on the clock face illumination

Press the Light/Snooze button to switch on the clock face illumination for about 4 seconds.

Special aspects of the alarm clock

- The alarm signal is repeated after 4 minutes (Autosnooze) unless you press the Light/Snooze button or the Wake-up alarm ON / OFF button.
- The quartz mechanism of the alarm clock has a backup power supply. The clock will continue to operate for about 2 hours if there is a power failure. The wake-up alarm function and the illumination are deactivated during this period.
- The clock face illumination is also activated when the alarm is triggered.
- As well as the green marking of the Alarm ON / OFF switch, the Snooze button is also illuminated when the alarm is triggered.
- You can select between two different alarm types. The alarm type is altered as described below:

-- Switch off the alarm -- Press and hold the Snooze button for 3 seconds --
Switch the alarm back on --
The Snooze button flashes to indicate that the second alarm type has been selected.

Technical data

Power supply: 230 V, 50 Hz
Power consumption
approx. 1 watt



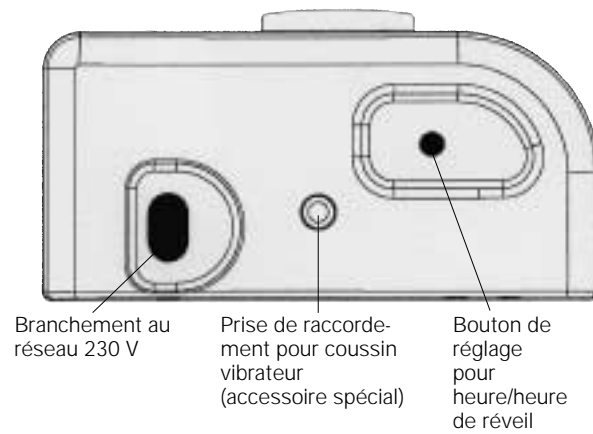
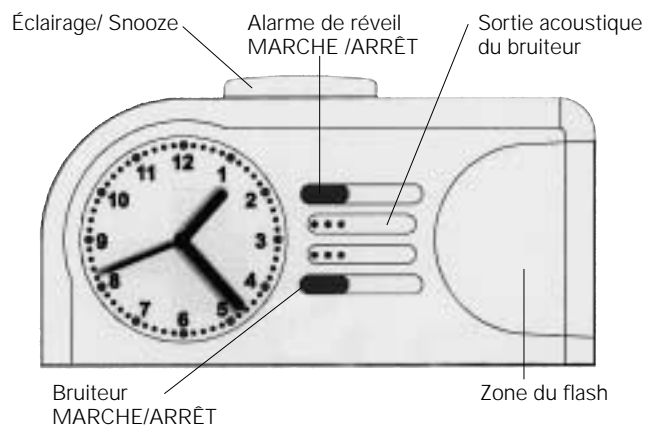

time flash est une pendule électronique avec affichage analogique de l'heure. Elle réveille par flash et/ou bruiteur. Un coussin vibreur disponible en option (n° cde A-3303-0) peut également être raccordé.

Livraison standard :

Vérifiez si les pièces suivantes sont incluses :

- Réveil *time flash*
- câble d'alimentation 230 V
- carte de garantie

Mise en service

Brancher la fiche du réveil dans une prise secteur de 230 volts. Régler l'heure et l'heure de l'alarme.

Réglage de l'heure

Tirer légèrement sur le bouton de réglage pour l'heure/l'heure de l'alarme tout en le faisant tourner dans le sens de la flèche pour le régler sur l'heure voulue.

Remarque : veiller à ne pas tirer trop fort sur le bouton de réglage pour l'heure/l'heure de l'alarme !

Réglage de l'heure de réveil

Faire tourner le bouton de réglage pour l'heure/l'heure de l'alarme dans le sens de la flèche pour régler l'heure de réveil souhaitée.

Activer l'alarme de réveil

Activer l'alarme de réveil au moyen du bouton MARCHE/ARRÊT.

Bouton „non enfoncé“ : alarme de réveil activée (un bord vert est visible sur le bouton).

Bouton „enfoncé“ : alarme de réveil inactive.

Réglage du bruiteur

Le bruiteur est activé ou dés-activé au moyen du bouton Bruiteur MARCHE/ARRÊT.

Bouton „non enfoncé“ : bruiteur activé (un bord vert est visible sur le bouton).

Bouton „enfoncé“ : bruiteur inactif.

Répétition de l'alarme (fonction snooze)

Une pression sur la touche Éclairage/Snooze interrompt une alarme de réveil active. L'alarme de réveil est répétée au bout de 5 minutes environ.

Activer l'éclairage du cadran

Une pression sur la touche Éclairage/Snooze déclenche l'éclairage du cadran pour une durée de 4 secondes environ.

Particularités du réveil

- Si un signal de réveil n'est pas interrompu avec la touche Éclairage/Snooze ou la touche Alarme de réveil MARCHE/ARRÊT, l'alarme se répète au bout de 4 minutes (autosnooze).
- Le mouvement d'horlogerie à quartz du réveil possède une sécurité en cas de coupures de courant.

En cas de panne de secteur, le mécanisme d'horlogerie continue à fonctionner pendant 2 heures environ.

La fonction d'alarme de réveil et l'éclairage ne fonctionnent pas pendant cette période.

- Si l'alarme de réveil est déclenchée, l'éclairage du cadran s'allume aussi.
- En plus du marquage vert du bouton d'alarme MARCHE/ARRÊT, la touche Snooze est éclairée si l'alarme de réveil est activée.
- Vous pouvez choisir entre deux rythmes de réveils différents.

Le rythme de réveil est modifié comme suit :

- Arrêter l'alarme de réveil – Appuyer pendant 3 secondes sur la touche Snooze -- Remettre l'alarme de réveil en marche --

La sélection du second rythme de réveil est indiquée par le clignotement de la touche Snooze.

Spécifications techniques

Alimentation électrique 230 V, 50 Hz
Consommation 1 watts environ



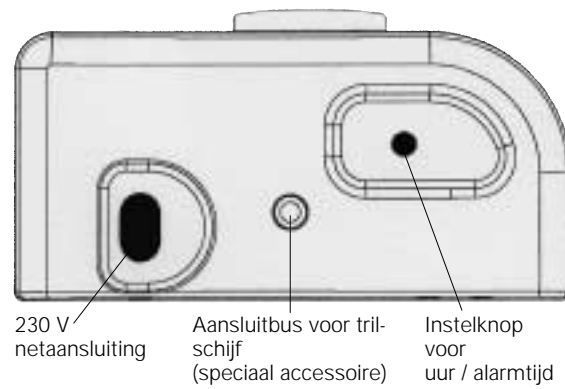
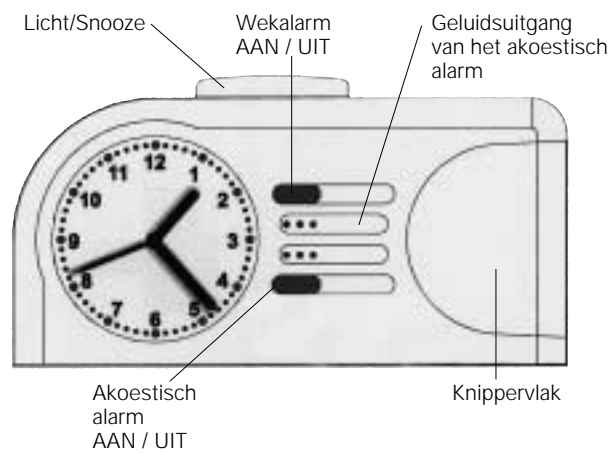

Wij feliciteren u met de aankoop van uw *time flash*. U hebt gekozen voor een modern en betrouwbaar systeem. De *time flash* is een elektronische wekker met analoge tijdweergave. Hij wekt met een knipperlamp en/of akoestisch alarm. Een trilschijf, die verkrijgbaar is als speciaal accessoire (best.Nr. A-3303-0), kan eveneens worden aangesloten.

Standaardlevering:

Controleer of alle hieronder vermelde onderdelen meegeleverd werden:

- *time flash*
- 230 V-voedingskabel
- garantiekaart

Ingebruikname

Netstekker van de wekker aansluiten op een 230 volt-contactdoos.

Uur en alarmtijd instellen.

Tijd instellen

Instelknop voor uur / alarmtijd lichtjes uittrekken en tegelijkertijd in de richting van de pijl draaien tot de gewenste tijd is ingesteld.

Opmerking: Draai slechts met een geringe krachtinspanning aan de Instelknop voor uur / alarmtijd!

Wektijd instellen

Instelknop voor uur / alarmtijd in de richting van de pijl draaien tot de gewenste wektijd is ingesteld.

Wekalarm in-/uitschakelen

Wekalarm door middel van de schakelaar AAN / UIT inschakelen.

Schakelaarpositie „niet ingedrukt“ : Wekalarm ingeschakeld (groene rand aan de schakelaar zichtbaar).
Schakelaarpositie „ingedrukt“ : Wekalarm uitgeschakeld.

Akoestisch signaal in-/uitschakelen

Door middel van de schakelaar Akoestisch alarm AAN / UIT wordt het akoestisch alarm in- of uitgeschakeld.

Schakelaarpositie „niet ingedrukt“ : Akoestisch alarm ingeschakeld (groene rand aan de schakelaar zichtbaar).
Schakelaarpositie „ingedrukt“ : Akoestisch alarm uitgeschakeld.

Wekherhaling (Snooze-functie)

Door op de toets Licht/Snooze te drukken, wordt een geactiveerd wekalarm onderbroken. Het wekalarm wordt na ca. 5 minuten herhaald.

Cijferverlichting inschakelen

Door op de toets Licht/Snooze te drukken, wordt de cijferverlichting ingeschakeld gedurende ca. 4 seconden.

Bijzonderheden van de wekker

- Indien een weksignaal niet door de toets Licht/Snooze of de toets Wekalarm AAN / UIT wordt onderbroken, dan wordt het weksignaal na 4 minuten herhaald (Autosnooze).
- Het kwartsuurwerk van de wekker beschikt over een stroomuitvalbeveiliging. Bij uitval van de netspanning loopt de klok ca. 2 uur verder. De wekalarmfunctie en de verlichting zijn gedurende deze tijd buiten werking.
- Bij geactiveerd wekalarm wordt bijkomend de cijferverlichting ingeschakeld

- Naast de groene markering van de schakelaar Alarm AAN/UIT wordt bij geactiveerd wekalarm de Snooze-toets verlicht.
- U kan kiezen tussen twee verschillende wekrites. Het wekrite wordt als volgt veranderd:
 - Wekalarm uitschakelen --
 - Snooze-toets gedurende 3 seconden ingedrukt houden
 - Wekalarm opnieuw inschakelen --
 - De keuze van het tweede wekrite wordt weergegeven door het knipperen van de Snooze-toets.

Technische gegevens

Voeding 230 V, 50 Hz
Vermogensopname ca. 1 Watt



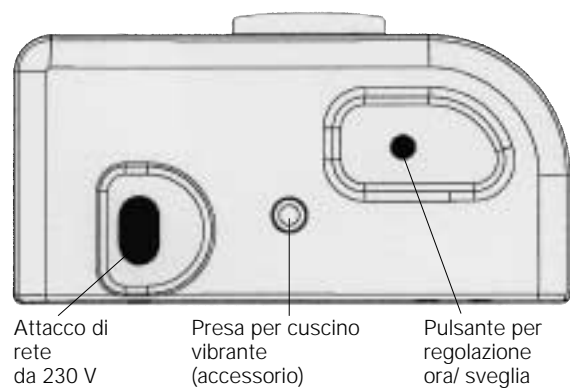
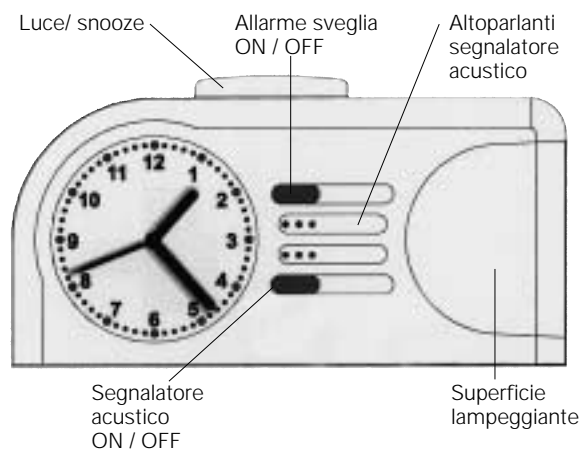

Le facciamo i nostri complimenti per l'acquisto della sveglia *time flash*. Ha scelto un sistema moderno ed affidabile. *time flash* è un orologio elettronico con indicatore analogico. La funzione di sveglia attiva un segnale luminoso e/o una segnalazione acustica. All'orologio può essere collegato un cuscino vibrante, disponibile come accessorio opzionale (no. ordine A-3303-0).

Fornitura standard

Controllare che la fornitura contenga tutti i seguenti elementi:

- *time flash*
- alimentatore da 230 V
- certificato di garanzia

Messa in funzione

Inserire la spina della sveglia in una presa di corrente da 230 Volt. Impostare l'ora e la sveglia.

Impostazione dell'ora

Estrarre leggermente il pulsante di regolazione dell'ora/della sveglia e girarlo in direzione della freccia fino a quando non si è impostata l'ora desiderata. Nota: estrarre delicatamente il pulsante di regolazione dell'ora/della sveglia!

Impostazione della sveglia

Girare il pulsante di regolazione dell'ora/della sveglia nella direzione della freccia, fino a quando non si è impostata l'ora di azionamento della sveglia.

Attivazione dell'allarme sveglia

Attivare l'allarme sveglia tramite l'interruttore ON / OFF.

Interruttore in posizione " non premuto": allarme sveglia attivato (è visibile il bordo verde dell'interruttore).

Interruttore in posizione " premuto": allarme sveglia disattivato.

Attivazione della segnalazione acustica

La segnalazione acustica viene attivata o disattivata tramite il relativo interruttore ON/OFF.

Interruttore in posizione " non premuto": segnalazione acustica attivata (è visibile il bordo verde dell'interruttore).

Interruttore in posizione " premuto": segnalazione acustica disattiva.

Ripetizione allarme sveglia (funzione snooze)

Premendo sul tasto Luce/snooze s'interrompe l'allarme sveglia. L'allarme sveglia si riattiva dopo 5 minuti.

Attivazione dell'illuminazione del quadrante

Premendo il tasto Luce/snooze si attiva l'illuminazione del quadrante per 4 secondi circa.

Le caratteristiche della sveglia

- Se non s'interrompe il segnale d'allarme della sveglia premendo il tasto Luce/snooze o il tasto Allarme ON / OFF, il segnale si ripete dopo 4 minuti (snooze automatico).

- Il movimento dell'orologio al quarzo della sveglia è dotato di un dispositivo di sicurezza in caso d'interruzione di corrente. In caso d'interruzione di corrente, il movimento dell'orologio continua a funzionare per 2 ore circa.

La funzione allarme sveglia e l'illuminazione sono invece disattive.

- Insieme all'allarme sveglia si attiva anche l'illuminazione del quadrante.

- Oltre al contrassegno verde dell'interruttore ON/OFF, s'illumina anche il tasto snooze quando l'allarme sveglia è attivato.

- Si possono selezionare due diverse suonerie.

Per modificare la suoneria

-- disattivare l'allarme sveglia--
tenere premuto il tasto snooze per 3 secondi -- riattivare l'allarme sveglia --

La selezione della seconda suoneria viene visualizzata dal lampeggiare del tasto snooze.

Dati tecnici:

alimentazione di corrente 230 V, 50 Hz
potenza assorbita 1 Watt circa



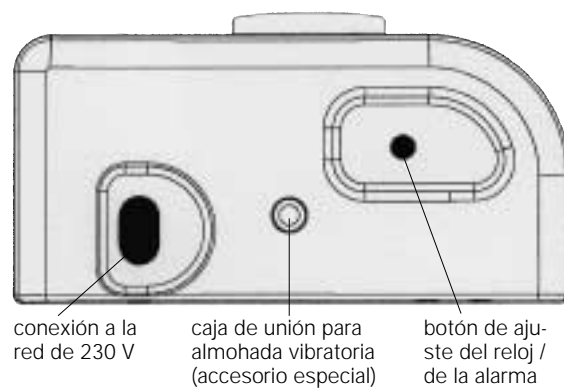
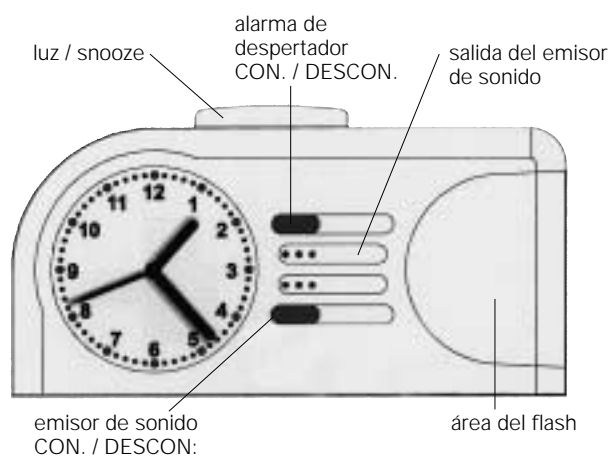

Le felicitamos por haber adquirido el *time flash*. Con él, Usted ha elegido un sistema moderno y fiable.

El *time flash* es un reloj electrónico con indicación analógica del tiempo. Despierta con flash y / o emisor de sonidos. También se puede conectar una almohada vibratoria (n° de pedido A-3303-0) que se entrega como accesorio especial.

Volumen de entrega estándar:

Le rogamos comprobar si están incluidas todas las piezas enumeradas a continuación:

- *time flash*
- Cable de la red para 230 V
- Tarjeta de garantía

Puesta en servicio

Conectar el enchufe del despertador en una caja de enchufe de 230 voltios. Ajustar hora y tiempo de alarma:

Ajustar la hora

Jalar el botón de ajuste del reloj / de la alarma ligeramente hacia afuera y girarlo simultáneamente en dirección de la flecha hasta que se haya ajustado la hora deseada.

Nota: ¡Favor de no jalar con demasiada fuerza en el botón de ajuste del reloj / de la alarma!

Ajustar el tiempo de alarma

Girar el botón de ajuste del tiempo / de la alarma en dirección de la flecha hasta que se haya ajustado la hora de alarma deseada.

Conectar la alarma de despertador

Conectar la alarma de despertador mediante el botón CON. / DESCON.

Posición "no presionada" del botón: alarma de despertador conectada (se verá el borde verde en el botón).

Posición "presionada" del botón: alarma de despertador desconectada.

Conectar el emisor de sonido

Mediante el botón emisor de sonido CON. / DESCON. se conecta resp. desconecta el emisor de sonido.

Posición "no presionada" del botón: emisor de sonido conectado (se verá el borde verde en el botón).

Posición "presionada" del botón: emisor de sonido desconectado.

Repetición de la alarma (función snooze)

Presionando el pulsador luz/snooze se interrumpe una alarma despertadora inminente. La alarma despertadora se repite después de aprox. 5 minutos.

Conectar la iluminación de la esfera/carátula

Presionando el botón luz / snooze se conecta la iluminación de la esfera/carátula por aprox. 4 segundos.

Particularidades del despertador

- En caso de que la señal despertadora no sea interrumpida mediante el botón luz / snooze o el botón alarma de despertador CON. / DESCON., después de 4 minutos se repetirá la señal despertadora (Autosnooze).

- El mecanismo de reloj de cuarzo del despertador dispone de un seguro contra apagones.

Con un apagón por parte de la red, el mecanismo del reloj continuará funcionando por aprox. 2 horas.

Durante este tiempo, no funcionarán la función de alarma de despertador y la iluminación.

- Con una alarma de despertador inminente, además se conectará la iluminación de la esfera/carátula.

- En adición a la marca verde del botón de alarma CON./DESCON., con alarma de despertador conectada también se iluminará el botón snooze.

- Vd. puede elegir entre dos tipos diferentes del ritmo del despertador.

El ritmo del despertador se cambia de la manera descrita a continuación:

-- desconectar alarma de despertador-- mantener el botón snooze presionado por 3 segundos -- volver a conectar la alarma de despertador --

La selección del segundo ritmo del despertador se visualiza mediante el botón snooze parpadeante.

Datos técnicos

Suministro de corriente: 230 V, 50 Hz
Consumo de potencia: aprox. 1 vatios



Humantechnik Service-Partner

D - Germany

Humantechnik GmbH
Im Wörth 25
D-79576 Weil am Rhein
Tel.: 076 21 / 9 56 89-0
Fax.: 076 21 / 9 56 89-70

CH - Switzerland

Humantechnik GHL AG
Rheinfelderstrasse 6
CH- 4058 Basel
Tel.: 061 / 6 93 22 60
Fax.: 061 / 6 93 22 61

A - Austria
Eastern-Europe

Humantechnik Austria
Sickliger & Partner KEG
Wagnitzerstr. 29
A-8401 Kalsdorf b. Graz
Tel./Fax.: ++43-3135/56287

F - France
B - Belgium

**SMS AUDIO
ELECTRONIQUE S.A.R.L**
138, Grand' Rue
F-68170 Rixheim
Tel.: ++33-3 89 44 14 00
Fax.: ++33-3 89 44 62 13

**For other service-partners
in Europe please contact:**

Humantechnik Germany
Tel.: ++49-76 21-9 56 89-0
Fax.: ++49-76 21-9 56 89-70
Internet:
www.humantechnik.com
e-mail: info@humantechnik.com

