



OWNER'S MANUAL GUIDE DE MONTAGE MANUAL DEL USUARIO

GS4000 / GS4000B Vertical Garden Shed Remise de jardin vertical Caseta Vertical de Almacenamiento para Jardín

No Tools Required
Aucun outil n'est nécessaire pour le montage
El armado no requiere herramientas

WARNING

- Not intended for storage of flammable or caustic chemicals.
- Store heavy items near the bottom of shed.
- Not intended for use by children.
- Do not stand, sit, or store items on storage shed lid.
- Handle carefully in extreme temperatures.
- Repair or replace broken parts immediately.
- Suncast is not responsible for damage caused by weather or misuse.
- At regular intervals inspect your shed to make sure that assembly integrity has been maintained.
- Periodically check that the location you have chosen to set your shed is still level.

ATTENTION

- N'utilisez pas la remise afin de stocker des produits chimiques inflammables ou corrosifs.
- Entrez les articles lourds au fond de la remise.
- La remise ne doit pas être utilisée par des enfants.
- Ne pas se tenir debout, assis, ni entreposer d'articles sur le couvercle de la remise.
- Veillez à manipuler la remise avec une grande précaution lors de températures extrêmes.
- Réparez ou remplacez immédiatement les pièces défectueuses.
- Suncast décline toute responsabilité en cas de dommages causés par les intempéries ou la négligence de l'utilisateur.
- Inspectez la remise à intervalles réguliers afin de vous assurer que cette dernière demeure en bon état.
- Vérifiez régulièrement que l'emplacement que vous avez choisi pour la remise demeure à niveau.

ADVERTENCIA

- No está diseñado para guardar sustancias químicas cáusticas o inflamables.
- Guarde artículos pesados en el fondo de la unidad.
- No está diseñado para ser usado por los niños.
- No se sienta o se pare, o guarde artículos encima de la unidad.
- Maneje con cuidado durante temperaturas extremas.
- Repare o reemplace inmediatamente piezas dañadas.
- Suncast no se hace responsable por daños causados por la intemperie o el mal uso.
- A intervalos regulares inspeccione la unidad para verificar la integridad del armado y su mantenimiento en buenas condiciones.
- Periódicamente verifique que la ubicación que ha escogido para la unidad se conserva plana y nivelada.

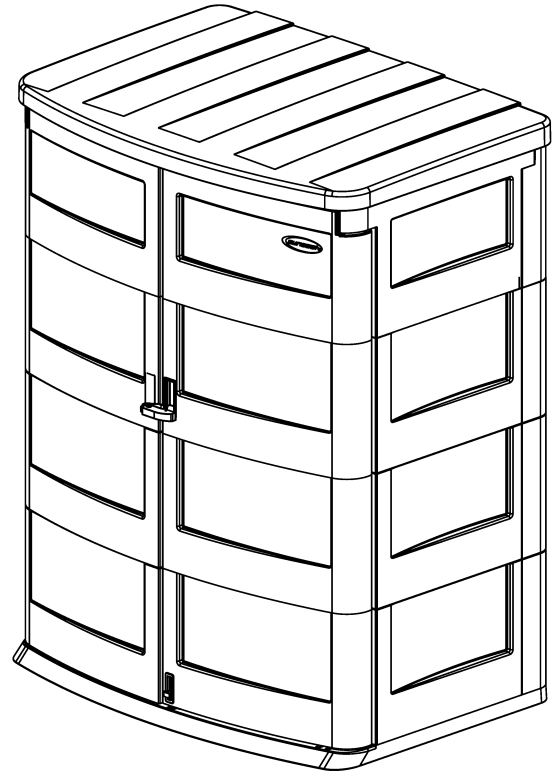

Before you begin...

Read instructions prior to assembly. This kit contains parts that can be damaged if incorrectly assembled. **Please follow instructions.** Suncast is not responsible for replacing parts damaged due to incorrect assembly.

Avant de commencer...

Lisez les instructions avant de procéder à l'assemblage. Ce kit contient des pièces qui risquent d'être endommagées si ces dernières ne sont pas montées correctement. **Veillez suivre les instructions.** Suncast ne peut être tenu responsable en cas de perte de pièces suite à un montage incorrect.

Antes de empezar...

Lea las instrucciones antes de comenzar a armar. Este producto tiene piezas que pueden dañarse si se arman incorrectamente.

GS4000 / GS4000B vertical garden shed of Suncast Corporation is patented by U.S. Patent No. D468,833 and Canadian Patent No. 99,198.

La remise de jardin verticale GS4000 / GS4000B de Suncast Corporation est couverte par le brevet américain n° D468,833 et par le brevet canadien n° 99,198.

La caseta vertical de almacenamiento para jardín GS4000 / GS4000B de Suncast Corporation está patentada por la patente de EE.UU. n° D468,833 y por la patente canadiense n° 99,198.

Quality Control No.
N° de contrôle de qualité
No. de control de calidad

Assembly Instructions / Instructions de montage / Instrucciones de Armado

1. IMPORTANT: Bottom (A) must be installed on a level surface.

1. IMPORTANT: Placez le socle (A) sur une surface à niveau.

1. IMPORTANTE: El Panel de Fondo (A) debe instalarse sobre una superficie plana y nivelada.

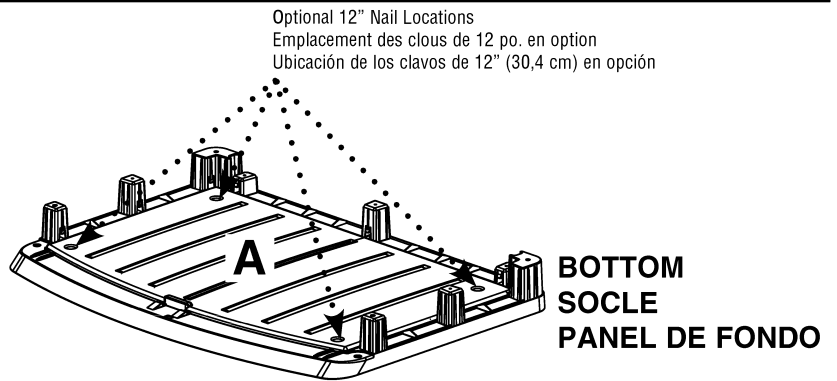

Securing to Ground

Your shed bottom can be secured to the ground by drilling 7/16" holes through the four provided round recessed areas in each of the four corners and then inserting 12" nails through the holes in the base and into the ground. These nails are available at home centers and hardware stores.

Fixation du socle au sol

Le socle de la remise peut être fixé au sol en perçant des trous de 7/16 po. (11 mm) dans les quatre espaces en retrait prévus dans chacun des quatre coins puis en introduisant un clou de 12 po. (30 cm) dans les trous du socle jusqu'à atteindre le sol. Ces clous sont disponibles auprès de votre quincaillier.

Afianzamiento de la Unidad en el Piso

El fondo de la unidad puede asegurarse en el piso taladrando perforaciones de 7/16" (11 mm) a través de las cuatro depresiones circulares en las cuatro esquinas del fondo, e insertando puntillas de 12" (30 cm) en el piso a través de estas perforaciones del fondo. Estas puntillas se encuentran en ferreterías y establecimientos de útiles y accesorios para la casa.

2. Attach Lower Sides (E and C) to Base. Press down on parts until each piece snaps in place.

NOTE: Side Panels MUST be placed first to properly engage interlocking components.

3. Attach Lower Back (D) to Base by mating tongue and groove on Back (D) with tongue tab and groove in sides. Press down until parts snap into place.

4. To construct second and third rows, alternate snapping into place Lower Side Panel sets (E and C) and Lower Back Panels (D) onto the assembly.

2. Fixez les panneaux latéraux inférieurs (E et C) au socle. Pressez les pièces les unes contre les autres jusqu'à ce qu'elles se bloquent en place.

REMARQUE: Les côtés DOIVENT être placés en premier afin que les dispositifs de verrouillage s'emboîtent.

3. Fixez le panneau arrière inférieur (D) au socle en emboîtant la languette et la rainure à la partie arrière (D) avec la languette et la rainure dans les côtés. Pressez les pièces les unes contre les autres jusqu'à ce qu'elles se bloquent en place.

4. Pour construire la deuxième et la troisième rangée, emboîtez les différents ensembles de pièces (E et C) et les panneaux inférieurs arrières (D).

2. Fije en el Panel de fondo los Costados Inferiores (E y C). Presione las piezas hacia abajo hasta que cada una encaje en su lugar.

NOTA: Los paneles laterales DEBEN colocarse primero para que los componentes entrecruzados encajen apropiadamente.

3. Instale en el Panel de fondo el Respaldo de Abajo (D), haciendo coincidir la lengüeta y ranura en el Respaldo (D) con la lengüeta y ranura de los costados. Presione hacia abajo las piezas hasta que encajen en su lugar.

4. Para instalar la segunda y tercera filas, encaje en su lugar, en forma alternada, Juegos de Paneles Laterales Inferiores (E y C) y Paneles de Respaldo Inferiores (D), formando el conjunto.

Tongue tab and groove connection
Emboîtement languette-rainure
Conexión de lengüeta y ranura

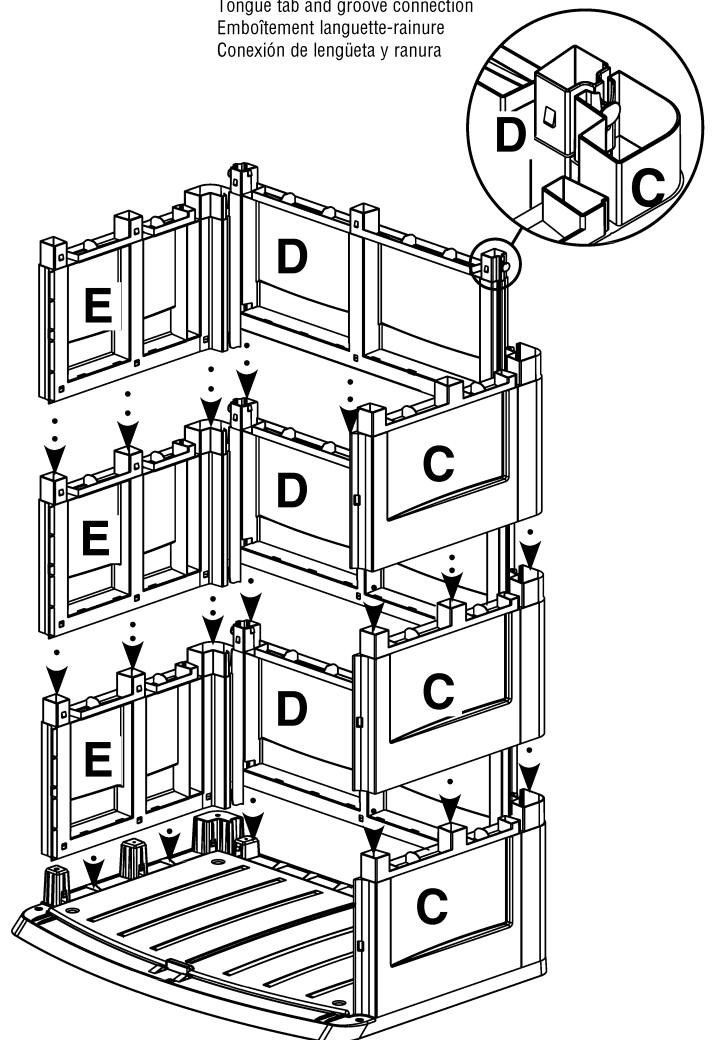

NOTE: One lower right Door Panel B is prepared to accept the Door Latch Assembly housing. This Panel MUST be placed as the lowest right door panel.

5. Assemble Right Door by stacking two Lower Door Panels (B and B) and pressing until the two pieces snap together.

NOTE: One lower Door Panel B is prepared to accept the Right Handle Assembly. This Panel MUST be placed as the third right door panel up from the Base.

6. Take the third Lower Door Panel (B) with handle cutout and place it on top of the two assembled Lower Door Panels and press until it snaps into place. Take the Upper Door Panel (BB) and place it on top of the assembled Lower Door Panels and press together until pieces snap into place.

7. Place Right Door Cap (G) in right door cap receptacle on bottom of Lower Right Door (B) and press together until Right Door Cap snaps into place.

8. Repeat process for Left Door with parts A, A, A, AA, and F.

NOTE: One lower Door Panel A is prepared to accept the Left Handle Assembly. This Panel MUST be placed as the third right door panel up from the Base.

When complete, set completed left door aside for later use.

REMARQUE: Un des panneaux inférieurs B est capable d'accueillir le logement du verrou. Ce panneau possède une étiquette ainsi que le panneau destiné au verrou. Ce panneau doit être placé en tant que panneau de porte droit le plus bas afin que votre remise soit correctement construite.

5. Fixez la porte droite en empilant les deux panneaux de porte inférieurs (B et B) en pressant les deux pièces l'une contre l'autre jusqu'à ce qu'elles se bloquent en place.

REMARQUE: Un panneau de porte B peut accueillir la poignée droite. Ce panneau DOIT être placé en tant que troisième panneau de porte droit en partant du socle.

6. Placez le troisième panneau de porte inférieur (B) sur les panneaux de porte inférieurs ayant déjà été montés et pressez les pièces les unes contre les autres jusqu'à ce qu'elles se bloquent en place. Placez le panneau de porte supérieur (BB) sur les panneaux de porte inférieurs ayant déjà été montés et pressez les pièces les unes contre les autres jusqu'à ce qu'elles se bloquent en place.

7. Placez le capuchon de porte droite (G) dans le logement du capuchon de la porte gauche situé en bas de la porte droite (B) et pressez jusqu'à ce que le capuchon de porte droite se bloque.

8. Répétez l'opération pour le côté gauche avec les pièces A, A, A, AA, et F.

REMARQUE: Un panneau de porte A peut accueillir la poignée droite. Ce panneau DOIT être placé en tant que troisième panneau de porte droit en partant du socle.

Après avoir terminé, placez la porte gauche à l'écart afin de l'utiliser plus tard.

NOTA: Un Panel Inferior B de Puerta derecha ha sido preparado para recibir la caja de Conjunto de Aldaba de Puerta. Este Panel DEBE colocarse como el panel más bajo de la puerta derecha.

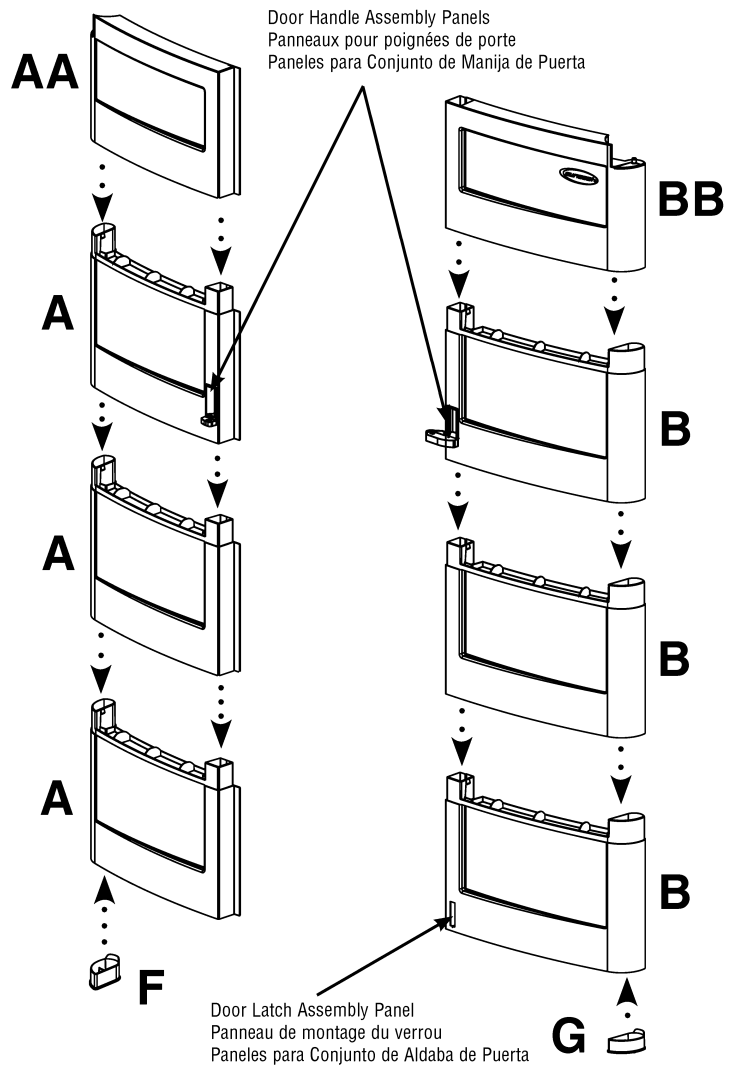

5. Arme la Puerta Derecha, colocando uno sobre otro dos Paneles Inferiores de Puerta (B y B) y presionando hasta que estas dos piezas encajen juntas.

NOTA: Un Panel inferior de Puerta B ha sido preparado para aceptar el Conjunto de Manija Derecha. Este Panel DEBE colocarse como el tercer panel de la puerta derecha, contando a partir del Panel de fondo .

6. Tome el tercer Panel Inferior de la Puerta (B) con el corte para Manija y colóquelo encima de los dos Paneles Inferiores de Puerta ya armados, y presione hasta que encaje en su lugar. Tome el Panel de Puerta Superior (BB) y colóquelo encima de los Paneles Inferiores de Puerta, ya armados, y presiónelos juntos hasta que las piezas encajen en su lugar.

7. Coloque la Tapa de la Puerta Derecha (G) en el receptáculo de tapa de puerta derecha en el fondo de la Puerta Derecha Inferior (B). Presiónelas juntas hasta que la Tapa de la Puerta Derecha encaje en su lugar.

8. Repita el proceso para la Puerta Izquierda con las piezas A, A, A, AA, y F.

NOTA: Un Panel inferior de Puerta A ha sido preparado para aceptar el Conjunto de Manija Izquierda. Este Panel DEBE colocarse como el tercer panel de la puerta derecha, contando a partir del Panel de fondo .

Una vez terminada, ponga a un lado la puerta izquierda para uso posterior.

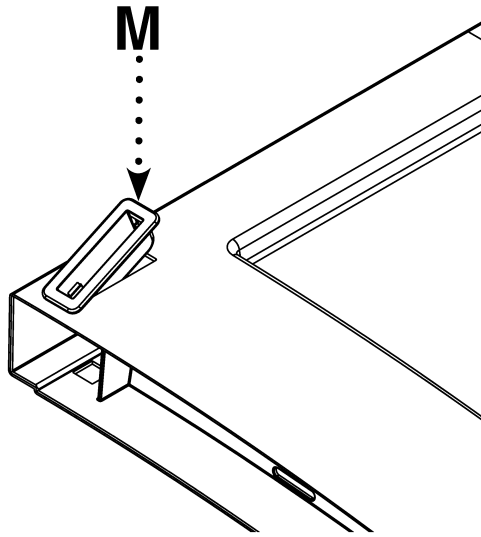

9. Locate door latch assembly housing receptacle in the lower right door. Insert Door Latch Housing (M) into door latch receptacle.

NOTE: Door Latch Housing can only be inserted in one direction.

9. Recherchez le logement du boîtier du verrou de la porte droite. Introduisez le boîtier du verrou de porte (M) dans le logement du verrou de porte.

REMARQUE: Le logement ne peut être introduit que dans un sens.

9. Ubique el receptáculo para la caja del conjunto de aldaba en la parte inferior de la puerta derecha. Inserte la Caja (M) de Aldaba de Puerta en el receptáculo para aldaba de puerta.

NOTA: La Caja de Aldaba de Puerta únicamente puede insertarse en una sola dirección.

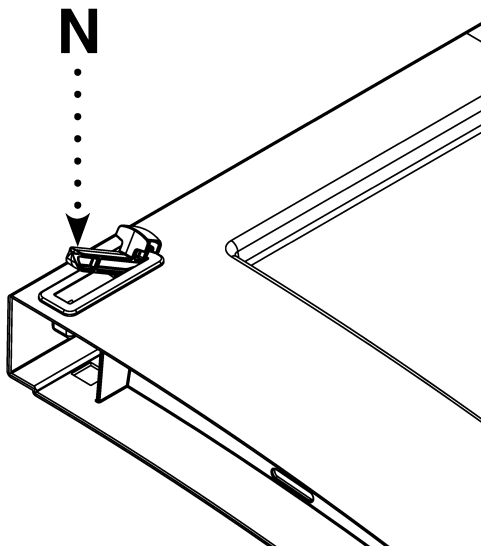

10. Insert the Door Latch Pin (N) into the Door Latch Housing. Push Door Latch Pin downward to engage snaps that secure it in housing.

10. Introduisez la goupille du verrou (N) dans le boîtier du verrou de porte. Appuyez sur la goupille du verrou de porte afin d'emboîter les pattes permettant de la fixer dans le boîtier.

10. Inserte el Perno de Aldaba de Puerta (N) en la Caja de Aldaba de Puerta. Presione el Perno de Aldaba de Puerta hacia abajo para que encajen las conexiones de presión que lo aseguran en la caja.

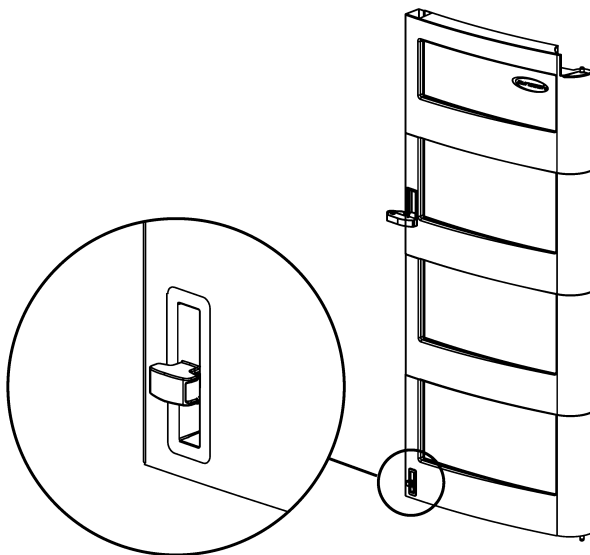

11. When complete set right door assembly aside for later use.

11. Après avoir terminé, placez la porte droite à l'écart afin de l'utiliser plus tard.

11. Una vez terminado el Conjunto de Puerta Derecha, póngalo a un lado para uso posterior.

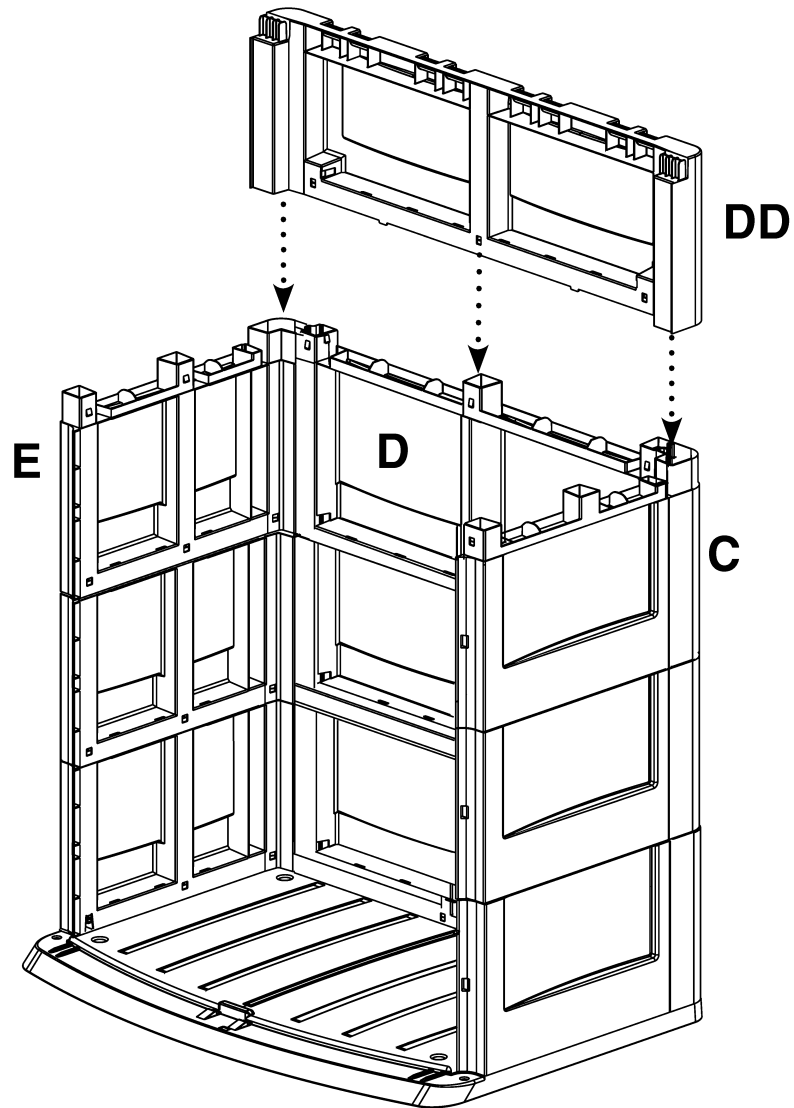

12. Place Upper Back (DD) onto Lower Back (D) making sure to connect to Lower Sides (E,C). Press down until Upper Back snaps into place.

IMPORTANT: Base must be installed on a level surface.

12. Placez le panneau arrière supérieur (DD) sur le panneau arrière inférieur (D) en veillant à raccorder les panneaux latéraux inférieurs (E,C). Appuyez jusqu'à ce que la partie arrière supérieure s'emboîte.

IMPORTANT: Placez le socle sur une surface à niveau.

12. Coloque el Respaldo Superior (DD) sobre el Respaldo Inferior (D) verificando que conecta los Lados Inferiores (E, C). Presione hacia abajo hasta que el Respaldo Superior encaje a presión en su lugar.

IMPORTANT: El panel de fondo debe armarse sobre una superficie nivelada.

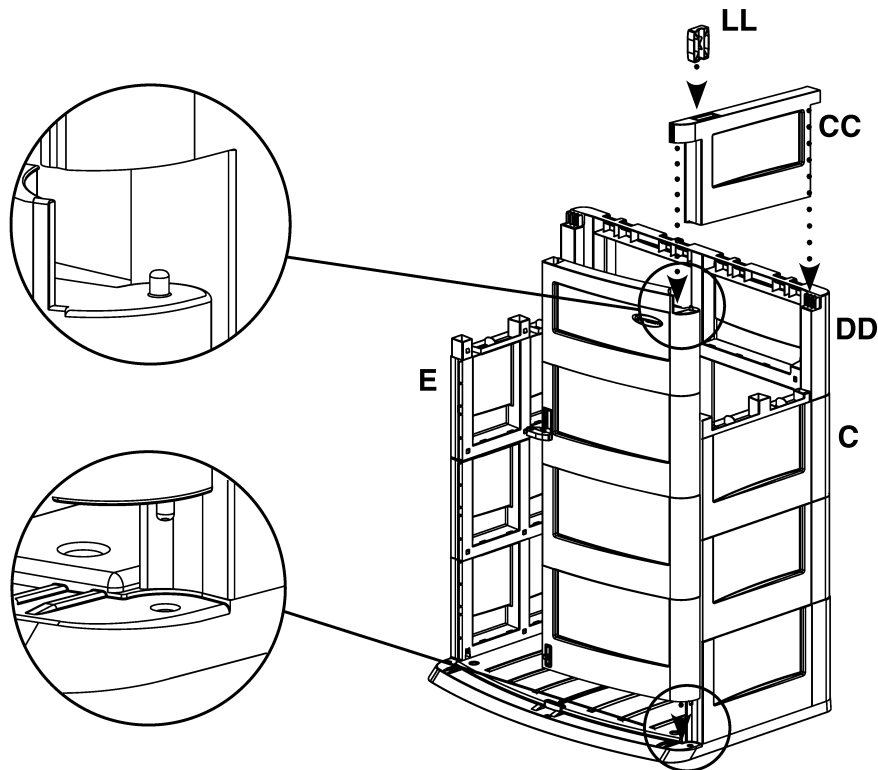

13. Place Upper Right Side Top Connector (LL) in upper right side cap receptacle located in the Upper Right Side Panel (CC). Press down until Upper Right Side Cap snaps into place.

14. Place right door assembly by positioning the door peg (which protrudes from the Lower Door Cap) into the door peg receptacle located in the Base.

15. Place Upper Right Side Panel (CC) on top of Lower Right Side Panel (C) by lining up the openings in the bottom of Upper Right Side Panel (CC) with corresponding pegs on top of Lower Right Side Panel (C). DO NOT SNAP INTO PLACE UNTIL STEP 16.

16. While holding right door assembly in place begin to push Upper Right Side Panel (CC) down. Make sure before Upper Right Side Panel (CC) fully engages that both the Upper Back (DD) and the right door assembly are contained by their corresponding receptacles in the Upper Right Side Panel (CC).

17. Repeat process for left side with parts LL, EE and E.

13. Placez le capuchon du côté supérieur droit (LL) dans le logement situé dans le panneau latéral supérieur droit (CC). Appuyez jusqu'à ce que le capuchon du côté droit s'emboîte.

14. Placez la porte droite en positionnant la cheville de la porte (elle fait saillie à partir du capuchon de la porte inférieure) dans le logement qui lui est réservé au niveau du socle.

15. Placez le panneau latéral supérieur droit (CC) sur le panneau inférieur droit (C) en alignant les ouvertures situées en bas du panneau latéral supérieur droit (CC) sur les chevilles correspondantes situées en haut du panneau inférieur droit (C). NE PAS EMBÔTER CES PIÈCES POUR 16.

16. Pendant que vous tenez la porte droite en place, commencez à appuyer sur le panneau latéral supérieur droit (CC). Avant que le panneau latéral supérieur droit (CC) s'emboîte, vérifiez que la partie arrière (DD) et la porte droite sont bien fixées dans leurs logements respectifs situés dans le panneau latéral supérieur droit (CC).

17. Répétez l'opération pour le côté gauche avec les pièces LL, EE, et E.

13. Coloque el Conector de Arriba del Lado Derecho Superior (LL) en el receptáculo de tapa del lado derecho superior ubicado en el Panel Lateral Derecho Superior (CC). Presione hacia abajo hasta que la Tapa del Lado Derecho Superior encaje en su lugar.

14. Coloque el conjunto de la Puerta Derecha, poniendo la clavija de puerta (que sobresale de la Tapa Inferior de la Puerta) en el receptáculo de clavija de puerta, ubicado en el Panel de fondo.

15. Coloque el Panel Lateral Derecho Superior (CC) encima del Panel Lateral Derecho Inferior (C), alineando las aberturas en el fondo del Panel Lateral Derecho Superior (CC) con las clavijas correspondientes encima del Panel Lateral Derecho Inferior (C). No encaje las piezas hasta el Paso 16.

16. Mientras mantiene el conjunto de la puerta derecha en su lugar, comience a presionar hacia abajo el Panel Lateral Derecho Superior (CC). Verifique, antes de conectar completamente el Panel Lateral Derecho Superior, que ambos: el Respaldo Superior (DD) y el conjunto de puerta derecha han encajado en sus correspondientes receptáculos en el Panel Lateral Derecho Superior (CC).

17. Repita el proceso anterior con las piezas del lado izquierdo: LL, EE, y E.

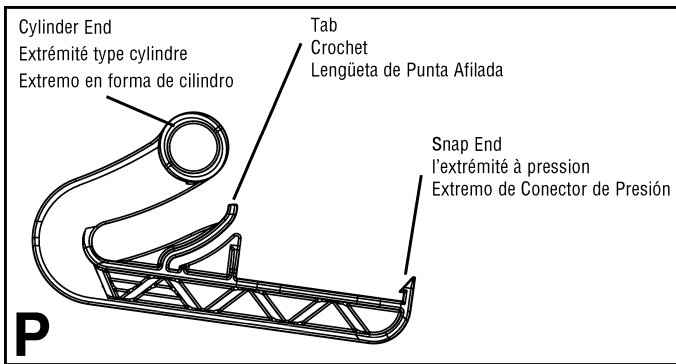

18. Open left door (A) 90° or greater angle.

To find Door Hook Slot locate the third Door Panel (A) up from the Base. This will be the same left and right panels that have the door handles.

Rotate the Door Hook (P) so that the cylinder head passes through the circle end of the Door Hook Slot.

18. Ouvrez la porte gauche (A) à un angle de 90° ou supérieur.

Pour trouver la fente du crochet de porte, déterminez quel est le troisième panneau de porte (A) en partant du socle. Il s'agira des mêmes panneaux droit et gauche comportant des poignées de porte.

Tournez le crochet de porte (P) afin que la tête du cylindre passe dans le cercle de la fente du crochet de porte.

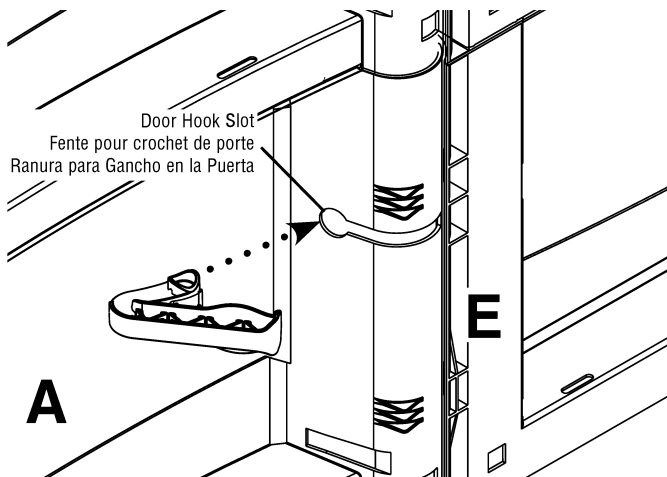

18. Abra la puerta izquierda (A) a un ángulo de 90° o más grados.

Para ubicar la Ranura del Gancho de Puerta, examine el tercer Panel de Puerta (A), contando a partir del Panel de fondo. Este será el mismo panel (derecho e izquierdo) que tiene las manijas de la puerta.

Gire el Gancho de Puerta (P) de manera que la cabeza de cilindro pase a través del extremo circular de la Ranura de Gancho de la Puerta.

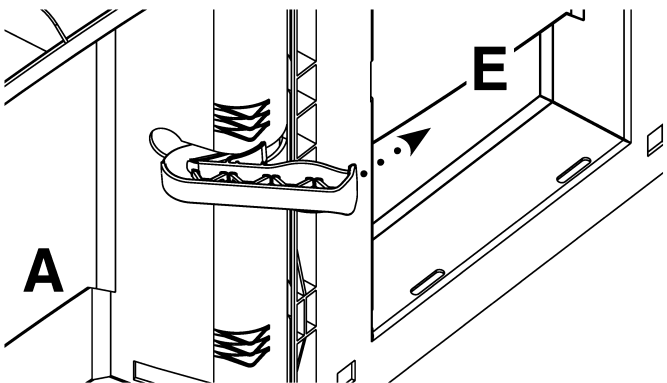

19. Guide Door Hook (P) along the door hook slot, moving snap end of the Door Hook (P) towards Side Panel (E).

19. Guidez le crochet de la porte (P) le long de la fente destinée au crochet, en orientant l'extrémité à pression du crochet de porte (P) vers le panneau latéral (E).

19. Guíe el Gancho de la Puerta (P) a lo largo de la ranura para gancho de la puerta, moviendo el extremo del enganche de presión del Gancho de la Puerta (P) hacia el Panel Lateral (E).

Tab between door and side panels
Crochet de porte entre le panneau de porte et le panneau latéral
Lengüeta entre la puerta y los paneles laterales

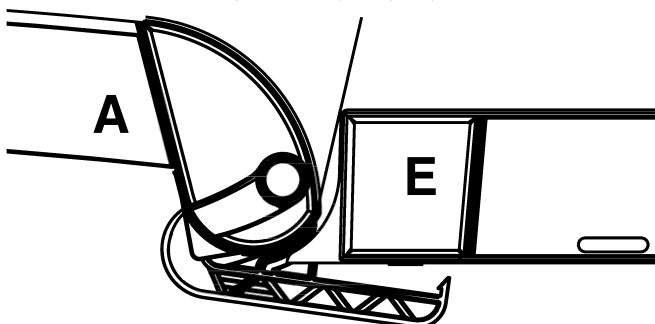

20. Place the door hook tab between the Door Panel (A) and the Side Panel (E) as shown in the view to the left.

20. Placez la languette du crochet de porte entre le panneau de porte (P) et le panneau latéral (E) comme illustré à gauche.

20. Coloque la lengüeta de gancho de la puerta entre el Panel de Puerta (A) y el Panel Lateral (E) como se muestra en el diagrama a la izquierda.

21. Keeping door hook tab in place, continue to move Door Hook (P) along door hook slot so that snap end of Door Hook is above snap end receptacle in Side Panel (E).

Push on snap end of Door Hook (P) until the Door Hook snaps in place.

Repeat process for right side.

21. Tout en veillant à ce que la languette du crochet de porte demeure en place, continuez à guider le crochet de porte (P) le long de la fente destinée au crochet afin que l'extrémité à pression du crochet de porte se trouve au-dessus de l'embout à pression correspondant du panneau latéral (E).

Pressez sur l'extrémité à pression du crochet de porte (P) jusqu'à ce que le crochet de porte soit fixé.

Répétez l'opération pour le côté droit.

21. Manteniendo la lengüeta de gancho de la puerta en su lugar, continúe moviendo el Gancho de Puerta (P) a lo largo de la ranura de la puerta hasta que el extremo de conexión de presión del Gancho de Puerta quede por encima del receptáculo para extremo de conexión de presión en el Panel Lateral (E).

Presione en el extremo de conexión a presión del Gancho de Puerta (P) hasta que el Gancho de Puerta encaje a presión en su lugar.

Repita este proceso en el lado derecho.

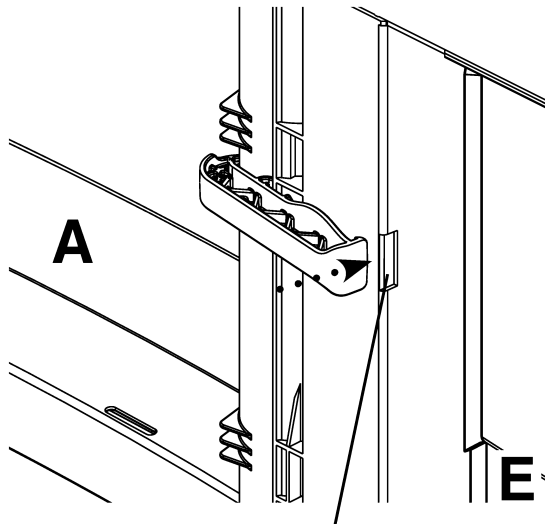

Snap end receptacle
Logement à pression
Receptáculo para el extremo de conector de presión

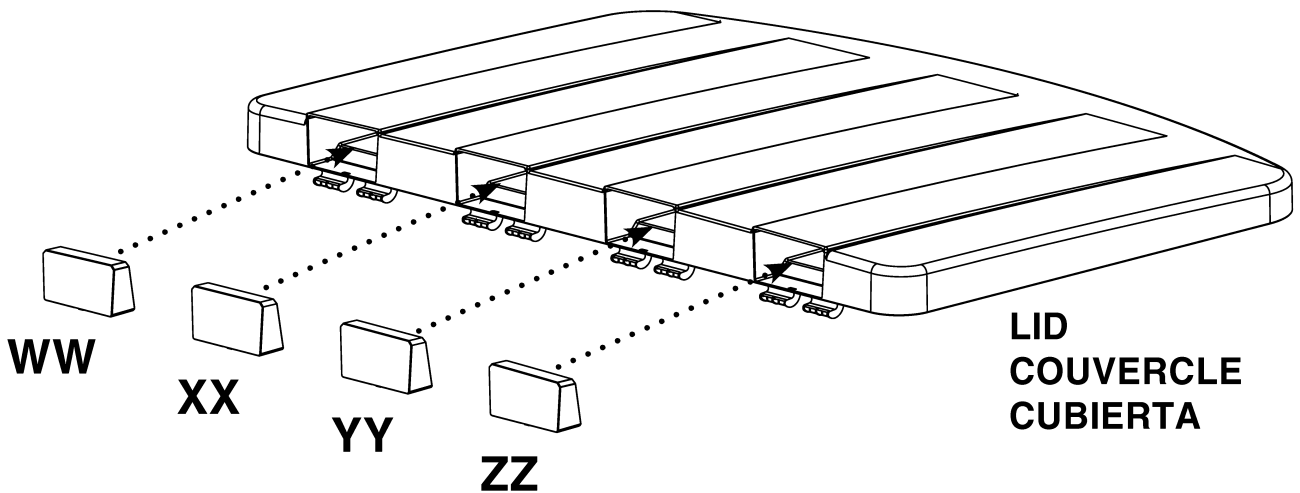

22. Assemble Lid by taking Lid End Caps (WW, XX, YY, ZZ) and pushing them into the respectively marked openings in the Lid.

NOTE: Lid End Caps are not interchangeable. Care should be taken to make sure that each Lid End Cap is placed in its properly marked opening.

22. Montez le couvercle en utilisant les capuchons d'extrémité (WW, XX, YY, ZZ) et en les poussant dans les ouvertures du couvercle.

REMARQUE: Les capuchons destinés aux extrémités du couvercle ne sont pas interchangeables. Veillez à placer chaque capuchon dans l'ouverture qui lui est réservée.

22. Arme la CUBIERTA, tomando las Tapas de Borde de Cubierta (WW, XX, YY, ZZ) y presionándolas dentro de las respectivas aberturas del borde, como se marca en la Cubierta.

NOTA: Las Tapas de Borde de Cubierta no son intercambiables. Tenga cuidado de colocar apropiadamente cada Tapa de Borde de Cubierta en el lugar que le ha sido marcado.

LID COUVERCLE CUBIERTA

23. Hold Lid in an up / open position parallel with the Upper Back (DD) then hook the Lid hinges to the Upper Back hinge receptacles. Carefully close Lid to engage.

24. Close Lid and press down at front corners to snap Lid onto Top Connectors (LL).

IMPORTANT: Product must be installed on a level surface.

23. Tenez le couvercle debout (position ouverte) parallèle à la partie arrière (DD) puis accrochez les charnières du couvercle dans les logements pour charnières de la partie arrière. Fermez le couvercle avec précaution.

24. Fermez le couvercle et appuyez vers le bas au niveau des coins à l'avant afin de mettre en place le couvercle sur les connecteurs supérieurs (LL).

IMPORTANT: El producto debe instalarse sobre una superficie nivelada.

23. Sostenga la Cubierta hacia arriba en posición abierta vertical, paralela con el Respaldo Superior (DD), y encaje las Bisagras de la Cubierta en los Receptáculos de Bisagra del Respaldo Superior. Cuidadosamente cierre la tapa para que las bisagras encajen en su lugar.

24. Cierre la Cubierta y presiónela hacia abajo en las esquinas de adelante para que la Cubierta encaje en los Conectores de Arriba (LL).

IMPORTANT: Placez le produit sur une surface à niveau.

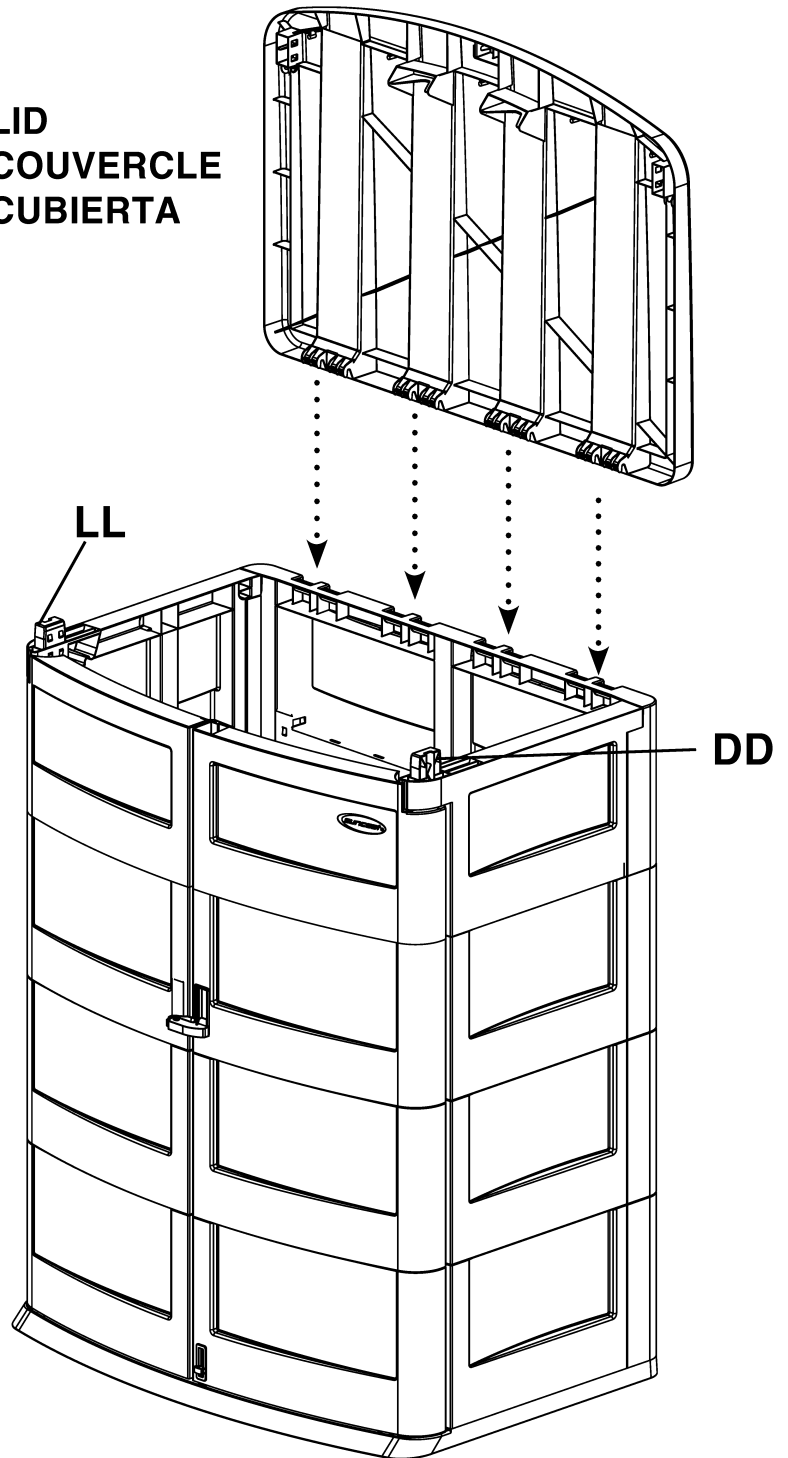

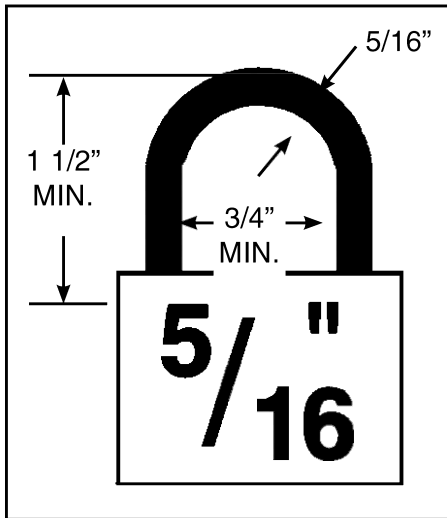

Securing Your Shed: To properly lock your shed using the Padlock Assembly feature, 5/16" padlock is recommended.

Fermer à clé votre remise: Pour fermer à clé votre remise en utilisant le dispositif de fermeture, il est recommandé d'utiliser un cadenas de 5/16 po.

Cierre Seguro de la Unidad: Para cerrar en forma segura la unidad, use la facilidad que ofrece el Conjunto de Candado. Se recomienda un candado de 5/16" (7 mm).

Shelving Template / Dimensions / Patrón para Anaqueles

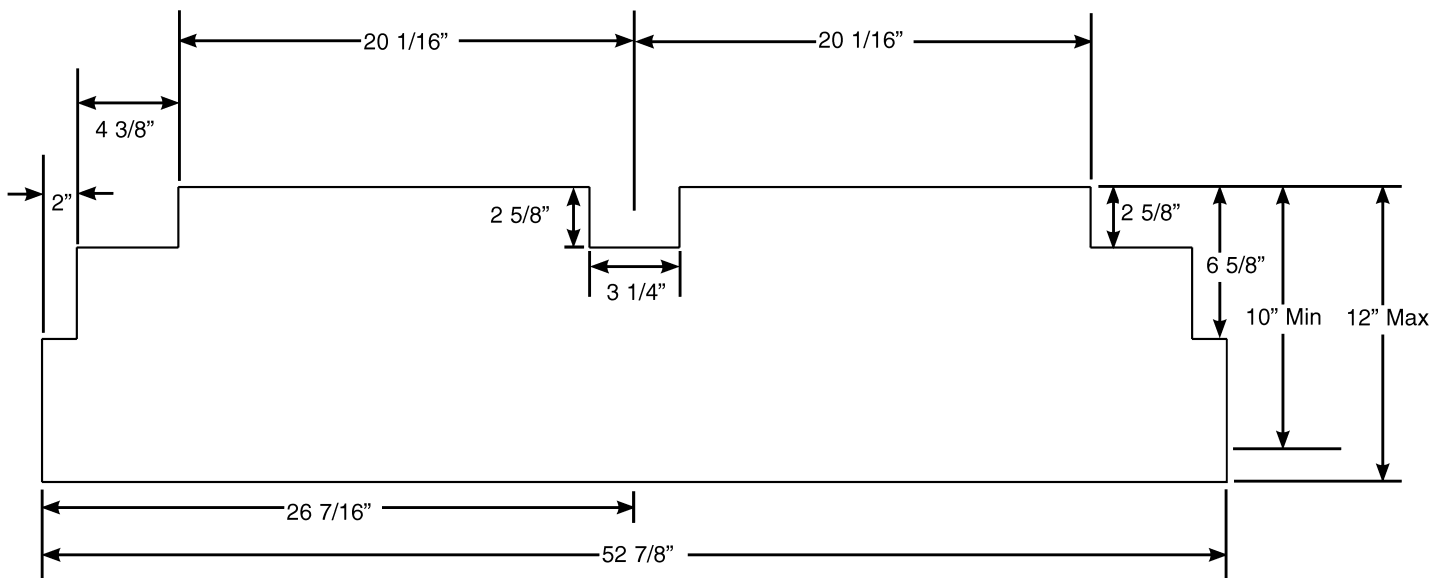

Shelving: Shelving can be added to your Suncast storage shed by utilizing the provided dimensions and cutting your own shelf from 1" thick shelving material. The notched corners face the back of the shed and fit into the inner shelf brackets that have been molded into the inner sides of your storage shed.

Étagères: Vous pouvez ajouter des étagères à votre remise en utilisant les dimensions fournies et en fabriquant votre propre étagère à partir d'une planche de 1 po. (2.54 cm) d'épaisseur. Les coins à encoches font face au dos de la remise et se placent dans les supports intérieurs pour étagères ayant été moulés dans les côtés intérieurs de la remise.

Instalación de Anaqueles: Esta unidad de Suncast admite la instalación de anaqueles si se utilizan las dimensiones dadas en las instrucciones y se cortan los anaqueles usando material para anaqueles de un espesor de 1" (2,5 cm). Las esquinas cortadas deben mirar hacia el respaldo de la unidad y encajan en las ménsulas interiores para anaqueles que se han moldeado en los paneles laterales en el interior de la unidad.

GS4000 Warranty

Suncast® Corporation, 701 North Kirk Road, Batavia, Illinois 60510 (Manufacturer) warrants to the original purchaser only that the enclosed product is free from material and workmanship defects under normal, household use at time of purchase. Defective product or part must be returned, freight prepaid, to the Manufacturer's address (Attention: Parts Department) along with proof of purchase. Upon receipt of the aforesaid, the defective product or part will be repaired or replaced at the option of the Manufacturer without charge to the original purchaser and returned to the customer freight collect. This limited warranty does not apply to damage resulting from accident, neglect, misuse, commercial use, alteration, operation not in accordance with instruction or repairs made or attempted by unauthorized persons. This limited warranty applies only to the product enclosed and does not apply to accessory parts.

THE MANUFACTURER'S LIABILITY HEREUNDER IS LIMITED SOLELY TO THE REPAIR OR REPLACEMENT OF THE DEFECTIVE PRODUCT OR PART AND THE MANUFACTURER SHALL IN NO EVENT BE LIABLE FOR ANY INCIDENTAL OR CONSEQUENTIAL DAMAGES WHICH MAY RESULT FROM ANY DEFECT IN MATERIAL OR WORKMANSHIP OR FROM THE BREACH OF ANY EXPRESS OR IMPLIED WARRANTY.

Some states do not allow the exclusion or limitation of incidental or consequential damages, or a limitation of how long an implied warranty lasts, so the above limitations may not apply to you. This warranty gives you specific legal rights, and you may have other rights which may vary from state to state.

Garantie du modèle GS4000

Suncast® Corporation, 701 North Kirk Road, Batavia, Illinois 60510 (fabricant) garantit ce produit contre tout vice de matériau et de fabrication à l'acheteur initial et pour une utilisation de type ménager et domestique normale. Tout produit défectueux et toute pièce défectueuse doit être renvoyé "port payé" au fabricant (à l'attention de: "Parts Department") avec une preuve d'achat datée. Après réception du produit (ou de la pièce) défectueux, ce dernier sera réparé ou remplacé au choix du fabricant et sans frais encourus par l'acheteur initial et renvoyé "port dû". Cette garantie limitée ne couvre pas les dégâts survenant suite à un accident, une négligence, un usage commercial, une modification, ou toute utilisation non conforme aux instructions ainsi que toute réparation effectuée ou tentée par du personnel non agréé. Cette garantie limitée s'applique uniquement au produit ci-joint et ne s'applique pas aux pièces accessoires.

LA RESPONSABILITÉ DU FABRICANT SE LIMITE UNIQUEMENT À LA RÉPARATION OU AU REMPLACEMENT DU PRODUIT OU DE LA PIÈCE EN QUESTION. DE PLUS, LE FABRICANT DÉCLINE TOUTE RESPONSABILITÉ EN CAS DE DOMMAGES INDIRECTS OU CONSÉQUENTS SUITE À UN MATÉRIAU DÉFECTUEUX OU À UNE FABRICATION INCORRECTE OU AU NON-RESPECT DE LA GARANTIE EXPRESSE OU IMPLICITE. Certains états ou provinces ne permettent ni la limitation de la durée d'une garantie implicite ni l'exclusion de dommages indirects. Les limites ou exclusions mentionnées ci-dessus peuvent ne pas s'appliquer dans votre cas. Cette garantie vous accorde des droits juridiques particuliers et il est possible que vous déteniez d'autres droits qui peuvent varier selon la province. Cette garantie vous confère des droits juridiques spécifiques et il est possible que vous en ayez d'autres selon l'État et la province.

Garantía de los modelos GS4000

Suncast Corporation, con oficinas en 701 North Kirk Road, Batavia, Illinois 60510, (fabricante) garantiza, únicamente al comprador original, que este producto está libre de defectos en materiales y mano de obra para uso como artículo doméstico y que así está en la fecha de compra. Artículos o piezas que se encuentren defectuosos deberán ser devueltos, pagando el transporte, a la dirección del fabricante (Atención: Departamento de Repuestos) junto con el recibo de la compra. Una vez recibido el producto, el artículo, o la parte defectuosa, se reparará o reemplazará, a opción del fabricante, sin cargo alguno para el comprador original y será devuelto al cliente con transporte a ser pagado contra entrega por el cliente.

Esta garantía limitada no se aplica a daños que sean resultado de accidente, negligencia, mal uso, uso comercial, alteración, operación que no esté de acuerdo con las instrucciones o reparaciones que hayan sido hechas o ensayadas por personas no autorizadas. Esta garantía limitada se aplica únicamente a este producto y no se aplica a partes accesorias.

POR EL INCUMPLIMIENTO DE CUALQUIER GARANTIA EXPRESA O IMPLICITA.

Algunos estados no permiten la exclusión o limitación de daños incidentales o consecuenciales, o la limitación en la duración de una garantía implícita y, por lo tanto, las limitaciones estipuladas arriba pueden no ser aplicables. Esta garantía le otorga derechos legales específicos y usted puede tener otros derechos que pueden variar de estado a estado.

FACTORY REPAIRS

Repair service and assembly assistance are available direct from the factory, not from the place of purchase. If this product requires repair, please call or write us. Warranty repair parts are sent out free of charge. If the product is out of warranty, we will inform you of the charges prior to sending out the parts. VISA and MasterCard are accepted on phone orders. For Assembly or Replacement Parts Information:

RÉPARATIONS D'USINE

Il vous est possible de faire réparer ou assembler le produit dont vous avez fait l'acquisition auprès de l'usine et non pas auprès de votre revendeur. Si ce produit doit être réparé, veuillez nous appeler ou nous écrire directement. Les pièces nécessaires à la réparation couvertes par la garantie sont expédiées gratuitement. Après la période de couverture, nous vous informerons des frais avant de vous envoyer les pièces. Les cartes de crédit VISA et Mastercard sont acceptées pour toute commande téléphonique. Pour de plus amples renseignements sur le montage ou les pièces de rechange:

REPARACIONES DE FABRICA

El servicio de reparación y asistencia en el armado se pueden obtener directamente de la fábrica, no del lugar donde se hizo la compra. Si este producto necesita reparaciones, por favor llámenos o escribanos. Las piezas de reparación bajo garantía le serán enviadas libres de cargo. Si la garantía del producto ha expirado, le informaremos sobre cualquier cambio hecho posteriormente en su unidad antes de enviarle las piezas. Estas pueden ordenarse por teléfono y se aceptan tarjetas de crédito Visa o MasterCard. Para Información sobre Armado o Reemplazo de Piezas:

Replacement Parts
Suncast Corporation
701 North Kirk Road
Batavia, IL 60510

Call
800-846-2345 or 630-879-2050
24 hour service
7 days a week
or visit www.suncast.com

Composez le:
800-846-2345 ou 630-879-2050
Assistance 24h/24h et 7j/7j
ou visitez le site internet www.suncast.com

Llámenos al 800-846-2345 o al 630-879-2050
Servicio las 24 horas
7 días a la semana
o visítenos en www.suncast.com

GS4000 / GS4000B



Suncast Products and Replacement Parts

To purchase Suncast replacement parts and learn about other Suncast products visit us online or call.

Produits et pièces de rechange Suncast

Pour acheter des pièces de rechange Suncast et pour plus de renseignements sur les produits Suncast, consultez notre site internet ou appelez-nous.

Productos y piezas de repuesto Suncast

Para comprar piezas de repuesto Suncast y para obtener información acerca de otros productos Suncast, visítenos en línea o llámenos.

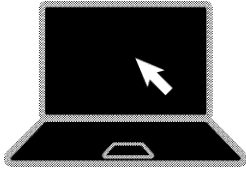
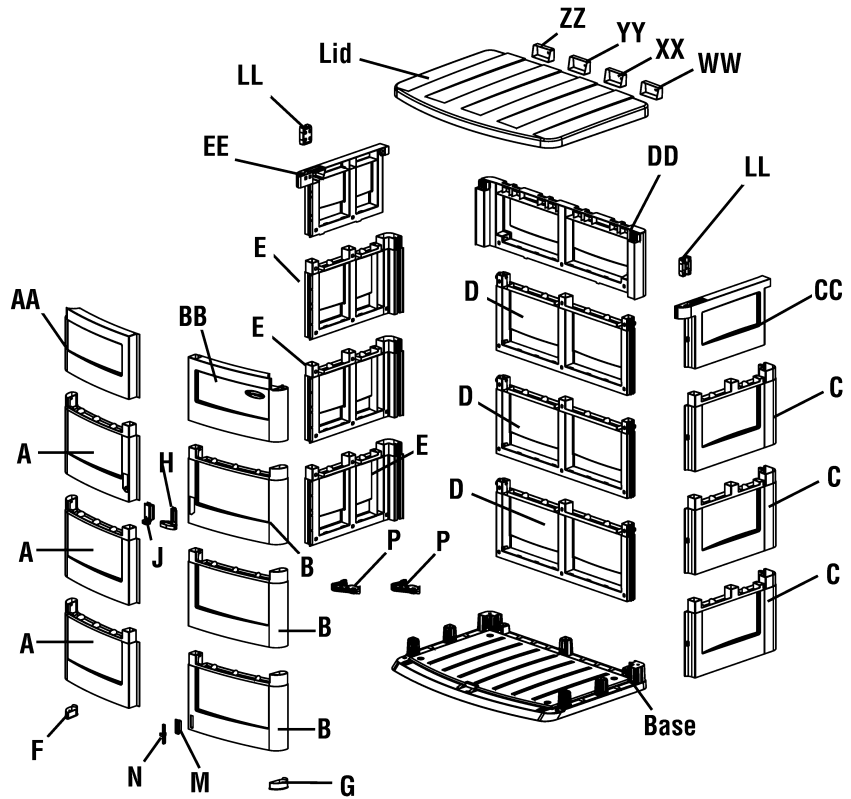

www.suncast.com
24 hours a day, 7 days a week, 365 days a year.

www.suncast.com
24h/24, 7j/7, 365 jours par an.

www.suncast.com
24 horas al día, 7 días a la semana, 365 días al año.



1-800-846-2345 or 1-630-879-2050
Monday - Friday 8:00 am - 4:30 pm Central Time

1-800-846-2345 ou 1-630-879-2050
Du lundi au vendredi, de 8:00 à 16:30, heure du Centre

1-800-846-2345 ó 1-630-879-2050
Lunes a viernes de 8:00 am a 4:30 pm, hora de la Zona Central

Index No. No. de contrôle No. de Referencia	Part Name No. de pièce Pieza	GS4000 Part No Référence No. de la Pieza	GS4000B Part No Référence No. de la Pieza
	LID (1) / COUVERCLE (1) / TAPA (1)	010119118	010119124
	BASE (1) / SOCLE (1) / PANEL DE FONDO (1)	010119218	010119224
A	LOWER LEFT DOOR (2) / PORTE INFÉRIEURE GAUCHE (2) / PUERTA INFERIOR IZQUIERDA (2)	010120118	010120118
A	LOWER LEFT DOOR FOR HANDLE ASSEMBLY (1) / PORTE GAUCHE INFÉRIEURE POUR POIGNÉE DE PORTE (1) / PUERTA INFERIOR IZQUIERDA PARA CONJUNTO DE MANIJA DE PUERTA (1)	0461626	0461626
AA	UPPER LEFT DOOR (1) / PORTE SUPÉRIEURE GAUCHE (1) / PUERTA SUPERIOR IZQUIERDA (1)	010120218	010120218
B	LOWER RIGHT DOOR FOR DOOR LATCH ASSEMBLY (1) / PORTE DROITE INFÉRIEURE POUR SERRURE DE PORTE (1) / PUERTA INFERIOR DERECHA PARA CONJUNTO DE ALDABA DE PUERTA (1)	0461627	0461627
B	LOWER RIGHT DOOR FOR HANDLE ASSEMBLY (1) / PORTE DROITE INFÉRIEURE POUR POIGNÉE DE PORTE (1) / PUERTA INFERIOR DERECHA PARA CONJUNTO DE MANIJA DE PUERTA (1)	0461625	0461625
B	LOWER RIGHT DOOR (1) / PORTE INFÉRIEURE DROITE (1) / PUERTA INFERIOR DERECHA (1)	010119918	010119918
BB	UPPER RIGHT DOOR (1) / PORTE SUPÉRIEURE DROITE (1) / PUERTA SUPERIOR DERECHA (1)	010120018	010120018
C	LOWER RIGHT SIDE (3) / PANNEAU LATÉRAL INFÉRIEUR DROIT (3) / PANEL LATERAL DERECHO INFERIOR (3)	010119518	010119518
CC	UPPER RIGHT SIDE (1) / PANNEAU LATÉRAL SUPÉRIEUR DROIT (1) / PANEL LATERAL DERECHO SUPERIOR (1)	010119618	010119618
E	LOWER LEFT SIDE (3) / PANNEAU LATÉRAL INFÉRIEUR GAUCHE (3) / PANEL LATERAL INFERIOR IZQUIERDO (3)	010119718	010119718
EE	UPPER LEFT SIDE (1) / PANNEAU LATÉRAL SUPÉRIEUR GAUCHE (1) / PANEL LATERAL SUPERIOR IZQUIERDO (1)	010119818	010119818
D	LOWER BACK (3) / PANNEAU ARRIÈRE INFÉRIEUR (3) / RESPALDO DE ABAJO (3)	010119318	010119318
DD	UPPER BACK (1) / PANNEAU ARRIÈRE SUPÉRIEUR (1) / RESPALDO SUPERIOR (1)	010119418	010119418
LL	TOP CONNECTOR (2) / CONNECTEUR SUPÉRIEUR (2) / CONECTOR DE ARRIBA DEL LADO DERECHO SUPERIOR (2)	010120618	010120618
F	LEFT DOOR CAP (1) / CAPUCHON DE PORTE GAUCHE (1) / TAPA DE LA PUERTA IZQUIERDA (1)	010120318	010120318
G	RIGHT DOOR CAP (1) / CAPUCHON DE PORTE DROIT (1) / TAPA DE LA PUERTA DERECHA (1)	010120418	010120418
WW	LID END CAP (1) / CAPUCHONS POUR EXTRÉMITÉS DE COUVERCLE (1) / TAPA DE BORDE DE CUBIERTA (1)	010121018	010121018
XX	LID END CAP (1) / CAPUCHONS POUR EXTRÉMITÉS DE COUVERCLE (1) / TAPA DE BORDE DE CUBIERTA (1)	010121518	010121518
YY	LID END CAP (1) / CAPUCHONS POUR EXTRÉMITÉS DE COUVERCLE (1) / TAPA DE BORDE DE CUBIERTA (1)	010121618	010121618
ZZ	LID END CAP (1) / CAPUCHONS POUR EXTRÉMITÉS DE COUVERCLE (1) / TAPA DE BORDE DE CUBIERTA (1)	010121718	010121718
J	LEFT DOOR HANDLE (1) / POIGNÉE DE PORTE GAUCHE (1) / MANIJA IZQUIERDA (1)	010120874	010120824
H	RIGHT DOOR HANDLE (1) / POIGNÉE DE PORTE DROITE (1) / MANIJA DERECHA (1)	010120774	010120724
M	DOOR LATCH HOUSING (1) / LOGEMENT DU VERROU DE PORTE (1) / CAJA DE ALDABA DE PUERTA (1)	010122218	010122218
N	DOOR LATCH PIN (1) / GOUPILLE DU VERROU (1) / PERNO DE ALDABA DE PUERTA (1)	010122118	010122118
P	DOOR HOOK (2) / CROCHET DE PORTE (2) / GANCHO DE PUERTA (2)	010123818	010123818

ACCESSORY

WIRE SHELF / ÉTAGÈRE EN TREILLIS MÉTALLIQUE / REPISA DE ALAMBRE	0510219A	0510219A
---	----------	----------