



**OWNER'S MANUAL  
GUIDE DE MONTAGE  
MANUAL DEL USUARIO**

**GS1000 / GS1000L / GS1000B  
Horizontal Storage Shed**

**GS1000 / GS1000L / GS1000B  
Remise à outils horizontale**

**GS1000 / GS1000L / GS1000B  
Arcón de Almacenamiento Horizontal**

**No Tools Required  
Aucun outil n'est nécessaire pour le montage  
El armado no requiere herramientas**

**WARNING**

- Not intended for storage of flammable or caustic chemicals.
- Store heavy items near the bottom of shed.
- Not intended for use by children.
- Do not stand, sit, or store items on storage shed lid.
- Handle carefully in extreme temperatures.
- Repair or replace broken parts immediately.
- Suncast is not responsible for damage caused by weather or misuse.
- At regular intervals inspect your shed to make sure that assembly integrity has been maintained.
- Periodically check that the location you have chosen to set your shed is still level.

**ATTENTION**

- N'utilisez pas la remise afin de stocker des produits chimiques inflammables ou corrosifs.
- Entrez les articles lourds au fond de la remise.
- La remise ne doit pas être utilisée par des enfants.
- Ne pas se tenir debout, assis, ni entreposer d'articles sur le couvercle de la remise.
- Veillez à manipuler la remise avec une grande précaution lors de températures extrêmes.
- Réparez ou remplacez immédiatement les pièces défectueuses.
- Suncast décline toute responsabilité en cas de dommages causés par les intempéries ou la négligence de l'utilisateur.
- Inspectez la remise à intervalles réguliers afin de vous assurer que cette dernière demeure en bon état.
- Vérifiez régulièrement que l'emplacement que vous avez choisi pour la remise demeure à niveau.

**ADVERTENCIA**

- No está diseñado para guardar sustancias químicas cáusticas o inflamables.
- Guarde artículos pesados en el fondo de la unidad.
- No está diseñado para ser usado por los niños.
- No se sienta o se pare, o guarde artículos encima de la unidad.
- Maneje con cuidado durante temperaturas extremas.
- Repare o reemplace inmediatamente piezas dañadas.
- Suncast no se hace responsable por daños causados por la intemperie o el mal uso.
- A intervalos regulares inspeccione la unidad para verificar la integridad del armado y su mantenimiento en buenas condiciones.
- Periódicamente verifique que la ubicación que ha escogido para la unidad se conserva plana y nivelada.

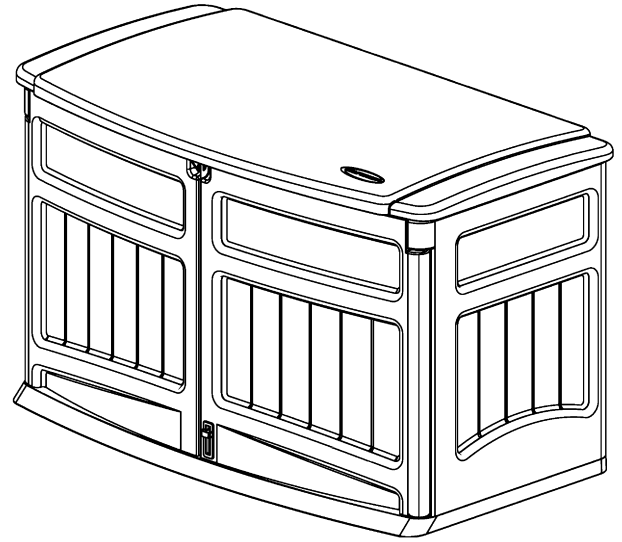

**Before you begin...**

**Read instructions prior to assembly.** This kit contains parts that can be damaged if incorrectly assembled.  
**Please follow instructions.** Suncast is not responsible for replacing parts damaged due to incorrect assembly.

**Avant de commencer...**

**Lisez les instructions avant de procéder à l'assemblage.** Ce kit contient des pièces qui risquent d'être endommagées si ces dernières ne sont pas montées correctement. **Veillez suivre les instructions.** Suncast ne peut être tenu responsable en cas de perte de pièces suite à un montage incorrect.

**Antes de empezar...**

**Lea las instrucciones antes de comenzar a armar.** Este producto tiene piezas que pueden dañarse si se arman incorrectamente.

## Assembly Instructions / Instructions de montage / Instrucciones de Armado

**1. IMPORTANT: Bottom (A) must be installed on a level surface.**

**1. IMPORTANT: Placez le socle (A) sur une surface à niveau.**

**1. IMPORTANTE: El Panel de Fondo (A) debe instalarse sobre una superficie plana y nivelada.**

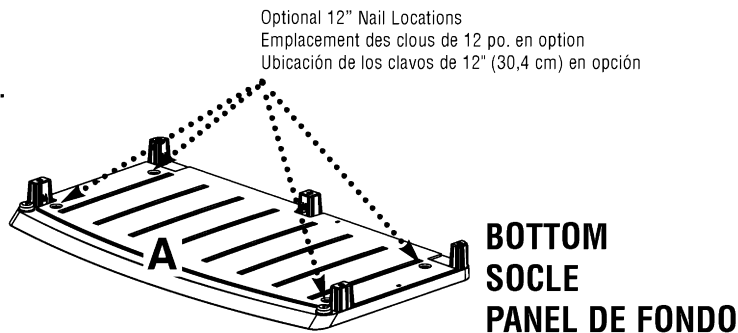

### Securing to Ground

Your shed bottom can be secured to the ground by drilling 7/16" holes through the four provided round recessed areas in each of the four corners and then inserting 12" nails through the holes in the base and into the ground. These nails are available at home centers and hardware stores.

### Fixation du socle au sol

Le socle de la remise peut être fixé au sol en perçant des trous de 7/16 po. (11 mm) dans les quatre espaces en retrait prévus dans chacun des quatre coins puis en introduisant un clou de 12 po. (30 cm) dans les trous du socle jusqu'à atteindre le sol. Ces clous sont disponibles auprès de votre quincaillier.

### Afianzamiento de la Unidad en el Piso

El fondo de la unidad puede asegurarse en el piso taladrando perforaciones de 7/16" (11 mm) a través de las cuatro depresiones circulares en las cuatro esquinas del fondo, e insertando puntillas de 12" (30 cm) en el piso a través de estas perforaciones del fondo. Estas puntillas se encuentran en ferreterías y establecimientos de útiles y accesorios para la casa.

**2. Attach Left Side Panel (C) to Back Panel (B) as shown. Press parts together until pieces snap in place.**

**2. Fixez le panneau latéral gauche (C) au panneau arrière (B) comme illustré. Pressez les pièces les unes dans les autres jusqu'à ce qu'elles se bloquent.**

**2. Fije el Panel Lateral Izquierdo (C) al Panel Trasero (B) como se muestra en el diagrama. Presione las piezas juntas hasta que encajen una en otra.**

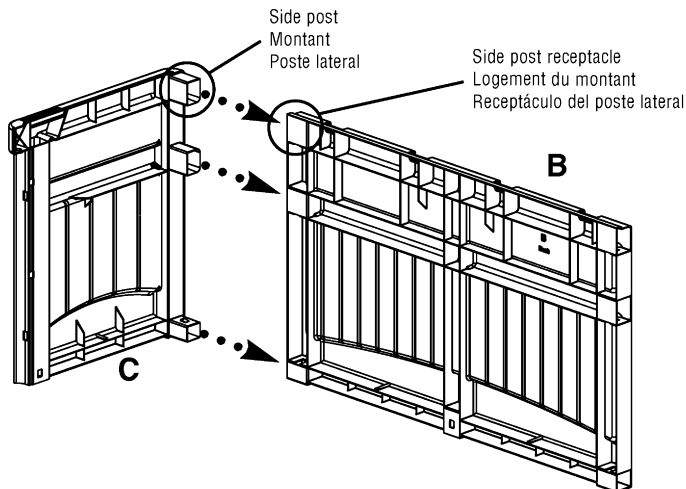

**3. Attach Right Side Panel (D) to Back Panel (B) as done in step 2. Press parts together until pieces snap in place.**

When complete, set aside for later use.

**3. Fixez le panneau latéral droit (D) au panneau arrière (B) comme lors de l'étape 2. Pressez les pièces les unes dans les autres jusqu'à ce qu'elles se bloquent.**

Après avoir terminé, placez l'ensemble à l'écart afin de pouvoir l'utiliser à nouveau ultérieurement.

**3. Junte el Panel Lateral Derecho (D) con el Panel Trasero (B) en la forma en que lo hizo en el paso 2. Presione las piezas juntas hasta que encajen una en otra.**

Cuando termine, póngalas a un lado para uso posterior.

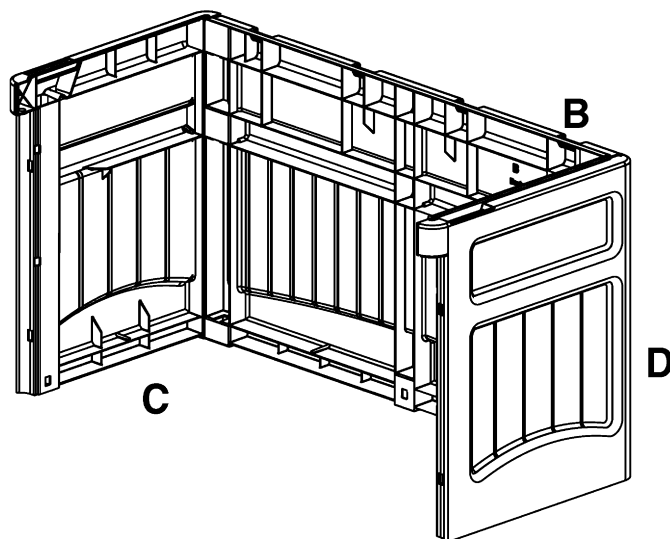

4. Locate cutout in the lower left corner of the Right Door (F).

Position Door Latch Housing (M) teeth toward the bottom of the cutout, placing the teeth under the lower edge of cutout.

Push down on top edge of Door Latch Housing (M) to push the ears under the outer edge of the cutout.

**NOTE: Door Latch Housing (M) can only be inserted in one direction.**

4. Repérez la section découpée dans le coin inférieur gauche de la porte droite (F).

Positionnez les dents du logement du loquet de porte (M) vers le bas de la section découpée, en veillant à placer les dents sous le bord inférieur de la section découpée.

Appuyez sur le bord supérieur du logement du loquet de porte (M) afin de presser les dents sous le bord extérieur de la section découpée.

**REMARQUE: le logement du loquet de porte (M) ne peut être introduit qu'en un seul sens.**

4. Ubique el corte en la esquina inferior izquierda de la Puerta Derecha (F).

Oriente los dientes del Mecanismo de Aldaba de la Puerta (M) hacia el fondo del corte, y coloque los dientes bajo el borde inferior del corte.

Presione el borde superior del Mecanismo de Aldaba de la Puerta (M) para poner las orejas bajo el borde exterior del corte.

**NOTA: El Mecanismo de Aldaba de la Puerta (M) únicamente puede insertarse en una sola dirección.**

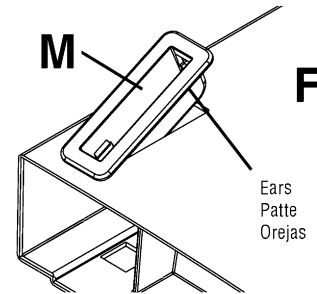
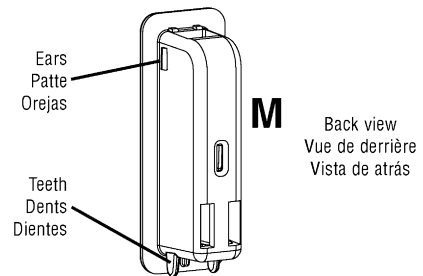
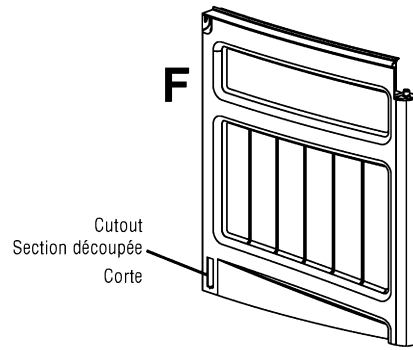

5. Insert the square end of the Door Latch Pin (N) by angling it into the top of the Door Latch Housing (M). Push the rounded end of the Door Latch Pin (N) downward to engage snaps that secure it in housing.

5. Introduisez le bout carré de la goupille de verrouillage (N) du loquet de porte en l'inclinant vers le haut du logement du loquet de porte (M). Pressez le bout rond de la goupille de verrouillage (N) du loquet de porte vers le bas afin d'introduire les fixations la retenant au logement.

5. Inserte el extremo cuadrado de la Clavija de Aldaba de Puerta (N), introduciéndola en ángulo en el tope del Mecanismo de Aldaba de la Puerta (M). Presione el extremo redondo de la Clavija de Aldaba de Puerta (N) hacia abajo hasta que los ganchos de presión encajen, asegurándola en el mecanismo.

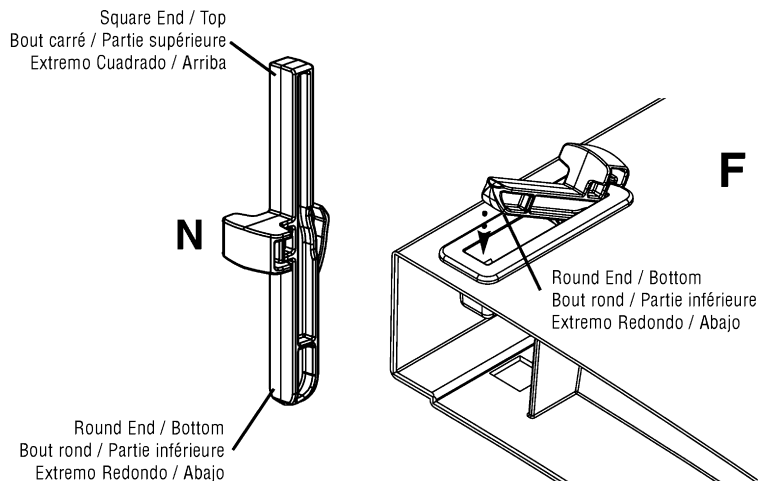

6. When complete, make sure that the Door Latch Pin (N) is in the UP position and set Right Door (F) aside for later use.

6. Après avoir terminé, assurez-vous que la goupille de verrouillage (N) du loquet de porte est orientée vers le haut (position "UP") et placez la porte droite (F) à l'écart afin de pouvoir l'utiliser à nouveau ultérieurement.

6. Una vez terminado el paso anterior, verifique que la Clavija de Aldaba de Puerta (N) está en la posición UP - Hacia Arriba - y ponga la Puerta Derecha (F) a un lado para usarla posteriormente.

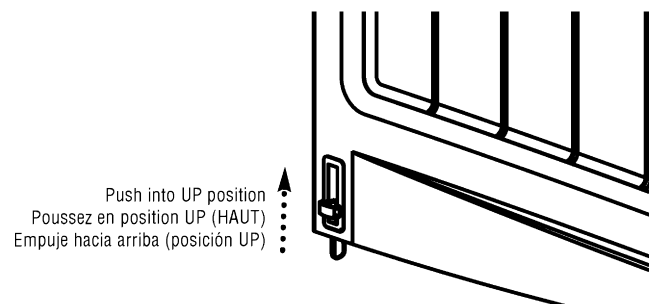

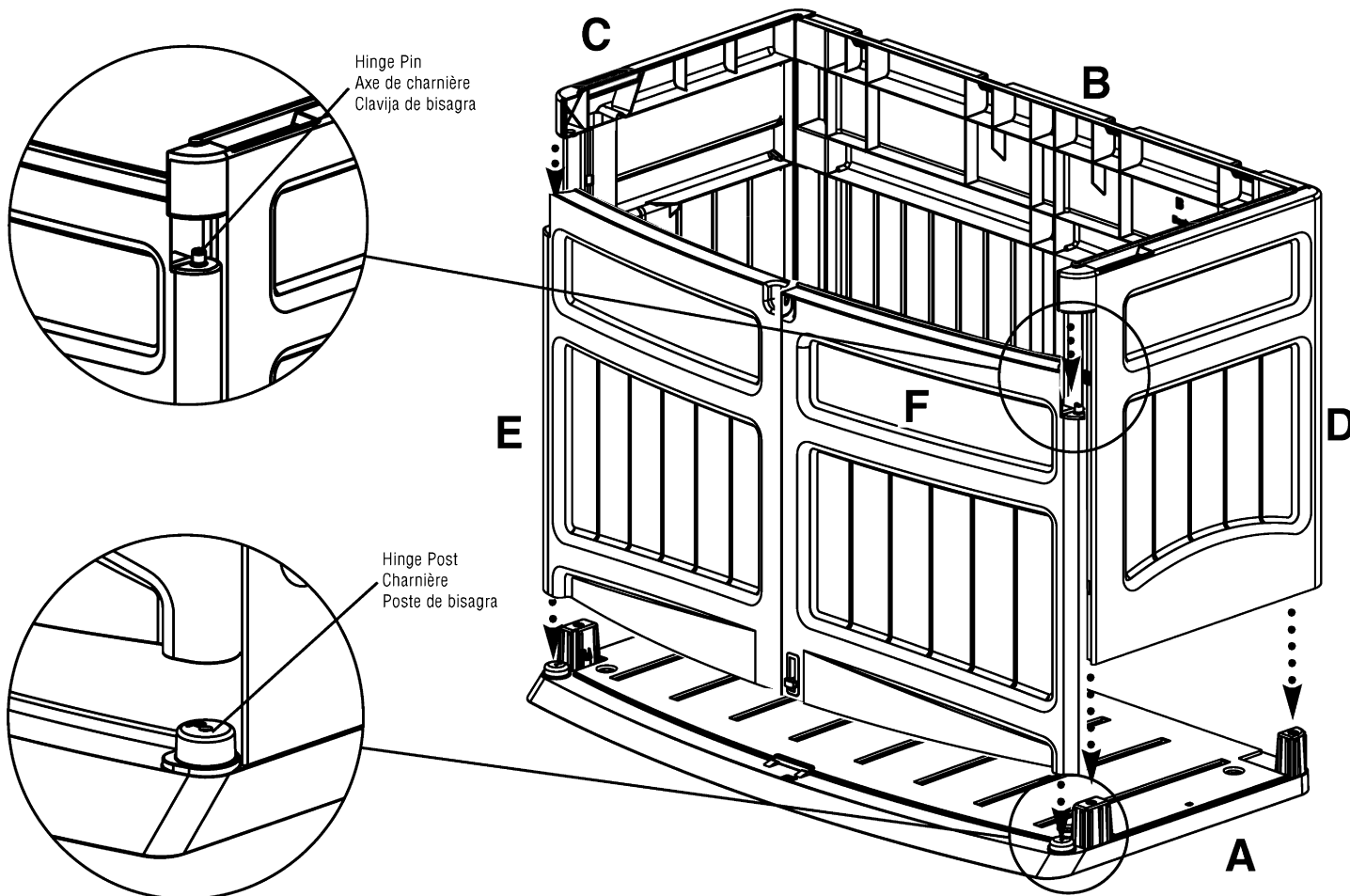

**IMPORTANT: DO NOT SNAP BACK ASSEMBLY INTO PLACE UNTIL STEP 10.**

7. Set the Back Assembly (C,B,D) on top of Bottom Panel (A) by lining up the holes with the corresponding bottom pegs.

**DO NOT SNAP RIGHT SIDE INTO PLACE UNTIL STEP 10.**

8. Place the Right Door (F) over the hinge post on the Bottom Panel (A). Without fully engaging the snap, press down on the the Right Side Panel (D) aligning the hinge post into the Right Door.

**DO NOT SNAP LEFT SIDE INTO PLACE UNTIL STEP 10.**

9. Repeat for Left Door.

10. When the hinge pin and hinge post are correctly aligned begin to push Back Assembly (C,B,D) down to fully snap in place.

**IMPORTANT: NE PAS SERRER LES PIÈCES LES UNES CONTRE LES AUTRES AVANT L'ÉTAPE 10.**

7. Placez le panneau arrière (C,B,D) sur le panneau de support (A) en alignant les trous avec les tenons correspondants du support.

**NE PAS ENCLIPSER LE CÔTÉ DROIT AVANT L'ÉTAPE 10.**

8. Placez la porte droite (F) sur la charnière correspondante du panneau de support (A). Tout en veillant à ne pas introduire complètement le mécanisme de verrouillage, pressez sur le panneau latéral droit (D) afin

d'aligner le montant de la charnière dans la porte droite.

**NE PAS ENCLIPSER LE CÔTÉ GAUCHE AVANT L'ÉTAPE 10.**

9. Répétez l'opération pour la porte gauche.

10. Après avoir aligné le montant de la charnière et l'axe de la charnière, commencez à presser le dos de la remise (C,B,D) vers le bas afin d'enclipser le tout.

**IMPORTANTE: NO AJUSTE LO ARMADO HASTA EL PASO 10.**

7. Coloque el Conjunto Trasero (C, B, D) sobre el Panel de Fondo (A) alineando los huecos con las espigas correspondientes de abajo.

**NO ENCAJE COMPLETAMENTE EL LADO DERECHO HASTA EL PASO 10.**

8. Coloque la Puerta Derecha (F) sobre el poste de bisagra en el Panel de Fondo (A). Sin ajustarlo completamente todavía, presione hacia abajo el Panel Lateral Derecho (D) alineando el poste de bisagra en la Puerta Derecha.

**NO AJUSTE COMPLETAMENTE EL LADO IZQUIERDO HASTA EL PASO 10.**

9. Repita el paso anterior para la Puerta Izquierda.

10. Una vez que la clavija de bisagra y el poste de bisagra están correctamente alineados, comience a presionar hacia abajo el Conjunto Trasero (C, B, D) hasta que todas las piezas encajen en su lugar.

**IMPORTANT:** Product must be installed on a level surface.

11. Hold Top (G) in an open (vertical) position parallel with the Back (B) then hook the Top hinges to the back hinge posts. Close top to engage.

**TIP:** If doors do not close properly, the surface may not be level. We recommend using a small shim to level the shed.

**IMPORTANT:** Placez le produit sur une surface à niveau.

11. Tenez le couvercle (G) debout (position ouverte) parallèle à la partie arrière (B) puis accrochez les charnières du couvercle dans les logements pour charnières de la partie arrière. Fermez le couvercle avec précaution.

**CONSEIL:** Si les portes ne se ferment pas correctement, la surface n'est sans doute pas à niveau. Nous vous recommandons d'utiliser une petite cale afin de mettre à niveau la remise.

**IMPORTANTE:** Este producto debe instalarse sobre una superficie plana y nivelada.

11. Mantenga la Tapa (G) abierta (en posición vertical), paralela al Respaldo (B) y, luego, enganche las bisagras de Tapa en los postes de bisagra de atrás. Cierre la Tapa para encajar las piezas.

**SUGERENCIA:** Si las puertas no cierran apropiadamente, el piso puede no ser plano o estar desnivelado. Le sugerimos usar una cuña pequeña para nivelar la unidad.

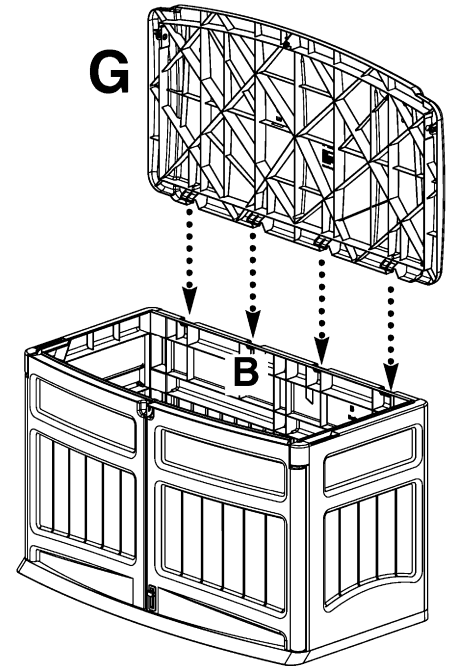

12. Top Support Prop Rod (R) can be placed on either the right or left side of your GS1000. You must choose which side you will use prior to continuing with assembly.

12. La tige de soutien (R) peut être placée sur l'un ou l'autre des côtés de votre GS1000. Vous devrez choisir quel côté vous comptez utiliser avant de continuer l'assemblage.

12. La Varilla de Soporte de la Tapa (R) puede colocarse en el lado derecho o izquierdo del Arcón GS1000. Escoja el lado que más le convenga para continuar armando.

Chose left **OR** right side.  
Choisissez le côté gauche **OU** le côté droit  
Escoja el lado izquierdo **O** el derecho

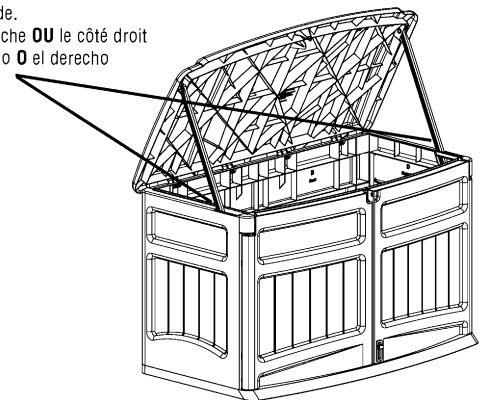

13. Locate the cylinder snap on the underside of the Top (G) at the front right or left corner.

Insert one side of the Top Support Prop Rod (R) cylinder end at an angle into the cylinder snap, making sure that the angled notch points towards the outside of the unit and then push the other side of the cylinder end into place.

13. Repérez le logement du cylindre sur le dessous de (G) au niveau du coin avant droit ou gauche.

Introduisez un côté de la tige de support (R) supérieure en l'inclinant dans le logement de prise du cylindre tout en veillant à ce que les points de l'encoche soient orientés vers l'extérieur de la remise, puis poussez l'autre côté du logement de prise du cylindre en place.

13. Ubique el gancho de presión de cilindro en la cara de abajo de la Tapa (G) en las esquinas derecha o izquierda del frente.

Inserte inclinado un lado del extremo del cilindro de la Varilla de Soporte de la Tapa (R) en el gancho de presión de cilindro, verificando que las muescas inclinadas quedan orientadas hacia el exterior de la unidad. Luego, presione del otro lado del extremo de cilindro para que encaje en su lugar.

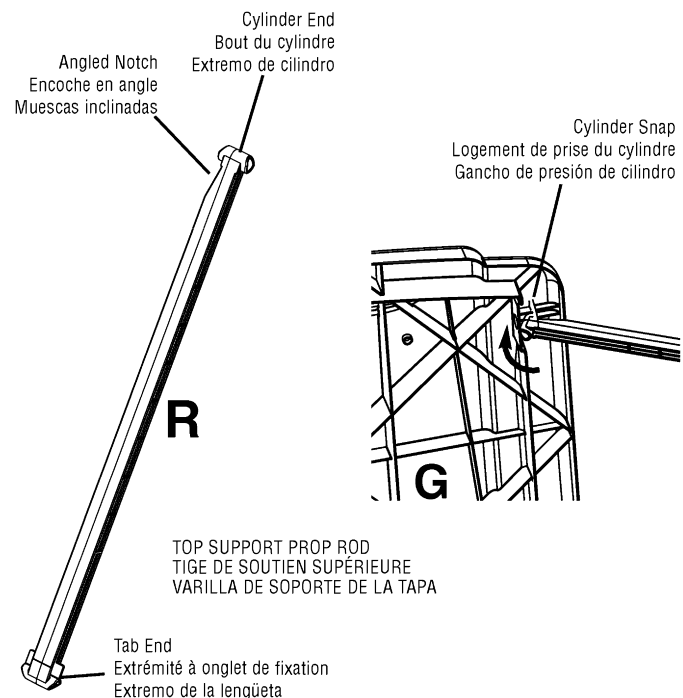

14. With cylinder end attached to Top (G), twist the tab end of the Prop Rod (R) so that it will pass through slot in the top front of Side Panel and then untwist.

14. Après avoir fixé l'extrémité du cylindre à (G), tournez l'onglet de fixation de la tige de soutien supérieure (R) afin qu'elle puisse passer dans la fente située dans la partie supérieure avant du panneau latéral, puis tournez l'onglet dans le sens inverse.

14. Con el extremo del cilindro fijado en la Tapa (G), tuerza el extremo de la lengüeta de la Varilla de Soporte (R), de manera que pase a través de la ranura de arriba en el frente del Panel Lateral y, luego, destuerza la lengüeta.

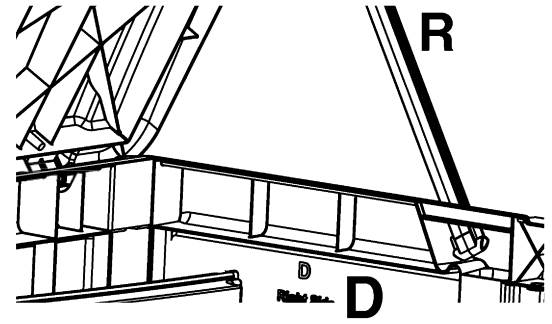

15. To use Prop Rod (R) feature, open Top (G) to the point where the prop rod lifts and sets in the prop rod receptacle.

To close and stow prop rod (R), open Top (G) to the point that the prop rod comes out of the receptacle, then redirect the prop rod to fall into the full prop rod storage space.

15. Pour utiliser la tige de soutien (R), ouvrez (G) jusqu'à ce que la tige se soulève et repose dans le logement qui lui est réservé.

Pour fermé et ranger la tige de soutien (R), ouvrez (G) jusqu'à ce que la tige sorte de son logement, puis dirigez-la afin qu'elle vienne se placer dans le compartiment de rangement qui lui est réservé.

15. Para usar la Varilla de Soporte de la Tapa (R), abra la Tapa (G) hasta el punto en que la varilla de soporte se levante y encaje en el receptáculo de varilla de soporte.

Para cerrar y guardar en su compartimiento la Varilla de Soporte (R), abra la Tapa (G) hasta el punto en que la varilla de soporte salga del receptáculo, luego, cambie la dirección de la varilla de soporte para que caiga y se acomode completamente en el compartimiento de almacenamiento de la varilla de soporte.

Prop rod receptacle  
Logement pour tige  
Receptáculo de varilla de soporte

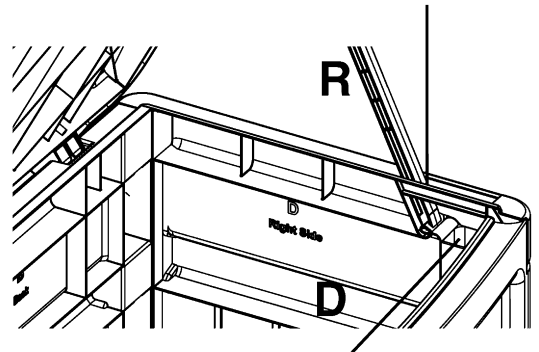

Prop rod storage space  
Espace de rangement pour tige  
Compartimiento de almacenamiento de la varilla de soporte

## Shelving Template / Dimensions / Patrón para Anaqueles

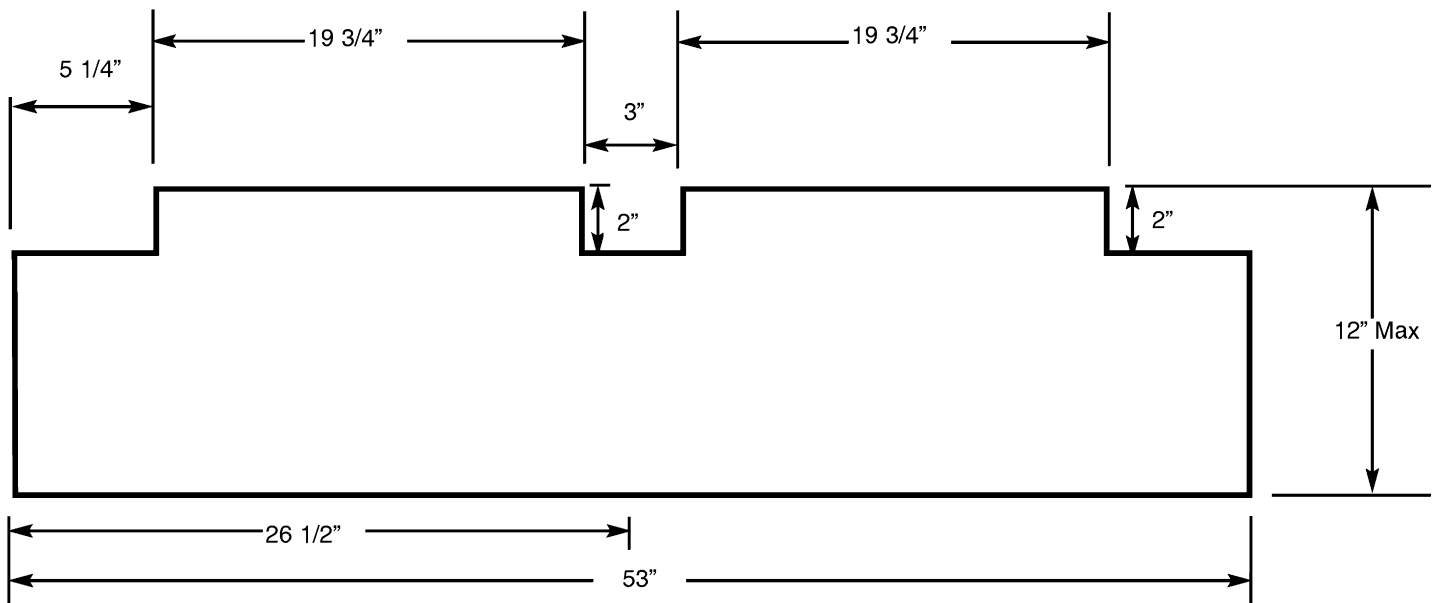

**Shelving:** Shelving can be added to your Suncoast storage shed by utilizing the provided dimensions and cutting your own shelf from 1" thick shelving material. The notched corners face the back of the shed and fit into the inner shelf brackets that have been molded into the inner sides of your storage shed.

**Étagères:** Vous pouvez ajouter des étagères à votre remise en utilisant les dimensions fournies et en fabriquant votre propre étagère à partir d'une planche de 1 po. (2.54 cm) d'épaisseur. Les coins à encoches font face au dos de la remise et se placent dans les supports intérieurs pour étagères ayant été moulés dans les côtés intérieurs de la remise.

**Instalación de Anaqueles:** Esta unidad de Suncoast admite la instalación de anaqueles si se utilizan las dimensiones dadas en las instrucciones y se cortan los anaqueles usando material para anaqueles de un espesor de 1" (2,5 cm). Las esquinas cortadas deben mirar hacia el respaldo de la unidad y encajan en las ménsulas interiores para anaqueles que se han moldeado en los paneles laterales en el interior de la unidad.

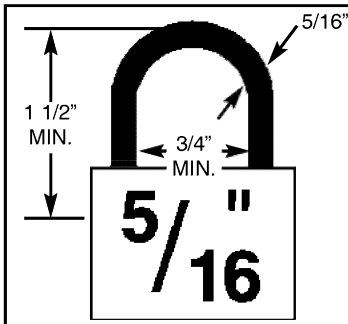

**Securing Your Shed:** To properly lock your shed using the Padlock Assembly feature, 5/16" padlock is recommended.

**Fermer à clé votre remise:** Pour fermer à clé votre remise en utilisant le dispositif de fermeture, il est recommandé d'utiliser un cadenas de 5/16 po.

**Cierre Seguro de la Unidad:** Para cerrar en forma segura la unidad, use la facilidad que ofrece el Conjunto de Candado. Se recomienda un candado de 5/16" (7 mm).

#### GS1000 Warranty

Suncast® Corporation, 701 North Kirk Road, Batavia, Illinois 60510 (Manufacturer) warrants to the original purchaser only that the enclosed product is free from material and workmanship defects under normal, household use at time of purchase. Defective product or part must be returned, freight prepaid, to the Manufacturer's address (Attention: Parts Department) along with proof of purchase. Upon receipt of the aforesaid, the defective product or part will be repaired or replaced at the option of the Manufacturer without charge to the original purchaser and returned to the customer freight collect. This limited warranty does not apply to damage resulting from accident, neglect, misuse, commercial use, alteration, operation not in accordance with instruction or repairs made or attempted by unauthorized persons. This limited warranty applies only to the product enclosed and does not apply to accessory parts.

THE MANUFACTURER'S LIABILITY HEREUNDER IS LIMITED SOLELY TO THE REPAIR OR REPLACEMENT OF THE DEFECTIVE PRODUCT OR PART AND THE MANUFACTURER SHALL IN NO EVENT BE LIABLE FOR ANY INCIDENTAL OR CONSEQUENTIAL DAMAGES WHICH MAY RESULT FROM ANY DEFECT IN MATERIAL OR WORKMANSHIP OR FROM THE BREACH OF ANY EXPRESS OR IMPLIED WARRANTY.

Some states do not allow the exclusion or limitation of incidental or consequential damages, or a limitation of how long an implied warranty lasts, so the above limitations may not apply to you. This warranty gives you specific legal rights, and you may have other rights which may vary from state to state.

#### Garantie du modèle GS1000

Suncast® Corporation, 701 North Kirk Road, Batavia, Illinois 60510 (fabricant) garantit ce produit contre tout vice de matériau et de fabrication à l'acheteur initial et pour une utilisation de type ménager et domestique normale. Tout produit défectueux et toute pièce défectueuse doit être renvoyé "port payé" au fabricant (à l'attention de: "Parts Department") avec une preuve d'achat datée. Après réception du produit (ou de la pièce) défectueux, ce dernier sera réparé ou remplacé au choix du fabricant et sans frais encourus par l'acheteur initial et renvoyé "port dû". Cette garantie limitée ne couvre pas les dégâts survenant suite à un accident, une négligence, un usage commercial, une modification, ou toute utilisation non conforme aux instructions ainsi que toute réparation effectuée ou tentée par du personnel non agréé. Cette garantie limitée s'applique uniquement au produit ci-joint et ne s'applique pas aux pièces accessoires.

LA RESPONSABILITÉ DU FABRICANT SE LIMITE UNIQUEMENT À LA RÉPARATION OU AU REMPLACEMENT DU PRODUIT OU DE LA PIÈCE EN QUESTION. DE PLUS, LE FABRICANT DÉCLINE TOUTE RESPONSABILITÉ EN CAS DE DOMMAGES INDIRECTS OU CONSÉQUENTS SUITE À UN MATÉRIAU DÉFECTUEUX OU À UNE FABRICATION INCORRECTE OU AU NON-RESPECT DE LA GARANTIE EXPRESSE OU IMPLICITE. Certains états ou provinces ne permettent ni la limitation de la durée d'une garantie implicite ni l'exclusion de dommages indirects. Les limites ou exclusions mentionnées ci-dessus peuvent ne pas s'appliquer dans votre cas. Cette garantie vous accorde des droits juridiques particuliers et il est possible que vous déteniez d'autres droits qui peuvent varier selon la province. Cette garantie vous confère des droits juridiques spécifiques et il est possible que vous en ayez d'autres selon l'État et la province.

#### Garantía de los modelos GS1000

Suncast Corporation, con oficinas en 701 North Kirk Road, Batavia, Illinois 60510, (fabricante) garantiza, únicamente al comprador original, que este producto está libre de defectos en materiales y mano de obra para uso como artículo doméstico y que así está en la fecha de compra. Artículos o piezas que se encuentren defectuosos deberán ser devueltos, pagando el transporte, a la dirección del fabricante (Atención: Departamento de Repuestos) junto con el recibo de la compra. Una vez recibido el producto, el artículo, o la parte defectuosa, se reparará o reemplazará, a opción del fabricante, sin cargo alguno para el comprador original y será devuelto al cliente con transporte a ser pagado contra entrega por el cliente.

Esta garantía limitada no se aplica a daños que sean resultado de accidente, negligencia, mal uso, uso comercial, alteración, operación que no esté de acuerdo con las instrucciones o reparaciones que hayan sido hechas o ensayadas por personas no autorizadas.

Esta garantía limitada se aplica únicamente a este producto y no se aplica a partes accesorias.

POR EL INCUMPLIMIENTO DE CUALQUIER GARANTIA EXPRESA O IMPLICITA.

Algunos estados no permiten la exclusión o limitación de daños incidentales o consecuenciales, o la limitación en la duración de una garantía implícita y, por lo tanto, las limitaciones estipuladas arriba pueden no serle aplicables. Esta garantía le otorga derechos legales específicos y usted puede tener otros derechos que pueden variar de estado a estado.

#### FACTORY REPAIRS

Repair service and assembly assistance are available direct from the factory, not from the place of purchase. If this product requires repair, please call or write us. Warranty repair parts are sent out free of charge. If the product is out of warranty, we will inform you of the charges prior to sending out the parts. VISA and MasterCard are accepted on phone orders. For Assembly or Replacement Parts Information:

#### RÉPARATIONS D'USINE

Il vous est possible de faire réparer ou assembler le produit dont vous avez fait l'acquisition auprès de l'usine et non pas auprès de votre revendeur. Si ce produit doit être réparé, veuillez nous appeler ou nous écrire directement. Les pièces nécessaires à la réparation couvertes par la garantie sont expédiées gratuitement. Après la période de couverture, nous vous informerons des frais avant de vous envoyer les pièces. Les cartes de crédit VISA et Mastercard sont acceptées pour toute commande téléphonique. Pour de plus amples renseignements sur le montage ou les pièces de rechange:

#### REPARACIONES DE FABRICA

El servicio de reparación y asistencia en el armado se pueden obtener directamente de la fábrica, no del lugar donde se hizo la compra. Si este producto necesita reparaciones, por favor llámenos o escribanos. Las piezas de reparación bajo garantía le serán enviadas libres de cargo. Si la garantía del producto ha expirado, le informaremos sobre cualquier cambio hecho posteriormente en su unidad antes de enviarle las piezas. Estas pueden ordenarse por teléfono y se aceptan tarjetas de crédito Visa o MasterCard. Para Información sobre Armado o Reemplazo de Piezas:

Replacement Parts  
Suncast Corporation  
701 North Kirk Road  
Batavia, IL 60510

Call  
800-846-2345 or 630-879-2050  
24 hour service  
7 days a week  
or visit [www.suncast.com](http://www.suncast.com)

Composez le:  
800-846-2345 ou 630-879-2050  
Assistance 24h/24h et 7j/7j  
ou visitez le site internet [www.suncast.com](http://www.suncast.com)

Llámenos al 800-846-2345 o al 630-879-2050  
Servicio las 24 horas  
7 días a la semana  
o visítenos en [www.suncast.com](http://www.suncast.com)

Please provide this information. / Veuillez fournir les informations suivantes / Por favor, suministre la información siguiente:

Name / Nom / Nombre : \_\_\_\_\_  
 Street / Rue / Calle: \_\_\_\_\_ City / Ville / Ciudad: \_\_\_\_\_  
 State / État ou Province / Estado: \_\_\_\_\_ Zip Code / Code postal / Código Postal: \_\_\_\_\_  
 Phone / Téléphone / Teléfono: \_\_\_\_\_ Date / Date / Fecha: \_\_\_\_\_

Place of Purchase Point de vente Lugar de compra
Quality Control number (From Owner's Manual)
Numéro de contrôle de qualité: (voir guide de montage)
No. de control de calidad (Vea el Manual del Usuario)

## GS1000 / GS1000L / GS1000B

### Ordering Instructions

Call Suncast for pricing information call 800-846-2345 or 630-879-2050. Monday - Friday 8:00 am - 4:30 pm Central Time. (Except holidays) Or see [www.suncast.com](http://www.suncast.com)

### Instructions pour la commande:

Pour tout renseignement concernant les prix, appelez Suncast au 800-846-2345 ou 630-879-2050. Du lundi au vendredi, de 8 heures à 14.30 (heure du centre des États-Unis) sauf les jours fériés ou visitez le site Internet [www.suncast.com](http://www.suncast.com)

### Instrucciones para Pedidos

Para obtener información de precios, llame a Suncast al 800-846-2345 o al 630-879-2050, de lunes a viernes de 8:00 a.m. a 4:30 p.m., hora central, (excepto en los días de fiesta) o comuníquese por Internet a [www.suncast.com](http://www.suncast.com).

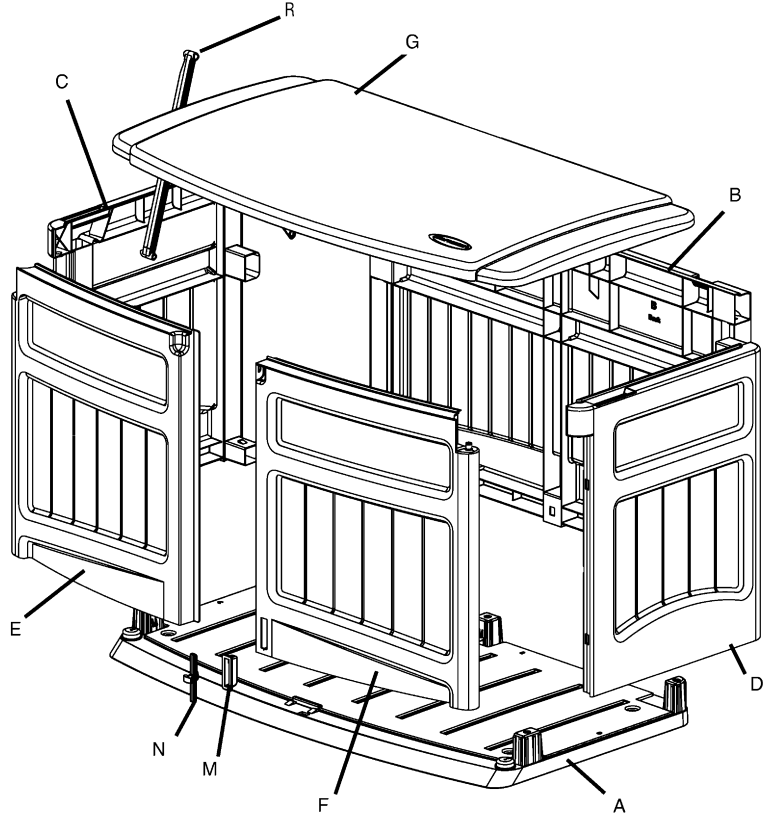

Index No. No. de contrôle No. de Referencia	Part Name No. de pièce Pieza	GS1000 Part No Référence No. de la Pieza	GS1000L Part No Référence No. de la Pieza	GS1000B Part No Référence No. de la Pieza
A	BOTTOM (1) / SOCLE (1) / PANEL DE FONDO (1)	010123174	010123117	010123124
B	BACK (1) / PANNEAU ARRIÈRE (1) / PANEL TRASERO (1)	010123418	010123418	010123418
C	LEFT SIDE (1) / PANNEAU LATÉRAL GAUCHE (1) / PANEL LATERAL IZQUIERDO (1)	010123618	010123618	010123618
D	RIGHT SIDE (1) / PANNEAU LATÉRAL DROIT (1) / PANEL LATERAL DERECHO (1)	010123518	010123518	010123518
E	LEFT DOOR (1) / PORTE GAUCHE (1) / PUERTA IZQUIERDA (1)	010123318	010123318	010123318
F	RIGHT DOOR (1) / PORTE DROITE (1) / PUERTA DERECHA (1)	010123218	010123218	010123218
G	TOP (1) / COUVERCLE (1) / TAPA (1)	010123074	010123017	010123024
R	TOP SUPPORT PROP ROD (1) / TIGE DE SUPPORT DE COUVERCLE (1) / VARILLA DE SOPORTE DE LA TAPA (1)	010123918	010123918	010123918
M	DOOR LATCH HOUSING (1) / LOGEMENT DU VERROU DE PORTE (1) / MECANISMO DE ALDABA DE LA PUERTA (1)	010122218	010122218	010122218
N	DOOR LATCH PIN (1) / GOUPILLE DU VERROU (1) / CLAVIJA DE ALDABA DE PUERTA (1)	010122118	010122118	010122118