

NEW 8-05

Floor Frame Kit

Bodenrahmen-Bausatz * Kit de cadre pour plancher * Kit de entramado de pisos

Assembly Manual

Montagehandbuch * Manual de ensamble

* Guide d'assemblage

6 x 5 Building

Bau 1,83 x 1,52 * Edificio de 1,83 x 1,52

* Remise 1,83 x 1,52

Part Name Teilbezeichnung Nombre de la pieza Désignation de la pièce	Qty Menge Cantidad Quantité
10325	1
10327	2
10330	5

8 x 5 Building

Bau 2,44 x 1,52 * Edificio de 2,44 x 1,52

* Remise 2,44 x 1,52

Part Name Teilbezeichnung Nombre de la pieza Désignation de la pièce	Qty Menge Cantidad Quantité
10325	1
10326	1
10327	2
10330	7
10331	2

8 x 7 Building

Bau 2,44 x 2,13 * Edificio de 2,44 x 2,13

* Remise 2,44 x 2,13

Part Name Teilbezeichnung Nombre de la pieza Désignation de la pièce	Qty Menge Cantidad Quantité
10325	1
10326	1
10327	2
10328	7
10330	7
10331	2

8 x 8 Building

Bau 2,44 x 2,44 * Edificio de 2,44 x 2,44

* Remise 2,44 x 2,44

Part Name Teilbezeichnung Nombre de la pieza Désignation de la pièce	Qty Menge Cantidad Quantité
10325	1
10326	1
10327	2
10328	7
10330	7
10331	2

8 x 9 Building

Bau 2,44 x 2,74 * Edificio de 2,44 x 2,74

* Remise 2,44 x 2,74

Part Name Teilbezeichnung Nombre de la pieza Désignation de la pièce	Qty Menge Cantidad Quantité
10325	1
10326	1
10327	2
10328	7
10330	7
10331	2

If you find a part missing call 1-800-851-1085

* Si encuentra que le hacen falta piezas,
llame al 1-800-851-1085

or write * Oder schreiben Sie an * o escriba * ou écrire

Customer Service

1101 North 4th Street, Breese, Illinois 62230

www.sheds.com

Include Model Number and Part Name

- Bitte geben Sie Ihre Modelnummer und Teilbezeichnung an.
- Proporcione número del modelo y nombre de la pieza.
- Indiquer le numéro de modèle et la désignation de la pièce.



6 X 5

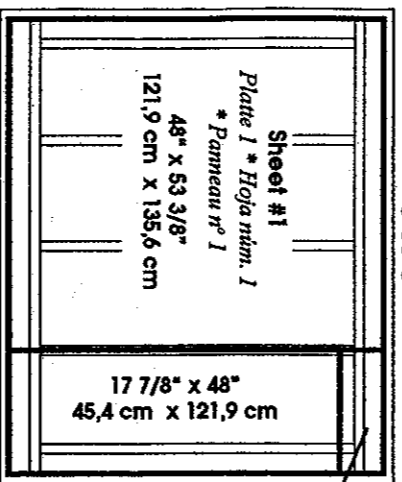

17 7/8" x 5 3/8"
45,4 cm x 13,7 cm

Einbau des Sperrholzes * Instalación de la madera multilaminar * Installation du contre-plaqué

Plywood Requirements

- Erfordernisse für das Sperrholz • Madera multilaminar requerida
- Exigences en matière de contre-plaqué

One (1) Sheet 4' x 8' for 6 x 5

- Eins (1) platte zu (1,22 m x 2,44 m) für 1,83 x 1,52
- Una (1) hoja de 4' x 8' (1,22 m x 2,44 m) para 1,83 x 1,52
- Un (1) panneau de (1,22 m x 2,44 m) pour 1,83 x 1,52

Two (2) Sheets (4' x 8") for 8 x 5, 8 x 7, 8 x 8, 8 x 9

- Zwei (2) Platten (1,22 m x 2,44 m) zu 2,44 m x 1,52m, 2,44m x 2,13m, 2,44m x 2,44m, 2,44m x 2,74m
- Dos (2) hojas de (1,22 m x 2,44 m) para 2,44 m x 1,52m, 2,44m x 2,13m, 2,44m x 2,44m, 2,44m x 2,74m
- Deux (2) panneaux de (1,22 m x 2,44 m) pour 2,44 m x 1,52m, 2,44m x 2,13m, 2,44m x 2,44m, 2,44m x 2,74m

5/8" Minimum Thickness, Exterior Grade

- 1,6 cm Mindeststärke. Qualitätsgrad für Außenanwendungen
- Un mínimo de 5/8" (1,6 cm) de grueso. Calidad apropiada para el exterior
- Épaisseur minimale : 5/8". Qualité extérieure

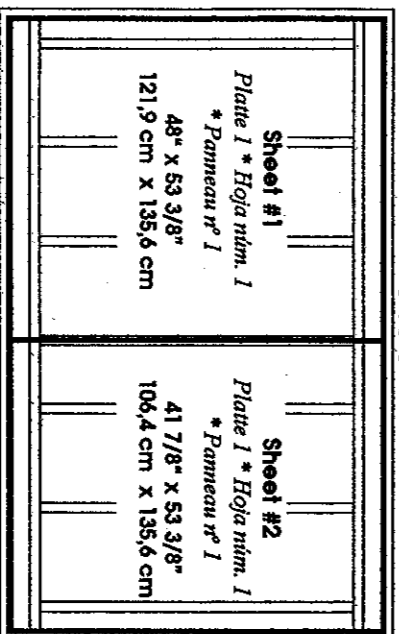

8 X 5

8 X 7

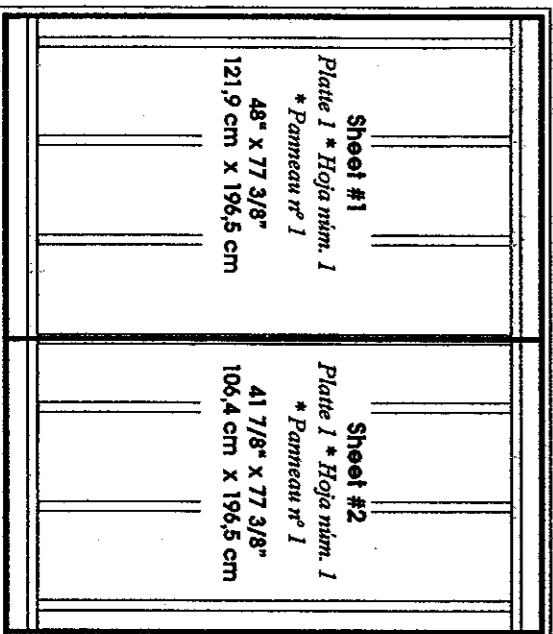

8 X 8

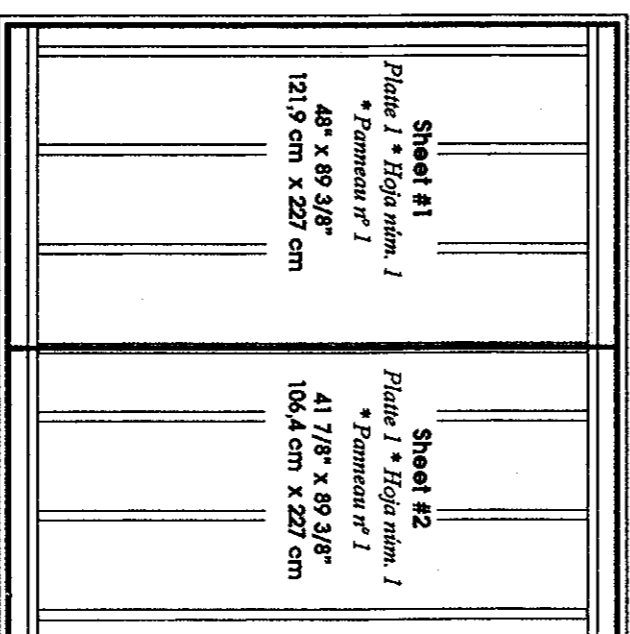

8 X 9

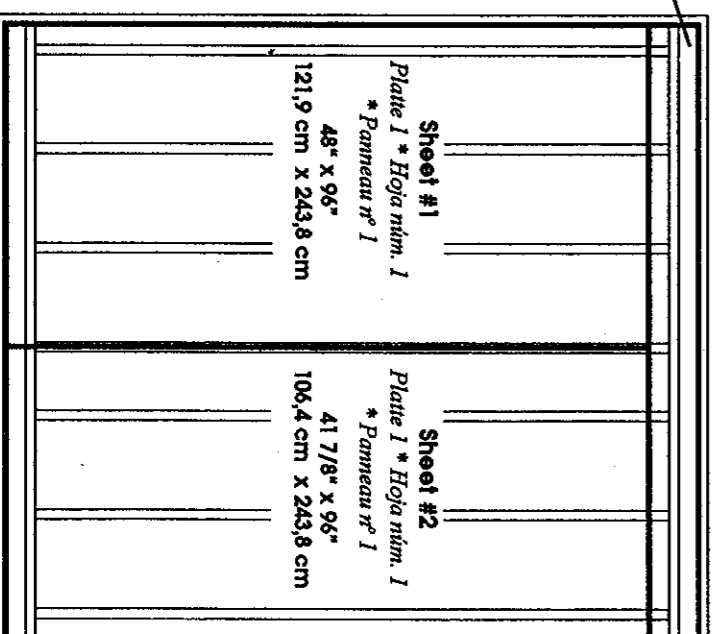

Sheet #2
Plate 1 * Hoja núm. 1
* Panneau n° 1
89 7/8" x 5 3/8"
228,3 cm x 13,7 cm

Installing Plywood

- Einbau des Sperrholzes • Instalación de la madera multilaminar
- Installation du contre-plaqué

1. Cut Plywood to dimensions shown.

- Schneiden Sie das Sperrholz auf die gezeigten Maße zu.
- Corte la madera multilaminar según las dimensiones que se muestran.
- Couper les panneaux de contre-plaqué selon les dimensions indiquées.

2. Fasten to frame with dry wall screws.

- Befestigen Sie es mit Schnellbohrschrauben am Rahmen.
- Asegúrela al marco con tornillos para cartón-yeso.
- Fixer les pièces à la charpente avec des vis à placoplâtre.

IMPORTANT

Do Not Install Floor Foundation Kit until after completion of storage unit.

WICHTIG: Bauen Sie den Bodenfundament-Bausatz erst nach Fertigstellung des Lagerschuppens ein.

IMPORTANTE: No instale el juego de cimientos del piso hasta después de completar la unidad de almacenaje.

IMPORTANT: Ne pas installer la charpente de plancher avant d'avoir terminé le montage de l'élément de rangement.

CAUTION
Sharp Edges
 Vorsicht Scharfe Kanten
 Precaución: extremos y esquinas filosas
 ATTENTION Arêtes vives



1. Assemble parts that overlap

- Montieren Sie über lappende Teile.
- Ensamble las piezas que solapan.
- Assembler les pièces en recouvrement.

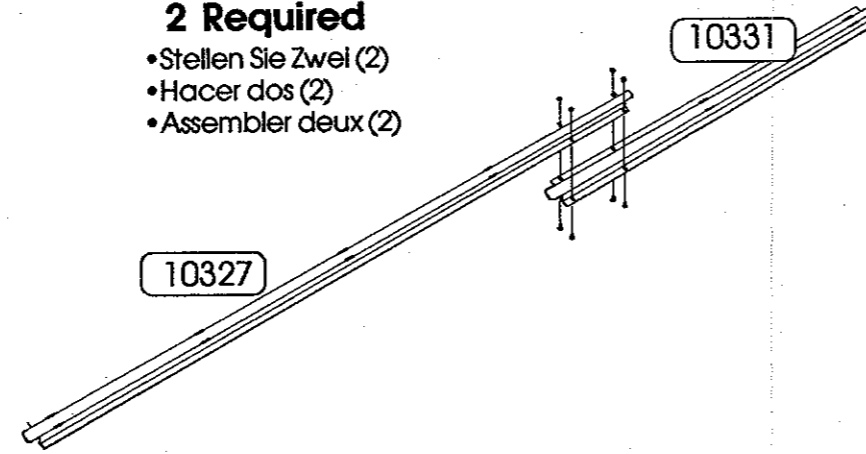
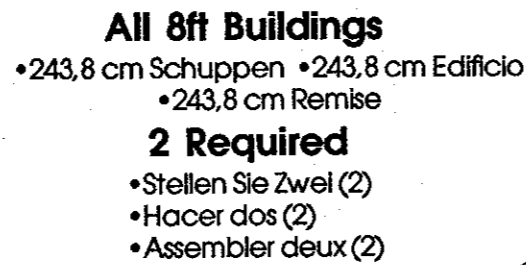
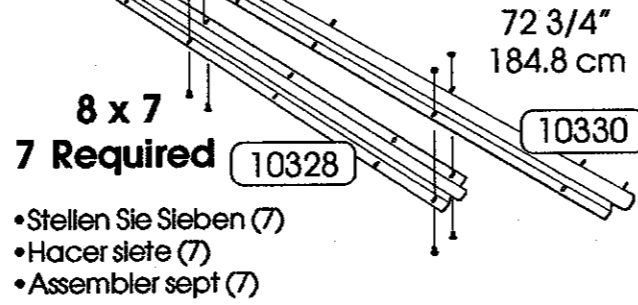
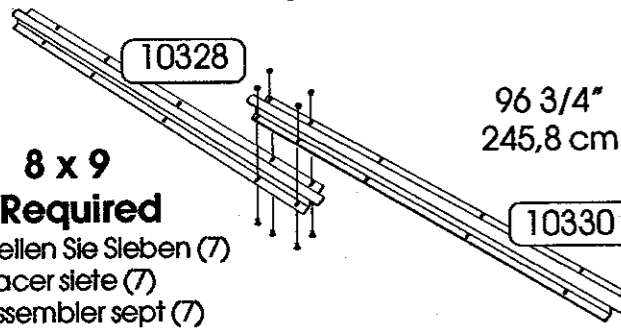

2. Bend Tabs

- Biegen Sie die Endstücke
- Doble las lengüetas
- Plier les languettes

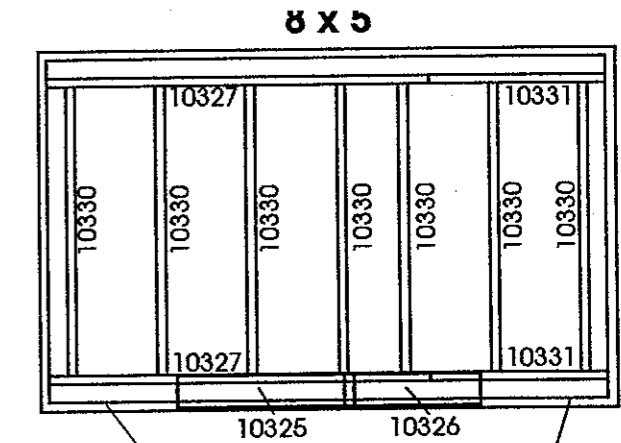
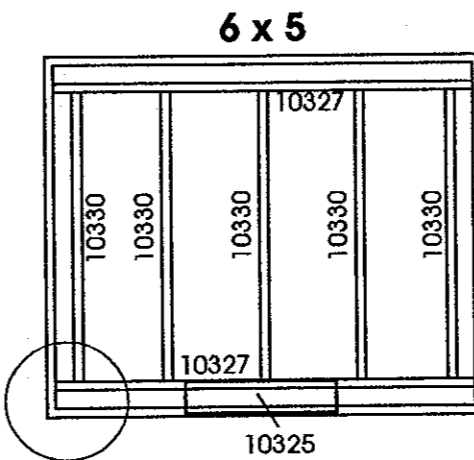
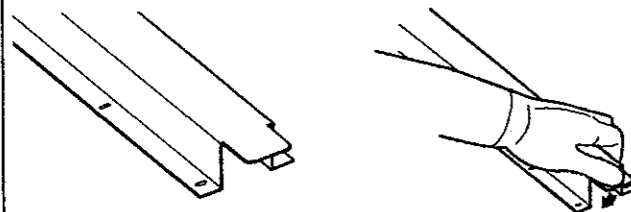

3. Assemble

- Montieren • Ensamble • Assembler

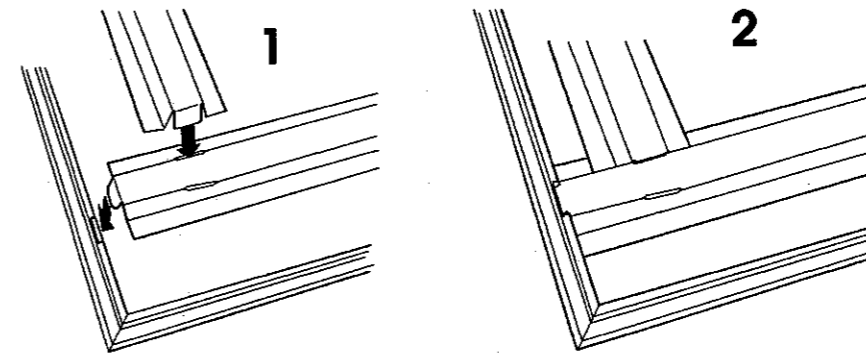

The perimeter is the floor frame from the building.
*Der Bodenrahmen des Gerätehauses ist die Eingrenzung.
 Le périmètre est le cadre de plancher du bâtiment.
 El perímetro es el marco del piso desde el edificio.*

IMPORTANT:
 Make sure overlaps are positioned on same side of building frame.
WICHTIG: Stellen Sie sicher, daß sich die Überlappungen auf derselben Seite des Gebäuderahmens befinden.
IMPORTANTE: Asegure que los solapos se coloquen en el mismo lado del marco del edificio.
IMPORTANT: Les trous doivent être orientés vers le centre.

4. Assemble

- Montieren • Ensamble • Assembler

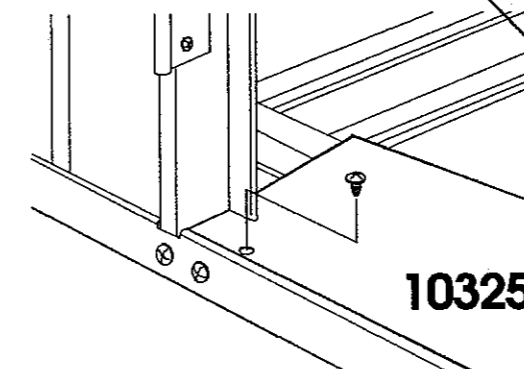

8 x 7, 8 x 8 & 8 x 9

