

Assembly Manual

Instructivo, Guide d'assemblage



CAUTION
Sharp Edges
 Precaución: extremos y esquinas filosas
 ATTENTION Arêtes vives



EZ86 EZ86-A EZ86HD
PZ86 697.68703

Building Dimensions:

Dimensiones para el edificio, Dimensions de la remise :

Approximate Size <i>Tamaño aproximado</i> <i>Dimensions approximatives</i>	Storage Area <i>Area para almacenar</i> <i>Capacité</i>		Exterior Dimensions: <i>Dimensiones del exterior, Dimensions extérieures</i> (Roof Edge to Roof Edge) <i>Filo del techo al filo del techo,</i> <i>(d'une bordure à l'autre du toit)</i>			Interior Dimensions: <i>Dimensiones Interiores, Dimensions intérieures</i> (Wall to Wall) <i>(de pared a pared)</i> <i>(mur à mur)</i>		
	Sq. Ft. 47	Cu. Ft. 276	Width <i>Ancho</i> <i>Largeur</i>	Depth <i>Profundidad</i> <i>Profondeur</i>	Height <i>Altura</i> <i>Hauteur</i>	Width <i>Ancho</i> <i>Largeur</i>	Depth <i>Profundidad</i> <i>Profondeur</i>	Height <i>Altura</i> <i>Hauteur</i>
8' x 6'			100"	76 5/16"	76 15/16"	95 1/8"	71 11/16"	75 3/4"
2,42m x 1,82m	4,37m ²	7,82m ³	254cm	193,83cm	195,42cm	241,62cm	182,09cm	192,41cm

710310601

Before You Begin

- ➔ 1 Check local Building Codes
- ➔ 2 Select a site that allows enough working space around building
- ➔ 3 Determine building foundation and anchor system
- ➔ 4 Review ALL Assembly Steps, follow step sequence for correct results
- ➔ 5 **PARTS ARE PACKAGED IN ASSEMBLY ORDER!**
- ➔ 6 **DO NOT** attempt to assemble building on a windy day
- ➔ 7 Follow all safety recommendations

Safety . . .

- ➔ Handling Parts:
 1. Wear protective gloves
 2. Wear long sleeves
 3. Wear eye protection
- ➔ Keep Children and Pets away from work site.
- ➔ Be familiar and practice caution with all tools being used.
- ➔ Teamwork:  As instructed, two or more people should work together to assemble building.



Tools . . .

- ➔ Safety Glasses
 - ➔ No. 2 Phillips Screwdriver (Magnetic Tip)
 - ➔ Work Gloves
 - ➔ Pliers
 - ➔ Carpenter's Level
 - ➔ Tape Measure
 - ➔ Knife
- | | |
|-----------------------|---------------------------------|
| ➔ <u>Time Savers</u> | ➔ <u>Foundation Preparation</u> |
| ➔ Wrench - Nut Driver | ➔ Hammer |
| ➔ Cordless Drill | ➔ Spade or Shovel |
| ➔ Square | ➔ Hand Saw / Power Saw |

Antes de empezar * Avant de commencer l'assemblage

- 1 Chequear códigos locales de construcción * Vérifier les codes de construction locaux.
- 2 Seleccionar un lugar que tenga espacio suficiente para trabajar la construcción * Choisir un emplacement qui offre suffisamment d'espace autour de la remise pour pouvoir travailler à sa construction.
- 3 Determinar el cimiento del edificio y el sistema para anclar que va a utilizar * Déterminer la genre de base et le système d'ancrage.
- 4 Revisar TODOS los pasos para la construcción, siga la secuencia de los pasos correctamente para mejores resultados * Lire TOUTES les étapes d'assemblage et suivre les étapes dans l'ordre pour assembler correctement la remise.
- 5 Las piezas están empacadas en orden para la construcción * Les pièces sont emballées suivant les étapes d'assemblage.
- 6 No tratar de construir el edificio cuando hay mucho viento * Ne pas essayer d'assembler la remise lorsqu'il vente.
- 7 Siga todas las recomendaciones de seguridad * Suivre toutes les instructions relatives à la sécurité

Seguridad * Sécurité . . .

Manejo de las piezas: Manutention des pièces :

1. Usar guantes protectores
Porter des gants de protection
2. Vestirse con mangas largas
Porter des manches longues
3. Usar protectores para los ojos
Porter une protection oculaire



Mantenga niños y animales distantes del área de trabajo. * Tenir les enfants et les animaux de compagnie à l'écart des lieux de travail.

Familiarizase y practique con precaución con todos las herramientas que se usarán. * Se familiariser avec tous les outils utilisés et les manipuler avec prudence.

Trabajo en equipo: 👤👤 Como se sugirió, dos ó más personas deberían trabajar para construir el edificio.
* Travail d'équipe : 👤👤 Il est recommandé que deux personnes ou plus construisent la remise.

Herramientas * Outils . . .

- Anteojos de seguridad * Lunettes de sécurité No. 2
- Desarmador de cruz No. 2 (Puntas magnéticas)
* Tournevis Phillips n° 2 (pointe magnétique)
- Guantes protectores de trabajo * Gants de travail
- Pinzas * Pincés
- Nivelador de Carpintero * Niveau de menuisier
- Cinta métrica * Mesure à ruban
- Cuchillo * Couteau

Para ahorrar el Tiempo *

* Trucs

- ⇒ Llave inglesa - desarmador de tuerca
* Clé - chasse-écrou
- ⇒ Taladro inalámbrico *
Perceuse sans fil
- ⇒ Escuadra * Équerre

Preparación de la fundación
* Préparation de la base

- ⇒ Martillo * Marteau
- ⇒ Pala * Bêche ou pelle
- ⇒ Cierra de mano / Cierra eléctrica
* Scie à main / scie mécanique

Foundation Recommendations

*Recomendaciones para los Cimientos * Recommandations pour construire la base*

Local building codes vary by region, refer to your local codes for specifications.

Códigos de construcción locales varían por regiones, consulte a las especificaciones de los códigos locales.

Les codes de construction locaux varient selon la région. Pour obtenir les spécifications, reportez-vous aux codes locaux.

Concrete Slab

*Plancha de Concreto * Dalle en béton*

- Select level site for building.**
Seleccione un lugar nivelado para la construcción.
Choisir un emplacement à niveau pour construire la remise
- Remove 6" of soil for slab.**
Quitar 6 pulgadas (15.25 cm) de tierra para la plancha.
Creuser 6" dans le sol pour la dalle.
- Compact 4" gravel in hole.**
Comprimir 4 pulgadas (10 cm) de grava en el agujero.
Tasser 4" de gravier dans le trou.
- Place 6 ml plastic over gravel.**
Poner el plástico de 6 ml sobre la grava.
Placer une couverture en plastique de 6 ml sur le gravier.
- Construct 2 x 4 form.**
Construir una forma de 2 x 4 pulgadas (5 cm x 10 cm)
Construire un coffrage de 2' x 4'.
- Pour concrete and level.**
Agregar al concreto y nivelar.
Verser le béton et niveler.

75 1/2" (1,92m)

Slab Dimensions

Dimensiones de la plancha
Dimensions de la dalle

Door Opening
Abertura de la puerta
Ouverture de la porte

97 1/2" (2,48m)

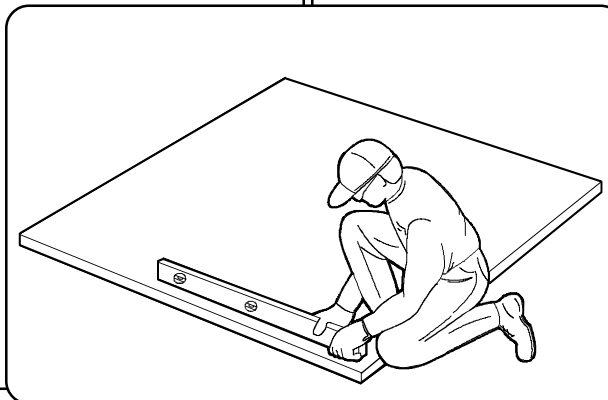

Wood Platform

*Plataforma de madera * Plateforme en bois*

- Construct with 2 x 4 treated lumber and 5/8" minimum exterior grade plywood using galvanized nails.**
Construir con 2 x 4 pulgadas (5 cm x 10 cm) de madera tratada y 5/8 pulgadas (1.6 cm) mínimo de madera comprimida para el exterior utilizando clavos galvanizados.
Construire la plateforme en utilisant des planches en bois traité, 2" x 4", des panneaux de contre-plaqué de qualité extérieure, 5/8", ainsi que des clous galvanisés.
- Level platform.**
Nivelar plataforma.
Mettre la plateforme de niveau.

16"
Centers

16 pulgadas (40.65 cm) centrados
16" entre les centres des montants

75 1/2" (1,92m)

Door Opening
Abertura de la puerta
Ouverture de la porte

97 1/2" (2,48m)

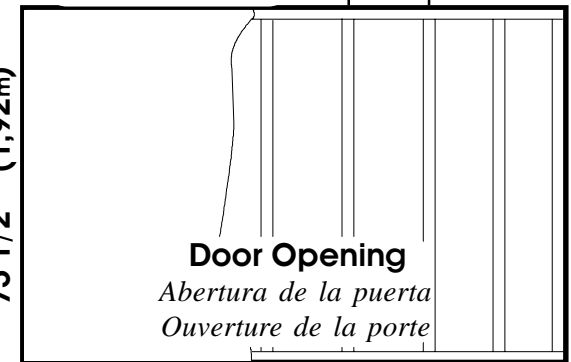

Step 1 Floor Frame Paso 1 Marco del piso
 Étape 1 Charpente de plancher



CAUTION
Sharp Edges
 Precaución: extremos y esquinas filosas
 ATTENTION: Arêtes vives

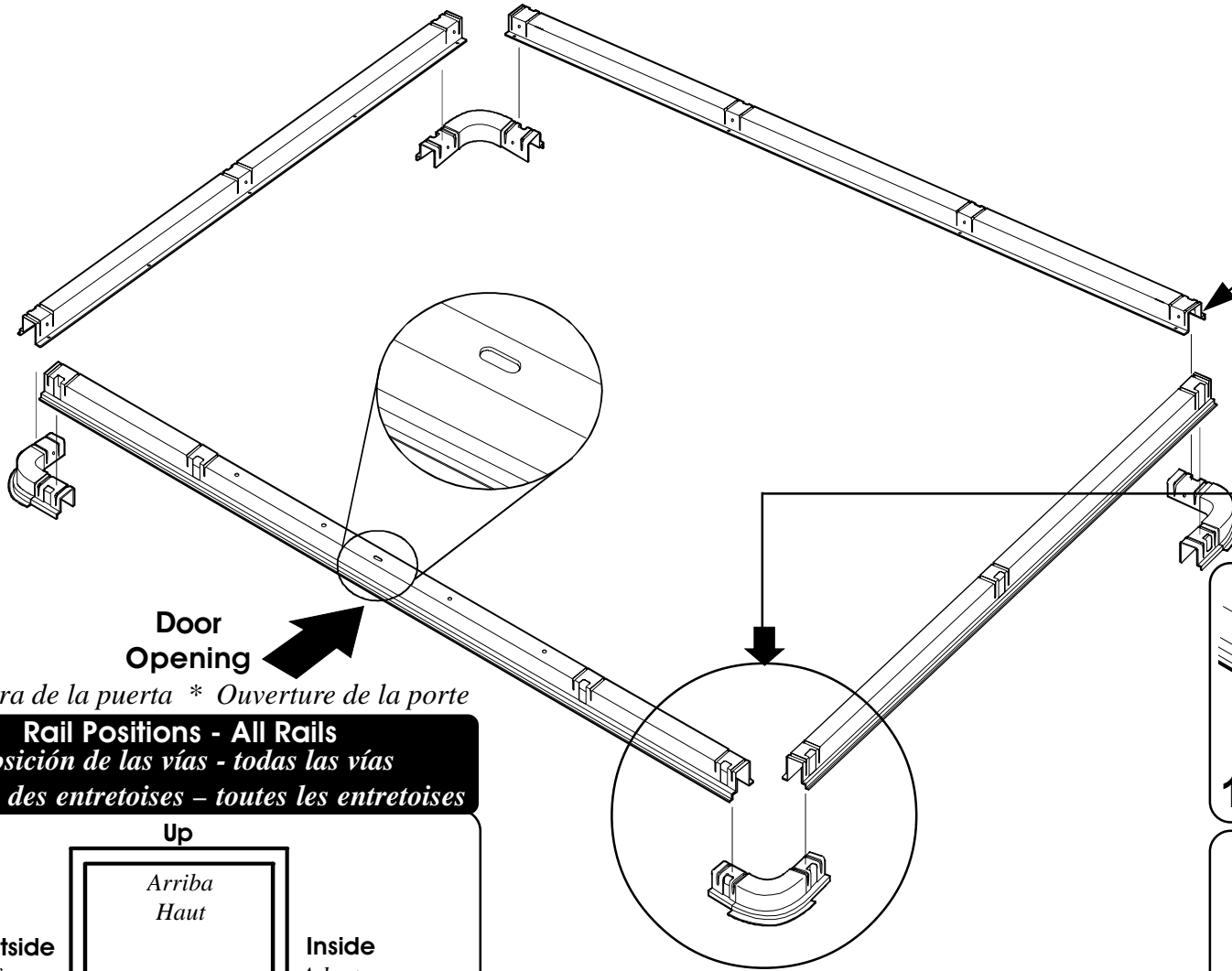

Door Opening

Abertura de la puerta * Ouverture de la porte

Rail Positions - All Rails
 Posición de las vías - todas las vías
 Position des entretoises - toutes les entretoises

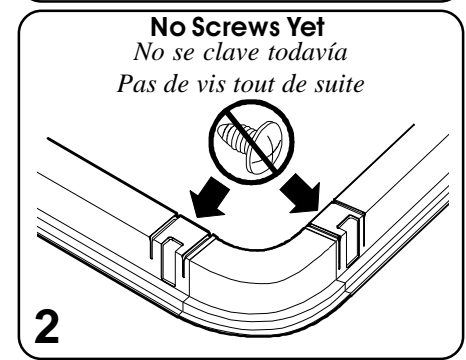
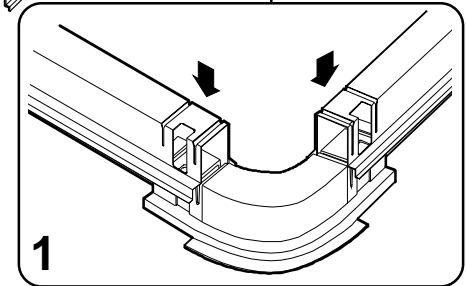
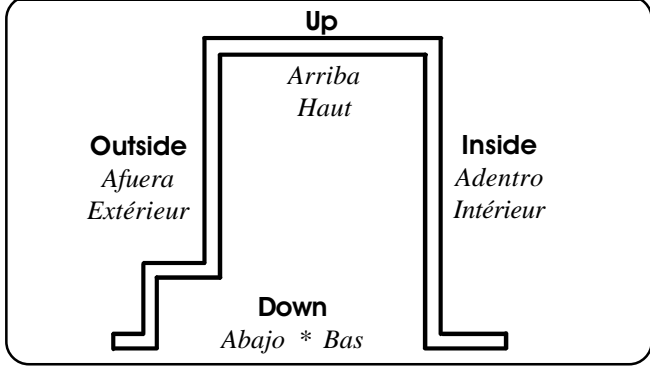

Step 2 Posts Paso 2 Postes Étape 2 Montants

CAUTION
Sharp Edges
Precaución: extremos y esquinas filosas
ATTENTION Arêtes vives

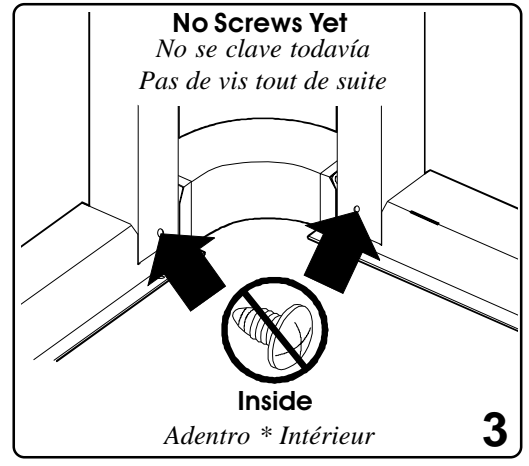
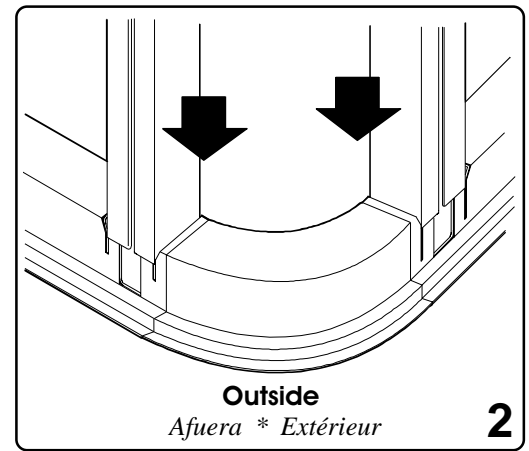
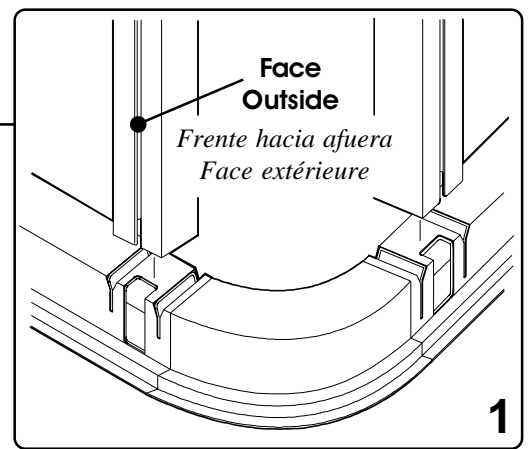
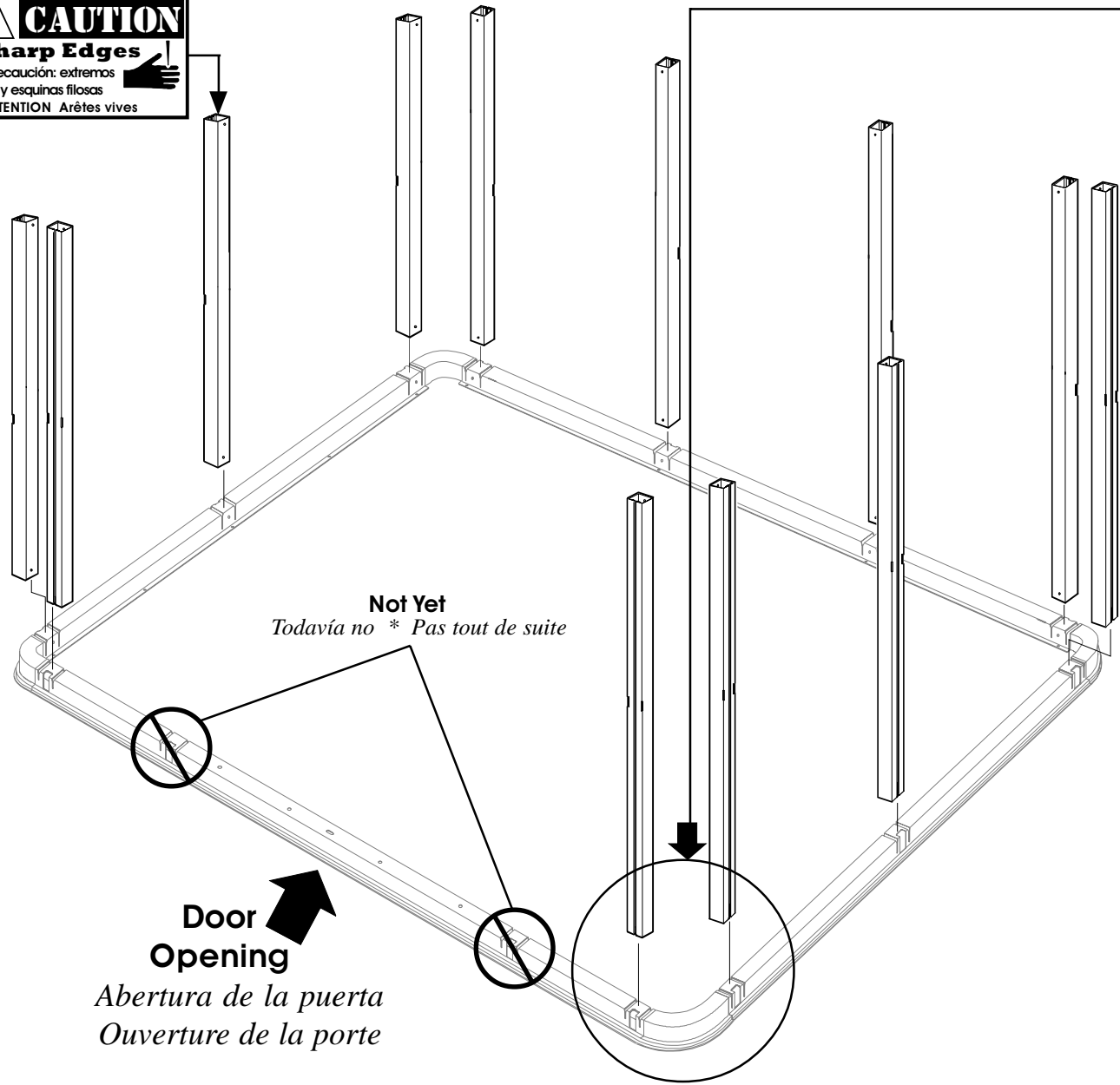

Not Yet
*Todavía no * Pas tout de suite*

Door Opening
Abertura de la puerta
Ouverture de la porte

Step 3 Door Jambs Paso 3 Jambas de la puerta (marco)
 Étape 3 Montants de porte

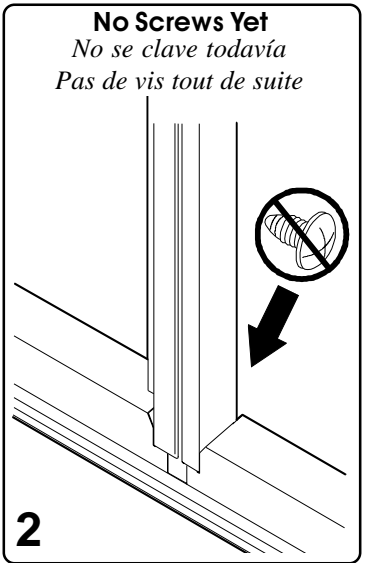
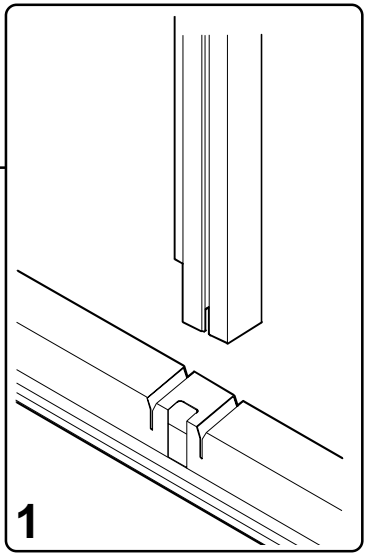
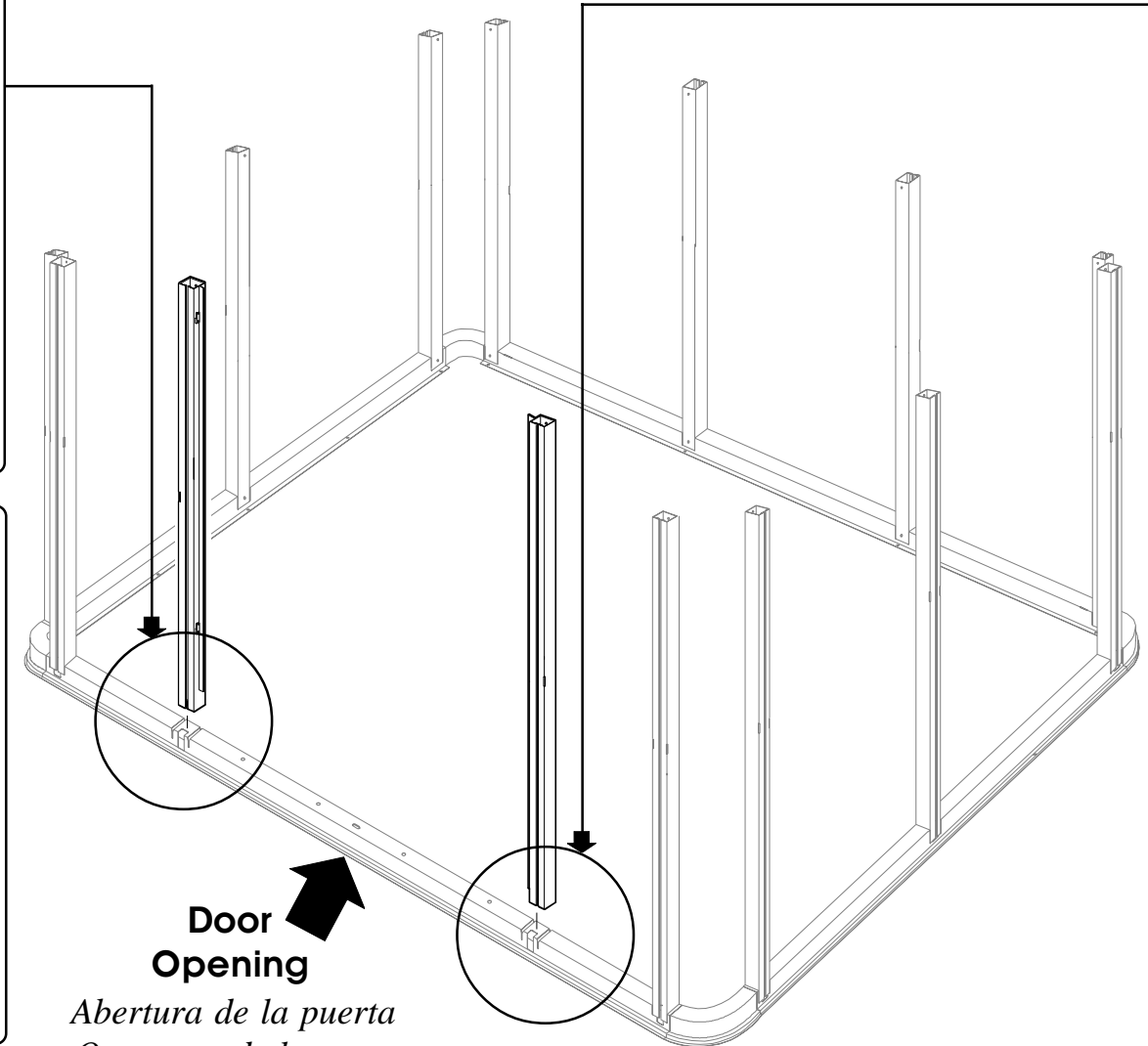
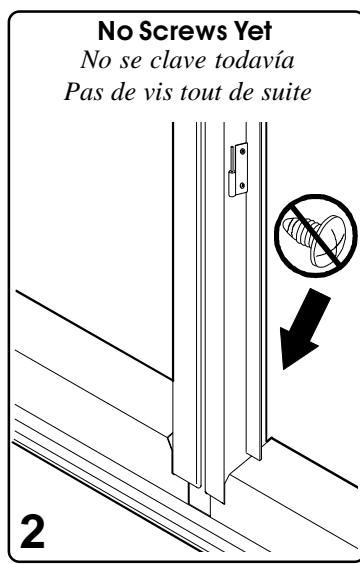
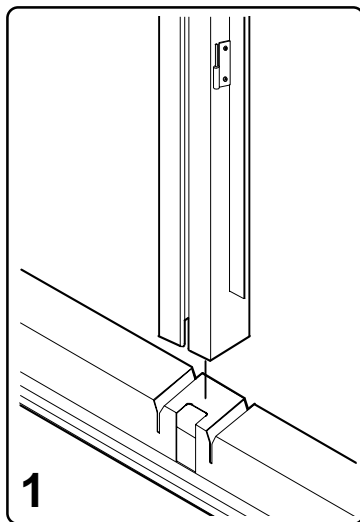

Door Opening
 Abertura de la puerta
 Ouverture de la porte

Step 4 Top Rails Paso 4 Vías de arriba
Étape 4 Entretoises supérieures



Start with Rails tipped at an angle and pull forward over edge of posts.
Empezar con las vías inclinadas en ángulo jale hacia el frente sobre los postes.
Commencer en inclinant les entretoises et en les tirant vers l'avant sur le bord des montants.

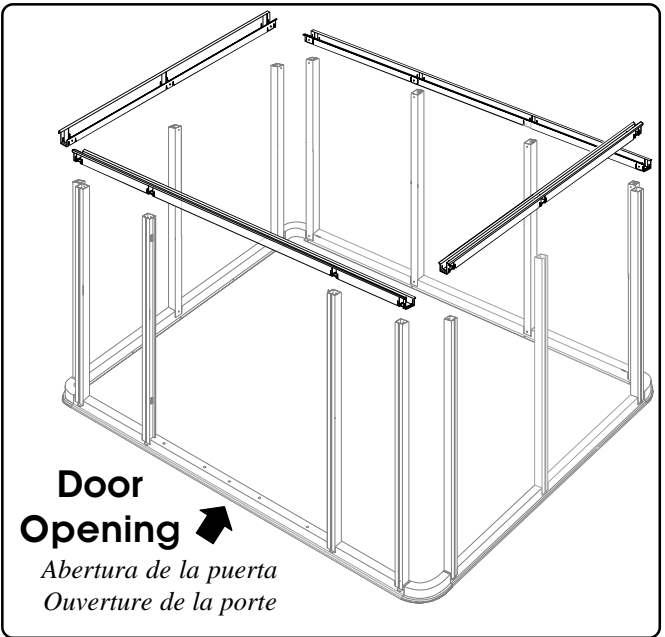
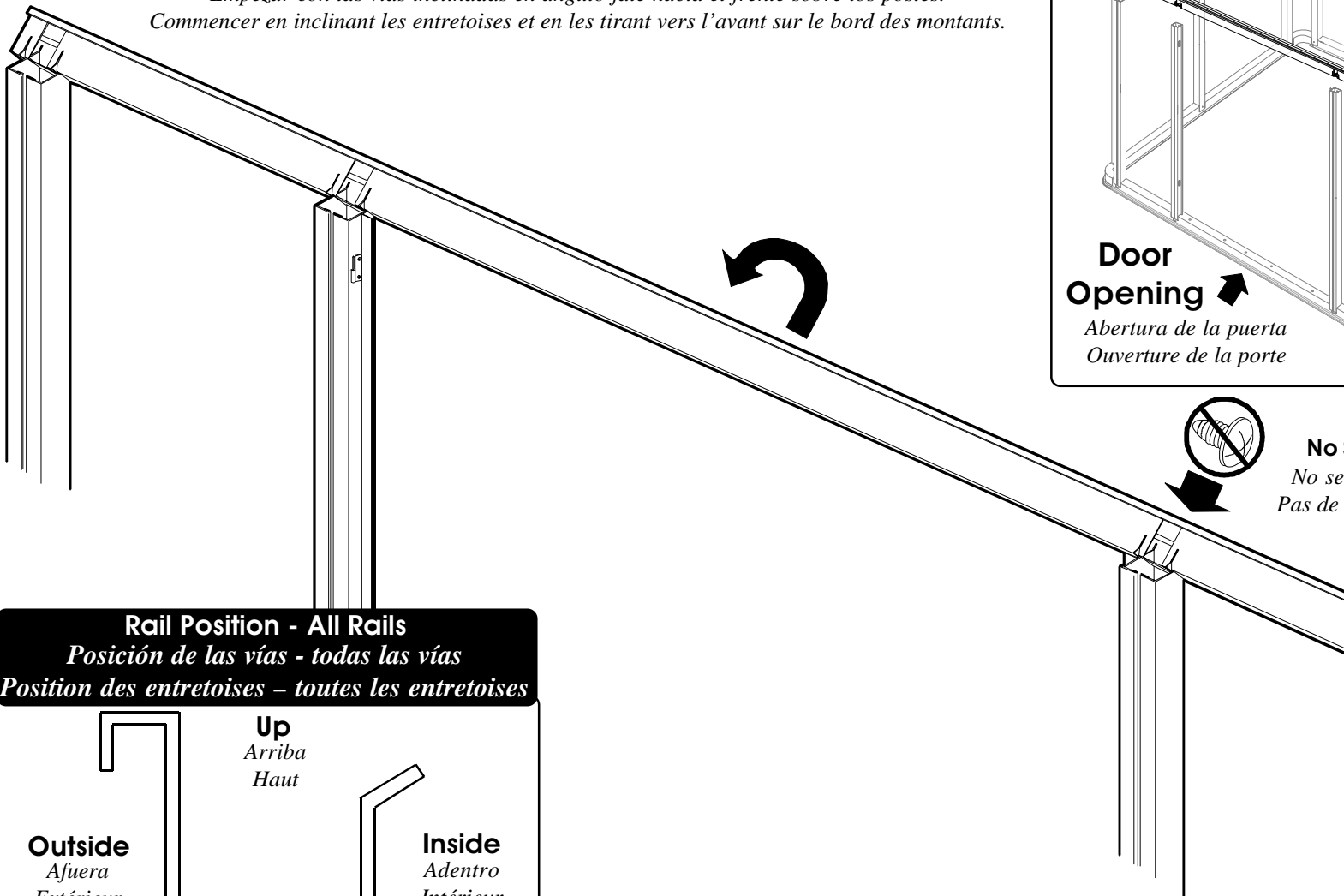

No Screws Yet
No se clave todavía
Pas de vis tout de suite

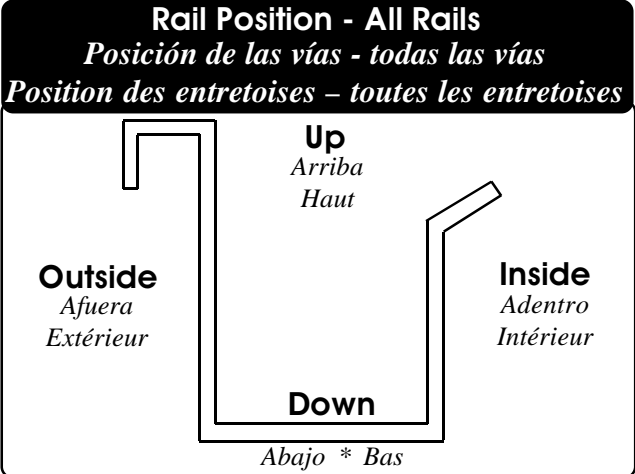

CAUTION
Sharp Edges
Precaución: extremos y esquinas filosas
ATTENTION Arêtes vives

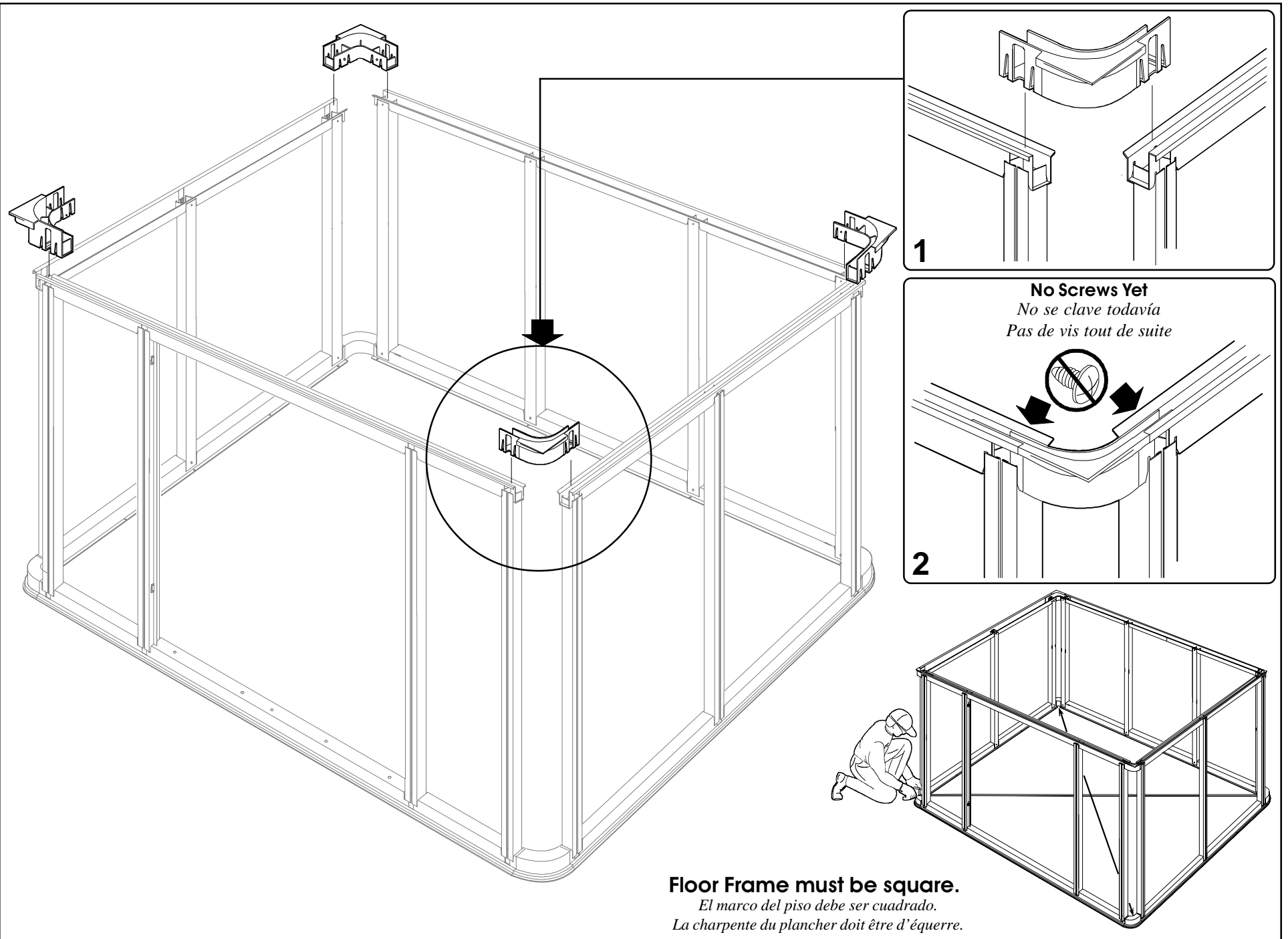

1

No Screws Yet
No se clave todavía
Pas de vis tout de suite

2

Floor Frame must be square.
El marco del piso debe ser cuadrado.
La charpente du plancher doit être d'équerre.

Step 5 Ridge Beam Assembly Paso 5 Montaje de las vigas del caballete (techo)
Étape 5 Assemblage de la faîtière

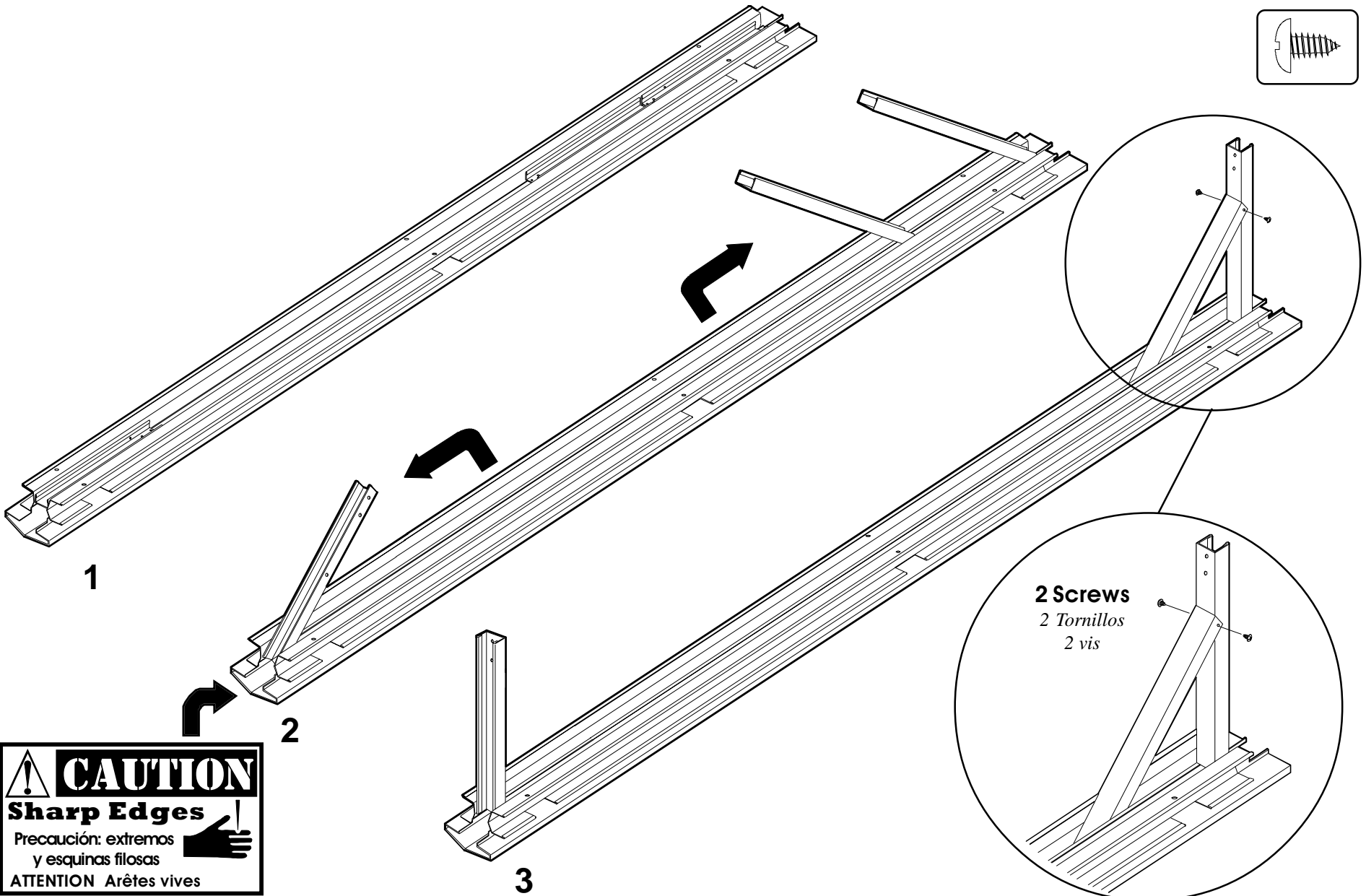
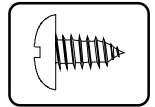

CAUTION
Sharp Edges
Precaución: extremos y esquinas filosas
ATTENTION Arêtes vives

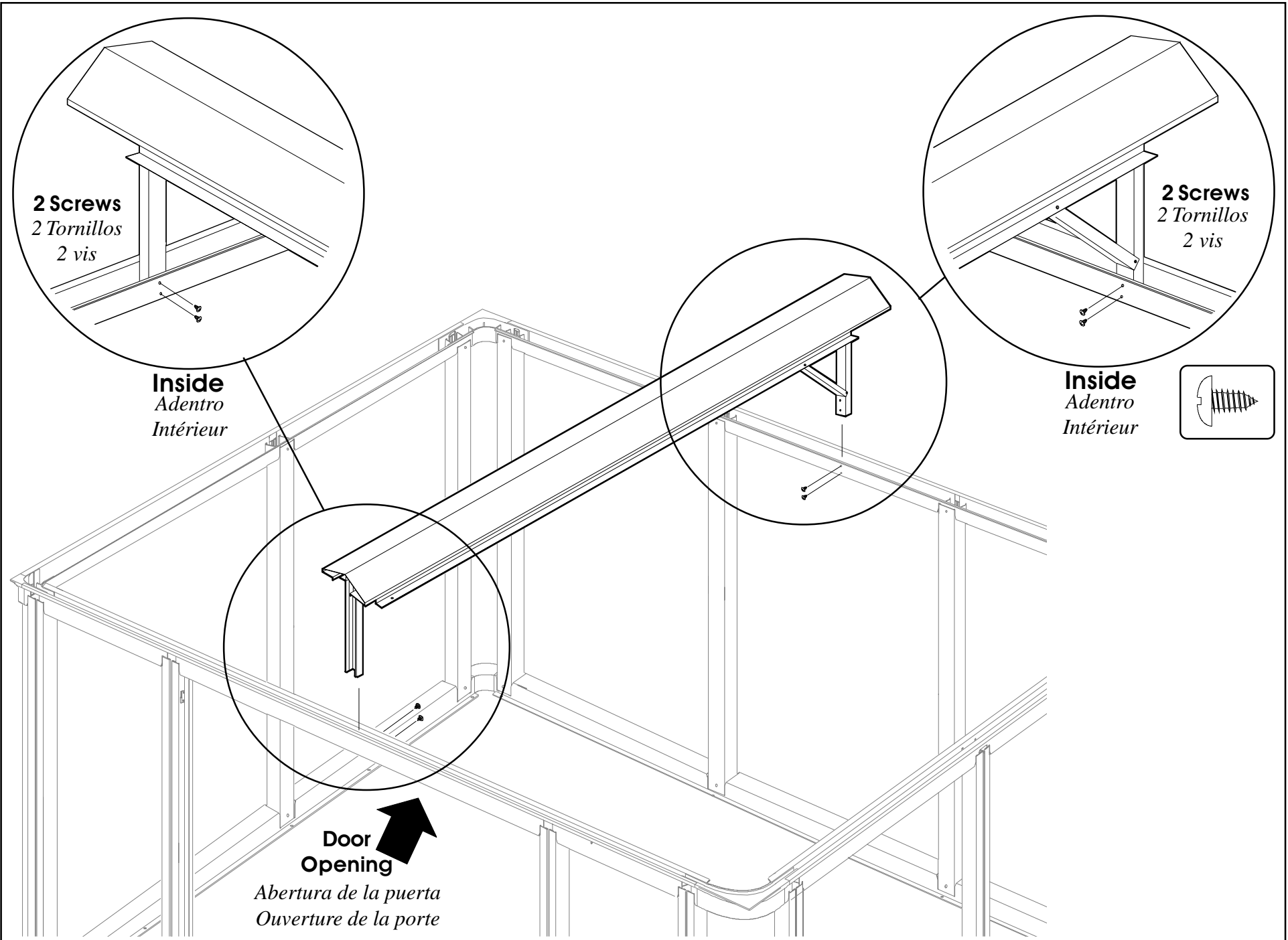

2 Screws
2 Tornillos
2 vis

Inside
Adentro
Intérieur

2 Screws
2 Tornillos
2 vis

Inside
Adentro
Intérieur

Door Opening
Abertura de la puerta
Ouverture de la porte

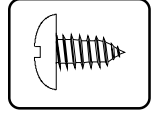

Step 6 Rafter Paso 6 Vigas
Étape 6 Chevrons

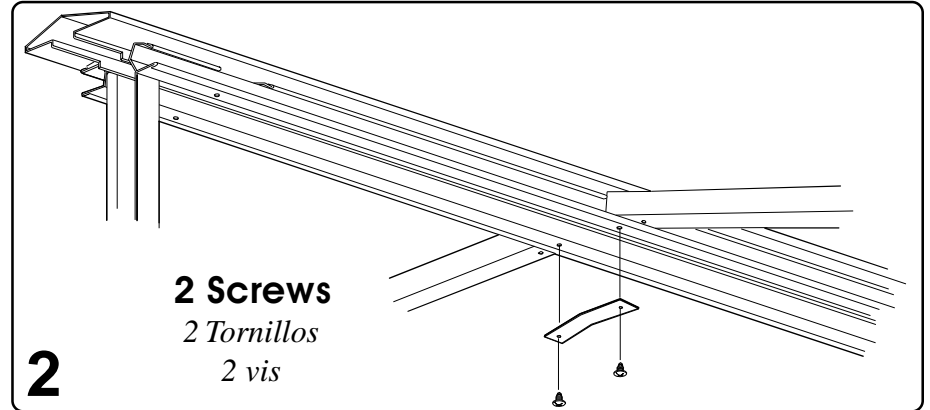
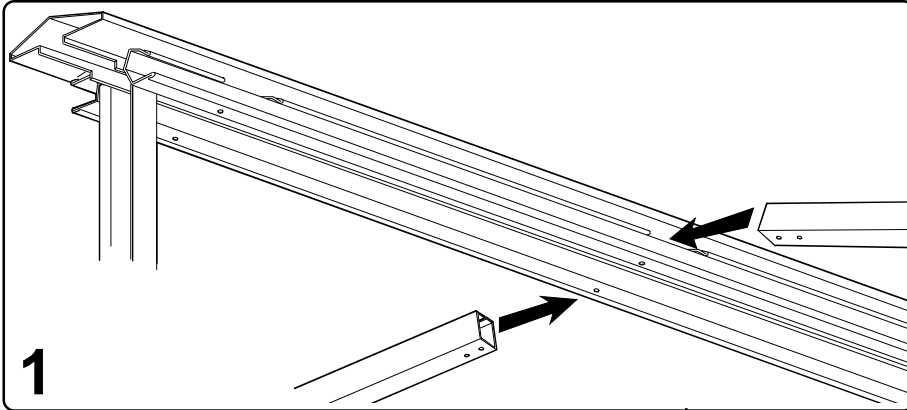

CAUTION
Sharp Edges
Precaución: extremos
y esquinas filosas
ATTENTION: Arêtes vives

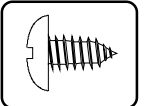
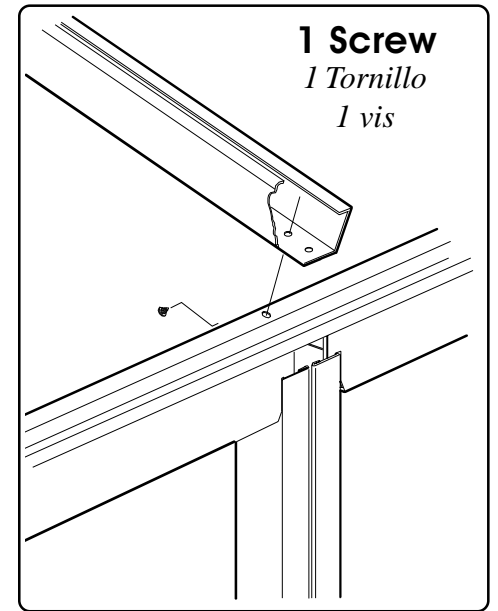
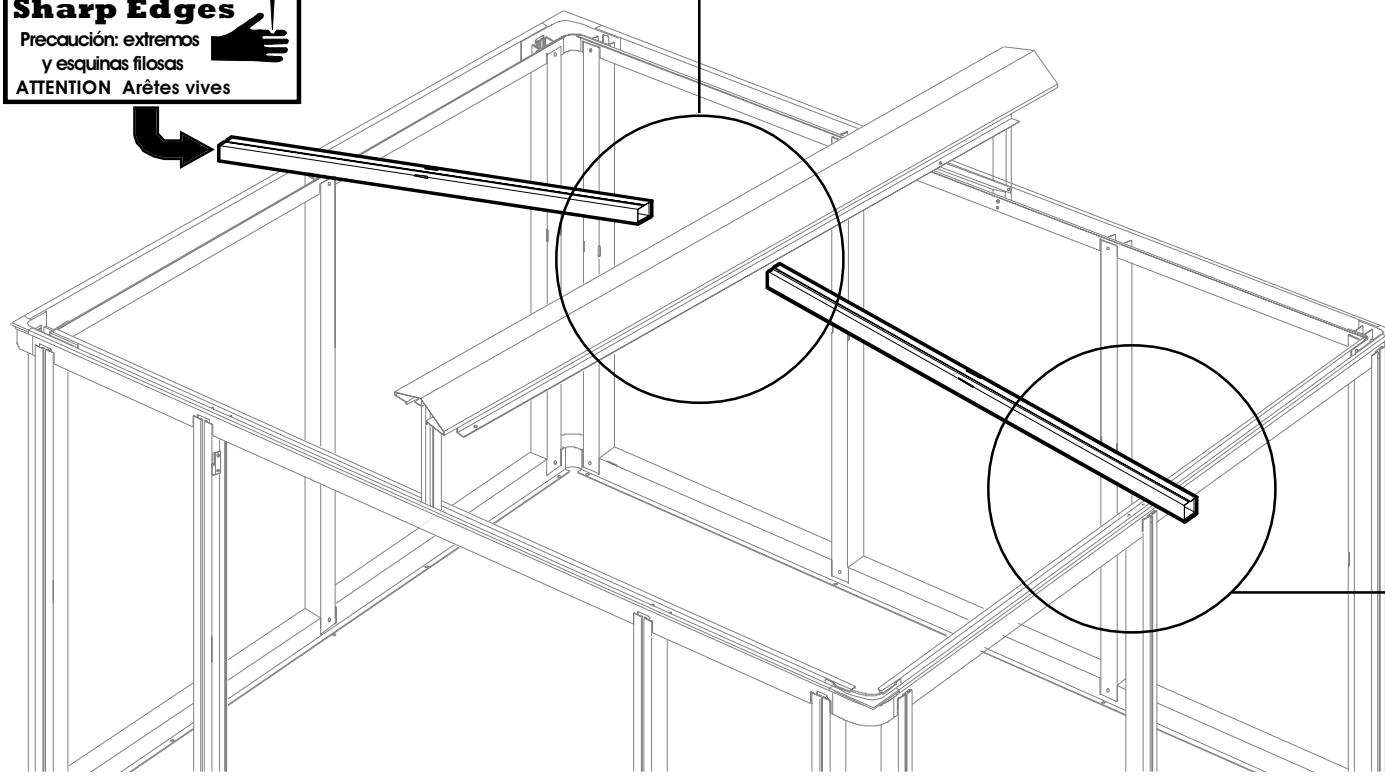

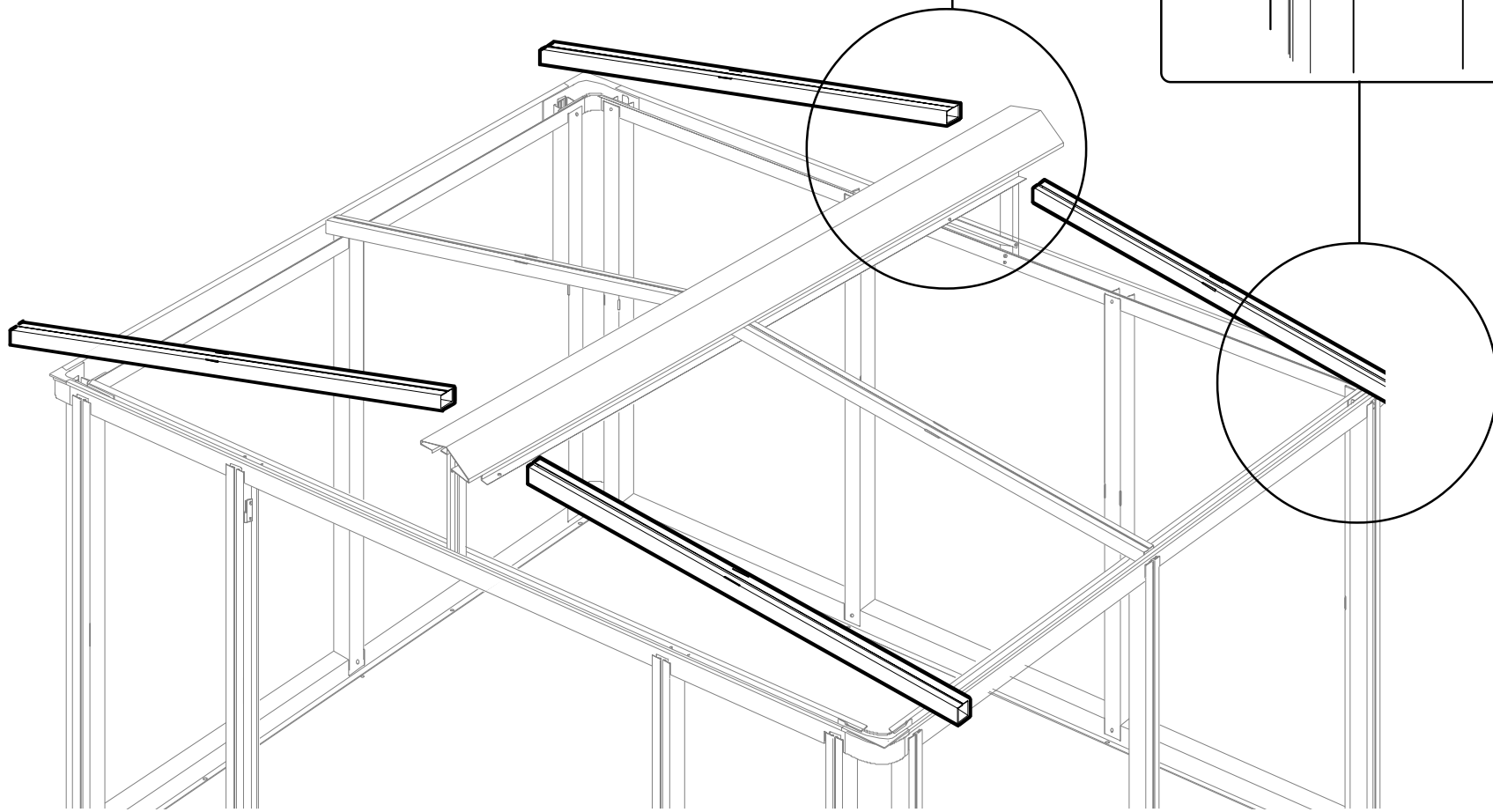
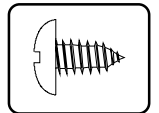
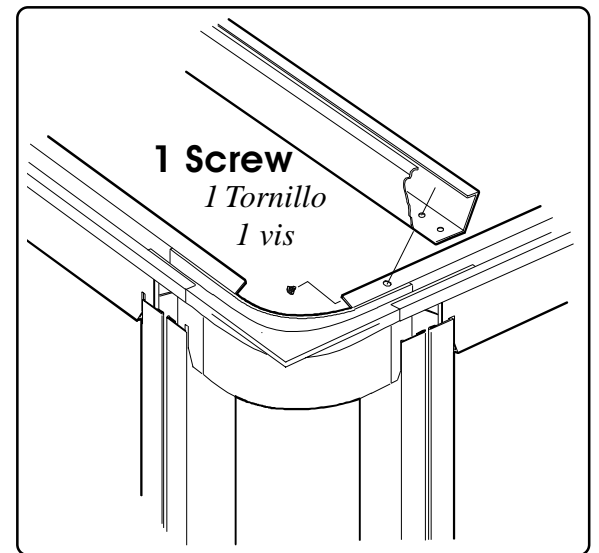
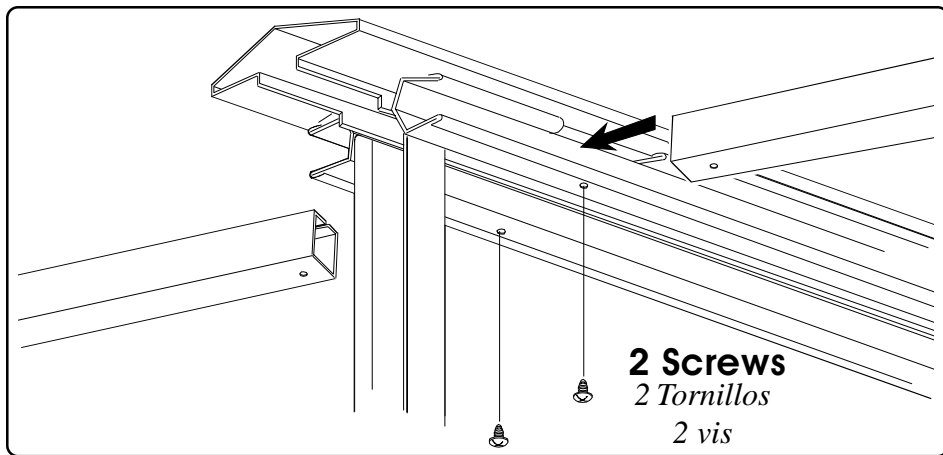

Step 7 Cross Braces

Paso 7 Puntales (riostras) cruzados
Étape 7 Entretoises



CAUTION
Sharp Edges
Precaución: extremos
y esquinas filosas
ATTENTION: Arêtes vives

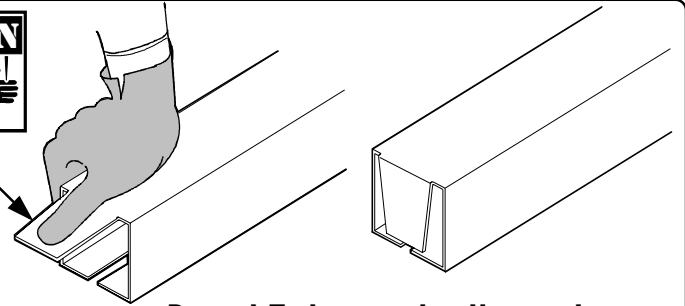

Bend Tabs on both ends.

Doblar Pestañas en los dos extremos.

Pliez les ergots à chaque extrémité.

1

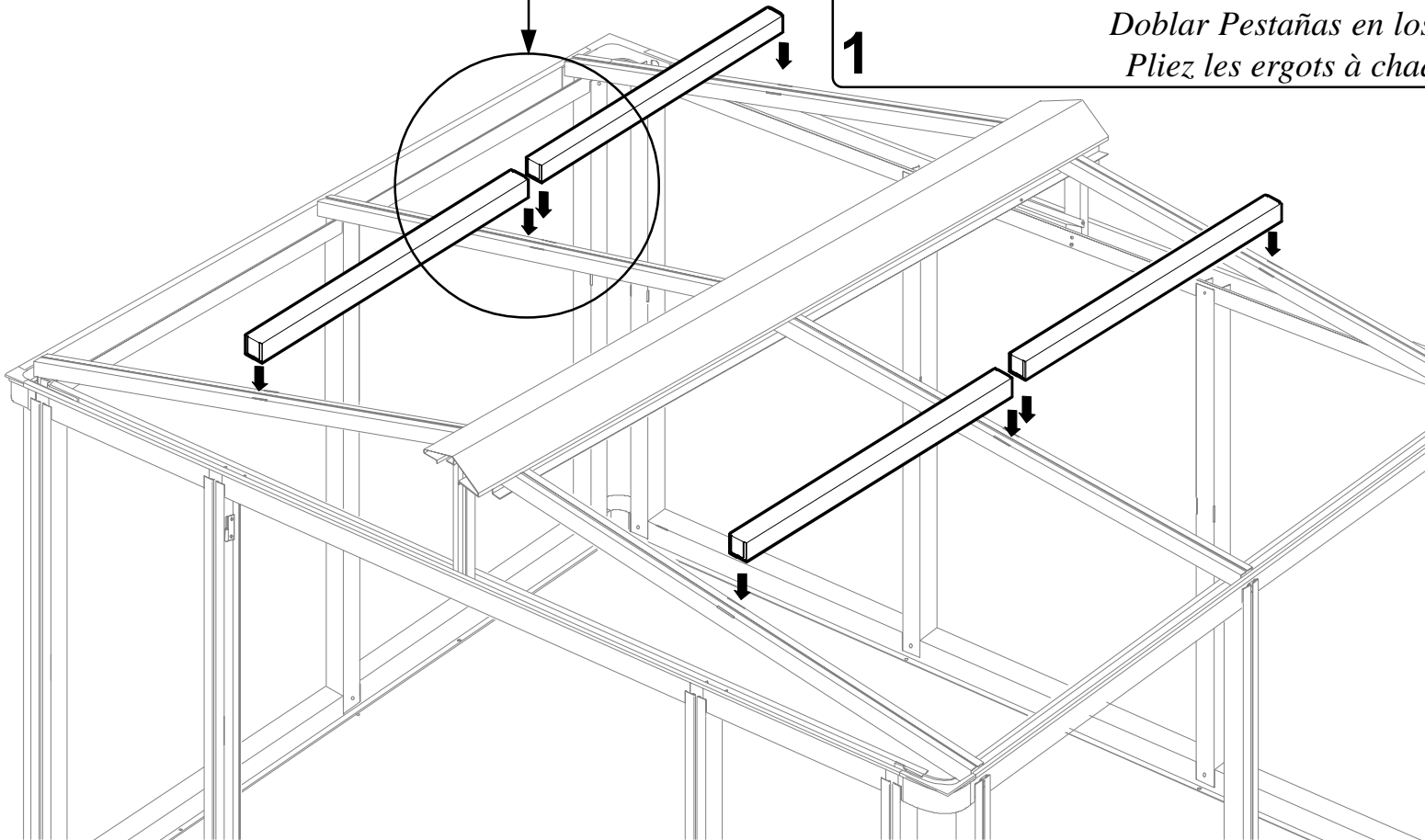

Step 8 Mid Wall Channels

Paso 8 Surcos del medio de las paredes
Étape 8 Traverses murales



Bend Tabs on both ends.

Doblar Pestañas en los dos extremos.

Pliez les ergots à chaque extrémité.

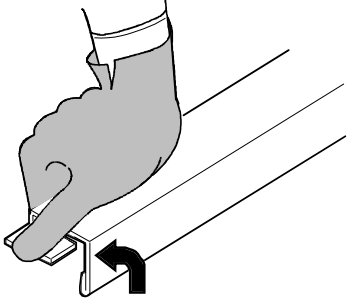

CAUTION
Sharp Edges
Precaución: extremos y esquinas filosas
ATTENTION Arêtes vives

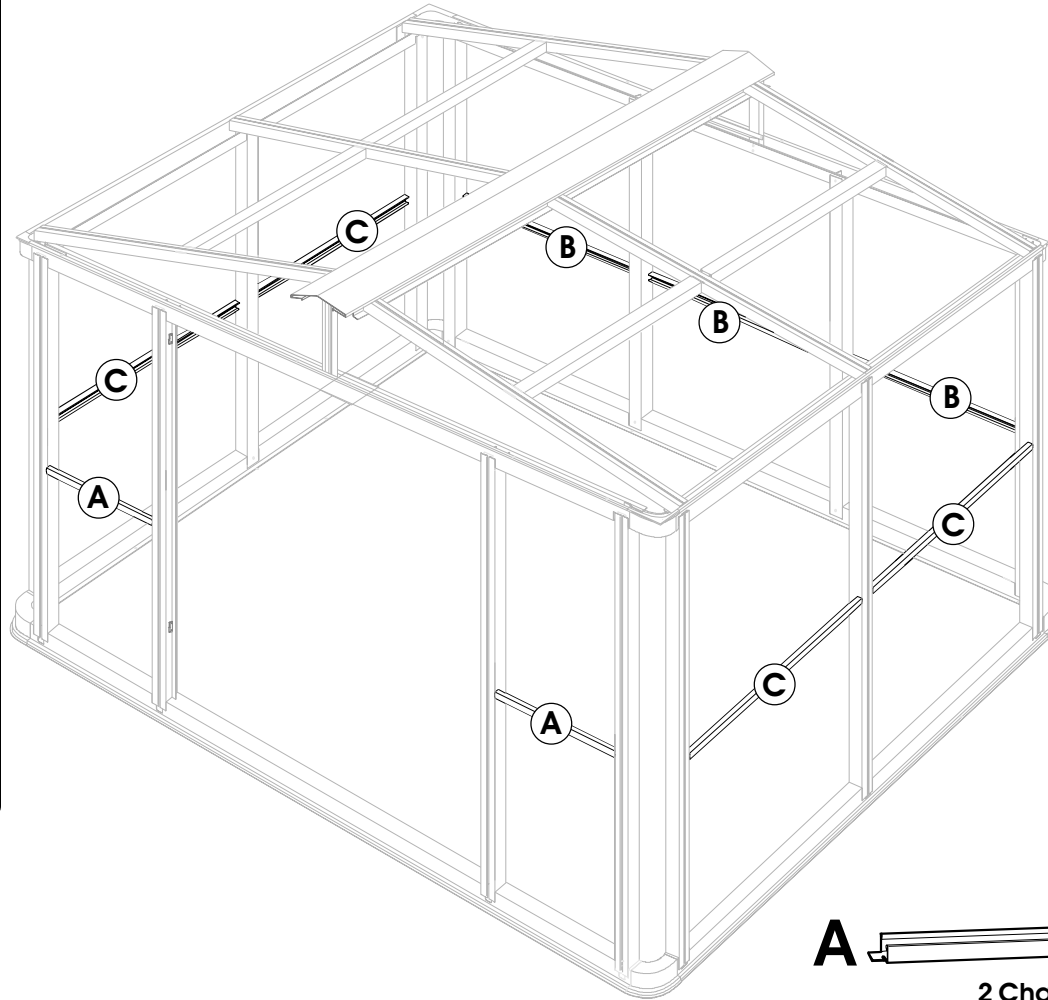
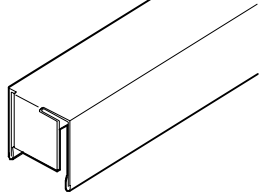

Slide into slot.
Deslizar en las ranuras.
Glisser dans la rainure

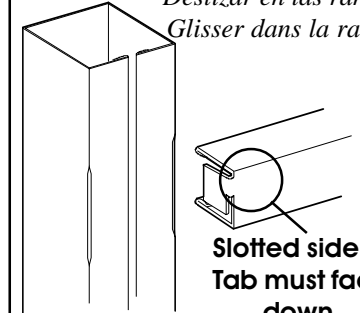

Slotted side of Tab must face down.

Los lados de las ranuras en las pestañas deben de estar boca abajo.
L'encoche de l'ergot doit être orientée vers le bas.

Slide Tab down until it locks into bottom of slot.

Deslizar pestañas hacia abajo hasta que enganchen con la ranura de abajo.

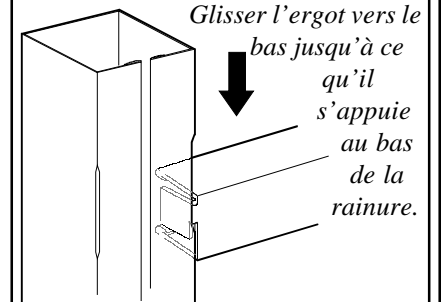

Glisser l'ergot vers le bas jusqu'à ce qu'il s'appuie au bas de la rainure.



A 2 Channels * 2 Surcos * 2 traverses



B 3 Channels * 3 Surcos * 3traverses



C 4 Channels * 4 Surcos * 4traverses

Step 9 Gables

Paso 9 Tejado de dos aguas
Étape 9 Pignons

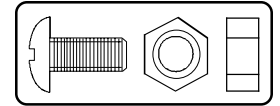

2 Bolts
2 Nuts

2 Pernos, 2 Tuercas
2 boulons, 2 écrous

1

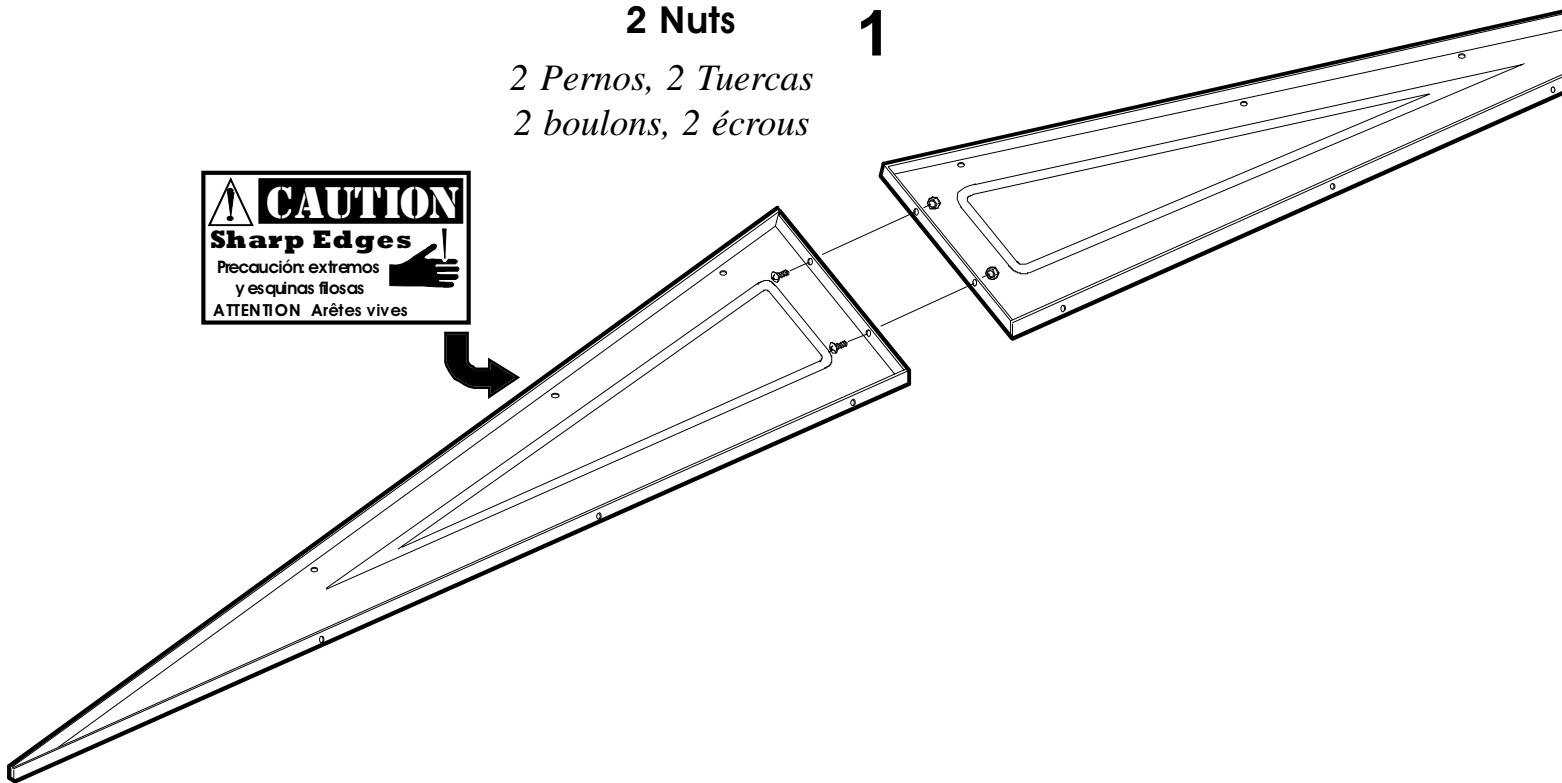

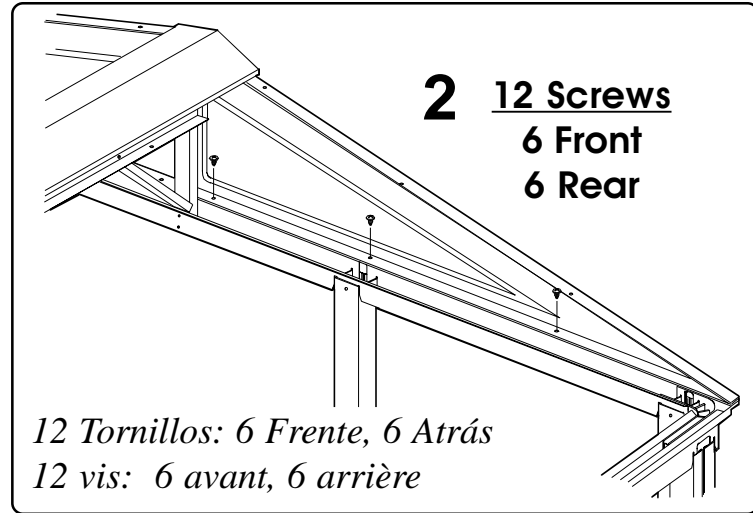
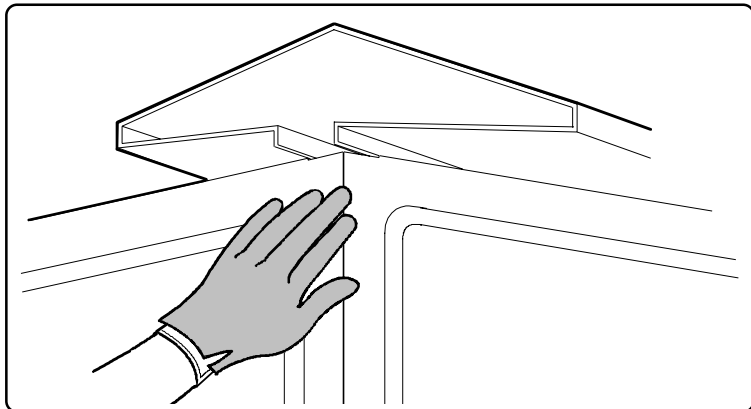

2 12 Screws
6 Front
6 Rear

12 Tornillos: 6 Frente, 6 Atrás
12 vis: 6 avant, 6 arrière

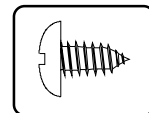

1

1

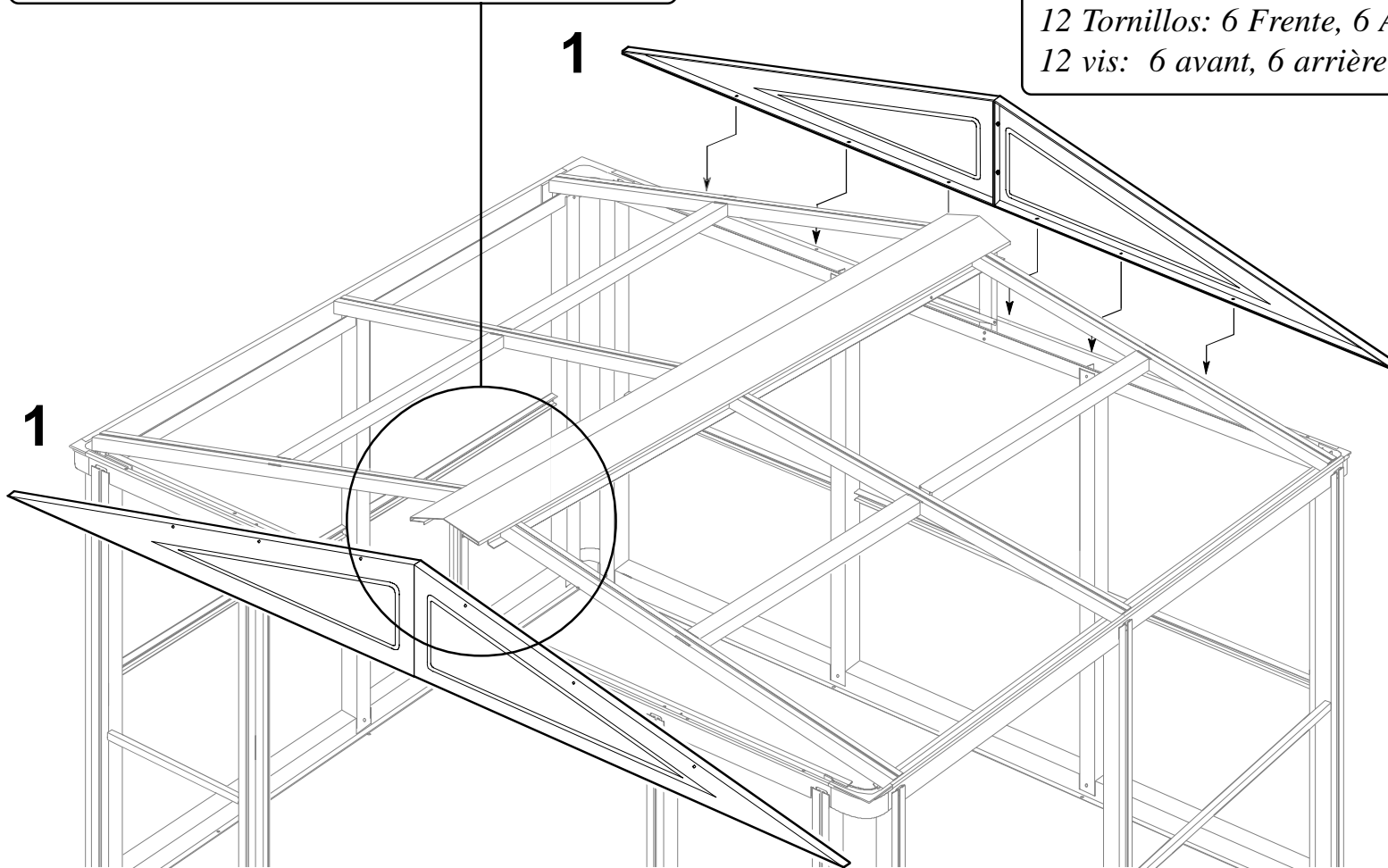

Step 10 Wall Panels

Paso 10 Láminas de las paredes
Étape 10 Panneaux de murs



A
2 Panels
2 Láminas
2 panneaux



B
3 Panels
3 Láminas
3 panneaux

C
4 Panels
4 Láminas
4 panneaux

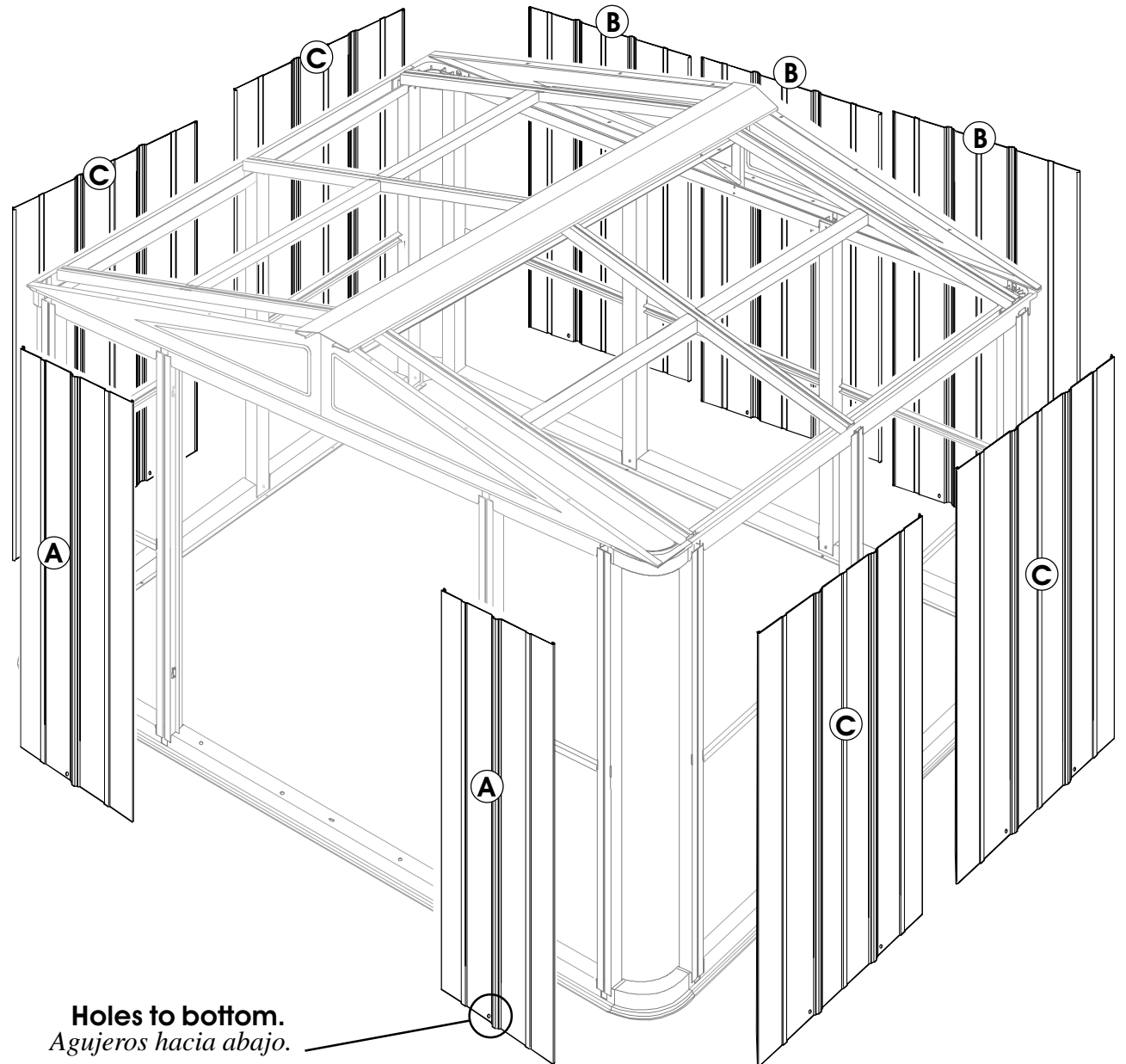

Holes to bottom.
Agujeros hacia abajo.
Trous en bas.

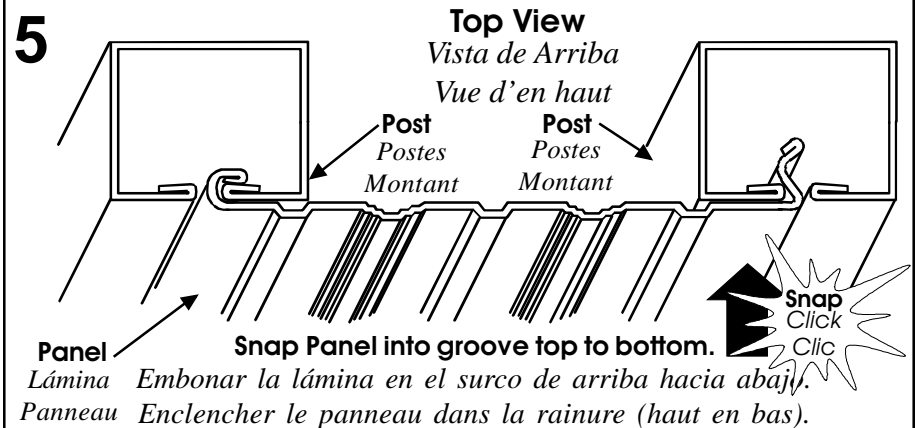
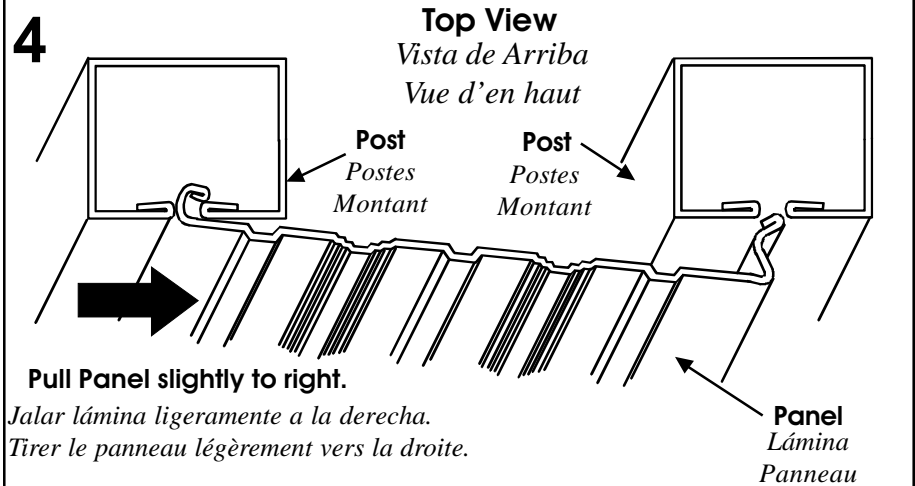
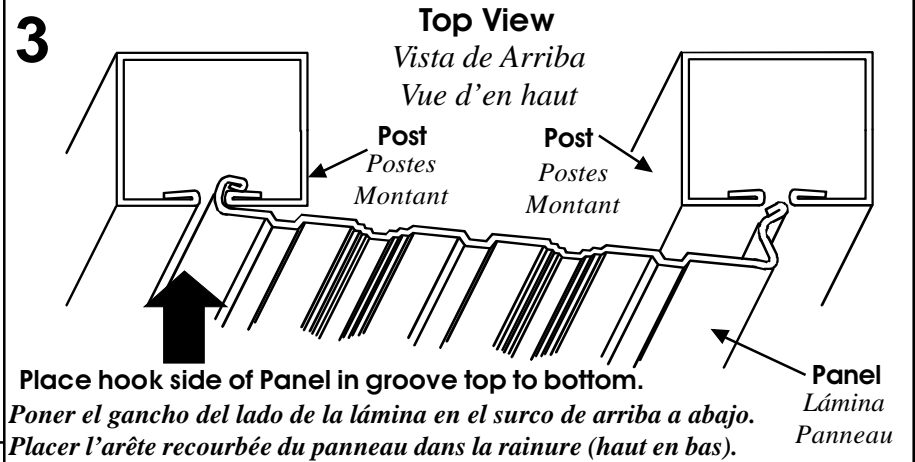
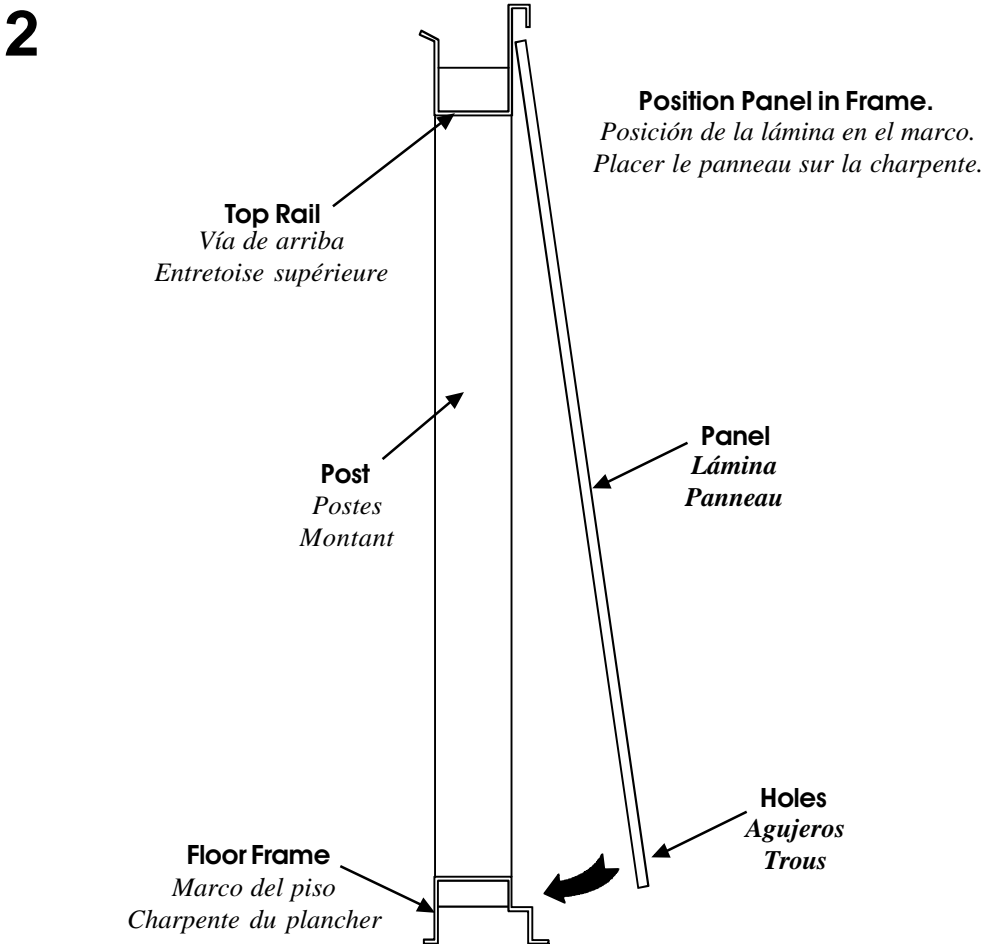
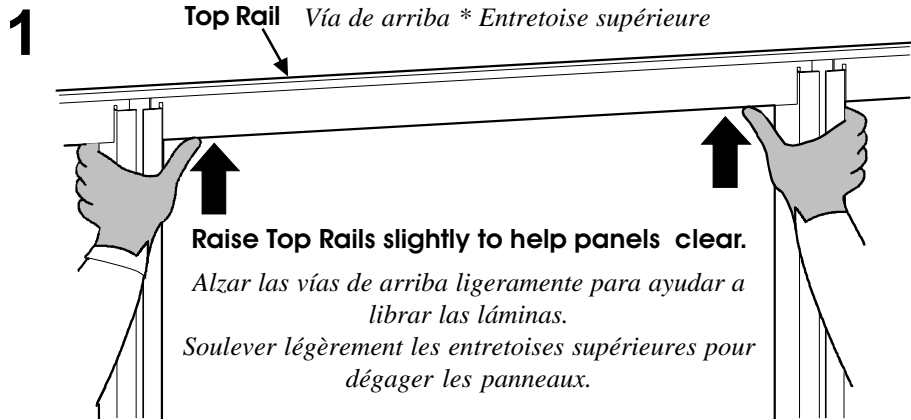

Wall Panels Continued . Láminas de Pared continua.. Panneaux de murs, suite.....

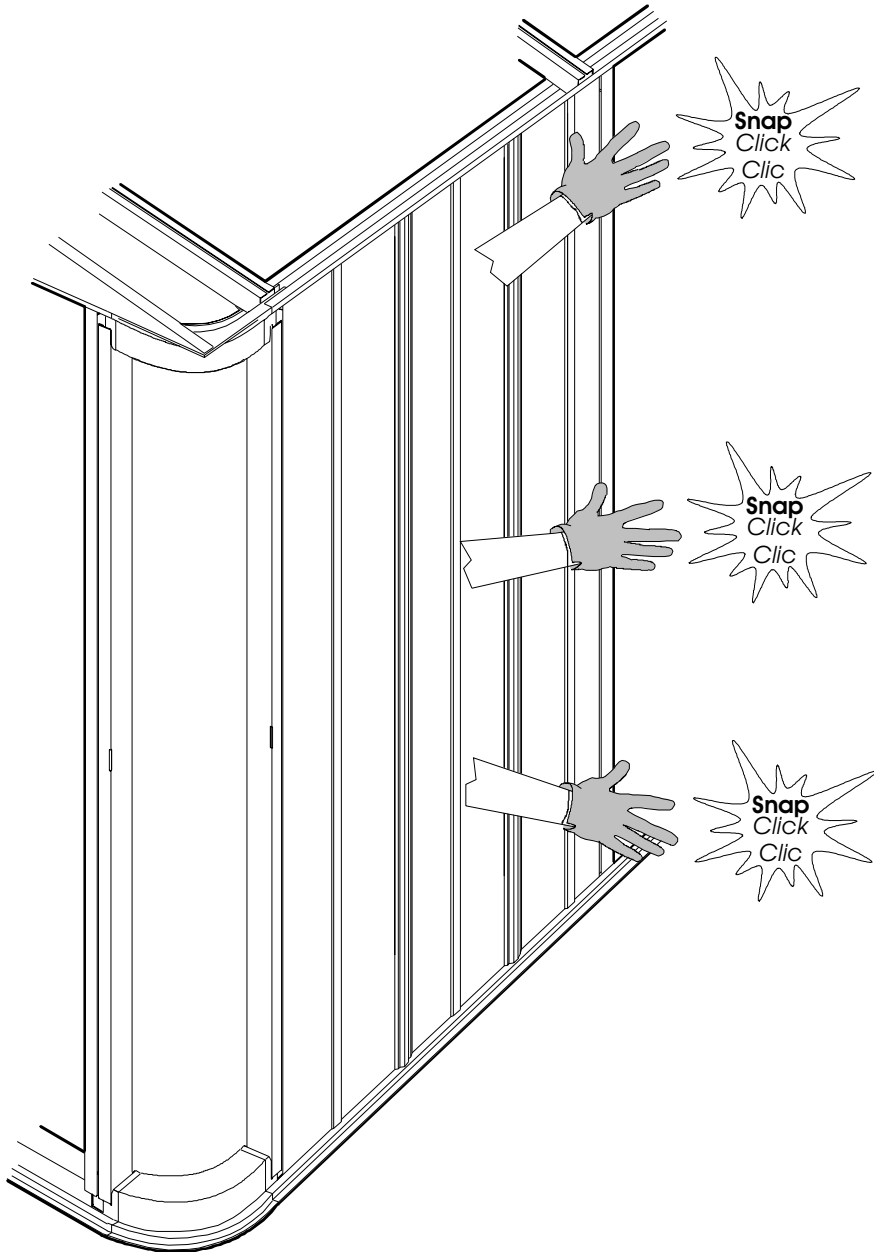

6

After Panels are in place - pull Top Rails back down.

Después de que las láminas estén en su lugar - jale las vías de arriba de regreso hacia abajo.

Après avoir installé les panneaux – tirer sur les entretoises supérieures pour les abaisser.

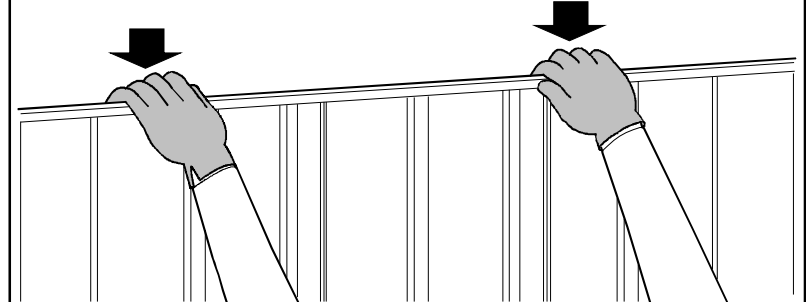

7

Insert Push Pins in bottom holes.

Presionar tachuelas en los agujeros de abajo.

Insérer les poussoirs dans les trous du bas.

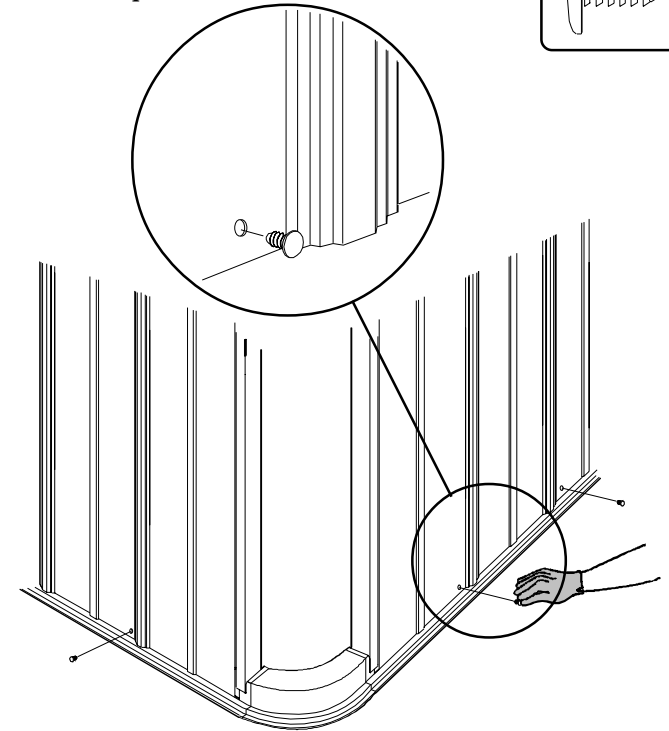
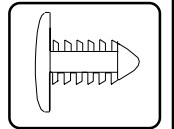

Step 11 Corner Panels Paso 11 Esquinas de las láminas



CAUTION
Sharp Edges
Precaución: extremos
y esquinas filosas
ATTENTION Arêtes vives



Corner Panels Continued . . . Esquinas de las láminas Continua ... 

Panneaux de coin, suite

1

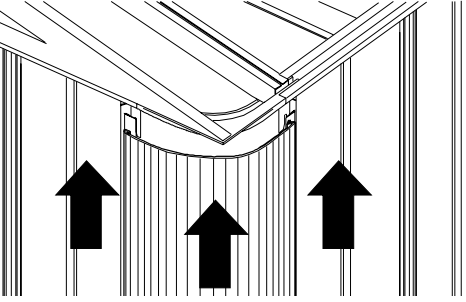

Slide Panel up under edge as far as it will go.
Deslizar la lámina de arriba hacia abajo del filo lo más lejano que pueda ir.
Glisser le panneau le plus près possible de la bordure du toit.

3

Top View
Vista de Arriba
Vue d'en haut

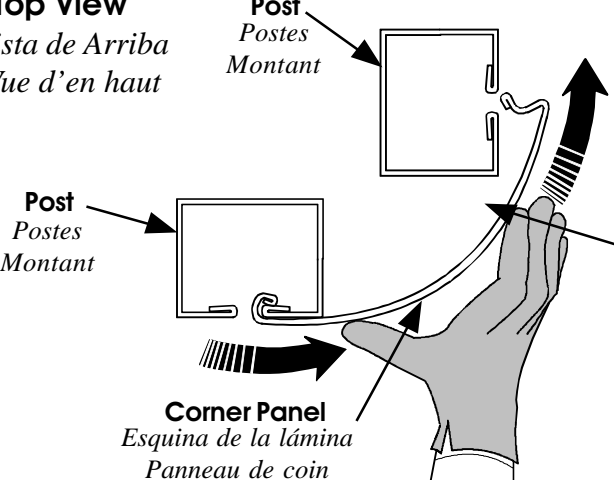

Using a sweeping motion, form Panel around the corner.
Usando el movimiento de barrer, formar un lienzo alrededor de la esquina.
À l'aide d'un mouvement de balayage, ajuster le panneau autour du coin.

CAUTION
DO NOT PUSH INWARD ON THE CENTER OF THE PANEL!
Precaución No presionar hacia el interior del centro de la lámina!
Attention. Ne pas pousser sur le centre du panneau.

2

Top View
*Vista de Arriba * Vue d'en haut*

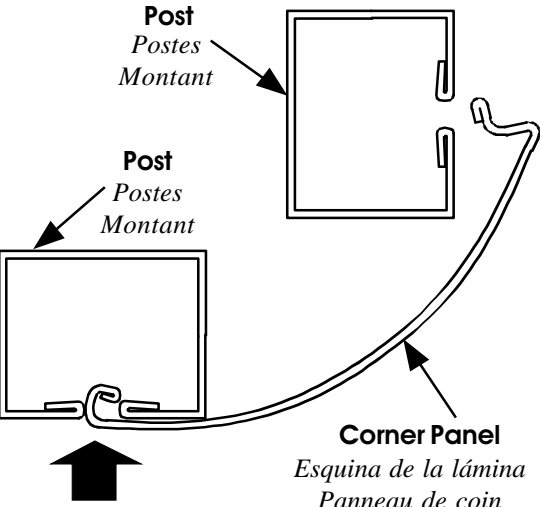

Place hook side of Panel in groove.
Colocar el gancho del lado de la lámina en el surco.
Glisser l'arête recourbée du panneau dans la rainure.

4

Top View
Vista de Arriba
Vue d'en haut

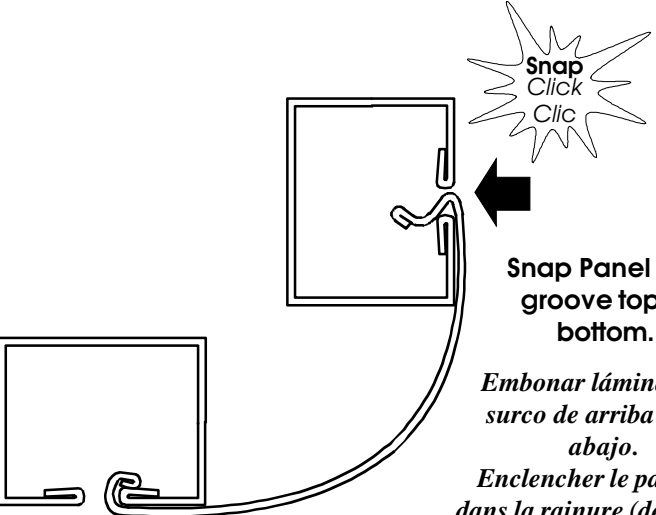

Snap Panel into groove top to bottom.
Embonar lámina en el surco de arriba hacia abajo.
Enclencher le panneau dans la rainure (de haut en bas).

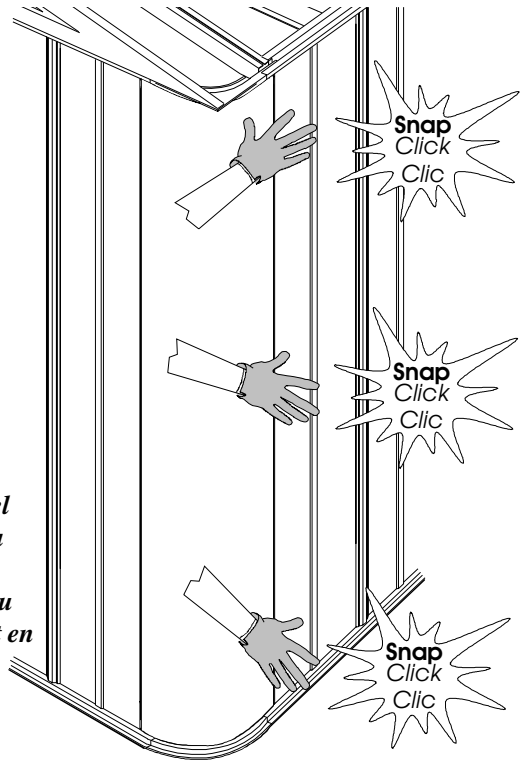

Step 12 Panel Connectors Paso 12 Conectores de láminas



Panel Connectors: 14 Conector de lámina: 14 Raccords de panneau : 14

(10) Color A
(4) Color B

Color A
Color B

couleur A
couleur B

Snap end of Connector in with palm of hand.

*Embonar el extremo del conector adentro con la palma de la mano.
Enclencher l'extrémité du raccord avec la paume de la main.*

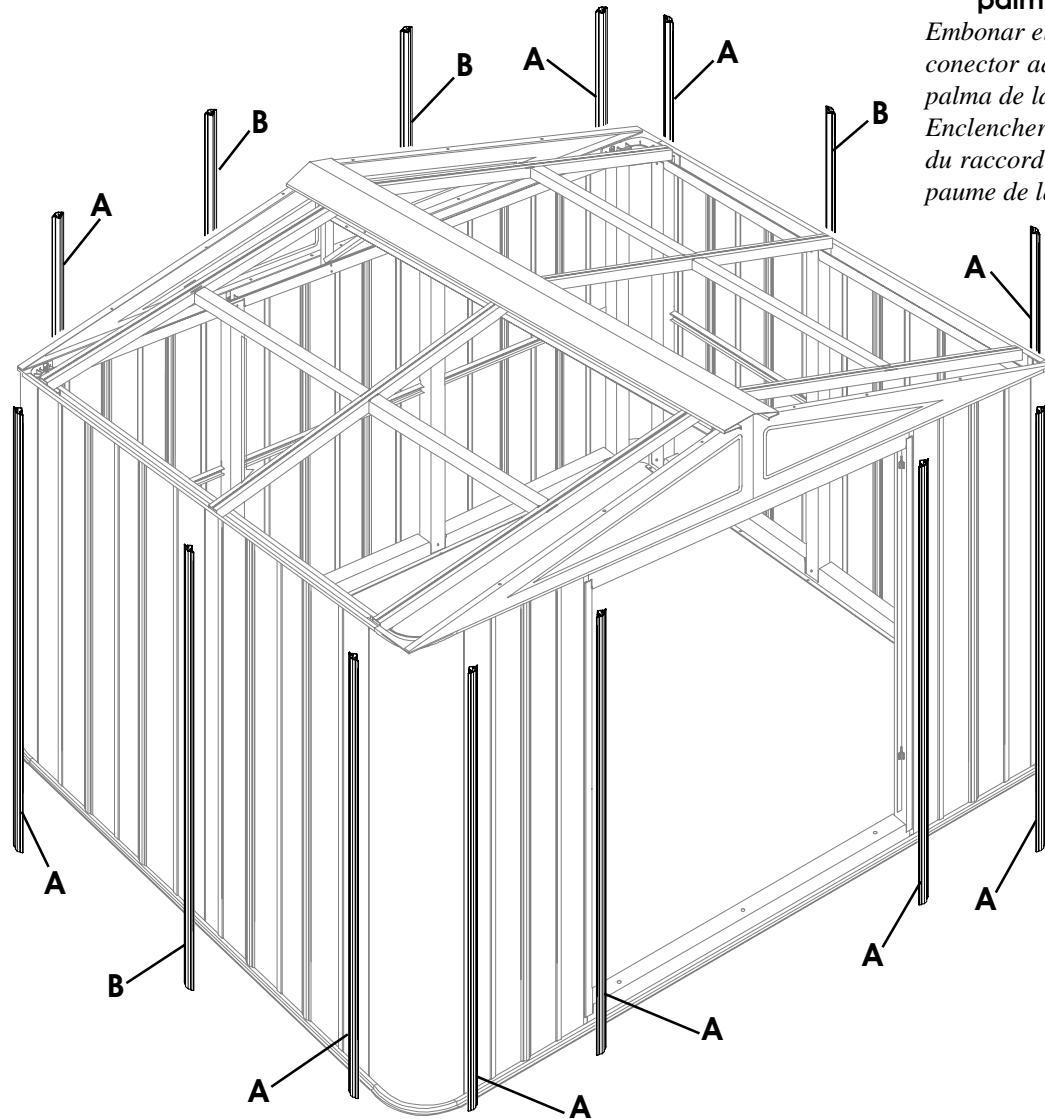

Slide Connector to top.

*Deslizar Conector hacia arriba.
Glisser le raccord jusqu'en haut.*

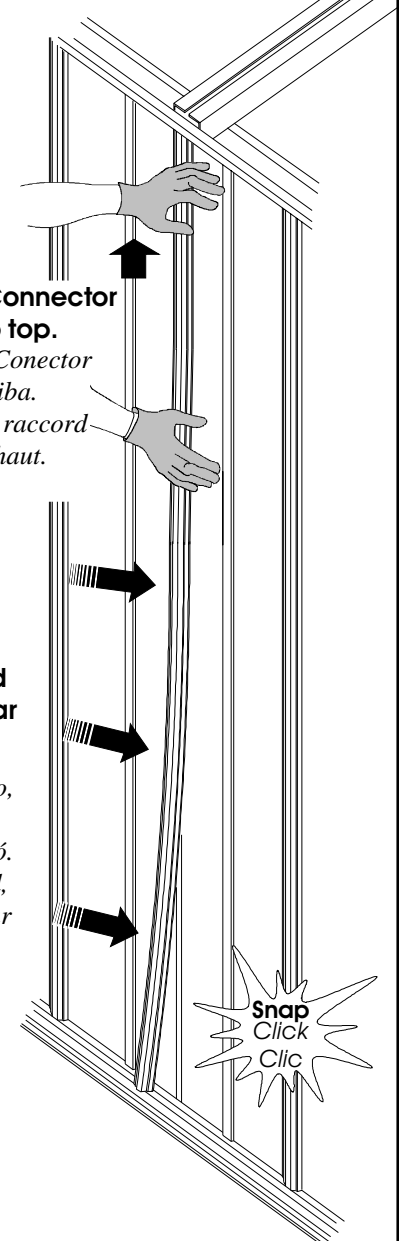

While pressing in, slide hand down to bottom until you hear snap.

*Mientras presiona hacia adentro, deslizar la mano para abajo hasta oír el ruido de que embonó.
Tout en appuyant sur le raccord, glisser la main jusqu'en bas pour enclencher le raccord en place.*

Step 13 Roof End Panels Paso 13 Acabados de las láminas del techo

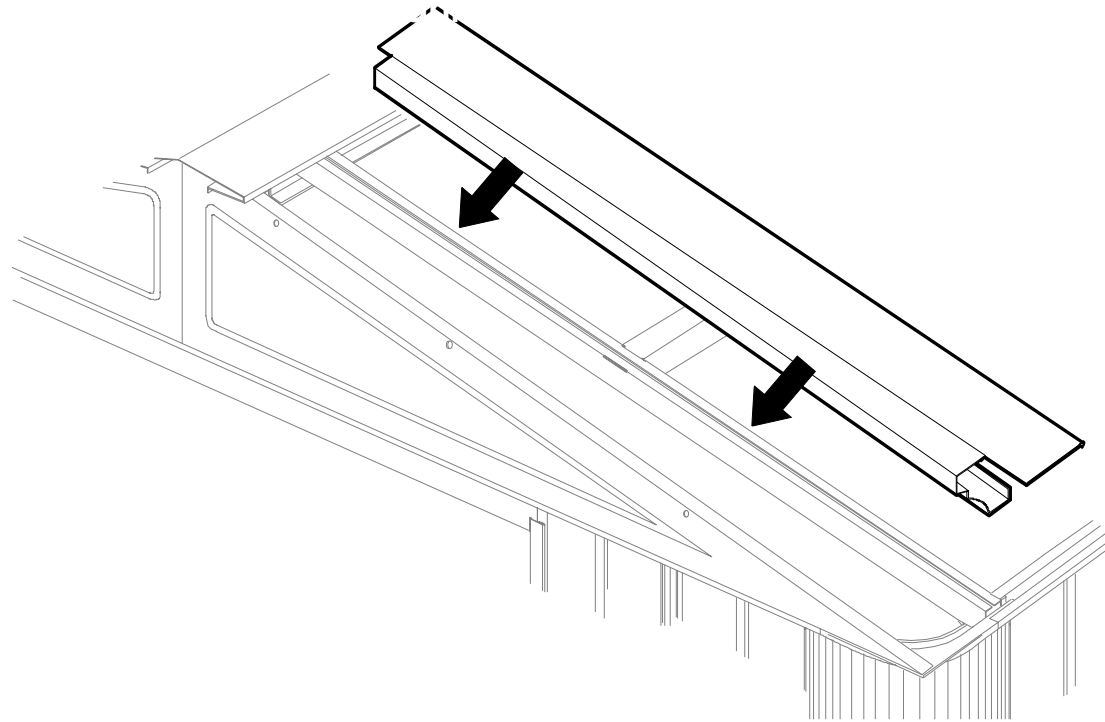

7

Roof End Panel

Acabado de la lámina del techo
Panneau de bout du toit

Place hook side of Panel in groove.

Poner el gancho del lado de la lámina en el surco.
Placer l'arête recourbée du panneau dans la rainure.

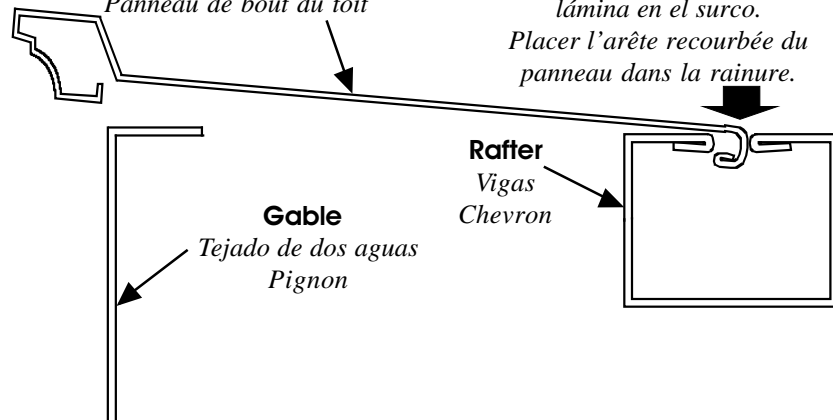

6

Push down over Gable.

Presionar hacia abajo sobre el tejado de dos aguas.
Pousser le panneau de bout sur le pignon.

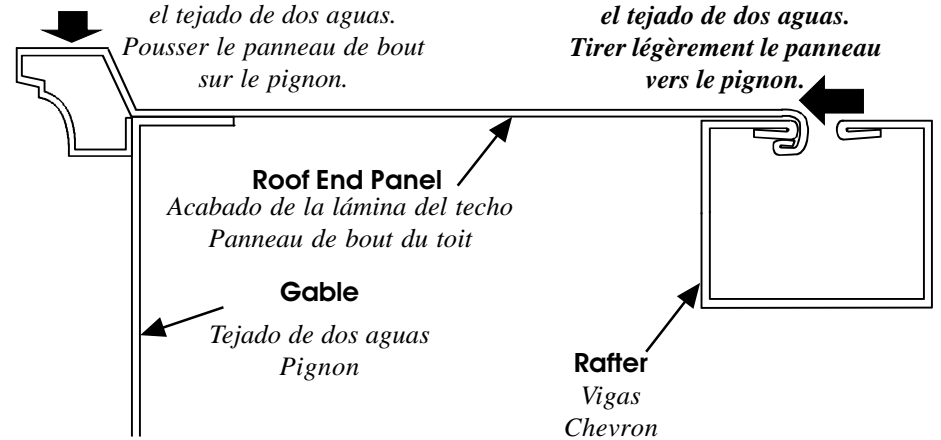

Pull Panel slightly towards Gable.

Jalar lámina ligeramente hacia el tejado de dos aguas.
Tirer légèrement le panneau vers le pignon.

Ridge Beam
Viga caballete
Faîtière

Push Panel until it stops inside Ridge Beam.

*Empuje lámina hasta que embone adentro de la viga caballete.
Pousser le panneau à fond sous la faîtière.*

CAUTION
Sharp Edges
Precaución: extremos y esquinas filosas
ATTENTION Arêtes vives

**Insert Push Pins
3 locations - each Panel.**

*Empujar tachuela en los 3 lugares - en cada lámina.
Insérer des poussoirs à 3 endroits dans chaque panneau.*

Step 14 Roof Panels

Paso 14 Láminas del techo
Étape 14 Panneaux de toit



Side View
Vista lateral * Vue latérale

1 Hook Panels into Rafter Grooves.
Enganchar las láminas en los surcos de la Viga.
Accrocher les panneaux dans les rainures des chevrons.

Roof Panel
Panneaux de toit
Lámina del techo

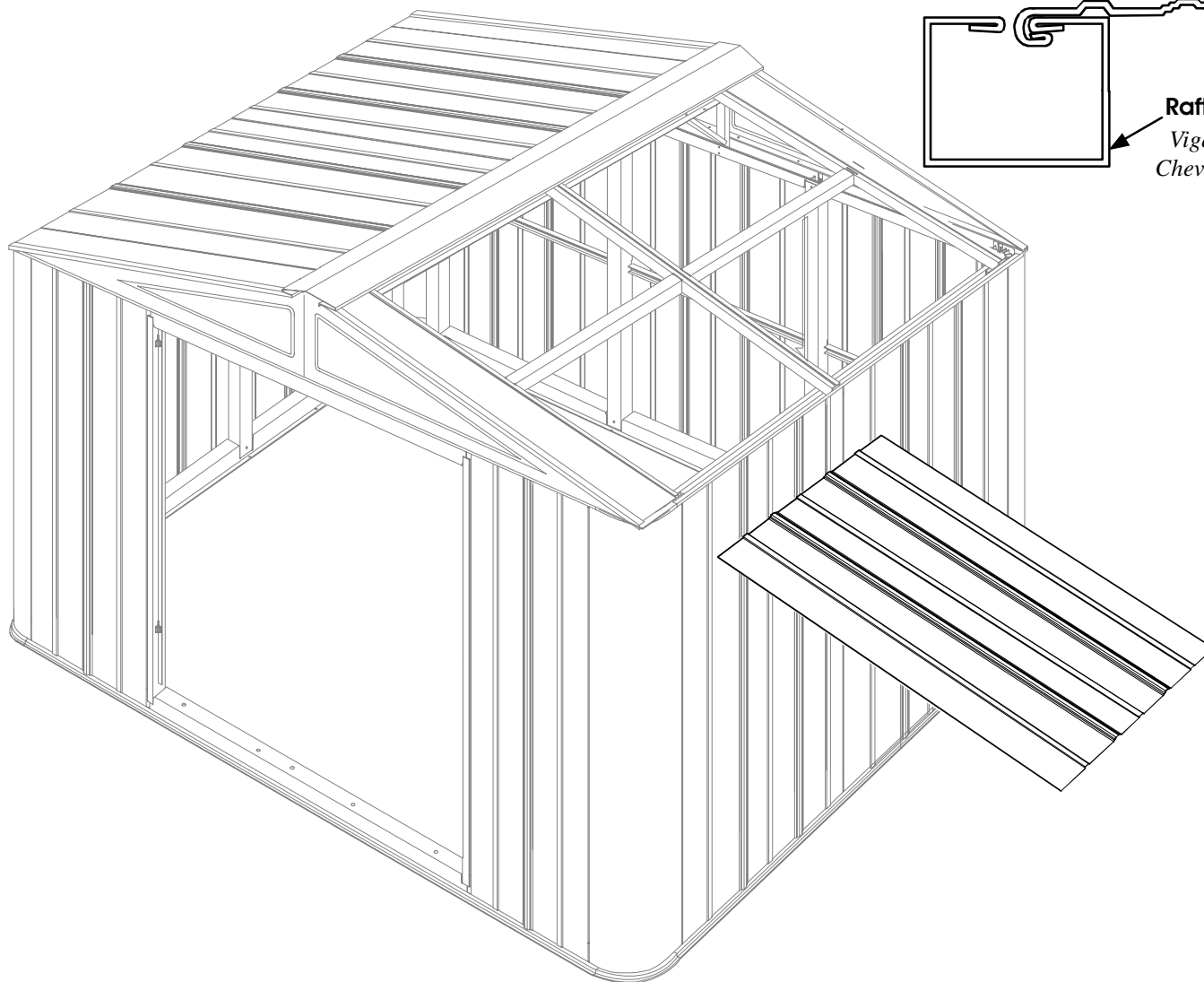
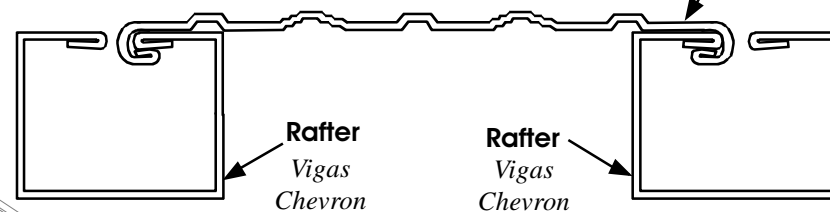

Ridge Beam
Viga caballete
Faîtière

2



**Position Panel Installation
Tool onto edge of Panel.**

*Ponga el acabado para la lámina en el
filo de la lámina.*

*Placer l'outil d'installation du
panneau sur la rive du panneau.*

3

**Slide Panel until it stops
inside Ridge Beam.**

*Deslizar la lámina hasta que esté
dentro de la viga caballete.*

*Glisser le panneau à fond sous la
faîtière.*

Step 15 Roof Panel Connectors

Paso 15 Conectores de las Láminas del techo
Étape 15 Raccords de panneaux de toit



CAUTION
Sharp Edges
Precaución: extremos
y esquinas filosas
ATTENTION: Arêtes vives

Start Panel Connector above Side Rail.
Empezar a poner los conectores de la Lámina sobre las vías del lado.
Insérer d'abord le raccord de panneau au-dessus de l'entretoise latérale.

Slide in
Deslizar hacia adentro.
Glisser

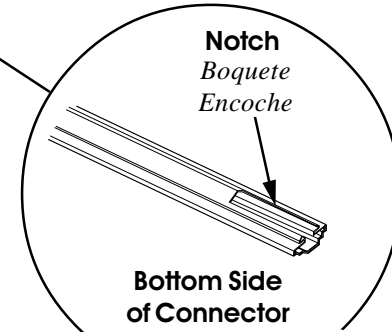
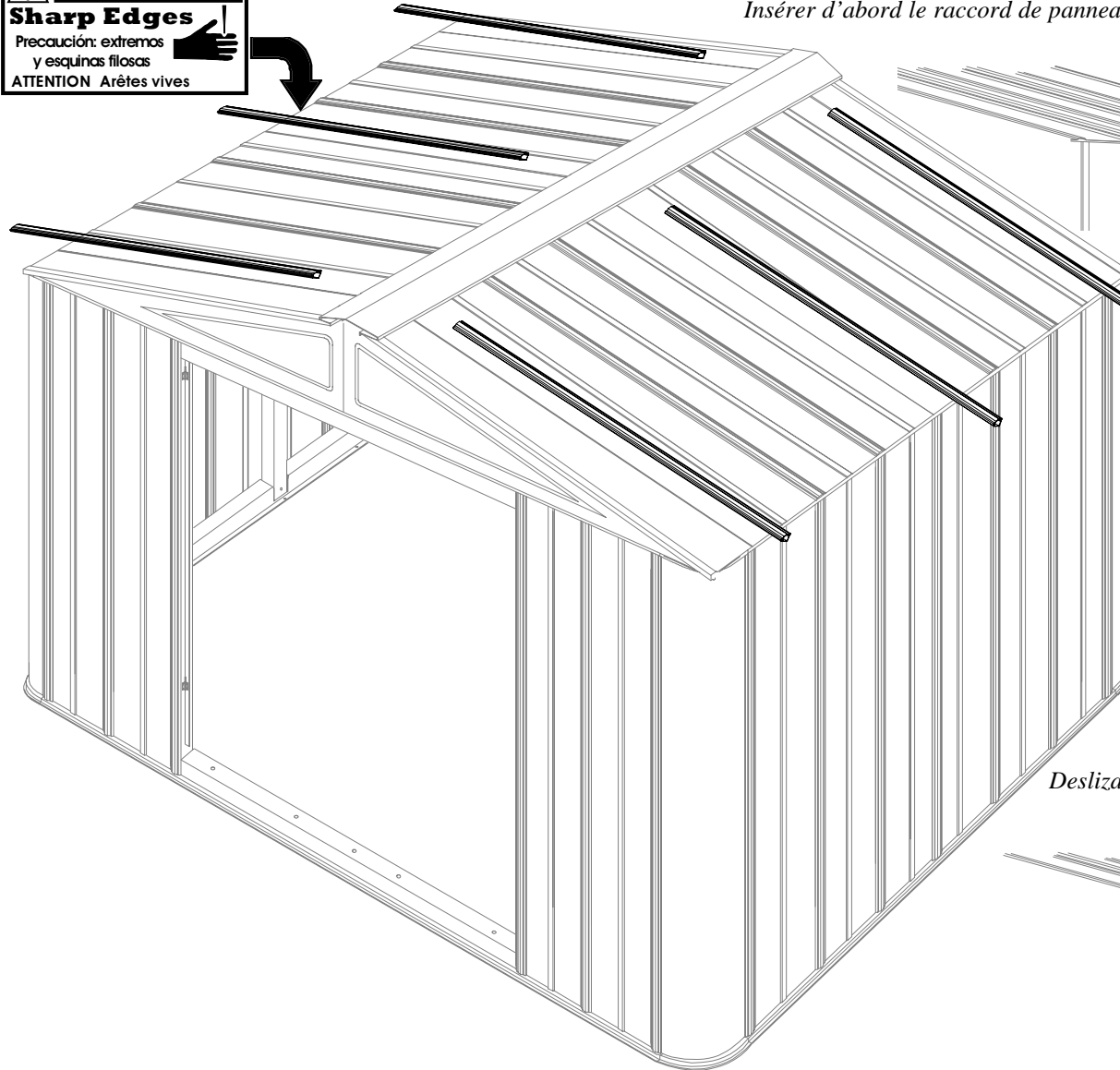

**Bottom Side
of Connector**
Parte inferior del conector
Côté inférieur du raccord

Slide Connector until it stops inside Ridge Beam.
Deslizar el conector hasta que embone dentro de la viga caballete.
Glisser le raccord à fond sous la faîtière.

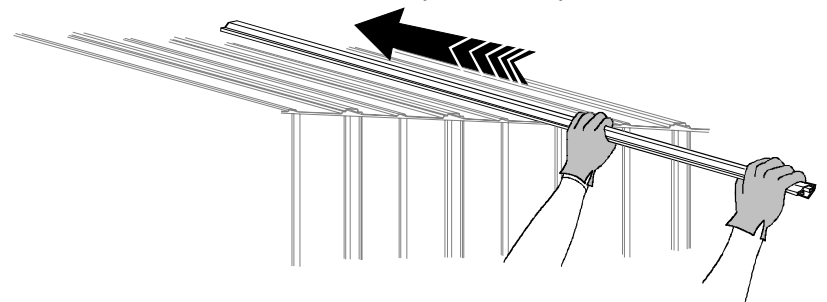

Step 16 Roof Trim Paso 16 Acabado del techo
Étape 16 Moulure du toit



Left and Right

Izquierdo y derecho

Gauche et droite

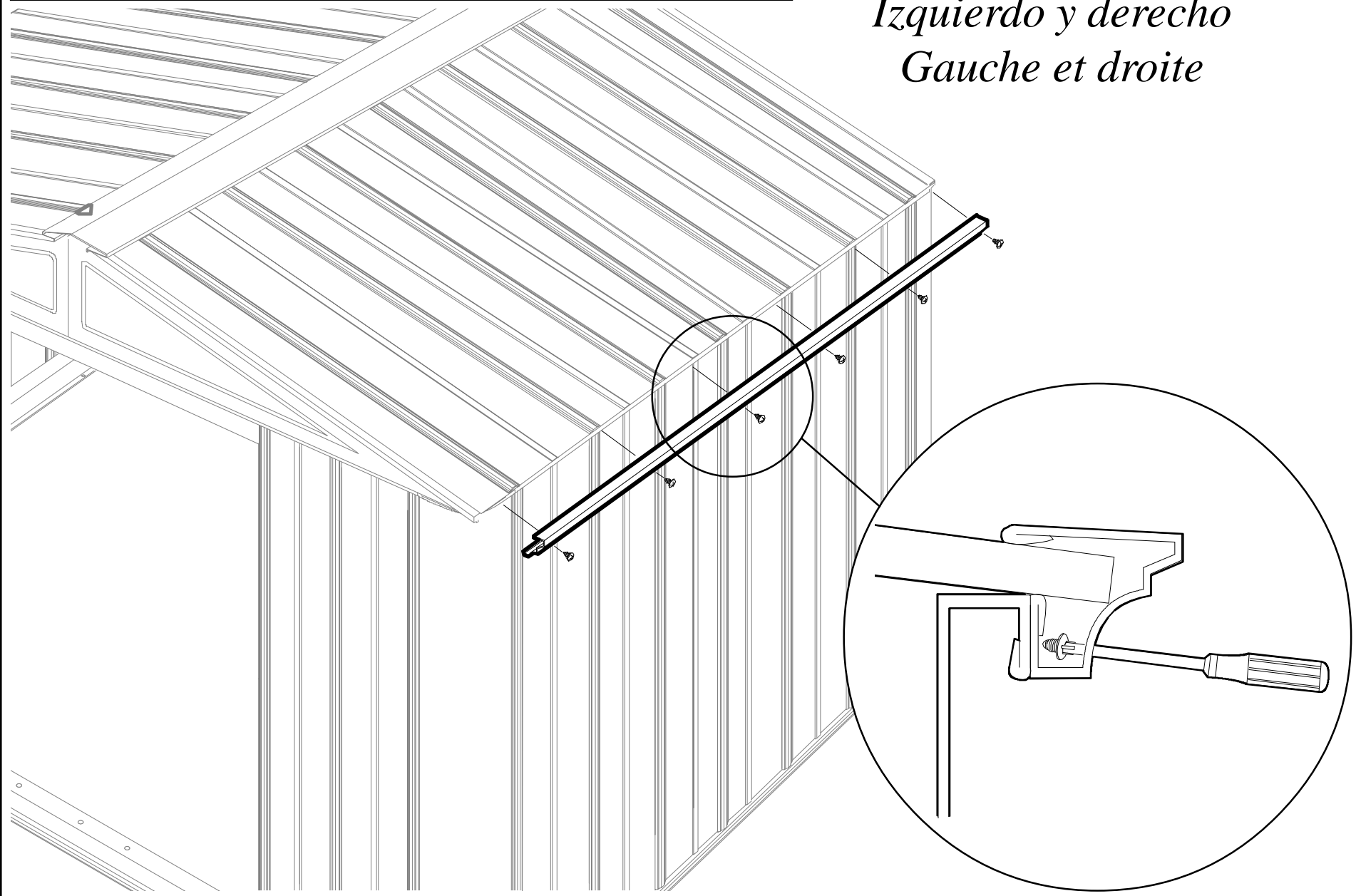
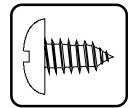

Step 17 Trim Caps Paso 17 Acabado de tapas
Étape 17 Embouts de moulures



Corner (4)

Esquinas (4)

Coins (4)

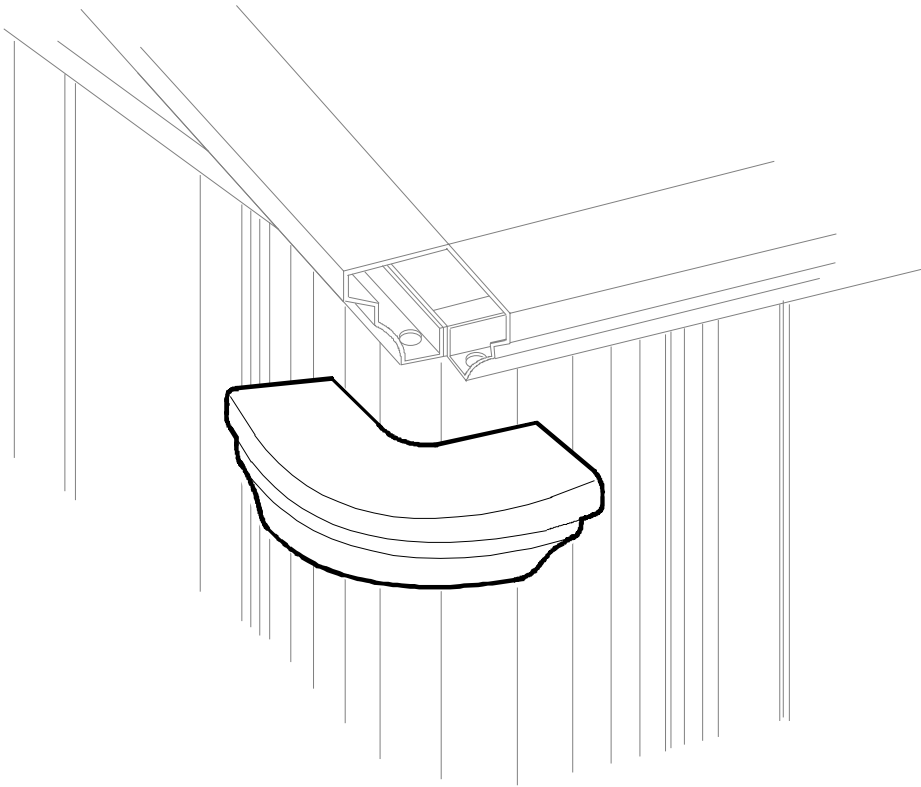

Caps (2)

Tapas (2)

Embouts (2)

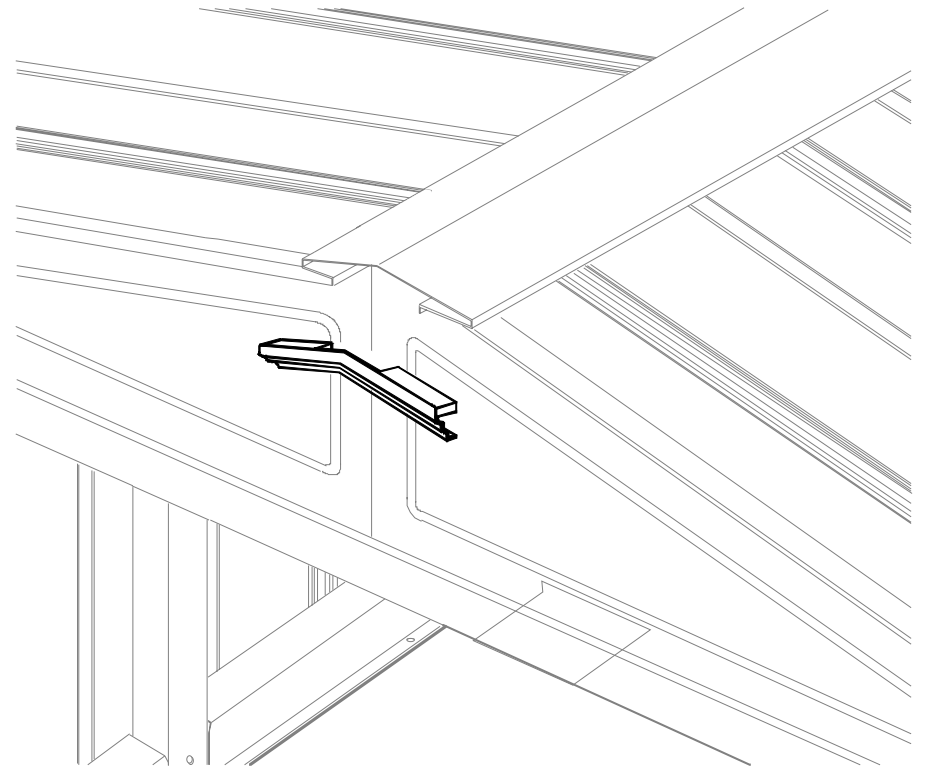

Step 18 Inside Fasteners Paso 18 Ancladores internos
Étape 18 Attaches intérieures

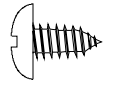

28

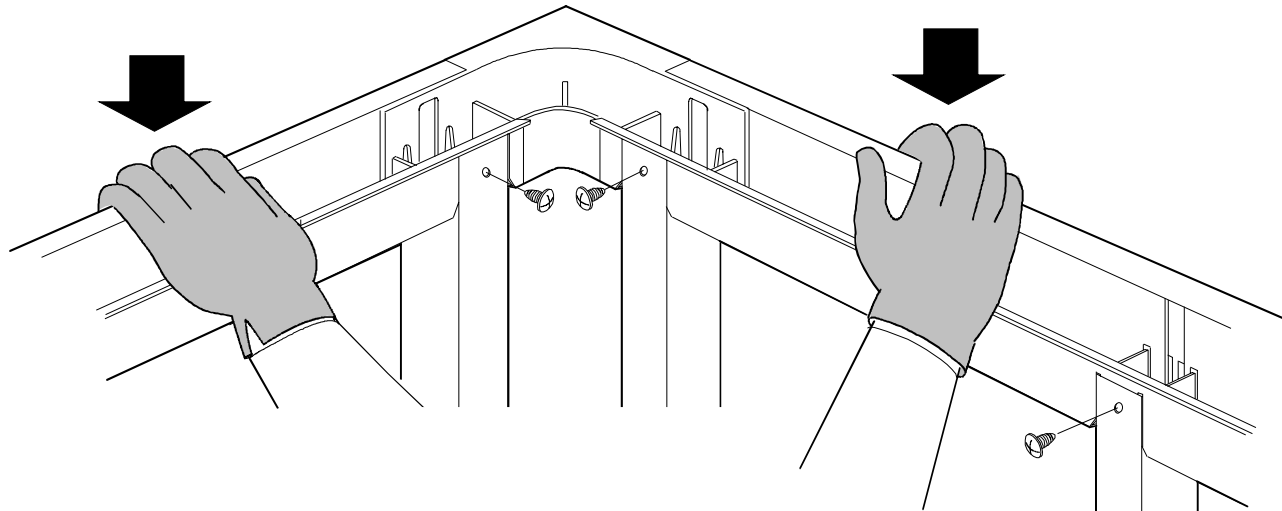

Secure Posts with Screws

*Asegurar postes con tornillos.
Fixer les montants à l'aide de vis.*

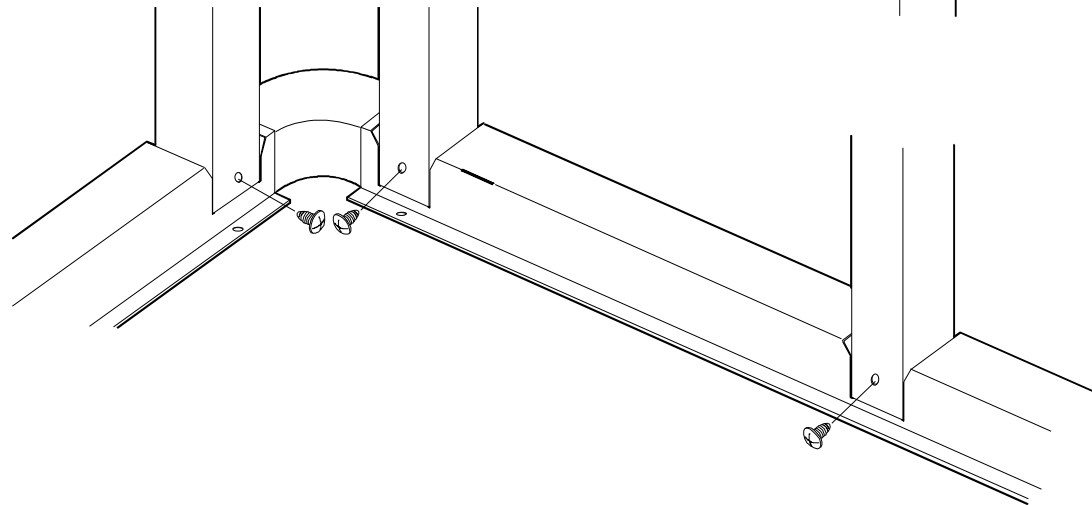

Step 19 Ramp Paso 19 Rampa
Étape 19 Rampe

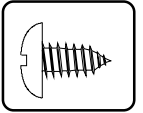

Install Ramp

Instalación de la Rampa.

Installer la rampe.

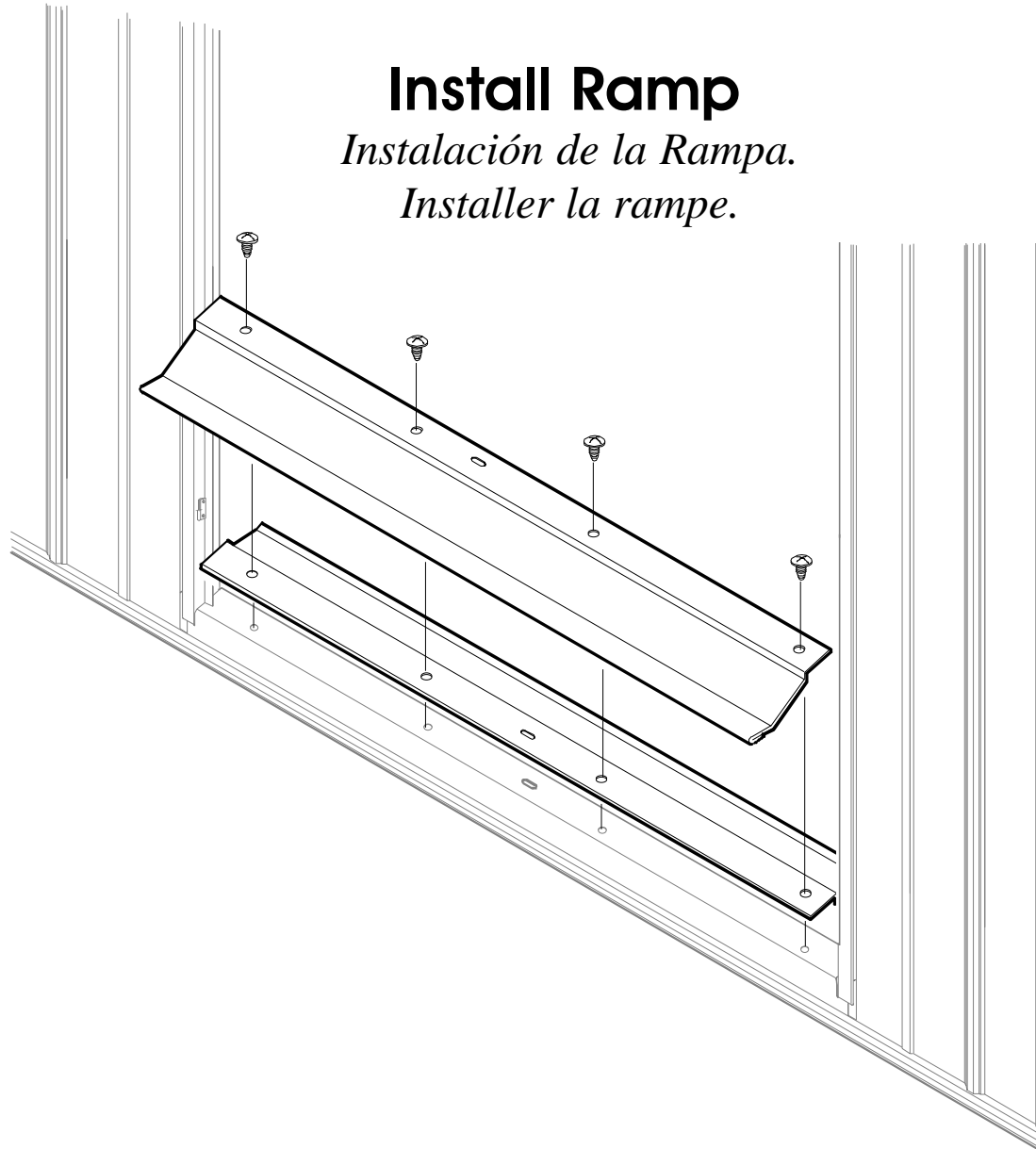

Step 20 Doors Paso 20 Puerta
Étape 20 Portes



Attach Door Handle to Door.

Instalar manija a la puerta.

Poser la poignée de porte sur la porte.

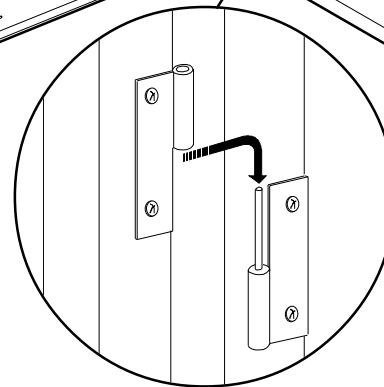
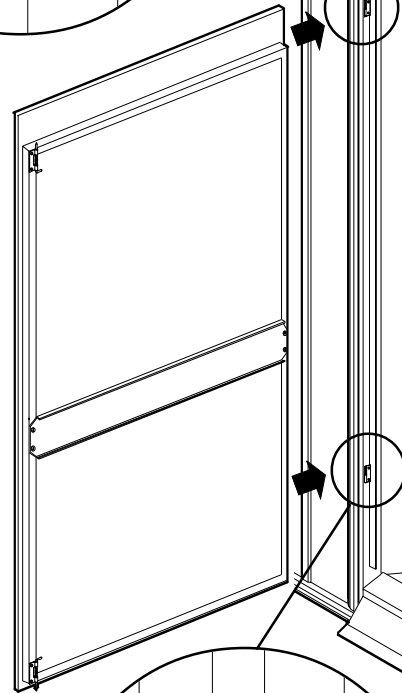
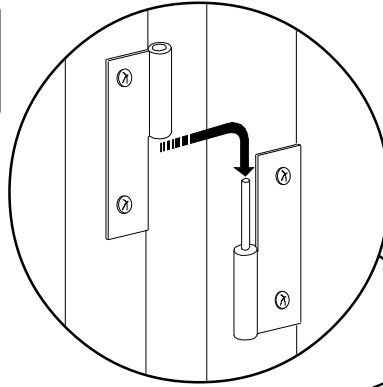
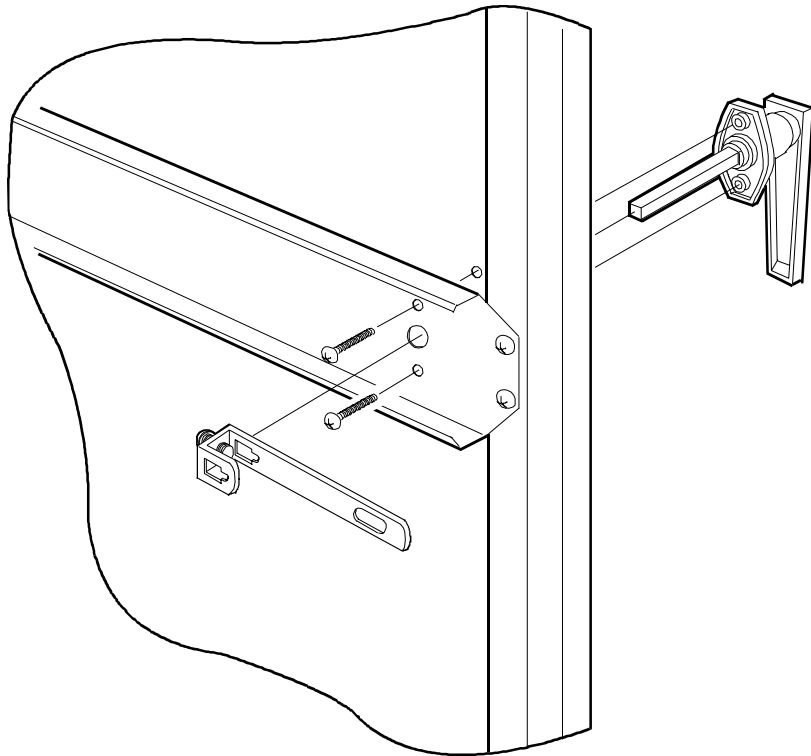
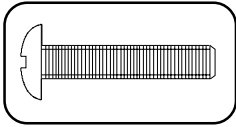

Insert Lower Pin First.

Meter la clavija inferior primero.

Insérer d'abord la cheville inférieure.



It is important that building be anchored after construction. These are recommended ways of anchoring.

Es importante que el edificio esté anclado después de la construcción. Hay formas de Anclar recomendadas.

Une fois construite, il est important que la remise soit ancrée. Voici les méthodes d'ancrage suggérées.

Arrow Anchor Kit Model No AK100 or 68383

Juego para anclar Arrow No AK100 ó 68383

Nécessaire d'ancrage Arrow, modèle AK100 ou 68383

Recommended for use with concrete foundation. Contains corner gussets, perimeter clips, hardware, 1/4" masonry drill bit and installation instructions.

Recomendado para uso con cemento de concreto. Contiene cuchillos para esquina, pinzas de perímetro, ferretería, 1/4 de pulgada (0.64 cm) punta de taladro para albañilería e instrucciones de instalación.

Méthode recommandée avec une base en béton. Comprend : plaques d'assemblage en coin, attache de périmètre, petites pièces, foret 1/4" de ciseau à pierre, instructions d'installation.

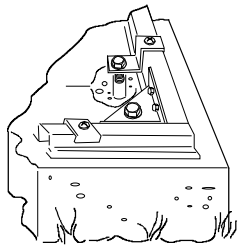

Anchor into Concrete

*Anclar en Concreto * Ancrage dans le béton*

For poured concrete slab, footing or patio blocks. Use 1/4" x 2" Lag Screws.

Para plancha de concreto vertido, bases ó bloques para patio. Utilizar tornillos para revestir de 1/4 de pulgada x 2 pulgadas (0.64 cm x 5 cm).

Base, dalle en béton ou blocs de pierre à paver : utiliser des tire-fonds de 1/4" x 2".

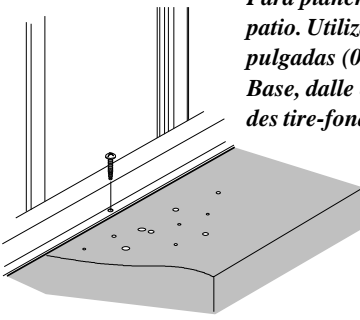

Arrow Anchor Kit Model No AK4

Juego para anclar Arrow Modelo No AK4

Nécessaire d'ancrage Arrow, modèle AK4

Recommended for use with any suggested base. Contains 4 Anchors with Cable, clamps and installation instructions.

Recomendado para el uso en cualquier base sugerida. Contiene 4 Anclas con Cable, Instrucciones para la instalación de abrazaderas.

Utilisation recommandée avec n'importe quelle base suggérée. Contient 4 ancras avec câble, serre-fils d'ancre et instructions d'installation.

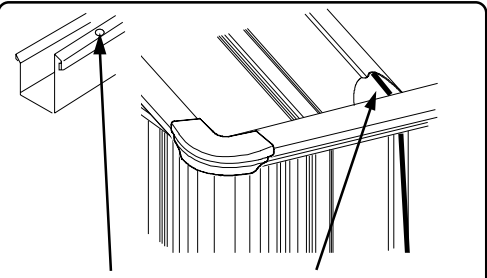
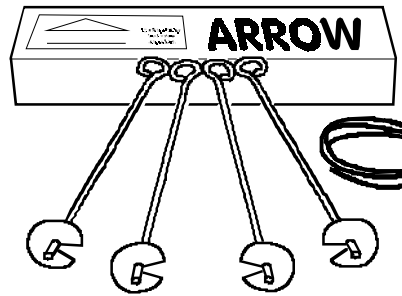

Cable Hole in Upper Rail is even with first small rib in Panel.

Agujero para cable en la vía superior está al mismo nivel con la primera pestaña en lamina.

Le trou pour câble dans l'entretoise supérieure est au même niveau que le premier petit renfort du panneau.

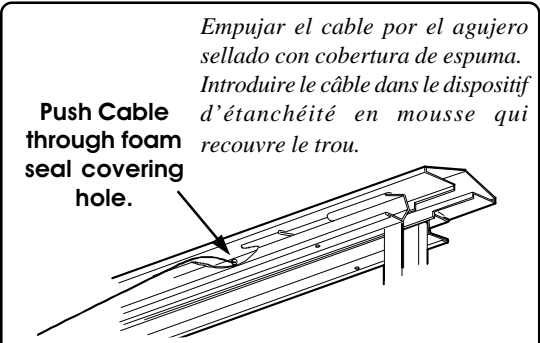

Push Cable through foam seal covering hole.

Empujar el cable por el agujero sellado con cobertura de espuma. Introduire le câble dans le dispositif d'étanchéité en mousse qui recouvre le trou.

Cable Hole in Ridge Beam even with first small panel rib.

Agujero del Cable en la viga caballete al parejo con la primera pequeña pestaña de lamina.

Le trou pour câble dans la faîtière est au même niveau que le premier petit renfort du panneau.

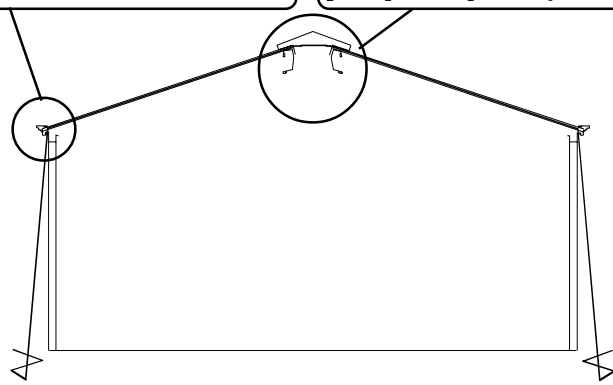

Care & Maintenance Cuidado y Mantenimiento * Entretien

Finish: Touch up scratches as soon as you notice them on your building. Immediately clean the area with a wire brush; wash it and apply touch up paint per manufacturer's recommendation.

Terminado: Retocar raspaduras tan pronto como lo note en su edificio. Inmediatamente limpie el área con un cepillo de cerdas de alambre; lavar lo y aplicar pintura para terminado recomendada por el fabricante.

Fini : Retoucher les égratignures aussitôt qu'on les remarque sur la remise. Pour ce faire, nettoyer immédiatement la surface avec une brosse métallique; laver la surface et appliquer un peu de peinture selon les conseils du fabricant.

Roof: Keep roof clean of leaves and snow with long handled, soft bristled broom. Heavy amounts of snow on roof can damage the building making it unsafe to enter.

Techo: Mantener el techo limpio de hojas y nieve con una escoba de mango largo y cerdas suaves. Cantidades pesadas de nieve en el techo podrá maltratar el edificio haciéndolo inseguro para entrar.

Toit : Enlever les feuilles et la neige qui s'accumulent sur le toit à l'aide d'un balai à long manche et à poils souples. Une grande quantité de neige sur le toit risque d'endommager la remise et d'exposer aux dangers les personnes qui y entrent.

Doors: Keep doors closed to prevent wind damage.

Puertas: Mantenga las puertas cerradas para prevenir daño con el viento.

Portes : Garder les portes fermées pour éviter les dommages causés par le vent.

Fasteners: Regularly check your building for loose screws, bolts, nuts, etc. and retighten them as necessary.

Ancladores: Chequear su edificio regularmente de tornillos sueltos, pernos, tuercas, etc. y apriételos cuando se necesite.

Attaches : Vérifier régulièrement si les vis, les boulons, les écrous, etc. sont bien serrés et, si nécessaire, les serrer solidement.

Moisture: With changing temperatures, condensation will accumulate inside the building.

Humedad: Con los cambios de temperatura, condensación se acumulara adentro del edificio.

Humidité : Une certaine condensation s'accumule dans la remise en raison des changements de température.

Other Tips: A noncorrosive caulking is helpful to seal the building.

Otros Consejos: Un sellador no-corrosivo ayudará a sellar el edificio.

Autres conseils : Le calfeutrage avec un produit non corrosif peut améliorer l'étanchéité de la remise.



**Do Not store swimming pool chemicals in your building.
Combustibles and corrosives must be stored in air tight containers.**

No guarde productos químicos para la alberca en su edificio.

Combustibles y corrosivos deben guardarse en recipientes sellados al aire.

Ne pas ranger les produits chimiques pour la piscine dans la remise. Les matières combustibles et corrosives ne doivent pas être rangées dans des contenants fermés hermétiquement.

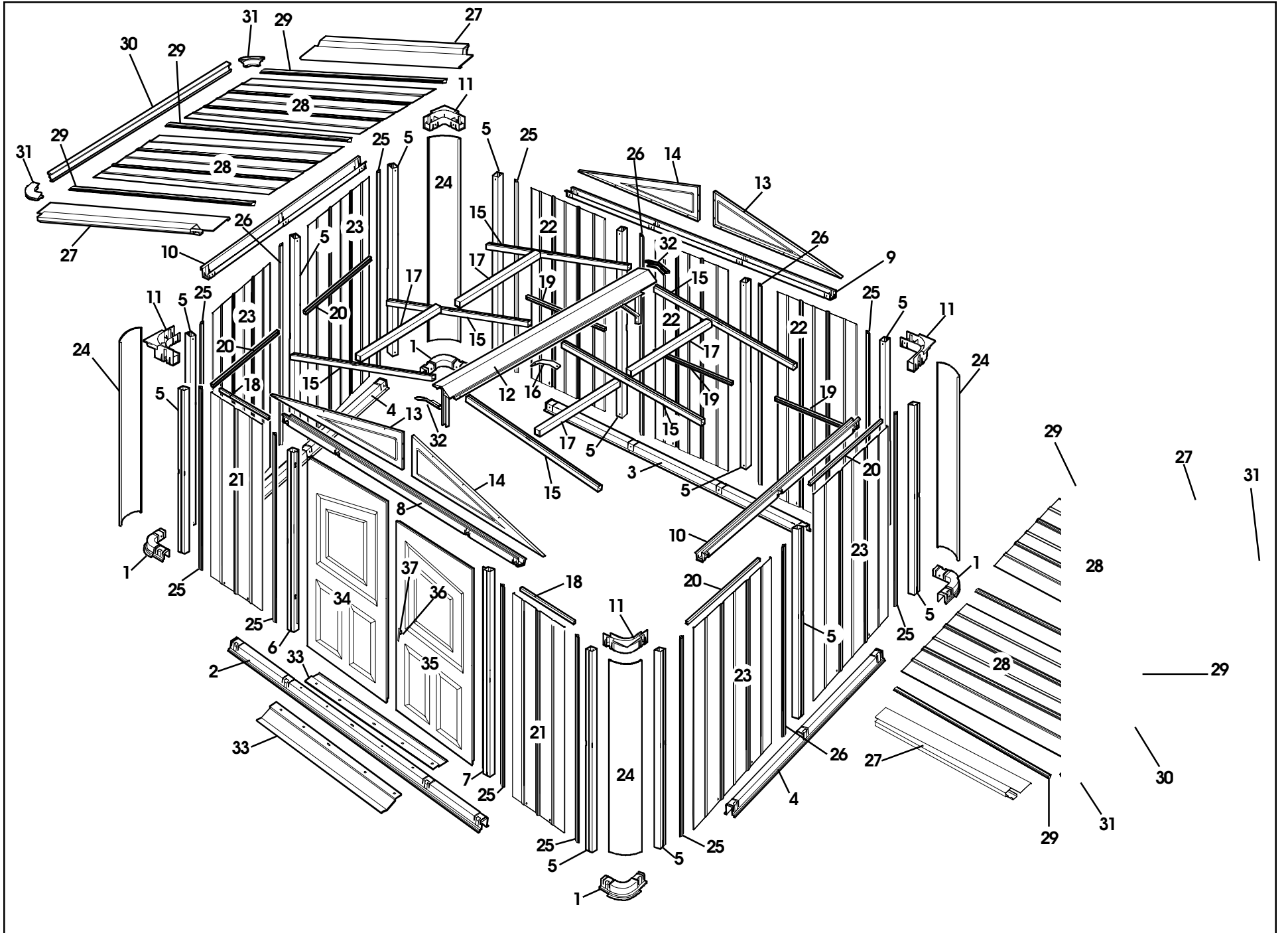

Parts List * Lista de Piezas * Liste des pièces

Dia. No. <i>Diagrama No</i> <i>N° de schéma</i>	Part Name <i>Nombre de la pieza</i> <i>Désignation de la pièce</i>	Qty <i>Cantidad</i> <i>Quantité</i>	Part No. <i>Numero de la pieza</i> <i>Numéro de la pièce</i>	Dia. No. <i>Diagrama No</i> <i>N° de schéma</i>	Part Name <i>Nombre de la pieza</i> <i>Désignation de la pièce</i>	Qty <i>Cantidad</i> <i>Quantité</i>	Part No. <i>Numero de la pieza</i> <i>Numéro de la pièce</i>
1	Lower Corner * Esquina más baja * Coin inférieur	4	66675	22	Wall Panel - B * Lamina pared - B * Panneau de mur - B	3	10021
2	Front Rail * Vía del frente * Entretoise avant	1	10030	23	Wall Panel - C * Lamina pared - C * Panneau de mur - C	4	10026
3	Rear Rail * Vía de atrás * Entretoise arrière	1	10032	24	Corner Panel * Esquina de la Lamina * Panneau de coin	4	10041
4	Side Rail * Vía del lado * Entretoise latérale	2	10034	25	Panel Connector (Color A) * Conector de Lamina (Color A) * Raccord de panneau (couleur A)	10	66674
5	Post * Postes * Montant	12	10029	26	Panel Connector (Color B) * Conector de Lamina (Color A) * Raccord de panneau (couleur A)	4	66674
6	Door Jamb - Left * Jamba para puerta - izquierda * Montant de porte - gauche	1	10053	27	Roof End Panel * Lamina de acabado para el techo * Panneau de bout du toit	4	10048
7	Door Jamb - Right * Jamba para puerta - derecha * Montant de porte - droit	1	10052	28	Roof Panel * Lamina Techo * Panneau du toit	4	10038
8	Front Rail - Upper * Vía del frente - arriba * Entretoise avant - haut	1	10031	29	Roof Panel Connector * Conector de lamina para el techo * Raccord de panneau du toit	6	66673
9	Rear Rail - Upper * Vía trasera - arriba * Entretoise arrière - haut	1	10033	30	Roof Trim * Acabado para techo * Moulure du toit	2	10039
10	Side Rail - Upper * Vía de lado - arriba * Entretoise latérale - haut	2	10035	31	Corner Cap * Tapa para esquina * Embout de coin	4	66683
11	Upper Corner * Esquina de arriba * Coin supérieur	4	66677	32	Peak Cap * Tapa para la punta * Embout de crête	2	66680
12	Ridge Beam * Viga caballete * Faîtière	1	10054	33	Ramp * Rampa * Rampe	2	10043
13	Left Gable * Tejado a dos aguas izquierdo * Pignon gauche	2	10019	34	Left Door * Puerta izquierda * Porte gauche	1	10051
14	Right Gable * Tejado a dos aguas derecho * Pignon droit	2	10020	35	Right Door * Puerta derecha * Porte droite	1	10050
15	Rafter * Viga * Chevron	6	10028	36	Door Handle * Manija de la puerta * Poignée de porte	1	66043
16	Ridge Beam Strap * Correa para viga caballete * Sangle de faîtière	1	10042	37	Door Latch * Pestillo de la puerta * Loquet de porte	1	66054
17	Purlin * Correa * Panne	4	10027		#8A x 5/16" Screw * #8A x 5/16" tornillo * Vis #8A x 5/16"	84	65004
18	Mid Wall Channel - A * Surco del medio de la pared - A * Traverse murale du centre - A	2	10009		#8-32 x 3/8" Bolt * #8 - 32 x 3/8" perno * Boulon #8 - 32 x 3/8"	4	65923
19	Mid Wall Channel - B * Surco del medio de la pared - B * Traverse murale du centre - B	3	10010		#8-32 Hex Nut * #8 - 32 tuerca hexagonal * Écrou hexagonal #8 - 32	4	65103
20	Mid Wall Channel - C * Surco del medio de la pared - C * Traverse murale du centre - C	4	10012		#8-32 x 7/8" Bolt * #8 - 32 x 7/8" perno * Boulon #8 - 32 x 7/8"	2	65958
21	Wall Panel - A * Lamina pared - A * Panneau de mur - A	2	10023		Push Pin * Tachuelas * Poussoir	28	66676



If you find any parts missing during construction call:
Si encuentra que le hacen falta piezas durante la construcción llamar:
S'il manque des pièces, appeler
1-800-851-1085

or write: O escribir: ou écrire :
Arrow Group Industries
1101 North Fourth Street
Breese, Illinois 62230

Please include your Model Number, Part Number, and Part Name
Favor de incluir el número del modelo, número de la pieza y nombre de la pieza.
Indiquer le numéro de modèle, le numéro de pièce et la désignation de la pièce.

Keep this Assembly Manual for further reference.

Conserve este manual de instrucciones para futuras referencias. Conserver le présent guide d'assemblage pour référence ultérieure.



Arrow Group Industries

1101 North Fourth Street
Breese, Illinois 62230



ACCESSORIES

Anchor Kit

Anchor Kit contains heavy-duty steel augers, 60' of steel cable and 4 cable clamps. Insert cable under roof, over roof beams, into augers and twist auger into ground.

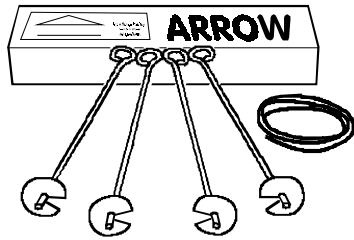

Model No. AK4

Floor Frame Kit

Floor Frame Kit available for elevating building contents, not a foundation kit.

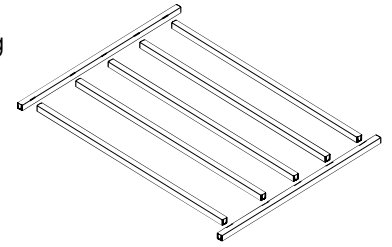

Model No. FK86

Shed Rack

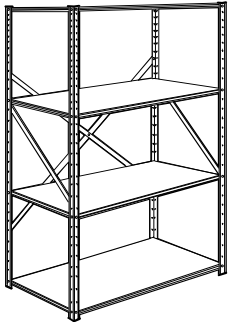

Get 4 big 36" W x 16" D shelves with the new Shed Rack. Each shelf holds up to 200 lbs (even weight distribution) and the 58" height allows placement in sheds, garages, workshops, and more!

Model No. RS4

Anchor Kit

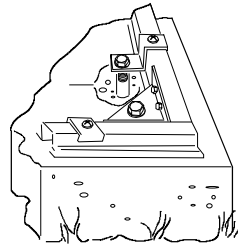

Concrete anchor system permits anchoring any size Arrow Building directly to a concrete slab.

Model No. AK100

Tool Hanging Rack

Twin 25 1/2" steel channels plus five heavy-duty snap-in hangers and a small tool holder. Holders slide along channel for fully adjustable spacing.

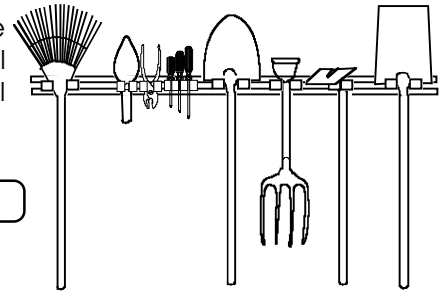

Model No. TH100

Shelf Units

Heavy-duty, galvanized steel shelf. Mount easily on the wall or sit on floor. Fits all Arrow Buildings (some drilling may be required to fit building without mid-wall bracing). Makes 8" to 12" wide shelves any length. Lumber not included.

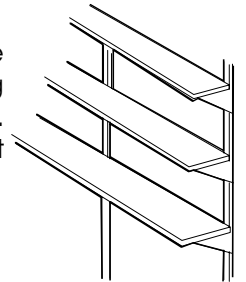

Model No. SS404

Accesorios * Accessoires

Juego de Ancladores * *Nécessaire d'ancrage*

Juego de Ancladores contiene punta de taladro para trabajos pesados, 60 pies de cable de acero y 4 pinzas para cable. Inserte el cable abajo del techo, sobre las vigas, en auges y retorcer en la tierra.

Le nécessaire d'ancrage contient : tarières en acier à haut rendement; câble en acier de 60" et 4 serre-câble. Insérer le câble sous le toit, par-dessus les poutres du toit, dans les tarières et enfoncer la tarière en la tournant dans le sol.

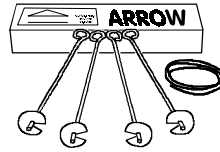

Modelo No. AK4 * Modèle AK4

Juego para el marco del piso * *Nécessaire de charpente de plancher*

Juego para el marco disponible para elevar el contenido en el edificio, no es un juego para la fundación.

Un nécessaire de charpente de plancher est offert si on désire ranger des articles sur une surface surélevée par rapport au sol. Ce n'est pas un nécessaire de base.

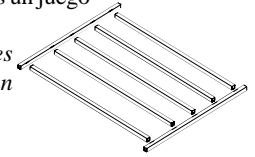

Modelo No. FK86 * Modèle FK86

Estante de repisas para el almacén *Étagère de remise*

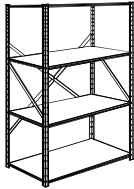

El estante nuevo tiene 4 repisas grandes de 36 pulgadas (91.4cm) de ancho por 16 pulgadas (40.6 cm) de largo. Cada repisa esta hecha para hasta 200 libras (con una distribución de peso equilibrado) y las 58 pulgadas (147 cm) de altura que permiten

localización en los edificios para almacenar, garages, talleres y más!

Quatre grandes tablettes de 36" del large x 16" de profond sont offertes avec la nouvelle étagère de remise. Chaque tablette supporte jusqu'à 200 lbs (distribution égale du poids. Hautes de 58", elles sont faciles à placer dans des remises, des garages, des ateliers, etc.

Modelo No. RS4 * Modèle RS4

Juego de Ancladores *Nécessaire d'ancrage*

El sistema de ancladores para concreto permite la seguridad de cualquier tamaño de edificio Arrow a una plancha de concreto.

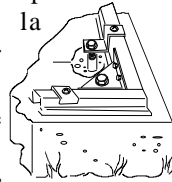

Le système d'ancrage pour béton permet d'ancrer une remise Arrow, quelle que soit sa dimension, directement dans une dalle en béton.

Modelo No. AK100 * Modèle AK100

Estante para colgar las herramientas * *Support pour suspendre les outils*

Canales gemelos de 25½ pulgadas (64.77 cm) de acero más cinco ganchos-agarraderas resistentes y un soporte pequeño para herramienta. Los soportes se deslizan en los canales para ajustarse al espacio.

Deux coulisses en acier de 25 ½" plus cinq supports robustes qui s'enclenchent sur la coulisse ainsi qu'un petit support d'outils. Les supports glissent le long de la coulisse selon l'espacement désiré entre les outils.

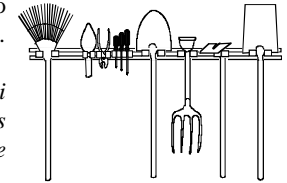

Modelo No. TH100 * Modèle TH100

Unidad de repisas * *Système de rayonnage*

Unidad de repisa galvanizada de acero resistente. Se puede instalar fácilmente en una pared o se puede dejar en el suelo. Cabe en todos los edificios Arrow (es posible que se tenga que taladrar para que quepa en edificio sin refuerzo en el medio de la pared). Hay repisas de 8 a 12 pulgadas (20.32 a 30.48 cm) de ancho y cualquier largo. Madera no incluida.

Système de rayonnage en acier galvanisé robuste. Se monte facilement au mur ou se pose sur le sol. S'ajuste sur tous les bâtiments signés Arrow (si le bâtiment ne possède pas de traverse murale du centre, des trous devront être percés). Convient aux tablettes de 8 à 12" de longueurs variées. Les planches ne sont pas incluses.

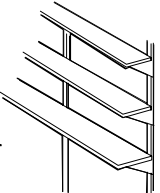

Modelo No. SS404 * Modèle SS404