



SWB180SB00

## Stone Brewing™ 180 Can FlipShelf Fridge

Stone Brewing™ Réfrigérateur FlipShelf 180  
canettes

Refrigerador FlipShelf Stone Brewing™ para  
180 Latas



### OWNER'S MANUAL

Manuel de L'utilisateur  
Manual del Propietario



## LANGUAGE INDEX

English Manual.....	3
Manuel en Français.....	16
Manual en Español.....	29

# A Name You Can Trust

Trust should be earned and we will earn yours. Customer happiness is the focus of our business.

From the factory to the warehouse, from the sales floor to your home, the whole Newair family promises to provide you with innovative products, exceptional service, and support when you need it the most.

## Count on Newair

As a proud Newair owner, welcome to our family. There are no robots here, real people shipped your product and real people are here to help you.

## Contact Us

Please reach out to our customer service team before making a return to your store of purchase. We are happy to help with any questions or concerns!

Mon-Fri from 8-4 PST at:

**Call:** 1-855-963-9247  
**Email:** [support@newair.com](mailto:support@newair.com)  
**Online:** [www.newair.com](http://www.newair.com)

A team member will respond to you within 24 hours.

## Follow Us



Facebook.com/newairusa



Instagram.com/newairusa



YouTube.com/newairusa



Twitter.com/newairusa

# READ AND SAVE THESE INSTRUCTIONS

## TABLE OF CONTENTS

Specifications .....	5
Register Your Product Online.....	6
Safety Information & Warnings .....	7
Parts List.....	8
Electrical Circuit Diagram .....	9
Installation .....	10
Additional Notes .....	10
Operating Instructions .....	11
How To Use The Buttons On The Display Panel.....	11
How To Use The Flipshef™ Shelves.....	11
Cleaning & Maintenance.....	12
Cleaning Your Beverage Fridge .....	12
Moving Your Beverage Fridge .....	12
Troubleshooting.....	13
Limited Manufacturer's Warranty .....	15

## SPECIFICATIONS

<b>MODEL NO.</b>	SWB180SB00
<b>VOLTAGE:</b>	115V
<b>CURRENT:</b>	0.9A
<b>FREQUENCY:</b>	60HZ
<b>POWER CONSUMPTION:</b>	100W
<b>STORAGE CAPACITY:</b>	5.1 CU. FT.
<b>TEMPERATURE RANGE:</b>	37 – 65 F
<b>PRODUCT WEIGHT:</b>	97 LBS
<b>DIMENSIONS:</b>	23.4" W X 22.4" D X 34" H

## REGISTER YOUR PRODUCT ONLINE

### Register Your Stone Brewing Product Online Today!

Take advantage of all the benefits product registration has to offer:



#### Service and Support

Diagnose troubleshooting and service issues faster and more accurately



#### Recall Notifications

Stay up to date for safety, system updates and recall notifications



#### Special Promotions

Opt-in for promotions and offers

Registering your product information online is safe & secure and takes less than 2 minutes to complete:

[newair.com/register](https://newair.com/register)

Alternatively, we recommend you attach a copy of your sales receipt below and record the following information, located on the manufacturer's nameplate on the rear of the unit. You will need this information if it becomes necessary to contact the manufacturer for service inquiries.

**Date of Purchase:** \_\_\_\_\_

**Serial Number:** \_\_\_\_\_

**Model Number:** \_\_\_\_\_

## SAFETY INFORMATION & WARNINGS



When using any electrical appliance, basic safety precautions must be followed in order to reduce the risk of fire, electrical shock and/or injury to persons or property. Be sure to read all instructions before using this appliance and observe the following safety tips:



### **Shock Hazard – Electrical Grounding Required**

- Never attempt to repair or perform maintenance on the unit until the electricity has been disconnected.
- Never remove the round grounding prong from the plug and never use a two-prong grounding adaptor.
- Altering or cutting of power cord, removal of power cord, removal of power plug, or direct wiring can cause serious injury, fire, loss of property and/or life, and will void the warranty.
- Never use an extension cord to connect power to the unit.
- Avoid operating this cooler in excessively moist or humid environments.



### **Important Precautions:**

- Do not lift unit by door handle.
- Never install or operate the unit behind closed doors.
- Failure to clean the condenser every six months can cause the unit to malfunction.
- Allow unit temperature to stabilize for 24 hours before use.
- Do not block any internal fans.
- Keep the beverage cooler away from hazardous materials or combustible/flammable substances.
- Use only genuine supplier's replacement parts. Imitation parts can damage the unit, affect its operation or performance, and may void the warranty.

### **Attention: Child Entrapment Risk!**

To avoid the risk of child entrapment, do not allow children to operate, play with, or crawl inside the unit. If the unit will not be used for an extended period of time, remove the door and leave the shelves in place so that children cannot crawl inside. Also remove the door when disposing of the unit.

## PARTS LIST

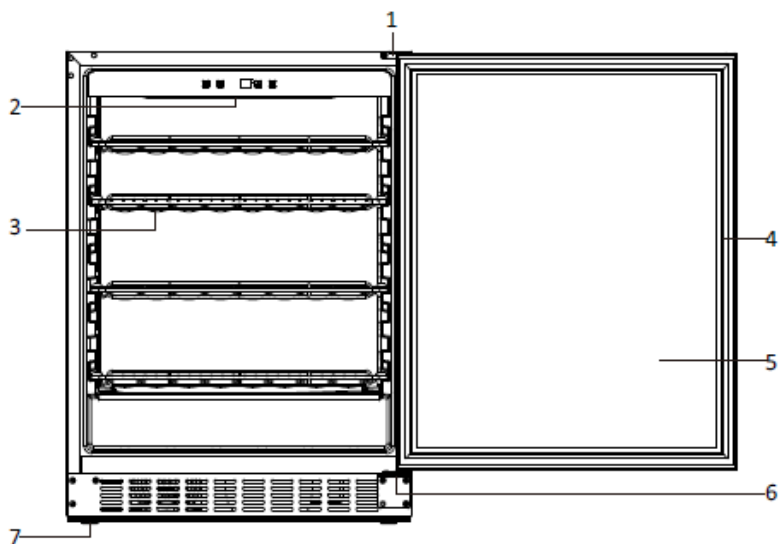

1. Upper Hinge
2. Light
3. FlipShelf
4. Door Seal
5. Door
6. Lower Hinge
7. Foot



ELECTRICAL CIRCUIT DIAGRAM

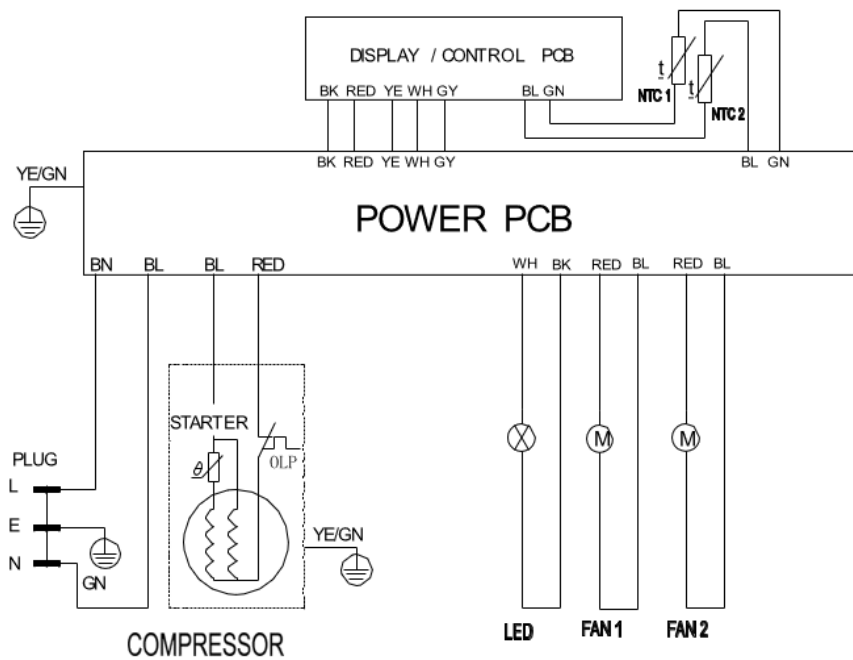

## INSTALLATION



**Before connecting the appliance to a power source, let it stand upright for approximately 2 hours.** This will reduce the possibility of a malfunction in the cooling system from handling during transportation.

Before operating your beverage cooler for the first time, follow these steps:

- Remove the exterior and interior packing.
- Clean the interior surface of the unit with lukewarm water and a soft cloth.
- Place the cooler on a level surface that will be strong enough to support the unit when it is fully loaded. To level your cooler, adjust the front feet located at the bottom of the unit.

---

## ADDITIONAL NOTES

- The appliance should not be used by children or persons with reduced physical, sensory or mental capabilities, or lack of experience.
- Children should not play with the appliance. Cleaning and user maintenance should be performed under adult supervision.
- If the supply cord is damaged, it must be replaced by the manufacturer, its service agent, or similarly qualified persons to avoid a safety hazard.
- Keep ventilation openings, in the appliance enclosure or in the built-in structure, clear of obstruction.
- Do not use mechanical devices or means other than those recommended by the manufacturer to accelerate the defrosting process.
- Do not damage the refrigerant circuit.
- Do not use electrical appliances other than those recommended by the manufacturer inside the storage compartments of the appliance.
- Do not store explosive substances such as aerosol cans with a flammable propellant in the appliance.
- This appliance is intended for use only in the household, office and similar environments.

## OPERATING INSTRUCTIONS

### HOW TO USE THE BUTTONS ON THE DISPLAY PANEL



Raise the desired temperature. \*



Lower the desired temperature. \*

\* To set the temperature, press the UP or DOWN button on the control panel. The interior temperature can be adjusted in increments of one degree between 37°F and 65°F (3° - 18°C).

The interior light can be turned on or off by pressing the "Light" button.

### HOW TO USE THE FLIPSHELF™ SHELVES

This beverage fridge comes with 4 adjustable flip shelves that allow you to optimally store all types of beverages. The shelves come with two sides: a flat side for beer or beverages and a wine side for standard and large wine or champagne bottles. To flip a shelf, follow these instructions:

1. Press down on the front of a shelf until the back of the shelf releases from the security nook and raises upwards, then pull the shelf out.
2. Flip the shelf.
3. Slide the shelf back into place.

#### **Flat side**

Use the flat side to stand beverages, beer cans or bottles, or growlers upright. The sturdy surface keeps cans and bottles from tipping over.

#### **Wine side**

Use the wine side to securely hold bottles in place. The grooves keep the bottles from rolling around and knocking over the other beverages in your beverage fridge.

## CLEANING & MAINTENANCE

### CLEANING YOUR BEVERAGE FRIDGE

To clean your beverage fridge:

- Unplug the beverage fridge and remove anything inside.
- Wash the inside of the unit with a solution made of warm water and baking soda solution (2 tablespoons of baking soda to one quart of water).
- Unscrew the water reservoir at the bottom of the unit and rinse with water.
- To clean the outside of the unit, use a mild detergent and warm water.

### MOVING YOUR BEVERAGE FRIDGE

To move your beverage fridge:

- Remove anything stored inside.
- Securely tape down all loose parts located inside the unit.
- Turn the leveling feet up to the base in order to avoid damage.
- Tape the door shut.
- Be sure the beverage fridge stays in an upright position during transportation.

## TROUBLESHOOTING

<b>Problem</b>	<b>Possible Causes</b>	<b>Solution</b>
<b>Beverage fridge does not operate.</b>	The unit may be plugged in using a different voltage.	Check if using the wrong voltage.
	The circuit breaker may be tripped or there is a blown fuse.	Reset the circuit breaker or check for a broken fuse.
<b>Beverage fridge is not cold enough.</b>	The external environment may require a higher setting.	Lower the temperature of the beverage fridge.
	The door may be opened too frequently.	Open the door less frequently.
	The door is not closed completely.	Make sure the door is closed securely.
	The door seal does not seal properly.	Replace the seal on the door. Replacements can be acquired from the manufacturer.
	The front grille is obstructed.	Make sure nothing is blocking the front grille.
<b>The light does not work.</b>	There may be a problem with the display board.	Contact the manufacturer.
<b>The beverage fridge vibrates while operating.</b>	The unit is not sitting on a level floor, or the unit's feet are not correctly installed.	Make sure the unit's feet are in the proper position and tightened securely.
<b>The beverage fridge produces a lot of noise.</b>	The unit is not leveled.	See above.
	The fan may be obstructed.	Check the fan to make sure there is no debris or obstruction. If not, contact the manufacturer.
<b>The door will not close properly.</b>	The unit is not leveled.	See above.
	The door is not properly installed.	Check the door hinges to make sure they are properly installed.

<b>Problem</b>	<b>Possible Causes</b>	<b>Solution</b>
	The seal is weak.	Replace the seal on the door. Replacements can be acquired from the manufacturer.
	The shelves are out of position.	Make sure the shelves slide all the way into the unit.
<b>The LED display does not work.</b>	There may be a problem with the main control board.	Contact the manufacturer.
	There is a problem with the plug.	Contact the manufacturer.
<b>There is an LED display error, or the LED displays "LO".</b>	The cooling kit is no longer working properly.	Contact the manufacturer.
	The PC Board is faulty.	Contact the manufacturer.
<b>The buttons do not function.</b>	The temperature control panel may be damaged.	Contact the manufacturer.

## LIMITED MANUFACTURER'S WARRANTY

This appliance is covered by a limited manufacturer's warranty. For one year from the original date of purchase, the manufacturer will repair or replace any parts of this appliance that prove to be defective in materials and workmanship, provided the appliance has been used under normal operating conditions as intended by the manufacturer.

### **Warranty Terms:**

During the first year, any components of this appliance found to be defective due to materials or workmanship will be repaired or replaced, at the manufacturer's discretion, at no charge to the original purchaser. The purchaser will be responsible for any removal or transportation costs.

### **Warranty Exclusions:**

The warranty will not apply if damage is caused by any of the following:

- Power failure
- Damage in transit or when moving the appliance
- Improper power supply such as low voltage, defective household wiring or inadequate fuses
- Accident, alteration, misuse or abuse of the appliance such as using non-approved accessories, inadequate air circulation in the room or abnormal operating conditions (extreme temperatures)
- Use in commercial or industrial applications
- Fire, water damage, theft, war, riot, hostility or acts of God such as hurricanes, floods, etc.
- Use of force or damage caused by external influences
- Partially or completely dismantled appliances
- Excess wear and tear by the user

### **Obtaining Service:**

When making a warranty claim, please have the original bill of purchase with the purchase date available. Once confirmed that your appliance is eligible for warranty service, all repairs will be performed by an authorized repair facility. The purchaser will be responsible for any removal or transportation costs. Replacement parts and/or units will be new, re-manufactured or refurbished and is subject to the manufacturer's discretion. For technical support and warranty service, please email [support@newair.com](mailto:support@newair.com).

The Stone Brewing Brand Mark is a registered trademark of the Stone Brewing Company. All rights reserved. Manufactured under license by:

Newair, LLC

6600 Katella Ave, Cypress, CA 90630

# Un nom de confiance

La confiance doit être gagnée et nous allons mériter la vôtre. La satisfaction du client est notre priorité.

De l'usine à l'entrepôt et de la surface de vente à votre domicile, les fabricants des produits Newair font la promesse de vous fournir des produits novateurs, un service exceptionnel et un soutien au moment où vous en avez le plus besoin.

## **Vous pouvez compter sur Newair**

En votre qualité de fier propriétaire d'un produit Newair, nous vous souhaitons la bienvenue dans notre famille. Notre entreprise n'utilise aucun robot, uniquement de véritables personnes pour vous livrer votre produit et de véritables personnes pour vous aider.

## **Contactez-nous**

Veillez contacter notre équipe du service client avant de faire un retour dans votre magasin d'achat. Nous sommes heureux de répondre à toutes vos questions ou préoccupations!

Contactez-nous du lundi au vendredi de 8h à 4h HNP au:

**Téléphone :** 1 855 963-9247  
**Courriel :** support@newair.com  
**En ligne :** www.newair.com

Un membre de l'équipe vous répondra dans les 24 heures.

## **Suivez-nous :**



Facebook.com/newairusa



Instagram.com/newairusa



YouTube.com/newairusa



Twitter.com/newairusa



# LISEZ ET CONSERVEZ CES INSTRUCTIONS

## TABLE DES MATIÈRES

Caractéristiques .....	18
Enregistrer Votre Produit En Ligne .....	19
Consignes De Sécurité Et Mises En Garde.....	20
Liste Des Pièces .....	21
Schéma De Circuit Électrique .....	22
Assemblage Et Installation .....	23
Notes Complémentaires .....	23
Mode d'Emploi.....	24
Comment Utiliser Les Boutons Du Panneau D'affichag .....	24
Comment Utiliser Les Étagères Inverser .....	24
Nettoyage Et Entretien .....	25
Nettoyer Votre Réfrigérateur À Boissons .....	25
Déplacer Votre Réfrigérateur À Boissons .....	25
Dépannage .....	26
Garantie Limitée Du Fabricant .....	28

## CARACTÉRISTIQUES

<b>N° DU MODÈLE</b>	SWB180SB00
<b>VOLTAGE:</b>	115 V
<b>COURANT:</b>	0,9 A
<b>FRÉQUENCE:</b>	60 HZ
<b>CONSOMMATION D'ÉNERGIE:</b>	100 W
<b>CAPACITÉ DE STOCKAGE:</b>	5.1 PIEDS CUBES
<b>GAMME DE TEMPÉRATURE:</b>	37 – 65 F
<b>POIDS DU PRODUIT:</b>	97 LIVRES
<b>DIMENSIONS UNITÉ:</b>	23.4" L X 22.4" P X 34" H

## ENREGISTRER VOTRE PRODUIT EN LIGNE

### Enregistrer votre produit Stone Brewing en ligne dès aujourd'hui!

Profitez de tous les avantages de l'enregistrement de votre produit :



#### Services et soutien

Faites un diagnostic des problèmes d'utilisation et de service plus rapidement et plus efficacement



#### Avis de rappel

Restez à l'affût des mises à jour du système et de sécurité, et des avis de rappel



#### Promotions spéciales

Abonnez-vous pour recevoir les promotions et offres

Enregistrer l'information relative à votre produit en ligne est sécuritaire et prendra moins de 2 minutes :

[newair.com/register](https://newair.com/register)

Alternativement, nous vous recommandons de joindre une copie de votre reçu de vente ci-dessous et de noter les informations suivantes, situées sur la plaque signalétique du fabricant à l'arrière de l'appareil. Vous aurez besoin de ces informations pour contacter le fabricant pour des demandes de service.

Date d'Achat : \_\_\_\_\_

Numéro De Série : \_\_\_\_\_

Numéro De Modèle : \_\_\_\_\_

## CONSIGNES DE SÉCURITÉ ET MISES EN GARDE



Lors de l'utilisation d'un appareil électrique, des précautions de base doivent être prises afin de réduire les risques d'incendie, de décharge électrique ou de blessures ou dommages causés aux personnes ou à la propriété. Veuillez lire les instructions au complet avant d'utiliser cet appareil et respecter les consignes de sécurité suivantes :

### Risque de décharge électrique – Mise à la terre nécessaire



- Ne jamais tenter de réparer ou d'effectuer l'entretien de l'appareil avant de le débrancher.
- Ne jamais retirer la broche ronde de mise à la terre de la fiche ni utiliser un adaptateur de mise à la terre à deux fiches.
- Modifier ou couper le cordon d'alimentation, retirer le cordon d'alimentation, la fiche d'alimentation, ou un câblage direct peut causer des blessures graves, un incendie, une perte de propriété ou de la vie, et cela annulera la garantie.
- Ne jamais utiliser une rallonge électrique pour brancher l'appareil.
- Évitez de faire fonctionner ce refroidisseur dans des environnements excessivement humides ou humides.

### Précautions importantes :



- Ne pas soulever l'unité par la poignée de la porte.
- Ne jamais installer ou faire fonctionner l'appareil derrière des portes closes.
- L'omission de nettoyer le condenseur tous les six mois pourrait entraîner un mauvais fonctionnement de l'appareil.
- Laisser la température de l'appareil se stabiliser pendant 24 heures avant l'utilisation.
- Ne pas bloquer les ventilateurs internes.
- Tenir le refroidisseur à boissons loin des matières dangereuses ou combustibles/inflammables.
- Utiliser uniquement des pièces de rechange provenant du fournisseur. Les pièces d'imitation peuvent endommager l'appareil, affecter son fonctionnement ou son rendement et annuler la garantie.

**Attention :** Pour éviter le risque de piégeage des enfants, ne laissez pas les enfants utiliser, jouer avec ou ramper à l'intérieur de l'appareil. Si l'appareil n'est pas utilisé pendant une période prolongée, retirez la porte et laissez les étagères en place afin que les enfants ne puissent pas ramper à l'intérieur. Enlevez également la porte lors de la mise au rebut de l'appareil.

## LISTE DES PIÈCES

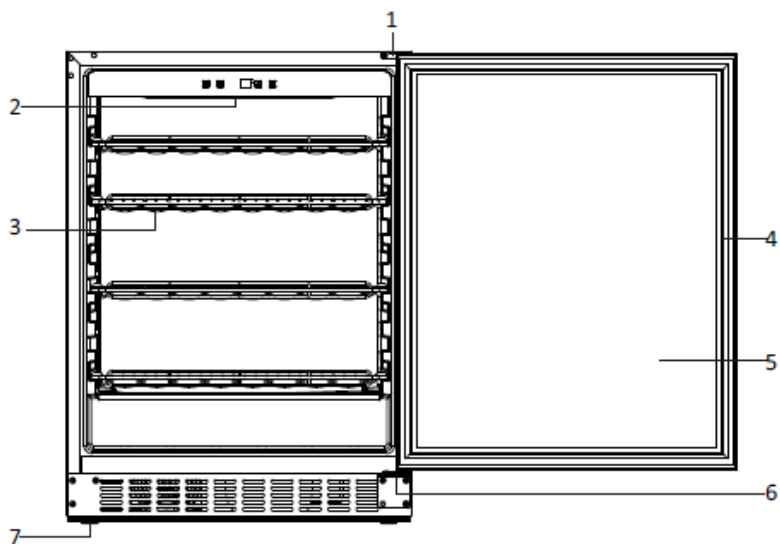

1. Charnière supérieure
2. Lumière
3. FlipShelf Étagère
4. Joint de porte
5. Porte
6. Charnière inférieure
7. Pied réglable

## SCHEMA DE CIRCUIT ÉLECTRIQUE

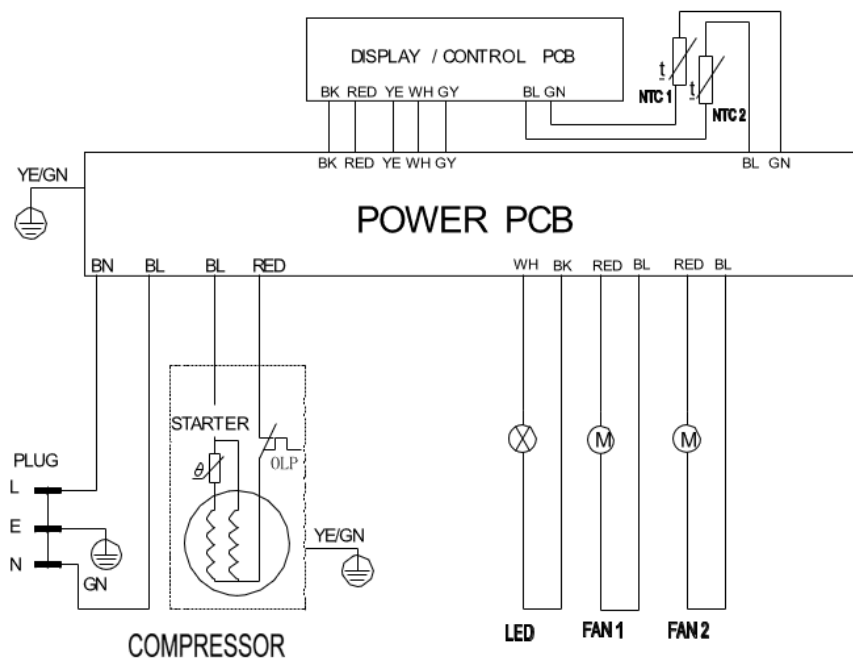

## ASSEMBLAGE ET INSTALLATION



**Avant de brancher l'appareil à une source d'alimentation, laissez-le en position verticale pendant environ 2 heures.** Ceci réduira la possibilité d'un mauvais fonctionnement du système de refroidissement pendant le transport.

Avant d'utiliser votre refroidisseur pour la première fois, procédez comme suit :

- Enlevez l'emballage extérieur et intérieur.
- Nettoyez la surface intérieure de l'appareil avec de l'eau tiède et un chiffon doux.
- Placez le refroidisseur sur une surface plane qui sera suffisamment solide pour supporter l'unité lorsqu'elle est complètement chargée. Pour mettre votre refroidisseur à niveau, ajustez les pieds avant situés au bas de l'unité.

---

### NOTES COMPLÉMENTAIRES

- L'appareil ne doit pas être utilisé par des enfants ou des personnes ayant des capacités physiques, sensorielles ou mentales réduites ou manquant d'expérience.
- Les enfants ne doivent pas jouer avec l'appareil. Le nettoyage et l'entretien par l'utilisateur doivent être effectués sous la surveillance d'un adulte.
- Si le cordon d'alimentation est endommagé, il doit être remplacé par le fabricant, son agent de service ou des personnes de qualification similaire afin d'éviter un danger pour la sécurité.
- Gardez les ouvertures de ventilation, dans l'enceinte de l'appareil ou dans la structure intégrée, libres de toute obstruction.
- N'utilisez pas de dispositifs mécaniques ou de moyens autres que ceux recommandés par le fabricant pour accélérer le processus de dégivrage.
- N'endommagez pas le circuit de réfrigérant.
- N'utilisez pas d'appareils électriques autres que ceux recommandés par le fabricant à l'intérieur des compartiments de rangement de l'appareil.
- N'entreposez pas de substances explosives telles que des bombes aérosols avec un propulseur inflammable dans l'appareil.
- Cet appareil est destiné à être utilisé uniquement dans la maison, le bureau et des environnements similaires.

## MODE D'EMPLOI

### COMMENT UTILISER LES BOUTONS DU PANNEAU D'AFFICHAGE



Augmenter la température voulue. \*



Abaisser la température voulue. \*

\* Pour régler la température, appuyez sur le bouton HAUT ou BAS du panneau de commande. La température intérieure peut être ajustée par incréments de 1 degré entre 37°F et 65°F (3°C et 18°C).

L'éclairage intérieur peut être allumé ou éteint en appuyant sur le bouton "Lumière".

### COMMENT UTILISER LES ÉTAGÈRES INVERSER

Ce réfrigérateur à boissons est livré avec 4 étagères rabattables réglables qui vous permettent de stocker de manière optimale tous les types de boissons. Les étagères ont deux côtés : un côté plat pour la bière ou les boissons et un côté vin pour les bouteilles standard et grandes bouteilles de vin ou de champagne. Pour retourner une étagère, suivez ces instructions :

1. Appuyez sur l'avant d'une étagère jusqu'à ce que l'arrière de l'étagère se libère du coin de sécurité et se soulève, puis retirez l'étagère.
2. Retournez l'étagère.
3. Remettez l'étagère en place.

**Côté plat :** Utilisez le côté plat pour tenir les boissons, les canettes ou les bouteilles de bière ou les growlers debout. La surface robuste empêche les canettes et les bouteilles de basculer.

**Côté vin :** Utilisez le côté vin pour maintenir fermement les bouteilles en place. Les rainures empêchent les bouteilles de rouler et de renverser les autres boissons dans votre réfrigérateur à boissons.



## NETTOYAGE ET ENTRETIEN

### NETTOYER VOTRE RÉFRIGÉRATEUR À BOISSONS

Pour nettoyer votre réfrigérateur à boissons :

- Débranchez le réfrigérateur à boissons et enlevez tout ce qui s'y trouve.
- Lavez l'intérieur de l'appareil avec une solution composée d'eau tiède et d'une solution de bicarbonate de soude (2 cuillères à soupe de bicarbonate de soude pour un litre d'eau).
- Dévissez le réservoir d'eau au bas de l'unité et rincez à l'eau clair.
- Pour nettoyer l'extérieur de l'appareil, utilisez un détergent doux et de l'eau chaude.

### DÉPLACER VOTRE RÉFRIGÉRATEUR À BOISSONS

Pour déplacer votre réfrigérateur à boissons :

- Enlevez tout ce qui est rangé à l'intérieur.
- Fixez fermement toutes les pièces détachées situées à l'intérieur de l'unité.
- Tournez les pieds de nivellement vers la base pour éviter tout dommage.
- Fixez la porte fermée avec du ruban adhésif.
- Assurez-vous que le réfrigérateur à boissons reste en position verticale pendant le transport.

## DÉPANNAGE

Problème	Causes Possibles	Solution
<b>Le réfrigérateur à boissons ne fonctionne pas.</b>	L'appareil peut être branché en utilisant une tension différente.	Vérifiez si vous utilisez la mauvaise tension.
	Le disjoncteur s'est peut-être déclenché ou il y a un fusible grillé.	Réinitialisez le disjoncteur ou recherchez un fusible brisé.
<b>Le réfrigérateur à boissons n'est pas assez froid.</b>	L'environnement externe peut nécessiter un réglage plus élevé.	Baissez la température du réfrigérateur à boissons.
	La porte peut être ouverte trop souvent.	Ouvrez la porte moins souvent.
	La porte n'est pas complètement fermée.	Assurez-vous que la porte est bien fermée.
	Le joint de la porte ne scelle pas correctement.	Remplacez le joint sur la porte. Les remplacements peuvent être acquis auprès du fabricant.
<b>La lumière ne fonctionne pas.</b>	La grille avant est obstruée.	Assurez-vous que rien ne bloque la grille avant.
	Il peut y avoir un problème avec le tableau d'affichage.	Contactez le fabricant.
<b>Le réfrigérateur à boissons vibre pendant son fonctionnement.</b>	L'unité n'est pas assise sur un sol plat ou les pieds de l'unité ne sont pas correctement installés.	Assurez-vous que les pieds de l'appareil sont dans la bonne position et bien serrés.
<b>Le réfrigérateur à boissons produit beaucoup de bruit.</b>	L'unité n'est pas nivelée.	Voir ci-dessus.
	Le ventilateur est peut-être obstrué.	Vérifiez le ventilateur pour vous assurer qu'il n'y a pas de débris ou d'obstruction. Sinon, contactez le fabricant.
<b>La porte ne se ferme pas correctement.</b>	L'unité n'est pas nivelée.	Voir ci-dessus.
	La porte n'est pas correctement installée.	Vérifiez les charnières de la porte pour vous assurer qu'elles sont correctement installées.
	Le sceau est faible.	Remplacez le joint sur la porte. Les remplacements

Problème	Causes Possibles	Solution
		peuvent être achetés auprès du fabricant.
	Les étagères sont déplacées.	Assurez-vous que les étagères glissent complètement dans l'unité.
<b>L'affichage DEL ne fonctionne pas.</b>	Il peut y avoir un problème avec la carte de commande principale.	Contactez le fabricant.
	Il y a un problème avec la fiche.	Contactez le fabricant.
<b>L'affichage DEL ne fonctionne pas.</b>	Il peut y avoir un problème avec la carte de commande principale.	Contactez le fabricant.
	Il y a un problème avec la fiche.	Contactez le fabricant.
<b>Il y a une erreur d'affichage DEL, ou la DEL Affiche "LO".</b>	Le kit de refroidissement ne fonctionne plus correctement.	Contactez le fabricant.
	Le circuit imprimé est défectueux.	Contactez le fabricant.
<b>Les boutons ne fonctionnent pas.</b>	Le panneau de commande de température peut être endommagé.	Contactez le fabricant.

## GARANTIE LIMITÉE DU FABRICANT

Cet appareil est couvert par la garantie limitée du fabricant. Pour une période d'un an à compter de la date d'achat, le fabricant réparera ou remplacera les pièces de cet appareil qui s'avèreraient défectueuses en raison de vices de matériaux ou de main-d'œuvre, pourvu que l'appareil ait été utilisé dans des conditions normales recommandées par le fabricant.

### Conditions de la garantie :

Au cours de la première année, toutes les composantes de l'appareil défectueuses en raison d'un vice de matière ou de fabrication seront réparées ou remplacées gratuitement, à la discrétion du fabricant. L'acheteur devra assumer les frais de déplacement ou de transport.

### Exclusions de la garantie :

La garantie ne s'applique pas si des dommages sont survenus pour les raisons suivantes :

- Panne de courant
- Dommages pendant le transport ou le déplacement de l'appareil
- Une mauvaise alimentation en courant comme une basse tension, un câblage défectueux ou des fusibles inadaptés
- Un incident, une altération, une mauvaise utilisation ou un abus de l'usage de l'appareil comme l'utilisation d'accessoires non agréés, une circulation d'air insuffisante dans la pièce ou des conditions d'utilisation anormales (températures extrêmes)
- Utilisation dans des applications commerciales ou industrielles
- Incendie, dégâts d'eau, vol, guerre, émeute, hostilité ou catastrophes naturelles comme les ouragans, inondations, etc.
- Utilisation de la force ou dommages causés par des influences extérieures
- Appareils partiellement ou complètement désassemblés
- Usure excessive par l'utilisateur

### Pour obtenir des services :

Pour invoquer la garantie, veuillez avoir la facture d'achat originale indiquant la date d'achat. Après avoir reçu la confirmation que votre appareil est admissible à la garantie, toutes les réparations doivent être effectuées par un atelier de réparation agréé. L'acheteur devra assumer les frais de déplacement ou de transport. Les pièces ou appareils de remplacement seront à l'état neuf, reconditionnés ou remis à neuf et sont assujettis à la discrétion du fabricant. Pour obtenir un soutien technique et un service sous garantie, veuillez envoyer un courriel à [support@newair.com](mailto:support@newair.com)

La marque Stone Brewing est une marque déposée de Stone Brewing Company.

Tous les droits sont réservés. Fabriqué sous licence par:

NewAir, LLC

6600 Katella Ave, Cypress, CA 90630

# Un Nombre en el que Puedes Confiar

La confianza debe ganarse y nosotros nos ganaremos la suya. La felicidad del cliente es el centro de nuestro negocio.

Desde la fábrica hasta el almacén, desde el piso de ventas hasta su hogar, toda la familia Newair se compromete a brindar productos innovadores, un servicio excepcional y asistencia cuando más lo necesite.

## Cuente con Newair

Como orgulloso propietario de Newair, bienvenido a nuestra familia. Aquí no hay robots, personas reales enviaron su producto y personas reales están aquí para ayudarlo.

## Contáctenos

Por favor contacte a nuestro equipo de atención a clientes antes de realizar una devolución de producto. Estaremos felices de poder ayudar con cualquier pregunta o duda.

Lun-Vie de 8-4 (Hora del Pacífico)

**Llame:** 1-855-963-9247  
**Email:** [support@newair.com](mailto:support@newair.com)  
**En Línea:** [www.newair.com](http://www.newair.com)

Un miembro de nuestro equipo le responderá dentro de un lapso de 24 hrs.

## Síguenos:



[Facebook.com/newairusa](https://www.facebook.com/newairusa)



[Instagram.com/newairusa](https://www.instagram.com/newairusa)



[YouTube.com/newairusa](https://www.youtube.com/newairusa)



[Twitter.com/newairusa](https://www.twitter.com/newairusa)

# LEA Y GUARDE ESTAS INSTRUCCIONES

## INDICE

Especificaciones Técnicas .....	31
Registre su producto en línea .....	32
Información y Advertencias De Seguridad .....	33
Lista de Partes .....	34
Diagrama de Circuito .....	<b>Error! Bookmark not defined.</b>
Instalación .....	36
Notas Adicionales.....	<b>Error! Bookmark not defined.</b>
Instrucciones de Uso.....	37
Cómo Utilizar los Botones del Panel de Control .....	<b>Error! Bookmark not defined.</b>
Cómo Usar las Repisas Flipshef™ .....	37
Limpieza y Mantenimiento .....	38
Limpieza de la Unidad .....	<b>Error! Bookmark not defined.</b>
Mover la Unidad .....	38
Solución de Problemas.....	<b>Error! Bookmark not defined.</b>
Garantía del Fabricante .....	41

## ESPECIFICACIONES TÉCNICAS

<b>MODELO:</b>	SWB180SB00
<b>VOLTAJE:</b>	115V
<b>CORRIENTE:</b>	0.9A
<b>FRECUENCIA:</b>	60 Hz
<b>CONSUMO DE ENERGÍA:</b>	100W
<b>CAPACIDAD DE ALMACENAMIENTO</b>	5.1 PIES CÚBICOS
<b>RANGO DE TEMPERATURA:</b>	37 – 65 F
<b>PESO DEL PRODUCTO:</b>	97 LIBRAS
<b>DIMENSIONES:</b>	23.4" DE ANCHO X 22. 4" D X 34" H

## REGISTRE SU PRODUCTO EN LÍNEA

### ¡Registre su producto Stone Brewing en línea hoy!

Aproveche todos los beneficios que ofrece el registro de productos:



#### **Servicio y soporte**

Diagnostique y resuelva problemas de servicio de forma más rápida y precisa



#### **Notificaciones**

Manténgase actualizado sobre seguridad y actualizaciones del sistema por medio de notificaciones



#### **Promociones especiales**

Inscríbase para recibir promociones y ofertas

Registrar la información de tu producto en línea de forma segura y en menos de 2 minutos:

[newair.com/register](https://newair.com/register)

Le recomendamos que adjunte una copia de su recibo de compra a continuación y registre la siguiente información, que se encuentra en la placa de identificación del fabricante en la parte posterior de la unidad. Necesitará esta información si es necesario ponerse en contacto con el fabricante para consultas de servicio.

**Fecha de Compra:** \_\_\_\_\_

**Número de Serie:** \_\_\_\_\_

**Número del modelo:** \_\_\_\_\_



## ADVERTENCIAS E INFORMACIÓN DE SEGURIDAD



Al utilizar cualquier aparato eléctrico, se deben seguir las precauciones básicas de seguridad para reducir el riesgo de incendio, descarga eléctrica y / o lesiones a personas o bienes. Asegúrese de leer todas las instrucciones antes de usar este aparato y siga los siguientes consejos de seguridad:



### **Peligro de choque: se requiere conexión a tierra eléctrica**

- Nunca intente reparar o realizar mantenimiento en la unidad hasta que se haya desconectado la electricidad.
- Nunca retire la punta de conexión a tierra redonda del enchufe y nunca use un adaptador de tierra de dos clavijas.
- Alterar o cortar el cable de alimentación, la extracción del cable de alimentación, la extracción del enchufe de alimentación o el cableado directo pueden causar lesiones graves, incendios y pérdida de propiedad y / o vida, además de anular la garantía.
- Nunca use un cable de extensión para conectar la alimentación a la unidad.
- Evite operar este aparato en ambientes excesivamente húmedos.



### **Precauciones importantes:**

- No levante la unidad por la manija de la puerta.
- Asegúrese de que la placa de rendija en la parte inferior delantera esté libre de obstrucción. La obstrucción del flujo de aire puede hacer que la unidad tenga un mal funcionamiento y anulará la garantía.
- Si no se limpia el condensador cada seis meses, la unidad puede tener un mal funcionamiento.
- Permita que la temperatura de la unidad se estabilice durante 24 horas antes de su uso.
- No bloquee ningún ventilador interno.
- Mantenga el refrigerador alejado de materiales peligrosos o sustancias combustibles/inflamables.
- Utilice solo piezas de repuesto originales del proveedor. Las piezas de imitación pueden dañar la unidad, afectar su funcionamiento o rendimiento y pueden anular la garantía.



**Riesgo de atrapamiento infantil:** Para evitar el riesgo de atrapamiento infantil, no permita que los niños operen, jueguen o gateen dentro de la unidad. Si la unidad no se va a utilizar durante un período prolongado de tiempo, retire la puerta y fije las repisas en su lugar para que los niños no puedan gatear dentro. Retire también la puerta al desechar la unidad.

## LISTA DE PIEZAS

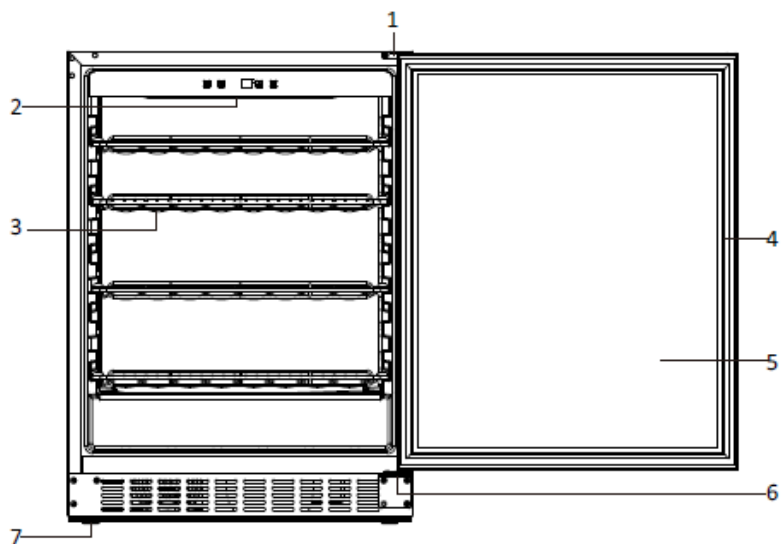

1. Bisagra Superior
2. Luz
3. Repisa FlipShelf
4. Sello de la Puerta
5. Puerta
6. Bisagra Inferior
7. Pie Ajustable

# DIAGRAMA DE CIRCUITO

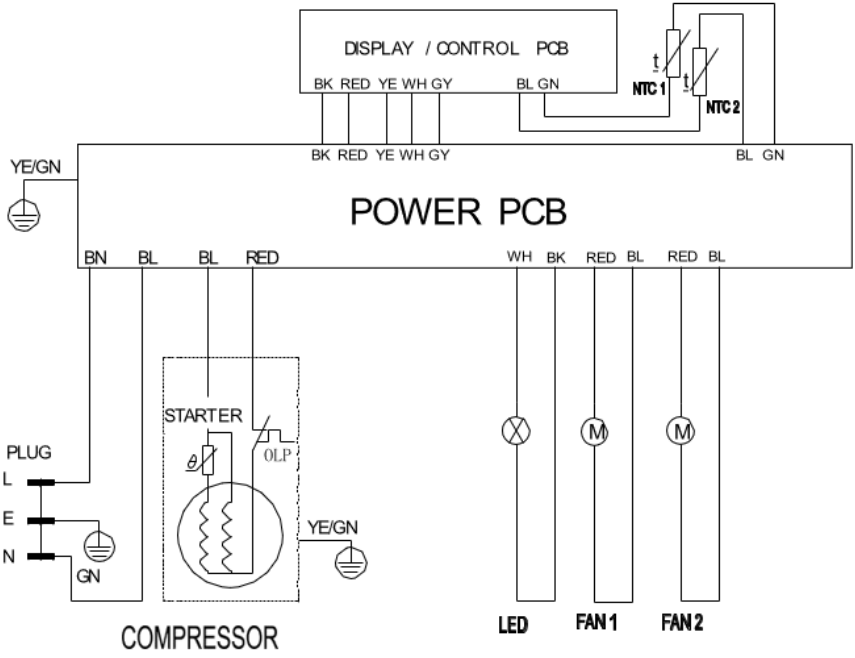

## INSTALACIÓN



**Antes de conectar el aparato a una fuente de alimentación, déjelo reposar en posición vertical durante aproximadamente 2 horas.** Esto reducirá la posibilidad de un mal funcionamiento en el sistema de enfriamiento por manipulación durante el transporte.

Antes de operar su refrigerador por primera vez, siga estos pasos:

- Retire el embalaje exterior e interior.
- Limpie la superficie interior de la unidad con agua tibia y un paño suave.
- Coloque el refrigerador en una superficie nivelada que sea lo suficientemente fuerte como para soportar la unidad cuando esté completamente cargada. Para nivelar el refrigerador, ajuste los pies delanteros ubicados en la parte inferior de la unidad.

---

### NOTAS ADICIONALES

- El aparato no debe ser utilizado por niños o personas con capacidades físicas, sensoriales o mentales reducidas.
- Los niños no deben jugar con el aparato. La limpieza y el mantenimiento del usuario deben realizarse bajo la supervisión de un adulto.
- Si el cable de alimentación está dañado, debe ser reemplazado por el fabricante, su agente de servicio o personas calificadas de manera similar para evitar un peligro para la seguridad.
- Mantenga las aberturas de ventilación del aparato libres de obstrucción.
- No utilice dispositivos mecánicos o medios distintos a los mencionados en este manual para acelerar el proceso de descongelación.
- No dañe el circuito de refrigerante.
- No utilice aparatos eléctricos dentro de los compartimentos de almacenamiento del aparato.
- No almacene sustancias explosivas como latas de aerosol dentro del aparato.
- Este aparato está diseñado para su uso solo en el hogar, la oficina y entornos similares.

## INSTRUCCIONES DE USO

### CÓMO UTILIZAR LOS BOTONES DEL PANEL DE CONTROL



Eleva la temperatura deseada. \*



Bajar la temperatura deseada. \*

\* Para ajustar la temperatura, pulse el botón ARRIBA o ABAJO del panel de control. La temperatura interior se puede ajustar en incrementos de un grado entre 37 ° F y 65 ° F (3 ° - 18 ° C).

La luz interior se puede encender o apagar presionando el botón "Luz".

### CÓMO USAR LAS REPISAS FLIPSHEF™

Este refrigerador de bebidas viene con 4 repisas ajustables que le permiten almacenar de manera óptima todo tipo de bebidas. Las repisas tienen dos lados: un lado plano para cerveza o bebidas y un lado con bordes para botellas de vino o champán estándar y grandes. Para voltear un estante, siga estas instrucciones:

- Presione hacia abajo en la parte delantera de la repisa hasta que la parte posterior del estante se suelte y se eleve hacia arriba, luego retire la repisa.
- Voltee la repisa.
- Vuelva a colocar la repisa en su lugar con la cara contraria hacia arriba.

#### **Lado plano**

Use el lado plano para acomodar botellas de bebidas, latas, botellas de cerveza, u otros contenedores de cerveza en posición vertical. La superficie resistente evita que las latas y botellas se vuelquen.

#### **Lado para vino**

Use el lado para vino para mantener las botellas en su lugar de forma segura. Los bordes evitan que las botellas rueden y derriben las otras bebidas en su refrigerador.

## LIMPIEZA Y MANTENIMIENTO

### LIMPIEZA DE LA UNIDAD

Para limpiar su refrigerador:

- Desenchufe el refrigerador de bebidas y retire cualquier cosa que esté dentro.
- Lave el interior de la unidad con una solución hecha de agua tibia y solución de bicarbonato de sodio (2 cucharadas de bicarbonato de sodio a un litro de agua).
- Desenrosque el depósito de agua en la parte inferior de la unidad y enjuague con agua.
- Para limpiar el exterior de la unidad, use un detergente suave y agua tibia.

### MOVER LA UNIDAD

Para mover el refrigerador de bebidas:

- Retire todo lo almacenado en su interior.
- Coloque cinta adhesiva de forma segura en todas las partes sueltas ubicadas dentro de la unidad.
- Gire los pies de nivelación hasta la base para evitar daños.
- Cierre la puerta con cinta adhesiva.
- Asegúrese de que el refrigerador de bebidas permanezca en posición vertical durante el transporte.

## SOLUCIÓN DE PROBLEMAS

<b>Problema</b>	<b>Posibles causas</b>	<b>Solución</b>
<b>El refrigerador no funciona.</b>	La unidad se puede estar conectada a un voltaje diferente.	Compruebe si está utilizando el voltaje incorrecto.
	El disyuntor puede fallar o hay un fusible averiado.	Reinicie el disyuntor o repare el fusible de ser necesario.
<b>El refrigerador no enfría lo suficiente.</b>	El entorno externo puede requerir una configuración de temperatura más baja.	Bajar la temperatura de la unidad.
	La puerta puede abrirse con demasiada frecuencia.	Abra la puerta con menos frecuencia.
	La puerta no está cerrada por completo.	Asegúrese de que la puerta esté bien cerrada.
	El sello de la puerta no sella correctamente.	Reemplace el sello de la puerta. Los reemplazos se pueden adquirir en el fabricante.
	La parrilla delantera está obstruida.	Asegúrese de que nada esté bloqueando la parrilla delantera.
<b>La luz no funciona.</b>	Puede haber un problema con la placa de visualización.	Póngase en contacto con el fabricante.
<b>El refrigerador vibra mientras está en uso.</b>	La unidad no está nivelada o los pies de la unidad no están instalados correctamente.	Asegúrese de que los pies de la unidad estén en la posición correcta y apretados de forma segura.
<b>La unidad produce mucho ruido.</b>	La unidad no está nivelada.	Véase más arriba.

	El ventilador puede estar obstruido.	Revise el ventilador para asegurarse de que no haya escombros u obstrucción. De lo contrario, póngase en contacto con el fabricante.
<b>La puerta cierra correctamente.</b>	La unidad no está nivelada.	Véase más arriba.
	La puerta no está instalada correctamente.	Revise las bisagras de las puertas para asegurarse de que estén instaladas <b>correctamente</b> .
	El sello es débil.	Reemplace el sello de la puerta. Los reemplazos se pueden adquirir del fabricante.
	Las repisas están fuera de posición.	Asegúrese de que las repisas se deslicen hasta el final dentro de la unidad.
<b>La pantalla LED no funciona.</b>	Puede haber un problema con el tablero de control <u>principal</u> .	Póngase en contacto con el fabricante.
	Hay un problema con el enchufe.	Póngase en contacto con el
<b>Hay un error de pantalla LED, o el LED muestra "LO".</b>	El kit de refrigeración ya no funciona correctamente.	Póngase en contacto con el fabricante.
	La placa de PC está defectuosa.	Póngase en contacto con el fabricante.
<b>Los botones no funcionan.</b>	El panel de control de temperatura puede estar dañado.	Póngase en contacto con el fabricante.



## GARANTIA DEL FABRICANTE

Este aparato está cubierto por una garantía limitada del fabricante. Durante un año a partir de la fecha original de compra, el fabricante reparará o reemplazará cualquier pieza de este electrodoméstico que demuestre tener defectos de materiales y mano de obra, siempre que el electrodoméstico se haya utilizado en las condiciones de funcionamiento normales previstas por el fabricante.

### **Términos de garantía:**

Durante el primer año, cualquier componente de este electrodoméstico que se encuentre defectuoso debido a los materiales o la mano de obra será reparado o reemplazado, a discreción del fabricante, sin cargo para el comprador original. El comprador será responsable de los gastos de traslado o transporte.

### **Exclusiones de garantía:**

La garantía no se aplicará si el daño es causado por cualquiera de los siguientes:

- Fallo de alimentación
- Daños durante el transporte o al mover el aparato
- Suministro de energía inadecuado, como bajo voltaje, cableado doméstico defectuoso o fusibles inadecuados
- Accidente, alteración, mal uso o abuso del aparato como el uso de accesorios no aprobados, circulación de aire inadecuada en la habitación o condiciones de funcionamiento anormales (temperaturas extremas)
- Uso en aplicaciones comerciales o industriales
- Incendio, daños por agua, robo, guerra, disturbios, hostilidad o casos fortuitos como huracanes, inundaciones, etc.
- Uso de fuerza o daño causado por influencias externas
- Aparatos parcial o totalmente desmontados
- Exceso de desgaste por parte del usuario

### **Obtención del servicio:**

Cuando haga un reclamo de garantía, tenga disponible la factura de compra original con la fecha de compra. Una vez confirmado que su electrodoméstico es elegible para el servicio de garantía, todas las reparaciones serán realizadas por un centro de reparación autorizado. El comprador será responsable de los gastos de traslado o transporte. Las piezas y / o unidades de reemplazo serán nuevas, refabricadas o reacondicionadas y están sujetas a la discreción del fabricante. Para soporte técnico y servicio de garantía, envíe un correo electrónico a [support@newair.com](mailto:support@newair.com).

La marca Stone Brewing Brand es una marca registrada de Stone Brewing Company. Todos los derechos reservados. Manufacturado bajo licencia por:  
Newair, LLC  
6600 Katella Ave, Cypress, CA 90630