



Jema Autolifte co., Ltd.
we are here to surprise!

JA4000T

Løftekapacitet: 4000KG

2-søjlet Autolift

Elektrisk udløsning



LÆS HELE DENNE MANUAL
OMHYGGE LIGT OG FULDSTÆNDIGT
FØR INSTALLATION ELLER
BETJENING AF LIFTEN



INDEKS

1. Vigtige sikkerhedsinstruktioner.....	3~4
1.1 Vigtige bemærkninger	
1.2 Kvalificeret personale	
1.3 Fareadvarsler	
1.4 Betingelse bekendtgørelser	
1.5 Advarselssymboler	
1.6 Niveau af lydbelastning	
1.7 Uddannelse	
2. Oversigt over maskinen.....	5~6
2.1 Introduktion til produktet	
2.2 Tekniske data	
2.3 Konstruktion af liften	
3. Installationsinstruktion.....	6~12
3.1 Forberedelse før installation	
3.1.1 Nødvendigt værktøj og udstyr	
3.1.2 Kontrol af dele	
3.1.3 Krævet plads	
3.2 Sikkerhedsforanstaltninger under installationen	
3.3 Installation	
3.4 Kontrolliste efter installation	
4. Betjeningsinstruktion.....	12~14
4.1 Sikkerhedsforanstaltninger under betjening	
4.2 Beskrivelse af kontrolbokspanel	
4.3 Procesdiagram for betjening	
4.4 Betjening	
4.5 Nødnedsenkning når strømmen er afbrudt	
5. Fejlfinding.....	15~15
6. Vedligeholdelse.....	16~17
7. Appendiks.....	17~31
Appendiks 1, Forsendelsesliste	
Appendiks 2, Overordnet diagram	
Appendiks 3, Krævet plads	
Appendiks 4, Hydraulisk tilslutning	
Appendiks 5, Ledningsdiagram	
Appendiks 6, Eksplosionstegning af dele	
Appendiks 7, Reservedelsliste	
Appendiks 8, Størrelses- og vægthkrav for køretøjet & ventilbordsdiagram	
Appendiks 9, Overensstemmelseserklæring	

1. Vigtige sikkerhedsinstruktioner

1.1 Vigtige bemærkninger

Jema Autolifte giver brugeren 1 års kvalitetsgaranti på maskinen. Hvis der er noget galt med maskinen indenfor servicebetingelserne, vil vi reparere eller erstatte produktet i overensstemmelse med brugerens krav. Producenten påtager sig intet ansvar for fejlagtig installation og betjening, overbelastningsdrift, forkert betonunderlag (der ikke opfylder kravene i manualen), normal mekanisk slitage og utilstrækkelig vedligeholdelse. Garantien vil blive udført på basis af typen og serienummeret på udstyret. Derfor skal disse fremskaffes af brugerne til producenten når der efterspørges service.

Den 2-søjlede lift er egnet til at løfte motorkøretøjer, der har en maksimumvægt som beskrevet, en hvilken som helst anden anvendelse anses for fejlagtig og irrationel og er derfor strengt forbudt. Producenten kan ikke gøres ansvarlig for nogen som helst skade forårsaget af fejlagtig anvendelse eller manglende efterlevelse af de følgende instruktioner.

Læs denne vejledning omhyggeligt før anvendelse af maskinen og følg instruktionerne i vejledningen for at sikre maskinen en korrekt funktion, høj effektivitet og en lang produktlevetid.

1.2 Kvalificeret personale

1.2.1 Liften må kun anvendes af kvalificeret personale, der er blevet korrekt trænet i den specifikke anvendelse af liften.

1.2.2 E-installationen skal opfylde lokale forskrifter og en autoriseret elektriker skal udføre tilslutningen.

1.2.3 Kun autoriseret personale er tilladt i lift-området.

1.3 Fareadvarsler

1.3.1 Installer ikke liften på en asfaltoverflade.

1.3.2 Læs og forstå alle sikkerhedsadvarselsprocedurer før liften betjenes.

1.3.3 Liften er, i sin standartversion, ikke designet til udendørs anvendelse.

1.3.4 Hold hænder og fødder væk fra bevægelige dele. Hold fødderne væk fra liften når den nedsænkes.

1.3.5 Liften må kun anvendes af kvalificeret personale, der er blevet korrekt trænet i den specifikke anvendelse af liften.

1.3.6 Anvend ikke uegnet tøj, såsom stort tøj med flæser, snører mm., som ville kunne fanges af maskinens bevægelige dele.

1.3.7 Liftens omgivende areal skal være fri for personer eller genstande, som kunne udgøre en fare for løfteoperationer.

1.3.8 Liften er kun designet til at løfte hele køretøjer, der har en maksimumvægt, der ikke overstiger liftens kapacitet.

1.3.9 Sørg altid for at sikre, at sikkerhedsanordningerne er tilkoblet, før forsøg på at arbejde på eller i nærheden af køretøjet.

1.3.10 Køretøjet skal være centreret og placeret på en stabil korrekt måde med hensyn til stolperne og ifølge instruktionerne givet af producenten.

1.3.11 Sørg for, at maskinen og dens anordninger virker korrekt, i overensstemmelse med de specifikke vedligeholdelsesinstruktioner.

1.3.12 Sænk liften til dens laveste position når betjening er afsluttet.

1.3.13 Modificer ikke maskinen uden producentens anbefaling.

1.3.14 Hvis maskinen ikke skal anvendes længere, foreslås det ejerne at fjerne strømforbindelserne, tømme olietanken og bortskaffe væskerne på den korrekte måde.

1.3.15 Hvis liften skal efterlades ubrugt i en længere periode, udfør da følgende:

a. Afbryd energikilden

b. Tøm olietanken

c. Olier de bevægelige dele, der ville kunne beskadiges af støv eller udtørring

1.4 Betingelse bekendtgørelser

Generelt vil denne autolift skulle installeres på følgende vilkår:

1.4.1 Forsyningsspænding: 0,9-1,1 nominel forsyningsspænding

1.4.2 Kilde frekvens: 0,99-1,01 nominelle frekvens

1.4.3 Omgivelsestemperatur: 5 ° C - 40 ° C

1.4.4 Højde: skal være i højder på op til 1000 m over havets overflade

1.4.5 Fugtighed: ikke overstige 50% ved 40 ° C

1.4.6 Atmosfære: Fri fra støv, syre røg, ætsende gasser og salt.

1.4.7 Undgå udsættelse for direkte sollys eller varme stråler, der kan ændre den miljømæssige temp.

1.4.8 Undgå udsættelse for unormale vibrationer.







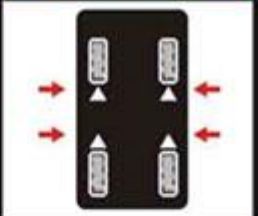

1.4.9 Elektriskudstyr skal kunne modstå virkningerne af transport og opbevaringstemperatur inden for et område på -25 ° C til 55 ° C og i korte perioder ikke overstiger 24 timer ved op til +70 ° C.

Vigtigt: Bortskaf den ubrugte olie på en korrekt måde for at beskytte det omgivende miljø.

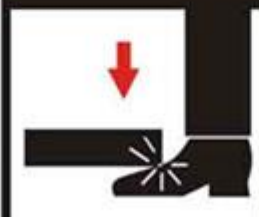
Jema Autolifte – Denmark - WE ARE HERE TO SURPRISE!

1.5 Advarselssymboler

Alle sikkerhedsadvarselssymboler optræder på en af søjlerne med det formål at henlede operatørens opmærksomhed på farlige eller usikre situationer. Mærkatene skal holdes rene og skal erstattes hvis de løsnes eller beskadiges. Læs meningen med mærkatene omhyggeligt og lær dem udenad.

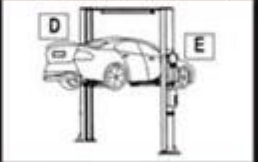
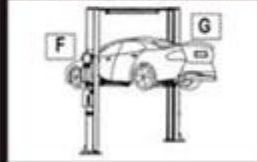
																											
<p>Ingen må befinde sig under liften, når man hæver eller sænker liften</p>	<p>Førlad området hvis køretøjet er i fare for at falde ned</p>	<p>Løft køretøjet på bil producentens anviste løfte punkter</p>	<p>Husk altid at understøtte bilen ved af eller på montering af tunge dele.</p>																								
		<p>Advarsel</p> 	<p>Advarsel</p> 																								
<p>Sørg altid for bilen har en korrekt vægt fordeling på liften så køretøjet står fast og sikkert</p>	<p>Hold fødderne og hænder fri af liften ved sænkning af bilen</p>	<p>Kun medfølgende godkendte adaptor må anvendes</p>	<p>Brugen af ikke typegodkendt adaptere kan reducere liftens løftekapacitet</p>																								
			<p>Advarsel</p> <ol style="list-style-type: none"> 1. Det er forbudt at bruge liften som personlift/transport 2. Ved brug sørg altid at køretøjet er korrekt placeret på liftens løfteplatforme 3. Det er forbudt at være eller bestige køretøjet når liften er i løftet position 																								
<p>Advarsel</p> 	<p>Advarsel</p> 	<p>Armen skal understøtte den nominelle belastning som anvist i nedenstående diagram</p>																									
<p>Kun instrueret personale må betjene liften</p>	<p>Ikke instrueret personer bør holdes væk fra arbejdsområdet</p>	 <table border="1"> <thead> <tr> <th>Løfte kapacitet</th> <th colspan="2">Vægt fordeling</th> </tr> <tr> <td></td> <th>D</th> <th>E</th> </tr> </thead> <tbody> <tr> <td>4000 kg.</td> <td colspan="2">2.2 - 1.8T (1/4-1.1T)</td> </tr> <tr> <td>4200 kg.</td> <td colspan="2">2.3T - 1.9T (1/4-1.1T)</td> </tr> </tbody> </table>	Løfte kapacitet	Vægt fordeling			D	E	4000 kg.	2.2 - 1.8T (1/4-1.1T)		4200 kg.	2.3T - 1.9T (1/4-1.1T)		 <table border="1"> <thead> <tr> <th>Løfte kapacitet</th> <th colspan="2">Vægt fordeling</th> </tr> <tr> <td></td> <th>F</th> <th>G</th> </tr> </thead> <tbody> <tr> <td>4000 kg.</td> <td colspan="2">1.8 - 2.2T (1/4-1.1T)</td> </tr> <tr> <td>4200 kg.</td> <td colspan="2">1.9T - 2.3T (1/4-1.1T)</td> </tr> </tbody> </table>	Løfte kapacitet	Vægt fordeling			F	G	4000 kg.	1.8 - 2.2T (1/4-1.1T)		4200 kg.	1.9T - 2.3T (1/4-1.1T)	
Løfte kapacitet	Vægt fordeling																										
	D	E																									
4000 kg.	2.2 - 1.8T (1/4-1.1T)																										
4200 kg.	2.3T - 1.9T (1/4-1.1T)																										
Løfte kapacitet	Vægt fordeling																										
	F	G																									
4000 kg.	1.8 - 2.2T (1/4-1.1T)																										
4200 kg.	1.9T - 2.3T (1/4-1.1T)																										

1.6 Niveau af niveau

Lydniveauet af autoliften overstiger ikke 65 DB. For dit helbreds skyld foreslår vi, at du placerer en støjmåler i betjeningsområdet.

1.7 Uddannelse

Udelukkende kvalificeret personale kan betjene og anvende liften. Kontakt Jema Autolifte for at få træningskurser stillet til rådighed og for at få hjælp med at blive bekendt med autoliften.

2. Overblik over maskinen

2.1 Introduktion til produktet

Autoliften består af søjler, slæder, løftearme, cylindre og strømforsyning mv. Liften styres af en elektrisk motor, der danner rotation i en hydraulikpumpe, der pumper hydraulikolie ud i cylindre inde i søjlerne, der derfor løfter de to slæder. Sikkerhedslåsene vil automatisk gå i indgreb i en af sikkerhedspladerne i søjlerne. Derfor vil liften ikke kunne sænkes, når der er problemer med det hydrauliske system.

Sikkerhedsstruktur:

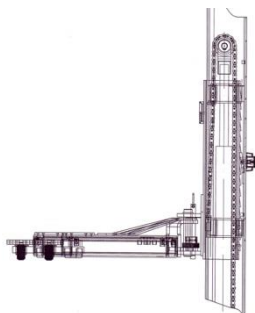

2.2 Tekniske data

Model	Løftkapacitet	Løftetid	Løftehøjde	Højde	Bredde	Bredde mellem søjlerne
JA4000T	4000kg	50 Sek.	1900/1960mm	2825mm	3583mm	2820mm

Egenvægt på JA4000T = 640 KG.

2.3 Liftens konstruktion

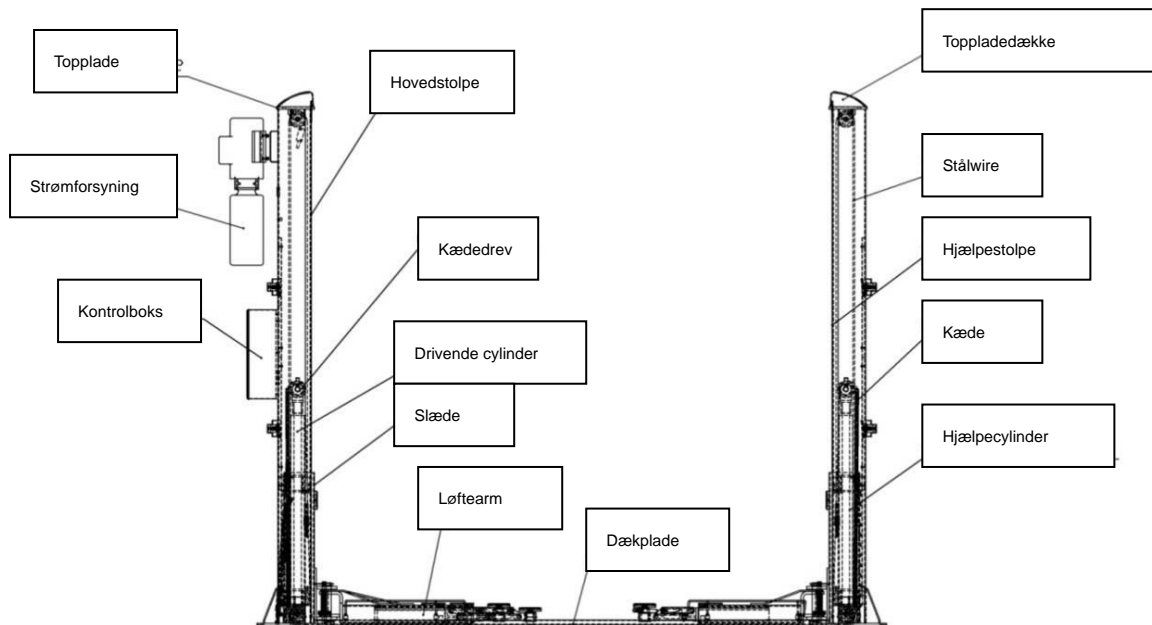

3. Installations instruktion

3.1 Forberedelse før installation

3.1.1 Nødvendigt værktøj og udstyr

- ✓ Eget løfteudstyr
- ✓ AW 32. 46 eller anden slags værkstedshydraulisk olie af god kvalitet.
- ✓ Slagboremaskine med 3/4" borebit.
- ✓ Kridtsnor og målebånd.
- ✓ Stikkontakter og skruenøglesæt.
- ✓ Hammer 4 pund
- ✓ $\Phi 2$ målebånd

3.1.2 Kontrol af dele --- appendiks 1 (forsendelsesliste)

Fjern pakkematerialet, identificer komponenterne og kontroller for mangler ifølge APPENDIKS 1 (forsendelsesliste). Kontakt os med det samme hvis mangler opdages. Hvis køberen installerer maskinen trods mangler, vil producenten og forhandleren ikke kunne stilles til ansvar og vil ikke løse problemerne gratis.

3.1.3 Krævet plads

Liften bør installeres på betondæk med ujævnheder mindre end 5 mm. Og en minimumtykkelse på 200mm. Da den trykker med mere end 3000psi. Desuden skal et nyt støbt betongulv være hærdet mere end 28 dage.

3.2 Sikkerhedsforanstaltninger under installationen

3.2.1 Kontroller at de to søjler er i vertikal stilling i forhold til gulvet.

3.2.2 Olieslange- og kalibreringsstålwirene skal være korrekt, spændt og tjekket før brug af liften.

3.2.3 Alle boltsamlingerne skal være spændte.

3.2.4 Placer ikke noget køretøj på liften under prøvekørsel af liften.

3.3 Installation

Trin 1: Fjern pakkematerialerne, tag karton og dækpladen ud.

Trin 2: Fjern pakkebøjlerne og boltene, der holder de to søjler sammen.

Vigtigt: Vær omhyggelig under udførelse af dette trin, I tilfælde af, at søjlerne falder ned & personalet eller delene tager skade.

Trin 3: Fjern den første søjle og placer en støtte under den anden søjle, og fjern derefter boltene.

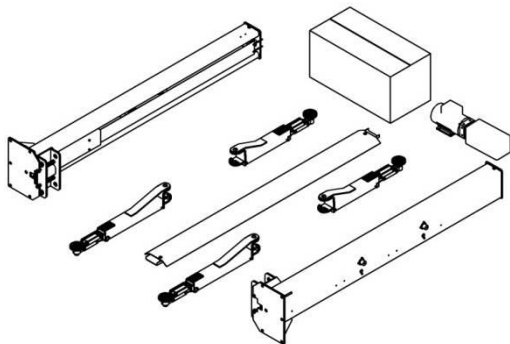

Trin 4: Beslut installationspositionen for søjlerne, opstil hoved- og assisterendesøjle.

Placere bundskinnen imellem søjlerne for at sikre dig, at afstanden mellem søjlerne er 2820 mm.



Inden søjlerne bores fast og ekspansionsboltene monteres, læg da både top og bund skinne i mellem søjlerne for at sikre den korrekte afstand i mellem søjlerne!

1. Bestem hvilken side, der vil være hovedsøjlen, hvortil strømforsyningen og den anden hjælpesøjle opsættes.
2. Når placeringen er udvalgt, placere søjlerne hvor det ønskes og **placere efterfølgende bundskinnen imellem søjlerne for at få den korrekte afstand imellem søjlerne**, tegn der hvor søjlerne skal være placeret.
3. Før du fortsætter, dobbelt tjek placeringen så du sikrer søjlerne står korrekt ift. Bundskinnen samt så lige over for hinanden.

Trin 5: rejs søjlerne, først hovedsøjlen og derefter den assisterende søjle

1. Bor hvert forankringshul i betonen med en slagboremaskine. For at sikre fuld forankringskraft, må hullet ikke udvides eller boret tillades at rokke.
2. Efter boring, fjern støv omhyggeligt fra hvert hul og vær sikker på at søjlen forbliver på linje med kridtstregen under denne proces.
3. Opstil hovedsøjlen på de afmærkede kridtpositioner og følg de samme procedurer trin 1, 2 for at opstille assisterende søjle.

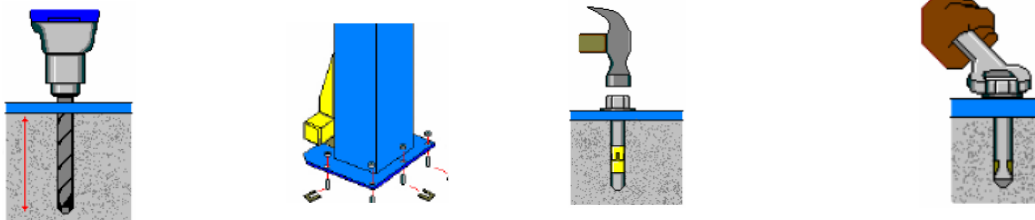

4. Ekspansionsbolte spændes med momentnøgle (12 kg. / 120 Nm.) – efter ekspansionsboltene er tilspændt, kontrollér at søjler stadig er i lod.

Trin 6: Installer bundskinnen

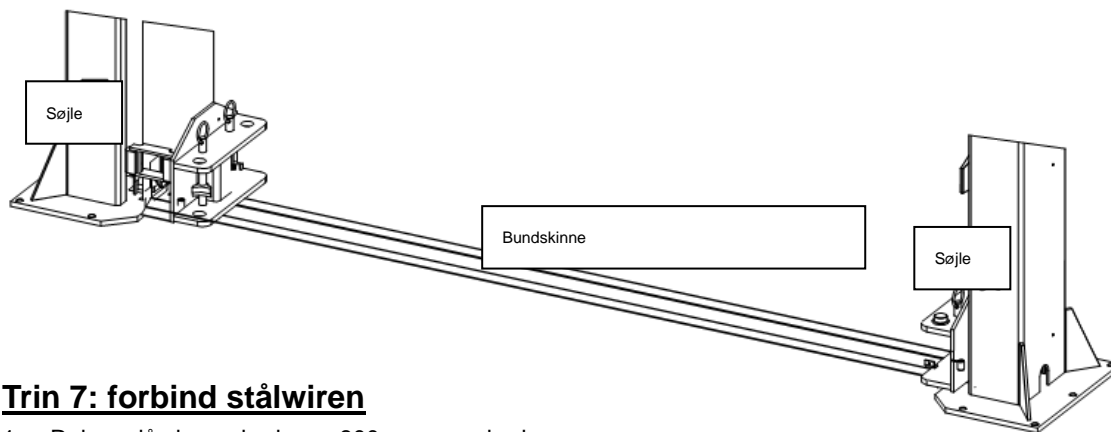

Trin 7: forbind stålwiren

1. Rejs og lås hver slæde ca. 800 mm over jorden.
2. Vær sikker på at sikkerhedslåsene på hver søjle er fuldt tilkoblet, før wirerne tages ud af søjlen.
3. Slæderne må være i ensartet højde fra jorden før der fortsættes.
4. Med slæderne i ensartet position fra jorden monteres kalibreringswirerne som vist nedenfor.
5. Efter kalibreringswirerne monteret, skal hver wire justeres, så de har ensartet spænding.
6. Smør kalibreringswireren med smøreolie. (dette trin skal udføres)

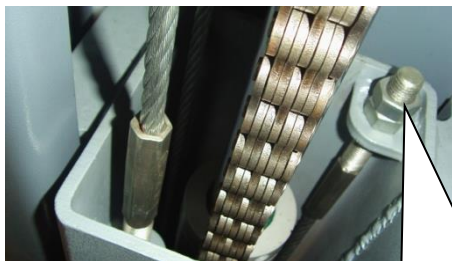
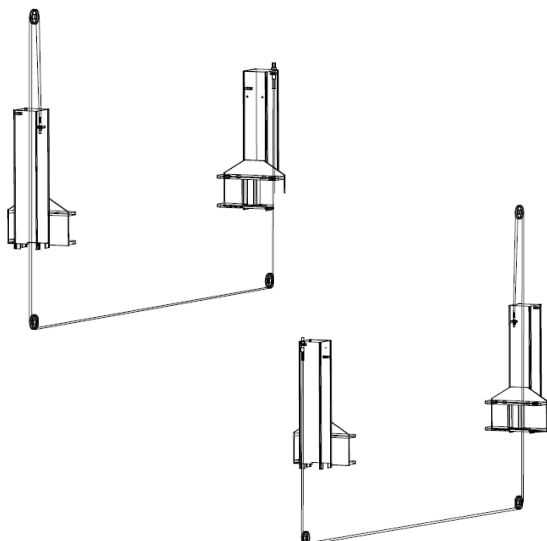

Møtrik til at justere stramheden af kalibreringswiren

Trin 8: Montere hydraulikslangerne

Montere hydraulikslangerne som vist i diagram.

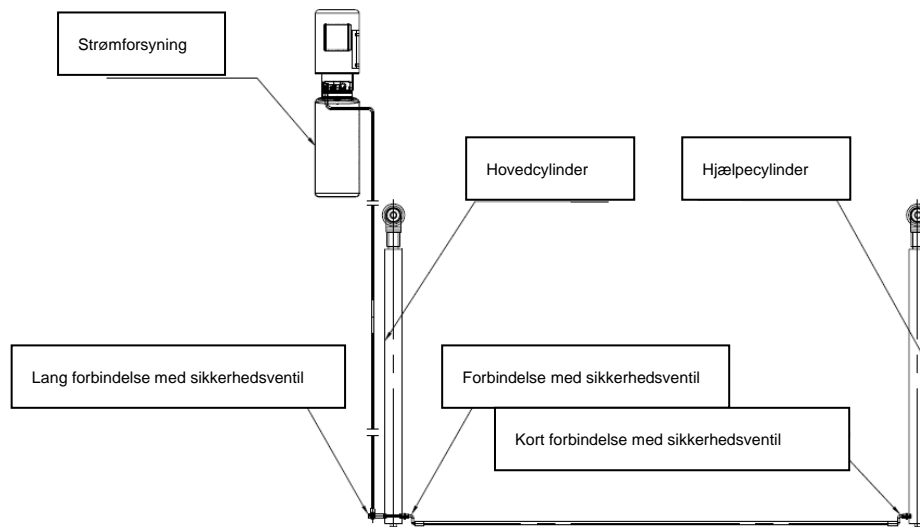

Trin 9: Installer fire sikkerhedsplader, fire elektromagneter og elektromagnet kapper

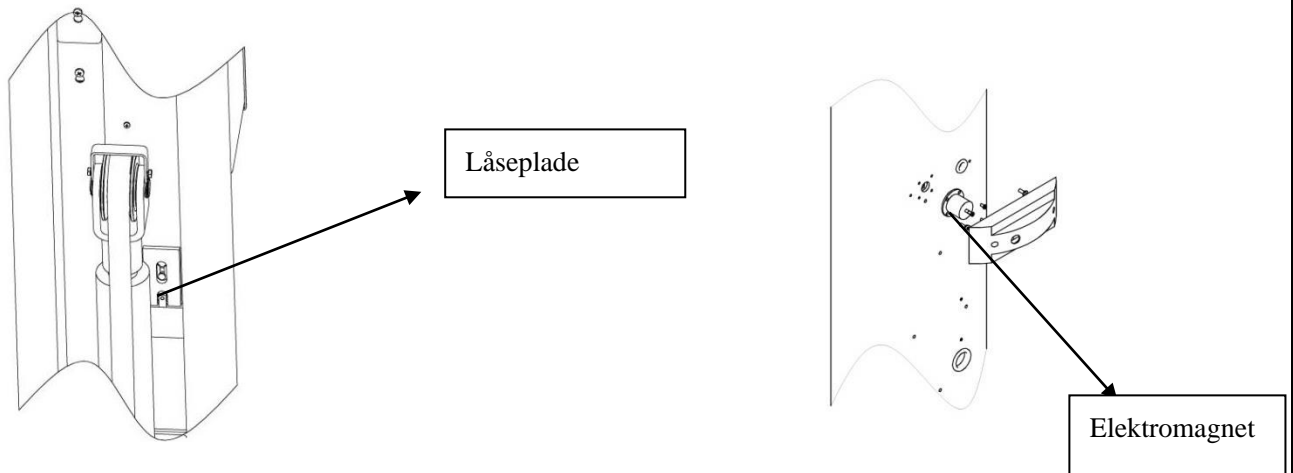

Trin 10: Justering af sikkerhedsplader/elektromagneter

1. Den designede afstand fra søjle til lås er 30 mm, og ved installation bedes du kontrollere denne afstand.
2. Tjek eller Juster venligst med skruen "A", så afstanden bliver 30 mm. (Se billede nedenfor)

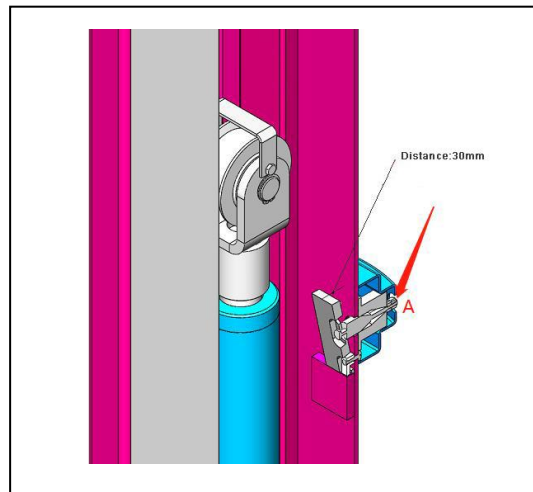

Trin 11: opsæt strømforsyningen og kontrolboksen

1. Opsæt strømforsyningen på hovedsøjlen
2. Forbind strømforsyningen med kontrolboksen som vist på ledningsdiagrammet

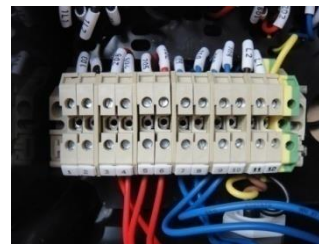
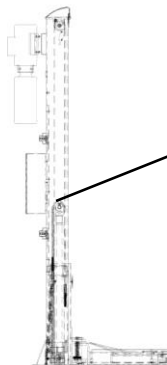

3. Forbind topstoppet



Topstop

Trin 12: Installer hydraulikslange beskyttelsespladerne

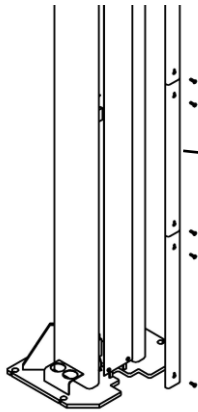

Tjek hydraulikslange beskyttelsespladerne er fastspændt og ikke sidder løse efter transporten

Trin 13: Montere liftarmene

Montere liftarmen og slæden med split. Installer svingarmene på slæderne. Kontroller at tandstangen på låsene er fuldt tilkoblet.

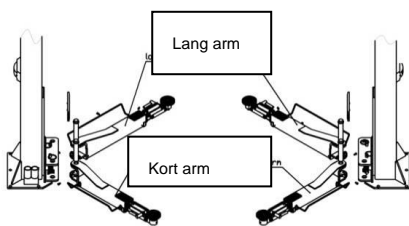

Trin 14: Påfyld hydraulikolie

Volumen af tanken er 10L, For at sikre, at liften er i normal operationel tilstand, bør olien være mindst 80 % af oiletankvolumenet; Brug AW 32# om vinteren/46# om sommeren eller en anden hydraulikolie af god kvalitet.

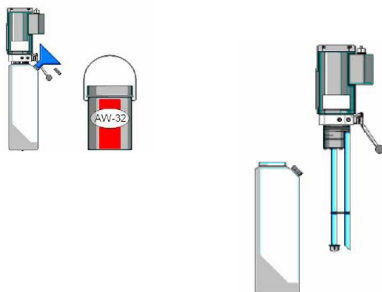

Trin 15: Prøvekør liften

Anbring ikke noget køretøj på liften under afprøvning af liften.

Trin 16: Installer kædebeskyttelsen og døråbningsbeskyttelsen



Kædebeskyttelse

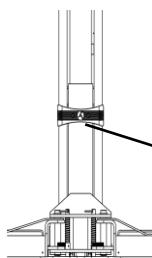

Døråbningsbeskyttelse

3.4 Kontrolliste efter installation

S/N	Kontrolpunkter	Ja	Nej
1	Om søjlerne er lodrette i forhold til gulvet		
2	Om de to søjler står horisontale		
3	Om hydraulikslangeforbindelsen er tætte og korrekt monteret		
4	Om kalibreringswirerne er justeret monteret og justeret korrekt		
5	Om armlåsene er justeret korrekt		
6	Om ledningsforbindelsen strammet og korrekt forbundet		
7	Om ekspansionsboltene er ordentlig spændt		

4. Betjeningsinstruktion

4.1 Sikkerhedsforanstaltninger under betjening

Bemærk: Kun autoriseret personale må justere motorenhedens olietryk.

4.1.1 Kontroller alle hydraulikslanger er tætte før anvendelse. Liften må kun anvendes så fremt der ikke er nogen lækage.

4.1.2 Liften må ikke anvendes hvis dens sikkerhedsanordninger ikke virker korrekt.

4.1.3 Liften må ikke løfte eller sænke nogen bil hvis tyngdepunktet af bilen ikke er indenfor de angivne specifikationer i denne manual. Producenten fralægger sig et hvert ansvar hvis dette ikke overholdes.

4.1.4 Personalet eller operatørerne skal befinde sig et sikkert sted når liften løfter eller sænker.

4.1.5 Når liften med køretøj på når den ønskede højde, skal hovedafbryderen først og fremmest slås fra, før bilen repareres, for at forhindre at en ikke-operatør eller en uautoriseret person trykker på knapperne på kontrolboksen.

4.1.6. **SØRG ALTID FOR AT LIFTEN SÆNKES TIL NÆRMESTE SIKKERHEDSSTOP** før du går ind under køretøjet. Tillad aldrig at nogen går ind under liften når den hæves eller sænkes.

4.2 Beskrivelse af kontrolbokspanel

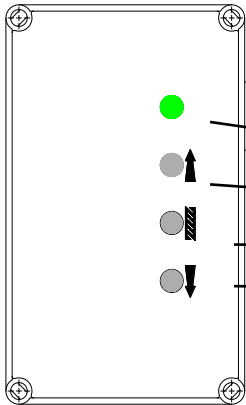

Beskrivelse	Funktion
Afbryder	Tilslutter strømmen
Strømlampe	Viser at strømmen er tilsluttet
UP knap	Løfter liften
LOCK knap	Sørger for sikkerheden under reparationsarbejde
DOWN knap	Sænker liften

4.3 Procesdiagram for betjening

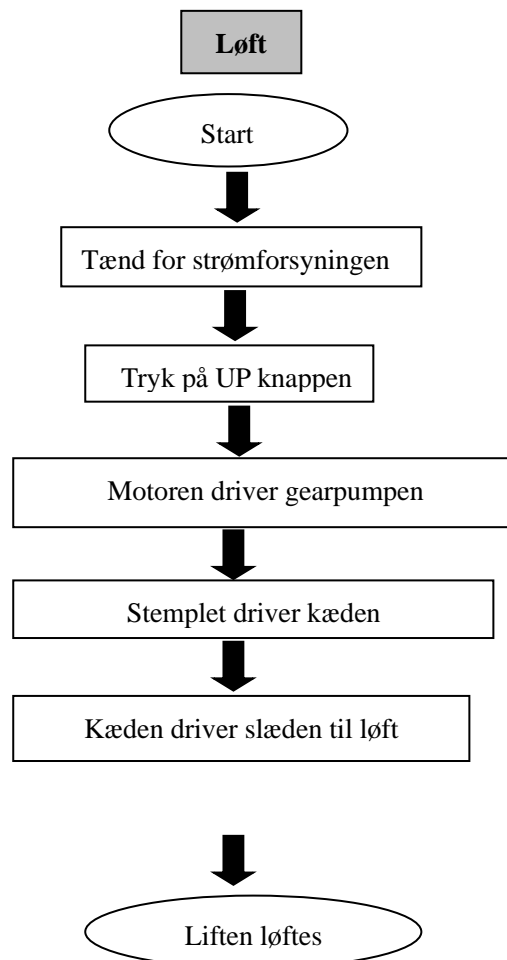
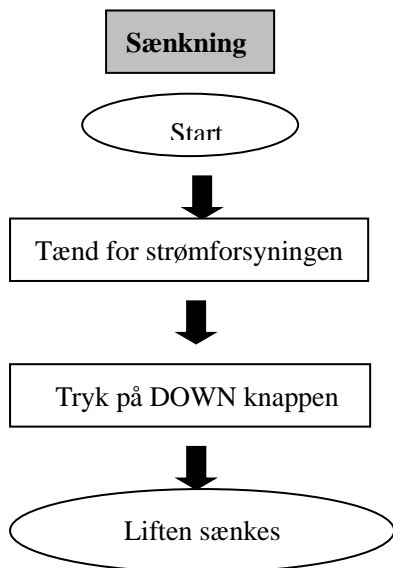

4.4 Betjening

At løfte liften

Vær sikker på, at du har læst manualen før betjening.

1. Placer køretøjet mellem søjlerne.
2. Juster løftearmene, så køretøjet er placeret med tyngdepunktet midt mellem søjlerne
3. Tænd for strømafbyderen, strømindikeringslyset tændes, løft liften ved at trykke på UP knappen på kontrolboksen indtil løfteplatformene rammer løftepunkterne på køretøjet og kontroller igen at køretøjet står forsvarlige og sikker på liften.
4. Tryk igen på UP knappen for at løfte liften til den ønsket højde.
5. Tryk på "Safety lock" knappen for at låse liften
6. Kontroller køretøjets placering er sikker og forsvarlig og drej derefter på strømafbyderen for at slukke for strømmen på liften, før vedligeholdelses- eller reparationsarbejde udføres.

At sænke liften

1. Tænd for strømafbyderen
2. Tryk på DOWN knappen på kontrolboksen, liften vil hæves ca. 5 cm automatisk, for at frigøre sikkerhedslåsen og derefter vil liften sænkes.
3. Fjern alle forhindringer før køretøjet køres væk.

4.5 Nødnedsænkning når strømmen er afbrudt.

Slæden er ikke tilkoblet:

- a. Træk elektromagneterne af begge søjler.

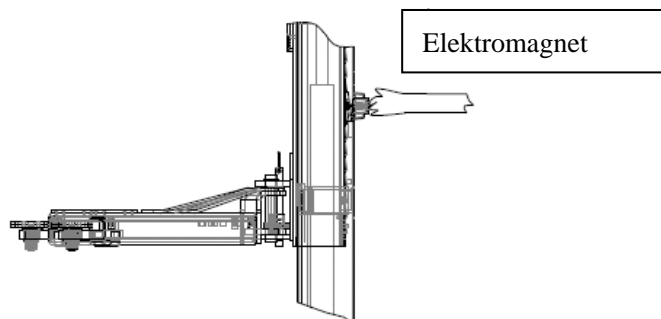

- b. Løsn den elektriske ventil på strømforsyningen for at sænke slæden.

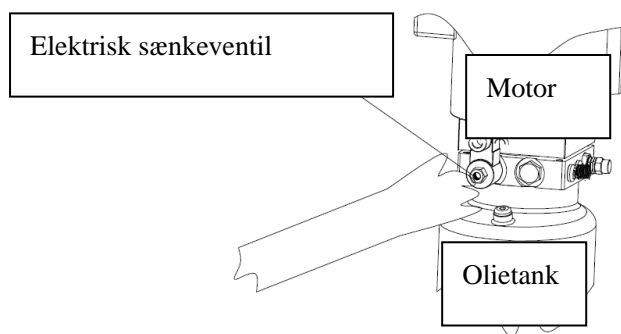

Slæden er tilkoblet:

5.Fejlfinding

VIGTIGT: Hvis du ikke kunne udføre fejlsøgningen alene, så vær venlig at kontakt os for hjælp. Du vil blive anmodet om at sende os serienummeret med en detaljeret beskrivelse af den defekte lifte eller de defekte reservedele. Vi forbeholder os ret til at spørge efter fotos og billeder til brug for diagnostik

FEJL	ÅRSAG	LØSNING
Unormal støj	Der er slitage på søjlen	Smør indersiden af søjlen
	Der er skidt i søjlen	Rens skidtet væk
Motoren kører ikke og vil ikke hæve	Kabelforbindelsen er løs	Kontroller den og sørg for en god forbindelse.
	Motoren er eksploderet	Erstat den.
	Grænseafbryderen er beskadiget eller kabelforbindelsen er løs	Sørg for en god forbindelse, juster eller erstat grænseafbryderen.
Motoren kører men vil ikke løfte	Bakgear	Kontroller kabelforbindelsen
	Et stykke skidt befinder sig under overløbsventilen eller overløbsventilen er løs	Rens eller juster den
	Gearpumpen er beskadiget	Erstat den.
	Olieniveauet er for lavt	Olieniveauet skal være mere end 2/3 af olietankvolumenet.
	Det olieabsorberende rør er løst	Stram det
	Et stykke skidt befinder sig under affjædringsventilen eller affjædringsventilen er løs	Rens eller juster den
Slæderne går langsomt ned efter løftning Løftning er for langsom	Olieslangen lækker	Kontroller eller erstat den
	Cylinderens forsegling er slidt	Erstat forseglingen
	Den enkelte ventil er utæt	Rens eller erstat den
	Overløbsventilen lækker	Rens eller erstat den
	Den manuelle aflæsningsventil eller den elektriske aflæsningsventil lækker	Rens eller erstat den
	Oliefiltret er stoppet	Rens eller erstat det
Sænkning er for langsom	Olieniveauet er for lavt	Olieniveauet skal være mere end 2/3 af olietankvolumenet.
	Overløbsventilen er løs	Juster den.
	Den hydrauliske olie er for varm (over 45°)	Skift olien
	Cylinderens forsegling er slidt	Erstat forseglingen
	Indersiden af stolen er ujævn	Smør indersiden af søjlen
	Der er skidt i udblæsningsventilen	Rens eller erstat
Stålwiren er slidt	Den hydrauliske olie er beskidt	Skift olien
	Der er skidt i dumpventilen	Erstat den.
	Der er skidt i olieslangen	Erstat den.
	Stålwiren ikke smurt med smørefedt ved installationen eller anvendelsestiden for stålwiren er udenfor dens produktlevetid	Erstat den.

6. Vedligeholdelse

De adskillige dele af vedligeholdelsesoperationer som skal udføres, er beskrevet nedenfor. Lave driftsomkostninger og en lang levetid for liften opnås ved rutinemæssig efterlevelse af disse operationer.

De anførte interventionstidspunkter gives for informationens skyld og henviser til normale betjeningsbetingelser. De kan forandres ifølge arten af service, omgivelserne, brugsfrekvensen osv.

DE FØLGENDE DELE SKAL SMØRES

S/N	Beskrivelse
1	Øvre hjul
2	Kalibreringswire
3	Kædehjul
4	Kæde
5	Slæde
6	Dorn
7	Armlås
8	Løftearm
9	Løfteplatform
10	Nedre hjul

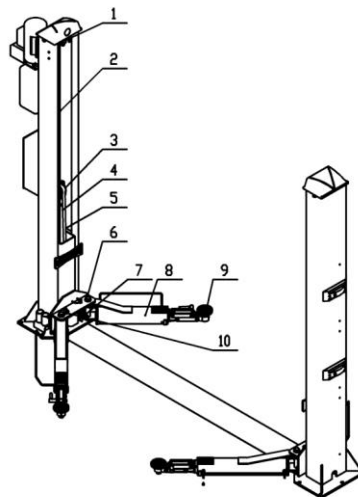

6.1. DAGLIG PRE-OPERATIONS KONTROL

Brugeren bør udføre daglige kontroller daglig kontrol af sikkerhedslåsesystem er meget vigtigt – opdagelsen er anordningsfejl før nødvendigt kan spare dig for dyre skader på din ejendom, spildt produktionstid, alvorlig personskade og endda død.

- Kontroller sikkerhedslås klikker som den skal under betjening.
- Kontroller armlåsene låser korrekt og går korrekt i indgreb.
- Kontroller hydrauliske forbindelser og slanger for lækage.
- Kontroller kæden for knæk, revner og om den er stram.
- Kontroller for flossede kalibreringswire i både hævet og sænket stilling.
- Kontroller stempel top lås-ringene på hver valse og trisse.
- Kontroller bolte, møtrikker og skruer. Spænd om nødvendigt.
- Kontroller ledningsforbindelser og afbrydere for skade.
- Hold bundpladen fri for skidt, smøreolie eller enhver slags andre midler.
- Kontroller gulvet for belastningsrevner i nærheden af ekspansionsboltene.

6.2. UGENTLIG VEDLIGEHOLDELSE

- Kontroller renheden af de bevægelige dele.
- Kontroller sikkerhedsanordningen som tidligere beskrevet.
- Kontroller niveauet for hydrauliskolie som følger: Lad slæderne køre helt op, hvis de ikke når maksimum højde, tilsæt i så fald mere hydraulikolie.
- Kontroller og stram bolte, møtrikker og skruer

Jema Autolifte – Denmark - WE ARE HERE TO SURPRISE!

6.3. MÅNEDLIG VEDLIGEHOLDELSE

- Kontroller fastspændingen af skruer
- Kontroller forsejlingen af det hydrauliske system og stram om nødvendigt de løse forbindelser.
- Kontroller smøre- og slidtilstanden af splitter, valser, kuglelejer af slædestrukturen, såvel som arme og relevante forlængelser, om nødvendigt udskift de beskadigede dele med Jema Autolifte's originale reservedele.

6.4. ÅRLIG VEDLIGEHOLDELSE

- Smør kæden.
- Indfedt glideklodser og søjleoverflade, der er i kontakt med glideklodser.
- Skift den hydrauliske væske. God vedligeholdelsesprocedure gør det påkrævet at holde den hydrauliske væske ren. På grund af betjeningstemperatur, servicetypen, forureningsniveau, filtrering og kemisk sammensætning af væske kan det være nødvendigt at skifte den hydrauliske væske mere eller mindre hyppigt.

Hvis de ovenstående vedligeholdelsesoperationer udføres, vil der være en fordel for brugeren, der vil finde udstyret i perfekt forfatning hver eneste gang han starter sit arbejde.

7 APPENDIKS

Appendiks 1, Forsendelsesliste

S/N	BESKRIVELSE	DEL NR.	MATERIALE	ANTAL
1	Hoved- og hjælpestolpe	JA4000T-A1	Maskindel	2
2	Slæde	JA4000T -A2	Maskindel	2
6	Strømforsyning	JA4000T-B5-B6	Maskindel	1
7	Assisterendestempel	JA4000T -A5-B4	Maskindel	1
8	Hovedstempel	JA4000T -A5-B5	Maskindel	1
9	Elektrisk system	JA4000T -A5	Maskindel	1
		Kontrolboks		1
		Elektromagnet og dækplader		1
10	Kalibreringswire L=8785mm	JA4000T -A6	Maskindel	2
11	Lang arm	JA4000T -A7	Maskindel	2
12	Kort arm	JA4000T -A8	Maskindel	2
13	Bundskinne	JA4000T -A9	Svejsestykke	1
14	Dækplade	JA4000T -A10	Q235A	1
15	Højre pakkeramme	JA4000T -A30-B1		
	Øverste pladedække	JA4000T -A16	ABS	2
16	Venstre pakkeramme	JA4000T -A30-B2		
20	Pakke (inkluderer de følgende dele)			
22	Split	JA4000T-A12	Maskindel	4
24	Fodbeskytter	JA4000T-A9-B3	Svejsestykke	2
25	Fodbeskytter	JA4000T -A7-B5	Maskindel	2
26	Bakke	JA4000T -A7-B4	Maskindel	4
27	Trækstang	JA4000T -A2-B1	Maskindel	4
28	Olieslange L=2550mm	JA4000T -B4-B1	Maskindel	1

Jema Autolifte – Denmark - WE ARE HERE TO SURPRISE!

29	Olieslange L=2880mm	JA4000T -B4-B2	Maskindel	1
30	Sikkerhedsplade	JA4000T -A13	45	4
32	Elektromagnetdæksel	JA4000T -A15	ABS	4
34	Positioneringsblok	JA4000T E-A17	Q235A	4
35	Olieslangedække	JA4000T -A18	Q235A	6
36	Kædebeskyttelse	JA4000T -A1-B5		2
37	Kædebeskyttelseskrog	JA4000T -A1-B6	Svejsestykke	4
38	Døråbningsbeskyttelse	JA4000T -A7-B10	Gummi	2
39	Bolt	M8*30	Standarddel	4
41	Skruer	M8*12	Standarddel	8
42	Skruer	M5*10	Standarddel	24
43	Skruer	M5*20	Standarddel	12
44	Skruer	M6*8	Standarddel	4
45	Skruer	M6*16	Standarddel	4
46	Skruer	M8*25	Standarddel	4
47	Spændeskive	6	Standarddel	8
48	Spændeskive	10	Standarddel	4
49	Fjederskiver	10	Standarddel	4
50	Møtrik	M6	Standarddel	8
51	Møtrik	M0	Standarddel	4
52	Låsering til drivaksel	50	Standarddel	4
53	Ekspansionsbolt	M16*160	Standarddel	10

APPENDIKS 2, Overordnet Diagram

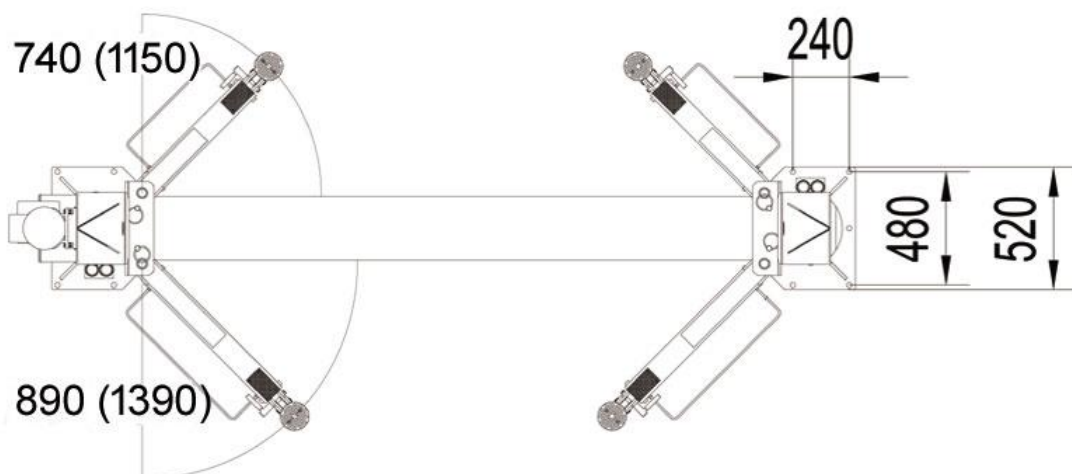
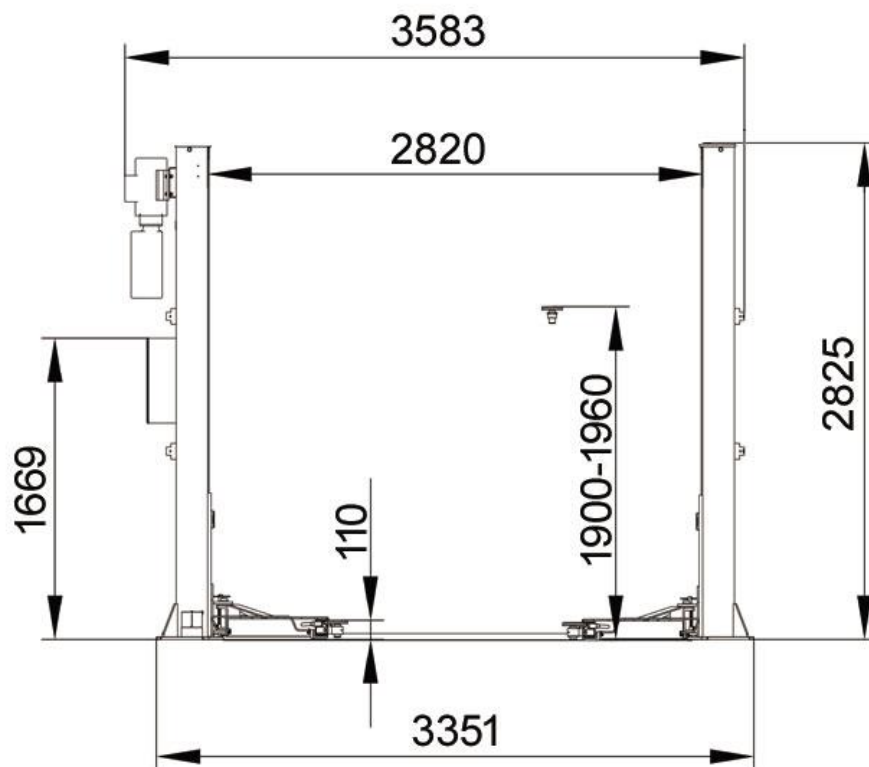

APPENDIKS 3, Krævet plads

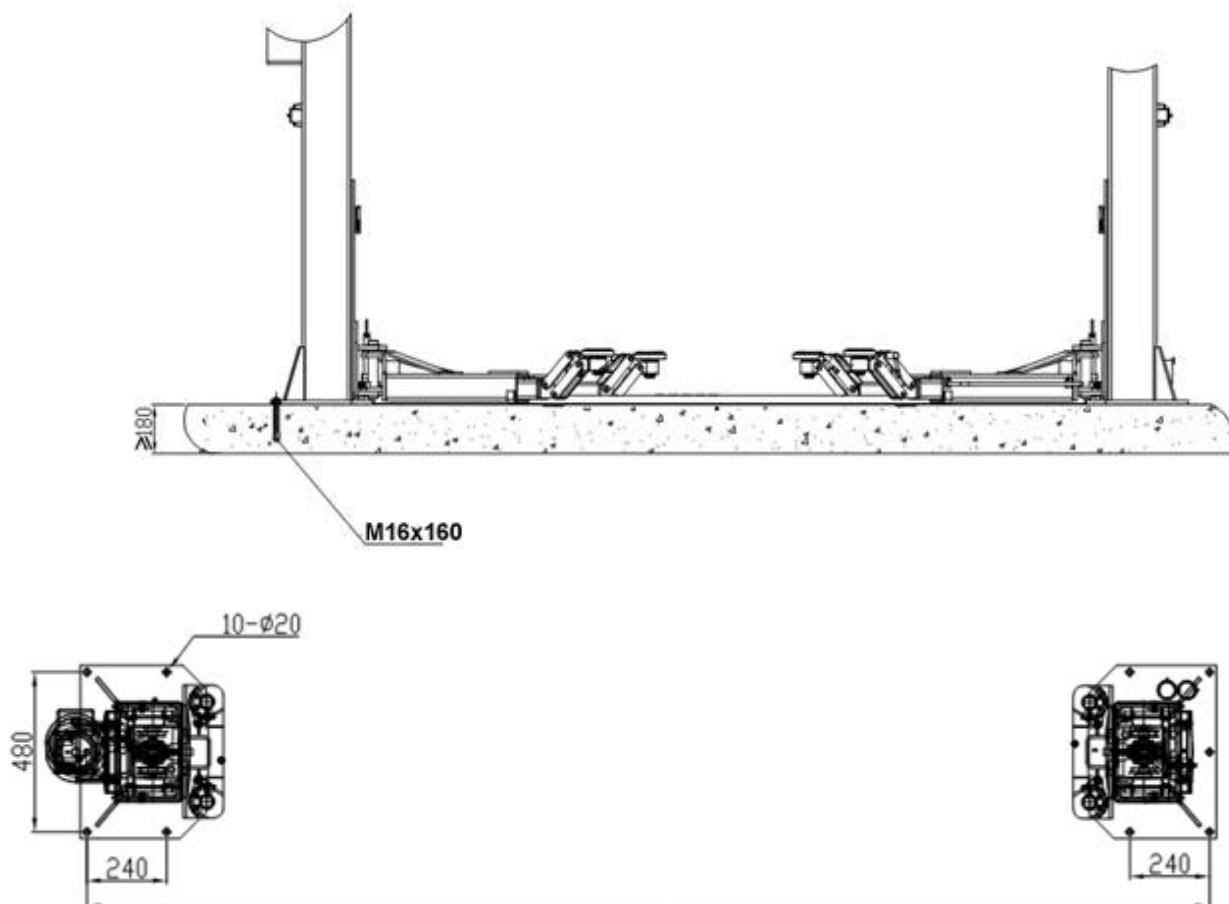

APPENDIKS 4, Hydraulisk forbindelse

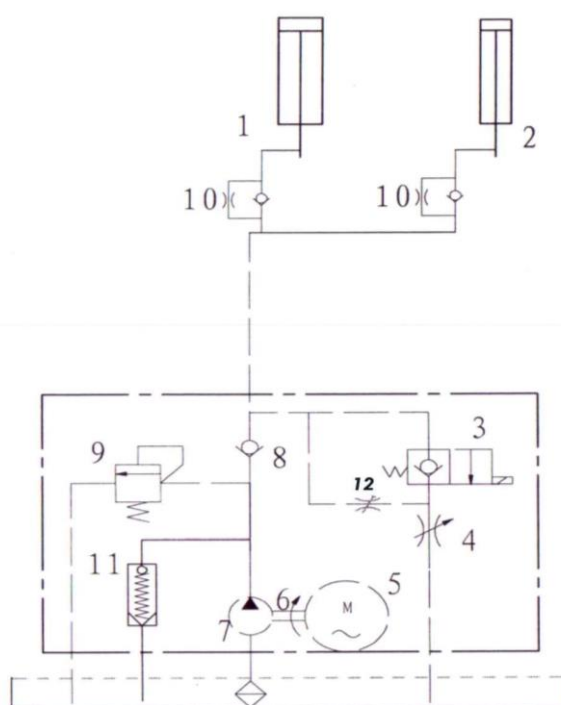

1. Hovedcylinder
2. Hjelpecylinder
3. Elektrisk aflæsningsventil
4. Gasventil
5. Motor
6. Kobling
7. Gearpumpe
8. Enkeltvejs-ventil
9. Overløbsventil
10. Udblæsningsventil
11. Stødpudeventil

APPENDIKS 5, 1 fase ledningsdiagram

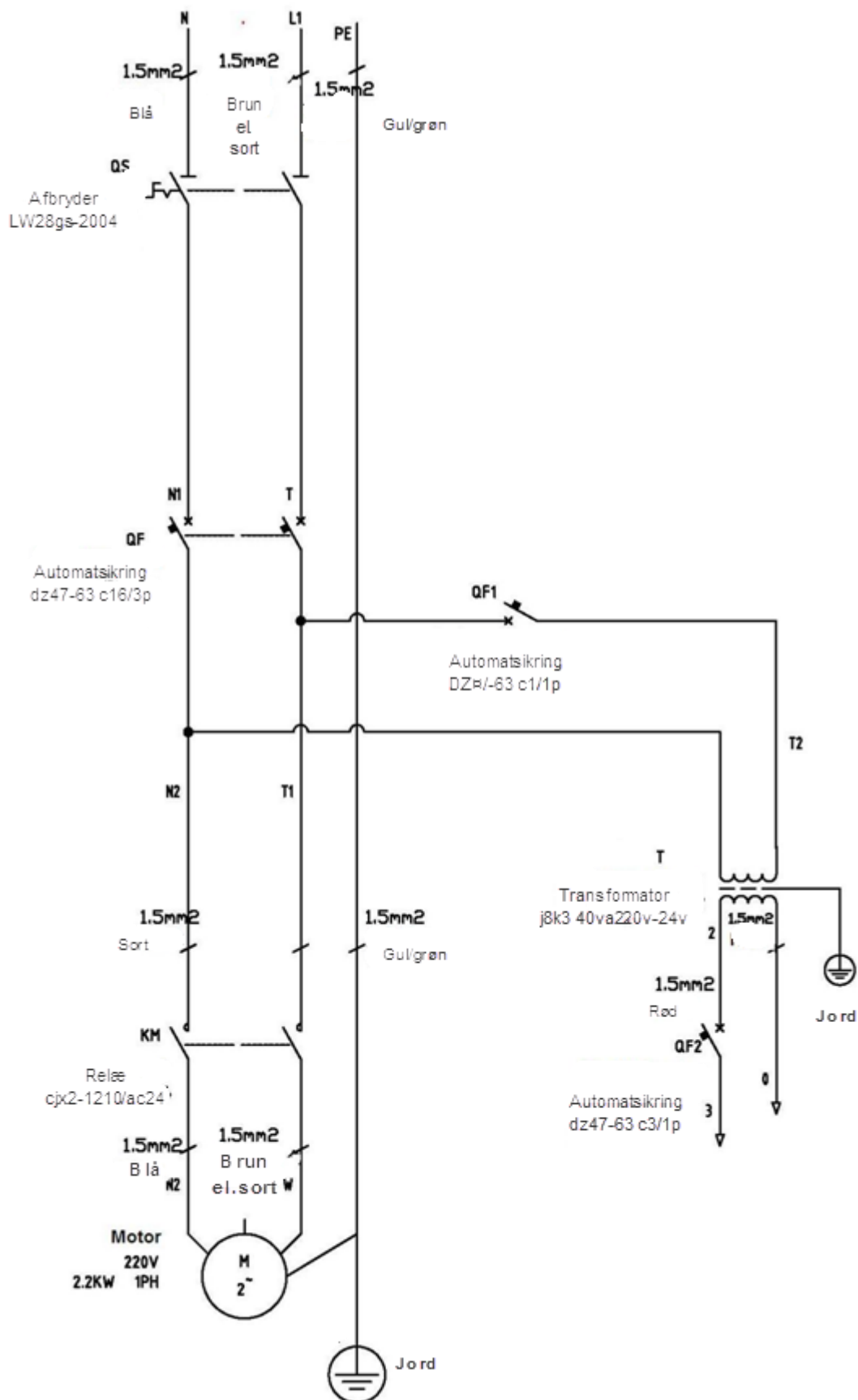

Jema Autolifte – Denmark - WE ARE HERE TO SURPRISE!

S/N	DEL NR.	BESKRIVELSE	SPEC	ANTAL	BEMÆRKNING
1	VD	ENSRETTER	KBPC5A-35A	1	
2	YV	ELEKTROVENTIL	DC24V	1	
3	YA	ELEKTROMAGNET	MQ22-10/DC24	4	
4	C	KAPACITOR	4700UF-50V	1	
5	JBK	TRANSFORMER	JBK3-100VA	1	
6	HL	STRØMLAMPE	AD17	1	
7	SQ1	TOPSTOP	8104	1	
8	KM	AC KONTRACTOR	CJX2-1210/AC24	1	
9	HK	AFBRYDER	LW26GS-20/04	1	
10	FU2	SIKRING	5A	1	
11	FU1	SIKRING	16A/32A	3/2	
12	FU	SIKRING	10A	1	
13	M	MOTOR	380V 220V 2,2KW	1	
14	SB3	KNAP	Y090	1	NED
15	SB2	KNAP	Y090	1	LÅS
16	SB1	KNAP	Y090	1	OP
18	KT	TIMER	ST6PA-5S/AC24	1	
19	SB4	NØDSTOP	Y090	1	

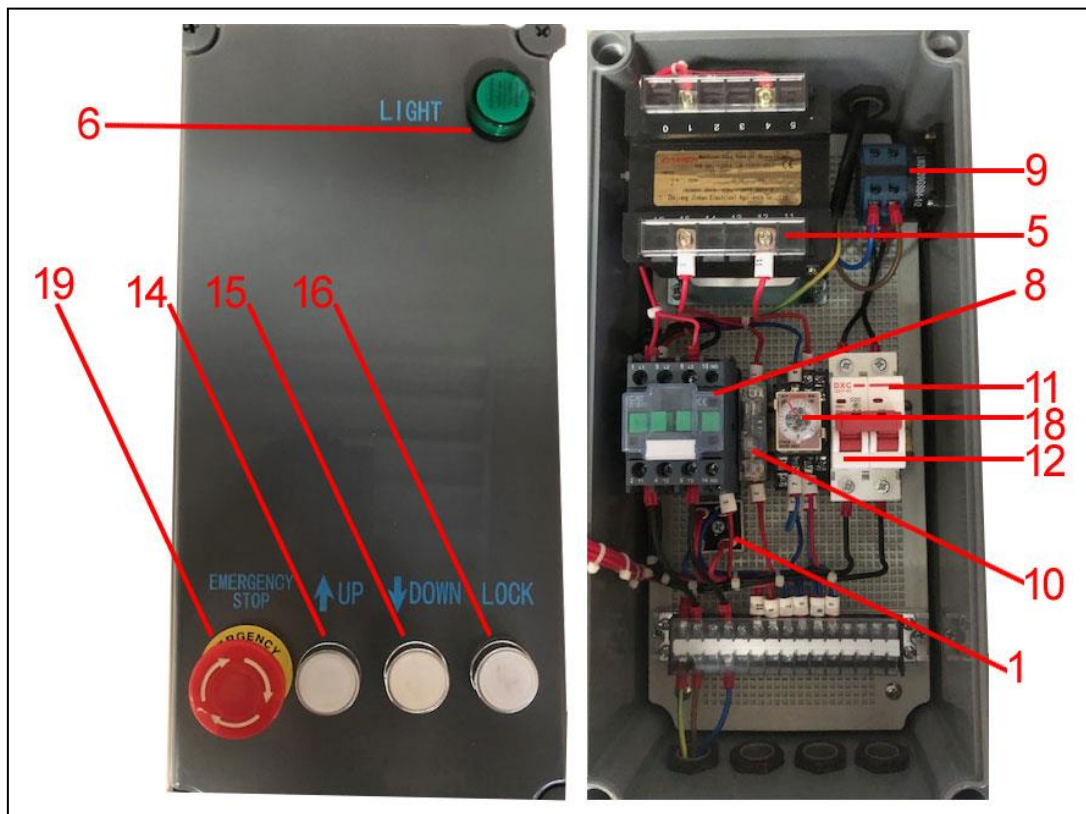

Jema Autolifte – Denmark - WE ARE HERE TO SURPRISE!

S/N	TEGNING#	BESKRIVELSE	ANTAL	MATERIALE	BEMÆRKNING
001	JA4000T-A1	Hovedsøjle	1	Svejsestykke	
002	JA4000T -A2	Hjælpesøjle			
007	SF-1	Oliefrit kugleleje 2512	4	Standarddel	
008	JA4000T -A1-B2	Afstandsstykke	4	Q235A	
009	GB/T894.1-1986	Låsering til drivaksel 25	2	Standarddel	
012	JA4000T -A1-B1	Nedre hjul	1	45#	
014	GB/818-2000	Skruer M6*20	12	Standarddel	
015	JA4000T -A18	Olieslangedæksel	6	Q235A	
016	JA4000T -A13	Sikkerhedsplade	4	45#	
017	JA4000T -A17	Positioneringsblok	4	Q235A	
018	GB/818-2000	Skruer M6*16	4	Standarddel	
019	GB/818-2000	Skruer M5*10	16	Standarddel	
020	JA4000T -A14	Elektromagnet	4	Maskindel	
021	JA4000T -A15	Elektromagnetdække	4	Plastik	
022	GB/818-2000.	Skruer M6*16	8	Standarddel	
101		Skruer M5*10	2	Standarddel	
102	JA4000T -A3-B3	Afskærmning	2	Q235A	
103	JA4000T -A3-B1	Øvre hjul	2	45#	
104	SF-1	Olieløst kugleleje 2518	2	Standarddel	
105	JA4000T -A3-B1	Topplade	2	Svejsestykke	
106	GB/T93-2000	Spændeskive 12	4	Standarddel	
107	GB/T93-2000	Fjederskiver 12	4	Standarddel	
108	GB/T5781-2000	Bolt M12*25	4	Standarddel	
109	JA4000T -A16	Øverste pladedække	2	Plastik	
801	JA4000T -A2-B2	Slæde	2	Svejsestykke	
814	JA4000T -A2-B1	Trækstang	4	Svejsestykke	
815	JA6214F-A3-B5	Kompressionsfjeder	4	Standarddel	
816	JA6214F-A3-B3	Tandblok	4	Q235A	
817		Låsering til drivaksel 22	4	Standarddel	
818	5*35	Fjedersplit	4	Standarddel	
222	M8*25	Skruer	4	Standarddel	
223	JA4000T -A7-B10	Døråbningsbeskyttelse	2	Gummi	
224	JA4000T -A7-B1	Skydeblok	16	Nylon 1010	
225	JA4000T -A6	Stålwireudløser	2	Maskindel	L=8785mm
901	JA4000T -A8	Kort arm	1	Maskindel	
902	JA4000T -A7	Lang arm	2	Maskindel	
917	JA4000T -A8-B2	Kort arm forlænger	2	Svejsestykke	
918	A9-B3	Fodbeskyttelse	2	Standarddel	
919	M8*16	Skruer	8	Standarddel	
920	M10*16	Skruer	12	Standarddel	
921	A4-B3	Tand blok	4	Q235A	

Jema Autolifte – Denmark - WE ARE HERE TO SURPRISE!

401	A4-B2	Olieslange	1	Maskindel	2880mm
402	JA4000T -A5-B10	T stykke	1	35#	
403	JA4000T -A5-B-4	Stempel	1	Maskindel	
404	LH1234-127	Kæde	2	Maskindel	
405	JA4000T -A5-B1	Kæde hjulsæde	2	Svejestykke	
406	GB/T894.2-1986	Låsering til aksel 25	4	Standarddel	
407	JA4000T -A5-B2	Kæde hjul aksel	2	45#	
408	SF-1	Oil løs leje 2548	2	Standarddel	
409	JA4000T -A5-B3	Kædehjul	2	45#	
410	JA4000T -A5-B11	Plade	2	Q235A	
411		Spændeskive M6	4	Standarddel	
412		Skrue M6*20	4	Standarddel	
413	M10	Møtrik	4	Standarddel	
414	M10	Skive	4	Standarddel	
415	M10	Spændeskive	4	Standarddel	
416	M10*30	Bolt	4	Standarddel	
417	JA4000T -A5-B6	Motor	1	Maskindel	
420	JA4000T -A5-B5	Stempel	1	Maskindel	
421	JA4000T -A4-B1	Olieslange	1	Maskindel	2555mm
422	JA6214-A5-B4	Ventil	1	Maskindel	
501	JA4000T -A4	Elektrisk system	1	Maskindel	
502	GB/T70.8-1885	Skrue M5*12	4	Standarddel	
601		Møtrik M6	8	Standarddel	
602	JA4000T -A1-B6	Kæde beskyttelseskrog	4	Svejestykke	
603	JA4000T -A1-B5	Kædebeskyttelse	2	Q235A	L=2700mm
604		Skve M6	8	Standarddel	
605	M6*8	Skrue	4	Standarddel	
703	JA4000T -A10	Dækneplade	1	Q235A	
704	GB/T70.3-2000	Skrue M12*16	2	Standarddel	
705	JA4000T -A9	Bundplade	1	Svejestykke	

Appendiks 7. Reservedelsliste

Reservedelsliste---elektrisk system

S/N	Materialenr.	Beskrivelse	Spec.	Enhed	Antal	Bemærkning
1	321001	Afbryder	LW26GS-20/04	Stk.	1	
2	328064	Knap	Y090	Stk.	3	
3	328003	Strømlampe	AD17-22G-AC24	Stk.	1	
4	320009	Transformer	JBK-100VA220V-24V	Stk.	1	Udseendet er det samme som del 5
5		Transformer	JBK-100VA230V-24V	Stk.	1	Udseendet er det samme som del 5
6		Transformer	JBK-100VA240V-24V	Stk.	1	Udseendet er det samme som del 5
7	320019	Transformer	JBK-100VA380V-24V	Stk.	1	
8		Transformer	JBK-100VA400V-24V	Stk.	1	Udseendet er det samme som del 5
9		Transformer	JBK-100VA415V-24V	Stk.	1	Udseendet er det samme som del 5
10	328005	AC Kontraktor	CJX2-1210/AC24	Stk.	1	
11	540035	Sikringsholder	TFBR-102	Stk.	1	

Jema Autolifte – Denmark - WE ARE HERE TO SURPRISE!

12	328008	Sikringsholder	RT18-32X	Stk.	3	
13	328010	Sikring	16A (10*38)	Stk.	6	
14	32801	Sikring	32A (10*38)	Stk.	6	
15	328011	Sikring	5A (6*30)	Stk.	2	
16	540088	Sikring	10A (6*30)	Stk.	2	
17	321024	Topstop	ME8104	Stk.	1	
18	323002	Remiseblok	TB1512L	Stk.	1	
19	328026	Ensretter	KBPC5A-35A	Stk.	1	
20	328014	Kapasitor	4700UF/50V	Stk.	1	
21	328074	Kontrolboks		Stk.	1	

Jema Autolifte – Denmark - WE ARE HERE TO SURPRISE!

22	328019	Timer	ST6PA-5S/AC24V	Stk.	1	
23	328020	Timerleje	PYF-08A	Stk.	1	

Reservedelsliste --- Maskindele

S/N	TEGNING#	BESKRIVELSE	ANTAL	MATERIALE	BEMÆRKNING
012	JA4000T-A1-B1	Nedre hjul	1	45#	
013	JA4000T -A11	Højdeadapter	4	Svejestykke	130MM
016	JA4000T -A13	Sikkerhedsplade	4	45#	
017	JA4000T -A17	Positioneringsblok	4	Q235A	
020	JA4000T -A14	Elektromagnet	4	Maskindel	
103	JA4000T -A3-B1	Øvre hjul	2	45#	
815	JA6214F-A3-B5	Fjeder	4	Standarddel	
816	JA6214F-A3-B3	Tandblok	4	Q235A	
223	JA4000T -A7-B10	Døråbningsbeskyttelse	2	Gummi	
224	JA4000T -A7-B1	Skydeblok	16	Nylon 1010	
909	JA4000T -A7-B2	Gummipude	4	Gummi	
911	JA4000T -A7-B4-C4	Gummipude	4	Gummi	
921	JA6214F-A4-B3	Tandblok	4	Q235A	
401	JA4000T -A4-B2	Olieslange	1	Maskindel	2880mm
402	JA4000T -A5-B10	Kort forbindelsesstykke	1	35#	Med dumpventil
403	JA4000T -A5-B-4	Hjælpecylinder	1	Maskindel	
409	JA4000T -A5-B3	Kædehjul	2	45#	
417	JA4000T -A5-B6	Strømforsyning	1	Maskindel	
420	JA4000T -A5-B5	Hovedcylinder	1	Maskindel	
421	JA4000T -A4-B1	Hovedolieslange	1	Maskindel	2555mm
422	JA6214-A5-B4	Lang forbindelsesdel	1	Maskindel	Med dumpventil
603	JA4000T -A1-B5	Kædebeskyttelse	2	Q235A	2700

Appendiks 8 , Størrelses- og vægkrav for køretøjet

Modelnr.	A (mm)	B (mm)	C (mm)	D (T)	E (T)	F (T)	G (T)
JA4000T	2400	2900	100	2,0	1,5	1,5	2,0

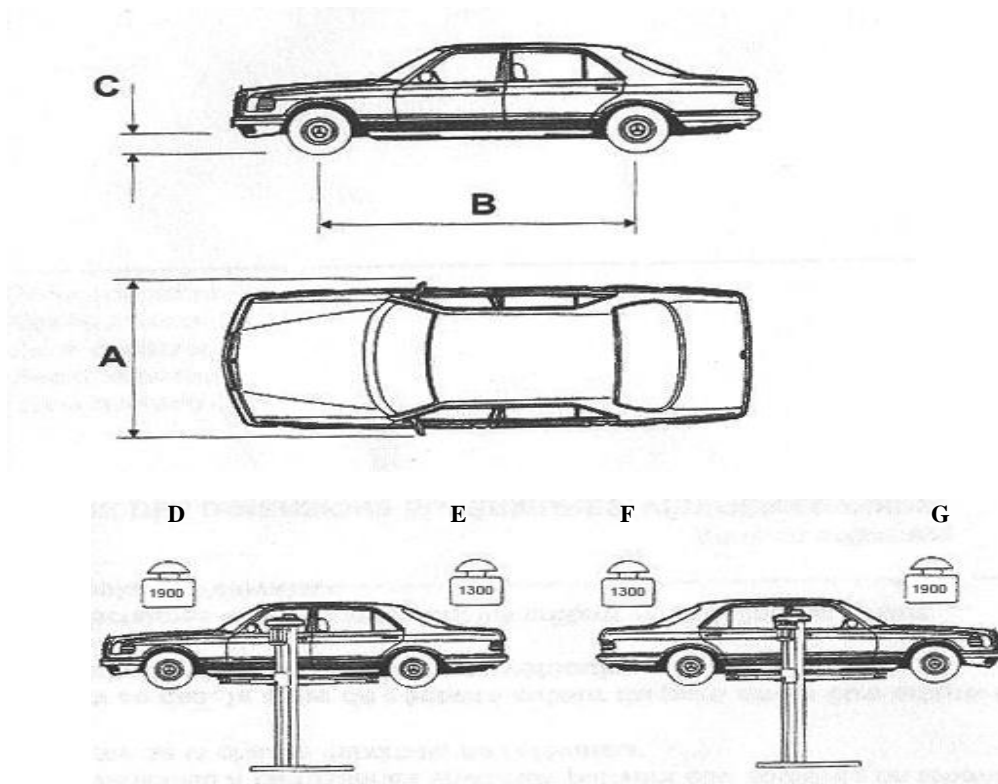

Ventilbordsdiagram

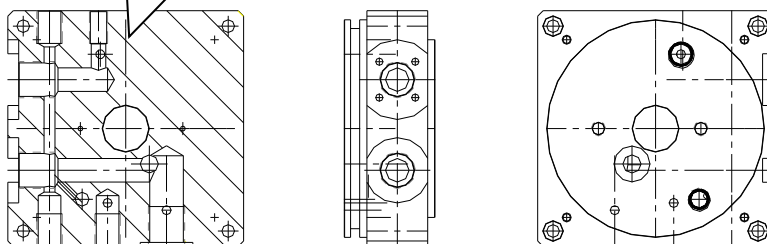

Jema Autolifte

Tlf. +45 48180300

E-mail: info@jemaautolifte.dk

www.jemaautolifte.dk



Overensstemmelseserklæring

(I overensstemmelse med EN ISO 17050-1:2010)



Os (navn på ansøgeren): *Jema Autolifte A/S*

Af (Adresse på ansøgeren): *Industrihegnet 2, 4030 Tune*

Erklærer hermed, at det udstyr, der indsendes til typegodkendelse, er i overensstemmelse med kravene i følgende EU-direktiver:

2006/42/EC Maskine direktivet

Det erklærer vi hermed:

Udstyr 2 Søjlet autolift
Modelnummer JA4000T, JA4200T-C
Serienummer 2020100302

Er i overensstemmelse med de gældende krav i følgende dokumenter

<i>Ref. Nr.</i>	<i>Titel</i>	<i>Udgave / dato</i>
<i>2006 / 42 / EC</i>	<i>Væsentlige sundheds- og sikkerhedskrav vedrørende design og konstruktion af maskineri</i>	<i>Bilag I</i>
<i>EN 60204-1</i>	<i>Maskinsikkerhed - Maskins elektriske udstyr - Del 1: Generelle krav</i>	<i>2018</i>
<i>EN 1493</i>	<i>Autolift</i>	<i>2010</i>

Maskinen har været genstand for en typeafprøvning foretaget af CTI-CEM international Ltd. (bemyndiget organ nr. 2845) og tildelt typeafprøvningsattestnummer: C-20-0216-21-02-A

Jeg erklærer hermed, at det ovennævnte udstyr er designet til at overholde de relevante afsnit i ovennævnte specifikationer og er i overensstemmelse med kravene i følgende (n) direktiv (er)

Underskrevet af:.....

Fuldenavn: Kasper Petersen

Titel: Direktør

Location: Tune, Danmark

Date: 16 Feb. 2021



F-20-0216-21-02-A

De tekniske dokumentationer kun for maskiner, der er certificeret til teststandarderne som krævet i maskindirektivet, kan fås fra:

Navn: CTI-CEM International Ltd.

Adresse: Unit 200 Greenogue Business Park, Grants Lane, Rathcoole, Co. Dublin Ireland