

Lisez toutes les instructions **AVANT** d'assembler et d'**UTILISER** ce produit.

⚠️ AVERTISSEMENT : Le non-respect de ces instructions et de ces avertissements peut causer des blessures graves, voire mortelles.

RISQUE DE SUFFOCATION. Jetez tous les matériaux d'emballage immédiatement après l'ouverture de la boîte. Les attaches et les sacs en plastique peuvent causer une suffocation ou un étouffement.

AVERTISSEMENT CONCERNANT LE LIT DE BÉBÉ

- **DANGER DE CHUTE** – Pour éviter les chutes, cessez l'utilisation de ce produit dès que l'enfant commence à se redresser avec ses mains et ses genoux ou lorsqu'il a atteint le poids maximal recommandé par le fabricant (18 lb/8.2 kg), selon la première de ses deux éventualités.

• DANGER DE SUFFOCATION

Un bébé peut s'asphyxier :

- Dans les espaces entre un coussin supplémentaire et un côté du berceau/lit de bébé
- Sur un lit mou
- Utilisez uniquement le matelas fourni par le fabricant. Il ne faut jamais ajouter de matelas, d'oreiller, de couette ou de couvre-matelas rembourré.
- Si un drap est utilisé avec le matelas, utilisez uniquement un drap obtenu chez Arm's Reach.
- Pour réduire les risques de syndrome de mort subite, les pédiatres recommandent que les enfants en bonne santé soient placés sur le dos pour dormir, sauf si le médecin vous donne des instructions contraires.
- Les cordons peuvent provoquer une strangulation! **NE PLACEZ JAMAIS** un article comportant un cordon à proximité du cou de l'enfant (comme les cordons d'une capuche ou d'une sucette). **NE SUSPENDEZ JAMAIS** de cordons au-dessus du Co-Sleeper^{MD} et n'attachez jamais de cordon aux jouets.

AVERTISSEMENT CONCERNANT LES COUCHETTES JUMELÉES

- Une couchette jumelée est conçue pour le sommeil d'un bébé jusqu'à ce qu'il commence à pousser sur ses mains et ses genoux (environ 5 mois). Lorsque l'enfant atteint ce stade, commencez à utiliser un autre type de lit.
- Danger de piégeage – Pour éviter les risques de piégeage mortel, la couchette jumelée doit être correctement attachée au lit d'adulte avec l'aide du système de fixation.
- **AVERTISSEMENT : DANGER DE STRANGULATION** : Lorsque la plaque d'ancrage et les sangles de fixation ne sont pas utilisées, rangez-les hors de portée des enfants.
 - Il ne doit pas y avoir plus de 13 mm (0,5 po) d'espace entre la couchette jumelée et le lit d'adulte.
 - Vérifier le serrage des fixations avant chaque utilisation en tentant d'écartier la couchette jumelée du lit d'adulte.
 - Si l'espace avec le lit est supérieur à 13 mm (0,5 po), **N'UTILISEZ PAS LE PRODUIT.** Ne tentez pas de combler l'espace avec des oreillers, des couvertures ou d'autres objets pouvant causer une suffocation.
- Il est très important de toujours suivre les instructions d'assemblage figurant dans la notice d'utilisation de chaque produit (couchette jumelée, lit de bébé, parc de jeu).

- Utilisez toujours TOUTES les pièces correspondant à chaque mode d'utilisation. Consultez la liste des pièces obligatoires dans le manuel d'instructions. Vérifiez périodiquement si le produit comporte des pièces desserrés, endommagées ou manquantes.
- La plaque d'ancrage et les sangles doivent toujours être utilisées lorsque le produit est employé en mode de couchette jumelée.
- N'utilisez pas ce produit si vous remarquez des attaches desserrés ou manquantes, des joints desserrés, des pièces endommagées ou un tissu/filet déchiré. Inspectez les pièces avant l'assemblage et périodiquement ensuite. Si vous avez besoin de pièces de rechange, veuillez contacter Arm's Reach® Concepts, Inc. Ne substituez jamais de pièce.
- Assemblez le produit conformément aux instructions du fabricant pour le mode d'utilisation choisi (couchette jumelée, lit de bébé, parc de jeu ou mode combiné).
- Pour éviter une blessure mortelle pouvant survenir si le cou de l'enfant venait à se coincer dans la barrière latérale adjacente au lit d'adulte, la traverse du haut ne doit pas être plus haute que le matelas du lit d'adulte.
- Ne permettez jamais à la literie du lit d'adulte de dépasser sur la couchette jumelée.

AVERTISSEMENTS CONCERNANT LA CONFIGURATION EN PARC DE JEU

Un bébé peut s'asphyxier :

- Dans l'espace formé entre un matelas trop petit ou trop épais et les côtés du produit.
- Sur un lit trop mou.
- Il ne faut JAMAIS ajouter de matelas, d'oreiller, de couette ou de couvre-matelas rembourré.
- Utilisez UNIQUEMENT un matelas/produit rembourré obtenu chez Arm's Reach Concepts, Inc.
- Le produit doit être totalement monté (avec les traverses latérales) avant de l'utiliser.
- L'élément de support supérieur doit être installé avant l'utilisation. S'il n'est pas installé, l'enfant risque de tomber hors du produit.
- Les cordons peuvent provoquer une strangulation! Ne placez jamais un article comportant un cordon à proximité du cou de l'enfant (comme les cordons d'une capuche ou d'une sucette). N'accrochez jamais de cordon au-dessus du produit et n'attachez pas de cordon à des jouets.
- Cessez l'utilisation des produits dès que l'enfant peut grimper hors du lit ou qu'il mesure 90 cm (35 po).
- Une moustiquaire ou une toile supérieure improvisée sur le produit risqueraient de prendre l'enfant au piège et de le tuer. N'utilisez pas de tels objets improvisés pour maintenir l'enfant dans le produit.
- Lorsque l'enfant est capable de se tenir debout, placez le matelas / base à la position de réglage le plus bas et enlever les bordures de protection, les gros jouets et d'autres objets qui pourraient servir de tremplin à.
- Ne placez jamais ce produit près d'une fenêtre à laquelle pendent les cordons d'un store ou d'un rideau pouvant étrangler l'enfant.
- Assurez toujours la supervision nécessaire pour la sécurité de votre enfant. Lorsque le produit est utilisé pour le jeu, ne laissez jamais l'enfant sans surveillance.
- Pour réduire les risques de syndrome de mort subite, les pédiatres recommandent que les enfants en bonne santé soient placés sur le dos pour dormir, sauf si le médecin vous donne des instructions contraires.
- N'utilisez pas ce produit si vous remarquez des attaches desserrés ou manquantes, des joints desserrés, des pièces endommagées ou un tissu/filet déchiré. Inspectez les pièces avant l'assemblage et périodiquement ensuite. Si vous avez besoin de pièces de rechange, veuillez contacter Arm's Reach® Concepts, Inc. Ne substituez jamais de pièce.
- NE LAISSEZ JAMAIS l'enfant dans le lit ou le parc lorsque le côté est baissé. Lorsque l'enfant est placé à l'intérieur du produit, assurez-vous que le côté est relevé et verrouillé.
- N'UTILISEZ JAMAIS comme couvre-matelas les sacs d'expédition ou autres emballages en plastique qui ne sont pas vendus et destinés à cette utilisation. Ils peuvent asphyxier l'enfant.
- N'UTILISEZ JAMAIS un matelas d'eau avec ce produit.
- Si vous refaites la finition de ce produit, appliquez un revêtement non toxique conçu pour les produits destinés à des enfants.
- DANGER DE CHUTE: Retirez l'enfant de ce produit avant de commencer toute conversion.
- Ne jamais utiliser plus de 3 -2 (5cm) extensions "avec ce produit pour correspondre à la hauteur du matelas de lit d'adulte. Ne pas utiliser les extensions de la jambe lorsque le produit est pas attaché au lit d'adulte.

- JAMAIS laisser un enfant dans ce produit sans TRAVERSE SUPÉRIEURE installé dans la position la plus haute, à moins que le produit est dans la configuration du berceau de chevet avec le rail réduit au même niveau ou plus bas que matelas adulte et le parent / soignant est dans le lit d'adulte. Le produit doit être fixé solidement au lit d'adulte avec la plaque de sangle et d'ancrage prévu.
- STRANGULATION / SUFFOCATION: Le bord supérieur du rail descente doit être de niveau ou en dessous du haut du matelas adulte lorsqu'il est utilisé dans le mode silencieux de berceau. Le niveau de ce produit matelas doit être un minimum de 4 pouces au-dessous du bord supérieur du rail descente. Ne jamais soulever le matelas du produit à être de niveau avec, ou au-dessus du sommet du rail réduit.
- Ne jamais utiliser le produit en mode couchette de chevet sans la plaque d'ancrage installée et bloquée comme indiqué à la page 20 et étiquette à l'intérieur du produit Pochette. Ne pas utiliser ce système d'ancrage pourrait entraîner des blessures graves ou la mort à l'enfant. Assurez-vous que toutes les sangles sont solides et serrées contre le matelas de lit adulte. Vérifiez les courroies avant chaque utilisation.
- La non-utilisation de ce système de fixation contre le matelas de lit adultes permettra au produit de se déplacer loin de lit adulte et pourrait entraîner chez le nourrisson tomber du produit. Ne laissez JAMAIS enfant sans surveillance dans ce produit.
- Pour éviter les chutes pouvant causer des blessures graves voire mortelles, l'enfant doit toujours demeurer à portée de main d'un adulte. Ne laissez jamais votre enfant sans surveillance.
- La capacité maximale de chaque poche est de 4 lb (2 kg). Éviter le remplissage excessif.
- Ne pas enlever les étiquettes d'avertissement.
- N'utilisez pas le canopé sur le mode play yard.

Liste des pieces

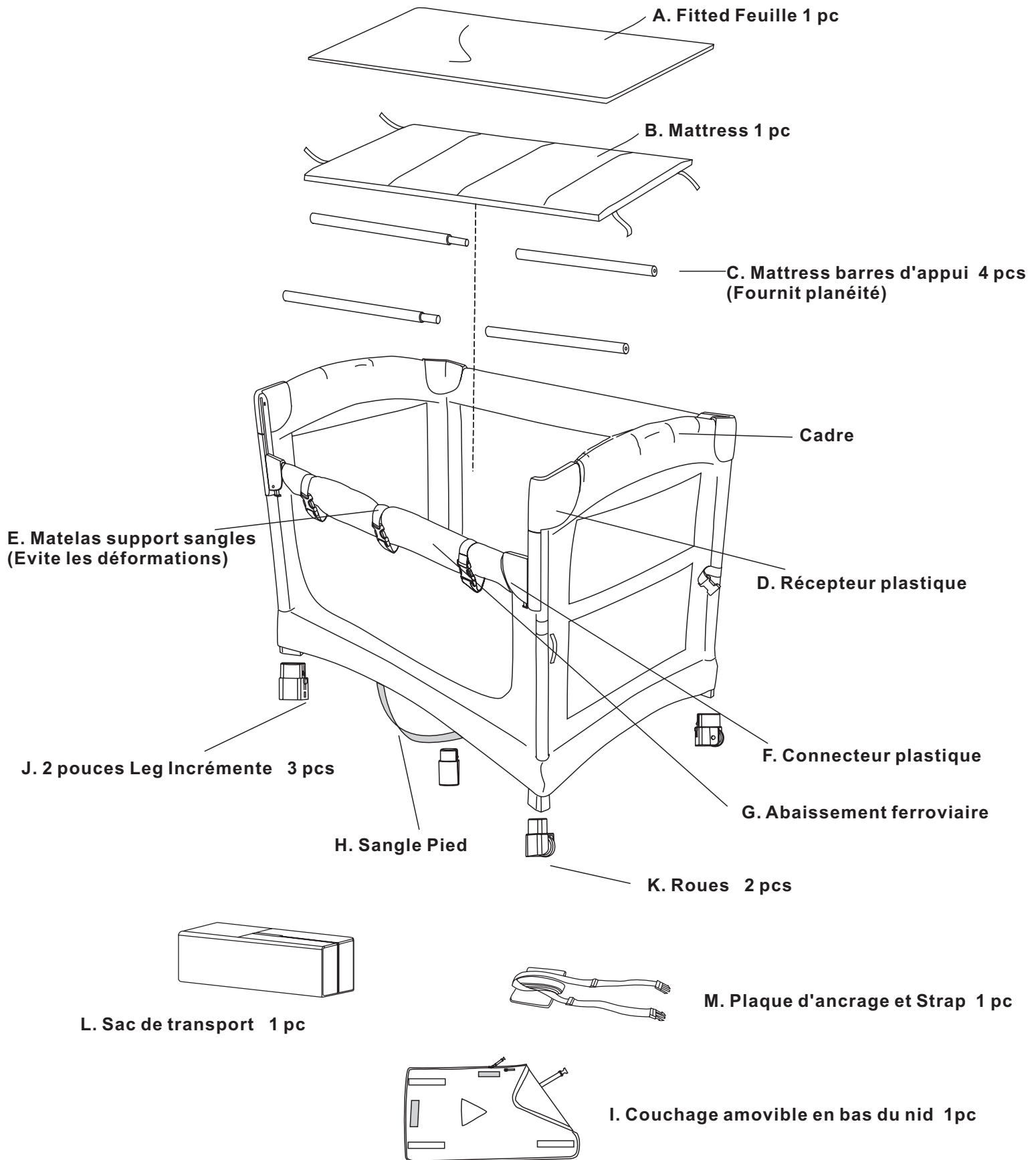

Comment installer la bassinette co-dodo Arm's Reach® Co-Sleeper®

⚠ AVERTISSEMENT: Ne pas suivre ces avertissements et les instructions peut entraîner des blessures graves ou la mort.

Étape 1

Retirer le produit du sac de transport (L).
Relâchez les sangles Velcro® du matelas(B).

Étape 2

Tout en maintenant la base inférieure du berceau haute, tirez sur les barres courtes dans un mouvement rapide vers le haut pour le verrouiller en place.

Remarque: Ne saisissez pas la barre courte du centre, en raison du mécanisme de déverrouillage situé au centre de la barre.

Étape 3

Tout en maintenant la base inférieure du berceau en haut, tirez sur chacune des longues barres dans un mouvement rapide vers le haut pour le verrouiller en place.

Remarque: Si une barre supérieure ne se verrouille pas en place, tirez la base plus haut et réessayez.

Étape 4

Atteignez le trou d'accès sur le fond du nid dormant et appuyez doucement sur la base inférieure jusqu'à ce qu'il soit verrouillé.

Étape 5

Installez les incréments des roues et des jambes selon la figure.

Remarque: Assurez-vous d'installer l'incrément de jambe blanche dans la fente de la jambe intermédiaire.

Étape 6

Installez les barres de soutien des matelas (C) dans les tunnels de tissu sur le fond du nid. Placez la feuille (A) sur le matelas (B) et déposez le matelas sur le nid dormant. Si un espace est visible de chaque côté du matelas après l'installation, repositionnez le matelas, puis étirez le matelas et la feuille aux deux extrémités pour recouvrir les trous.

La feuille (A) et le fond du nid dormant ont des onglets Velcro® qui s'alignent pour une sécurité accrue. Le mode co-sommeil est configuré maintenant. Passez à la page 20 pour attacher le berceau Co-sleeper® au lit pour adultes.

⚠ AVERTISSEMENT: Risque de suffocation - Pour aider à prévenir les risques de suffocation, utilisez uniquement le matelas fourni par Reach Concepts Arm, Inc. JAMAIS utiliser matelas ou du rembourrage supplémentaire. NE PAS utiliser l'expédition ou d'autres sacs pour recouvrir le matelas car ils peuvent provoquer une suffocation.

Comment mettre en place comme autoportante couffin

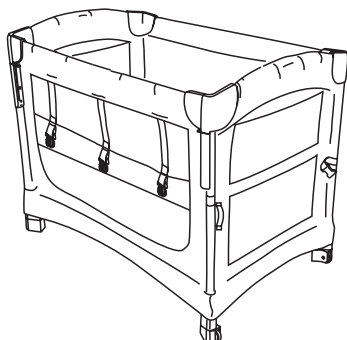
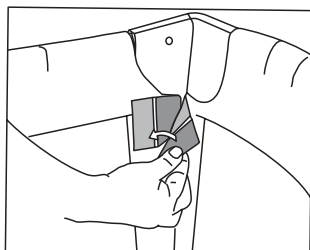
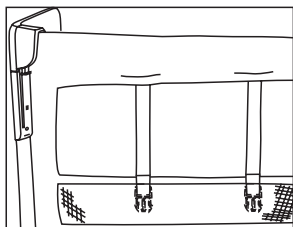
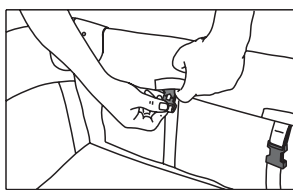
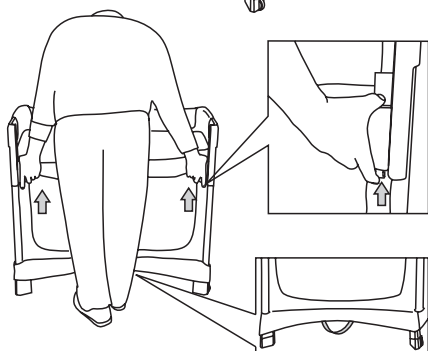
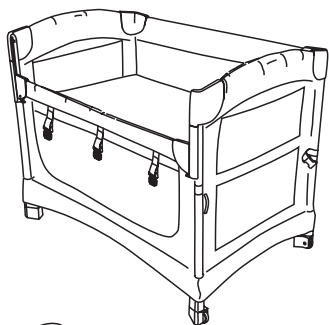

⚠ RISQUE DE CHUTE: retirez l'enfant de ce produit avant de commencer toute conversion.

Étape 1

Relâchez 3 sangles du support du matelas (E) qui vont sur le rail descente.

Insérez le pied dans la sangle de pied rouge sous le centre de fond avant, trouver le bouton de verrouillage dans les connecteurs en plastique (F) sur les côtés gauche et droit, les presser vers le haut pour déverrouiller et faites glisser le rail abaissement (G) vers le haut jusqu'à ce que vous entendiez un « clic » et ils sont verrouillés en place automatiquement.

Remarque: les bonnes pièces de raccord en matière plastique sur le côté gauche et vers le haut doit être glissent en même temps, de sorte que le rail d'abaissement (G) peut être augmentée sans à-coup.

Étape 2

Insérez les boucles des sangles de support de matelas (E) dans des poches cachées.

Attacher le Velcro® à l'intérieur du rail descente comme image.

Il est maintenant autonome couffin.

Comment se convertir à la position de co-sleeping du couffin autonome

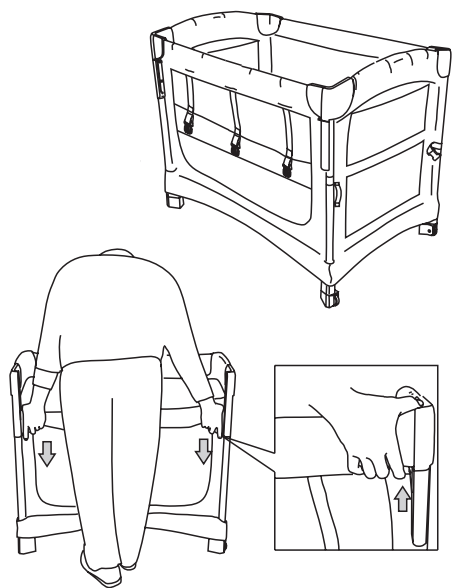

⚠ RISQUE DE CHUTE: Retirez l'enfant de ce produit avant de commencer toute conversion.

Étape 1

Trouvez le bouton de verrouillage dans les connecteurs en plastique sur les côtés gauche et droit, les presser vers le haut pour déverrouiller et glisser vers le bas la barre du haut jusqu'à ce que vous entendiez un « clic » et ils sont verrouillés en place automatiquement.

Remarque: les bonnes pièces de connecteurs en plastique sur le côté gauche et doivent être glissés dans le même temps, de sorte que le rail supérieur peut être abaissé en douceur.

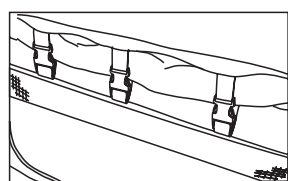
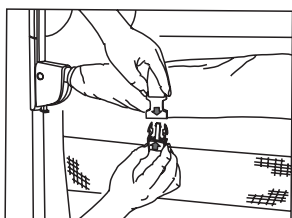

Étape 2

Tirez sur les boucles de matelas soutien-sangles (E) dans les poches. Tirez sangle en haut et sur rail (G) de descente et de se connecter sur le devant de l'abaissement bar (G).

⚠ AVERTISSEMENT: Cette étape empêche le matelas de affaissement. Assurez-vous que les 3-boucle sangles sont connectés sur le rail réduit, de sorte que le matelas plancher de support peut être tendu et même.

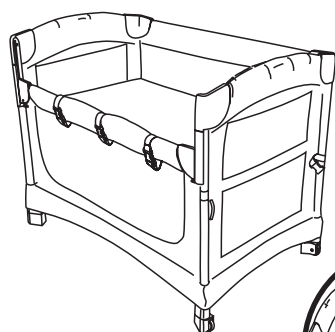

Il est maintenant en position co-sleeping.

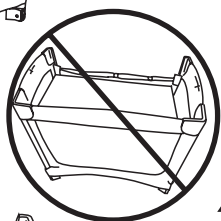
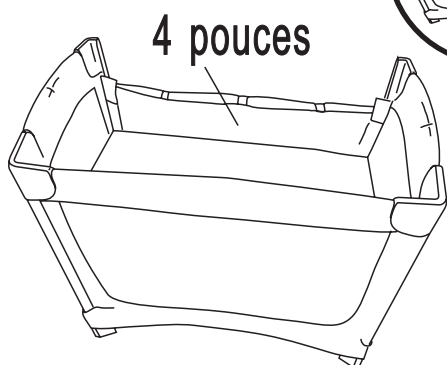

⚠ AVERTISSEMENT: STRANGULATION / SUFFOCATION: Le bord supérieur du rail descente doit être de niveau ou en dessous du haut du matelas adulte lorsqu'il est utilisé dans le mode silencieux de berceau. Le niveau de ce produit matelas doit être un minimum de 4 pouces au-dessous du bord supérieur du rail descente. Ne jamais soulever le matelas du produit à être de niveau avec, ou au-dessus du sommet du rail réduit.

Comment attacher Reach® Co-Sleeper® chevet berceau du bras au lit adulte

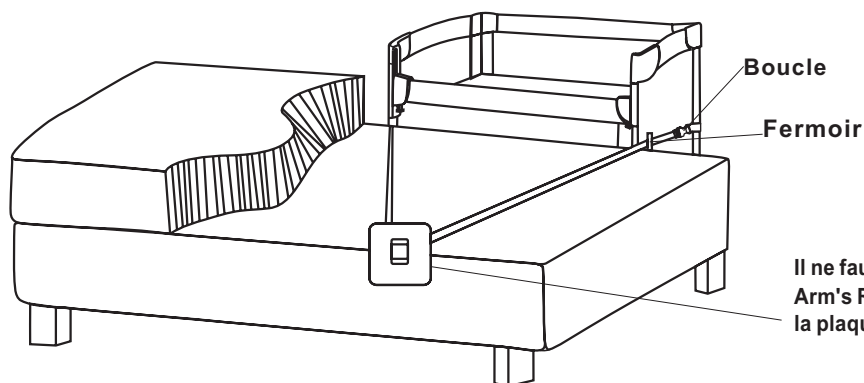

Il ne faut jamais utiliser le bassinnet jumelé Co-Sleeper^{MD} de Arm's Reach^{MD} en configuration de couchette jumelée sans que la plaque de fixation soit solidement fixée sur le lit d'adulte

Le bord supérieur du rail DESCENTE lorsqu'il est utilisé en position co-dodo doit être de niveau ou en dessous du haut de matelas adulte.

Mesurer lit adulte du sol au sommet de matelas. Si la mesure est plus de 24", un kit d'extension de la jambe sera nécessaire pour assurer la bonne hauteur et de maintenir la sécurité. 1 Kit Extension Leg va augmenter le Co-Sleeper jusqu'à 6 pouces supplémentaires en 2" incréments accueillir lits 26", 28" et 30". Ne JAMAIS utiliser plus de 1 kit d'extension. Ne pas utiliser les extensions de la jambe lorsque le produit est pas attaché à la lit d'adulte.

Glisser la plaque d'ancrage et des sangles sous le matelas, plaçant la chasse d'eau de la plaque d'ancrage contre le matelas sur le côté opposé de ce produit.

Reliez les deux sangles de chaque côté court de la nacelle en passant la boucle mâle à travers la "boucle de ceinture" à la jambe avant du produit et puis connectez la boucle à la jambe arrière.

Faire les deux sangles aussi serré que possible contre le lit parental, si serré qu'il crée une légère entaille dans le matelas. Pour tester si le produit est solidement attaché au lit adulte, pousser avec les mains pour vous assurer que l'écart est pas plus de 1/2" (13mm). Si plus de 1/2" (13mm), réajuster sangle pour tirer serré. Lorsque couffin est serré et prêt à l'emploi, rouler la sangle en excès et le fixer avec boucle élastique.

Toujours serrer les courroies avant chaque utilisation.

Il est recommandé de faire la sangle inférieure à la largeur du matelas pour assurer la Co-Sleeper® est pressé solidement contre le lit parental, sans lacunes.

Le matelas, le sommier et le cadre sont bien alignés

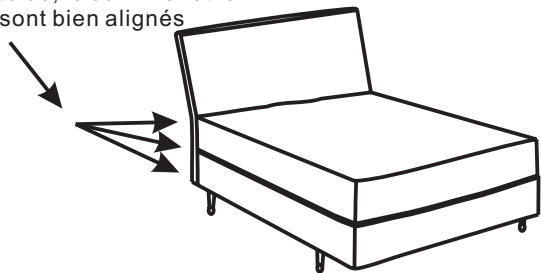

ALIGNEMENT ACCEPTABLE DU CADRE DU LIT



ALIGNEMENT INACCEPTABLE DU MATELAS, DU SOMMIER ET DU CADRE DU LIT

⚠ AVERTISSEMENT: Ne jamais utiliser le produit en mode silencieux de couffin sans la plaque d'ancrage et la sangle (M) attaché à la lit d'adulte. La non-utilisation de cette plaque d'ancrage et la sangle peut entraîner des blessures graves ou la mort à l'enfant. Assurez-vous que toutes les sangles d'ancrage sont solides et serrées. Vérifiez les courroies avant chaque utilisation.

⚠ AVERTISSEMENT: Ne pas utiliser ce système de fixation permet au produit de se déplacer loin du lit d'adulte et pourrait entraîner chez le nourrisson tomber du produit. Ne laissez JAMAIS enfant sans surveillance dans ce produit.

⚠ AVERTISSEMENT: STRANGULATION / CHOKING HAZARD

Ne laissez pas les excès de sangle (ou tout autre objet en vrac) pour trouver son chemin dans ce produit. Ne laissez pas les excès de sangle pour la pose libre sur le sol parce que quelqu'un peut trébucher.

Comment se convertir à la cour de récréation de la nacelle autonome

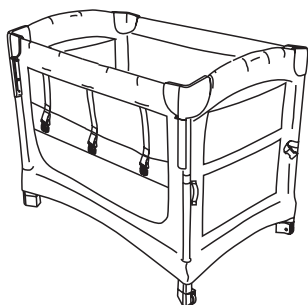

⚠ RISQUE DE CHUTE: Retirez l'enfant de ce produit avant de commencer toute conversion.

Étape 1

Retirer le matelas avec bar feuille et matelas soutien de la autoportante berceau.

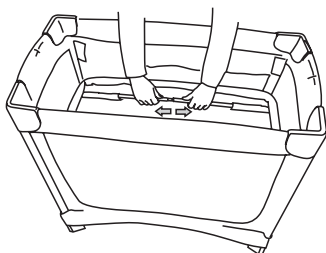

Étape 2

Retirer le fond du nid dormir en relâchant la petite boucle à la fin de tirette, la fermeture éclair autour et les boucles sur le dos du nid de couchage.

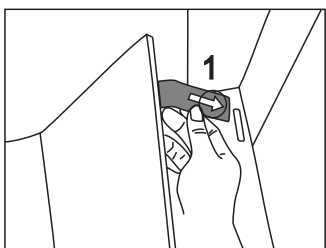
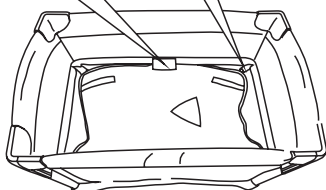

Étape 3

Couvrir matelas avec drap housse, alimentation Velcro® trouvés sur les extrémités de coin de matelas thru boutonnières dans les coins de la feuille.

Place de fond de cour de récréation avec Velcro® étendu.

Nourrissez Velcro® à travers les boutonnières dans le plancher de coins jeu de triage et onglets velcro sécurisés autour de tube inférieur correspondant, comme indiqué dans le dessin.

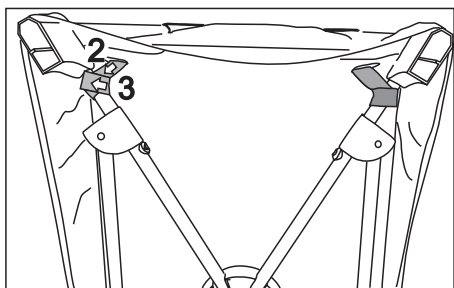

Comment plier la cour de récréation

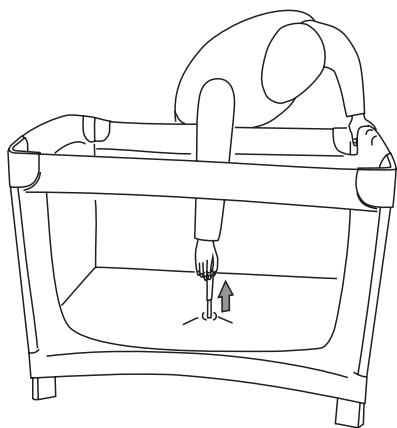

⚠️ AVERTISSEMENT: RISQUE D'ÉRANGLEMENT. Lorsque la plaque de retenue et les sangles de fixation ne sont pas utilisées, rangez-les hors de portée des enfants.

Étape 1

Retirer matelas (B) et mettre de côté.

Tenez la sangle de poignée de sangle sur le centre de fond et tirer vers le haut.

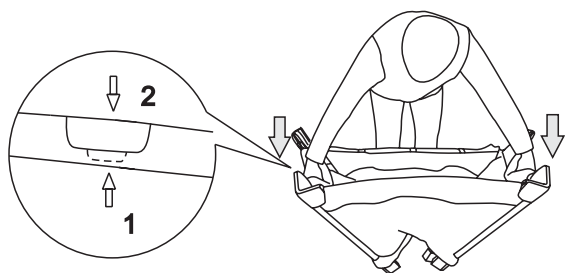

Étape 2

Débloquez courts rails supérieurs en augmentant serrure centre légèrement, poussez sur le bouton de serrures de centre et en haut rails inférieurs. Répétez les étapes sur les rails supérieurs sur les côtés longs

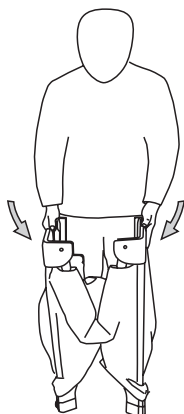

Étape 3

Soulevez la sangle de poignée de sangle du fond et pousser les poteaux d'angle ensemble jusqu'à ce que les poteaux d'angle sont droites de haut en bas et de meilleurs supports de coin en contact les uns des autres.

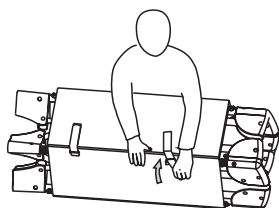

Étape 4

Retirer la feuille (A) du matelas (B) et envelopper le matelas autour de l'unité. Il ya sangles velcro qui se nourrissent à travers des boucles en plastique attachés à l'arrière du matelas. Tirez tendue. Stocker la feuille à la fin de l'unité.

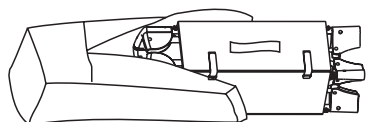

Étape 5

Mettre dans le sac de transport (L) avec la poignée du matelas (B) à venir à travers l'ouverture dans le sac.

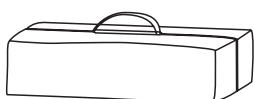

Nettoyage et entretien

Nettoyer les taches avec un chiffon humide propre et doux.

Blanchiment Drap: Lavage en machine sur le réglage tiède et goutte-à-sec.

AUCUN AGENT DE BLANCHIMENT.

Dépannage

Q. *"Top rails ne peuvent être débloqués?"*

- A. 1. Localisez la poignée de sol-serrure dans le centre de la chaussée et soulevez-le autant que possible.
2. Soulevez rails supérieurs pour verrouiller en place.

Si vous avez des questions ou besoin d'aide, s'il vous plaît appelez (800) 954-9353 (États-Unis uniquement) ou (805) 278-2559.

Pour plus d'dépannage visiter notre site Web à www.armsreach.com

Instructions importantes de l'Assemblée

- A. Tous les rails supérieurs doit être droite et verrouillée avant d'utiliser. Poussez les rails supérieurs vers le bas pour essayer si elles sont verrouillées.
B. Ne pas pousser centrale au plancher jusqu'à ce que tous les quatre premiers rails sont verrouillées.
C. Pour plier en mode couchette, atteindre à travers le trou et tirez sur le verrou de plancher.
D. Lorsque les 2 "de courts segments doivent être utilisés sur le produit, assurez-vous que tous les cinq segments sont assemblés sur, ne manquez pas l'un pour le bas de la jambe centrale.
E. Enlevez votre doigt de la touche lorsque le récepteur mâle glisse est déverrouillé déjà et commencer à glisser. Gardez le pressant à la position haut et en bas de verrouillage empêchera le récepteur mâle de verrouillage dans la place.

Visitez notre site Web pour www.armsreach.com didacticiels vidéo sous le lien Instructions Assemblée.

Vous pouvez également vous recherchez Tube pour Reach® Co-Sleeper® de dépendance pour des tutoriels vidéo.