

MODEL 480KS

INSTRUCTIONS

Chef'sChoice®

Manual Diamond Hone®

Knife & Scissors Sharpener

GB

RU

**Read these instructions before use.
It is essential that you follow these
instructions to achieve optimum results.**



INSTRUCTIONS

Congratulations! You have selected the world's first professional compact knife and scissors sharpener, invented and made in the U.S.A. by EdgeCraft: the world's leading manufacturer of sharpeners. The EdgeCraft 480KS includes an assortment of accessories to meet a wide range of sharpening needs. To get the most from your new compact sharpener please follow these instructions.

The Model 480KS, See Figure 1, consists of the 2-Stage Knife Sharpener, two (2) diamond coated abrasive pads, and three (3) Scissors Angle Guides.

The sharpener is shown at upper left – Figure 1 with the Fine grit diamond pad in place on top of the sharpener. That abrasive pad, held in place by a magnetic strip (not shown) recessed under the pad, can be removed and stored in the compartment under the sharpener.

The sharpener shown in the upper right is turned over to show the open storage compartment on its underside with the compartment cover removed.

There are two (2) different diamond coated pads, Coarse and Fine. The Fine grit pad has a ruled groove along its length on the diamond coated side in order that it can be readily identified. The Coarse grit pad is ungrooved. The abrasive pads held in place on top of the sharpener by the built-in magnet can be removed from the magnet with a finger nail or by inverting the sharpener and tapping it lightly on the table.

There are three (3) differently colored Scissors Sharpener Angle Guides. Follow the Detailed Instructions carefully to insure perfect results.

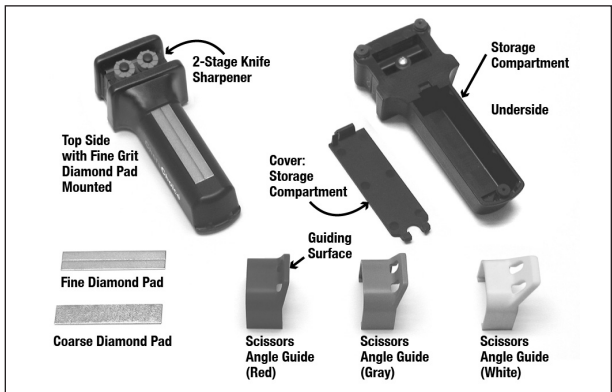

Figure 1: Model 480KS Knife and Scissors Sharpener and its components.

KNIFE SHARPENING

The Chef'sChoice® 480 KS Knife and Scissors Sharpener is equipped with a 2-stage knife sharpening section with built-in angle guides that take the guesswork out of sharpening and 100% diamond abrasives that sharpen quickly and efficiently! Knives are sharpened first with medium diamond abrasives in Stage 1 then with fine diamond abrasives in Stage 2. The sharpening angle in both stages is *precisely* controlled by roller angle guides (Fig. 2).

First, familiarize yourself with the parts of the sharpener (Fig. 2). Always start with a clean knife. Place the sharpener on a flat surface, near the edge of a table or other secure work surface. Hold the sharpener with fingers safely behind the Guard Rib and place the blade in Stage 1: the slot nearest to the Guard Rib (Fig. 3). Make sure the blade leans firmly against the roller guides. Without any downward pressure, move the blade back and forth in the Stage 1 slot until the blade is sharp. Keep your eyes on the roller guides; one or both should turn as you pull the knife back and forth to ensure the knife is at the correct angle. Both sides of the edge will be sharpened at the same time.

Next, place the knife in the Stage 2 slot, (Figure 4) making sure the blade leans firmly against the roller guides and repeat the back and forth movement to refine and further sharpen the edge. Usually, only 25 back-and-forth strokes are needed in Stage 1 and about 5 back-and-forth strokes in Stage 2. It is important to keep the blade in contact with the knife roller guides at all times and apply little to no downward pressure on the blade. If the knife is not sharp enough, repeat the steps described above for both Stages 1 and 2.

SUGGESTIONS: If you're right-handed, hold the handle in the left hand and the knife in the right. If left-handed, reverse hands. Just remember to start sharpening in the slot nearest the handle (Stage 1). You won't need any sharpening oils, lubricants, water or other liquids. Stage

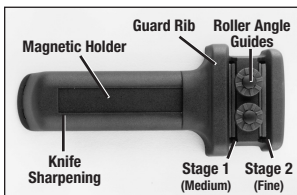

Figure 2: Knife sharpener parts.



Figure 3: Sharpening in Stage 1.

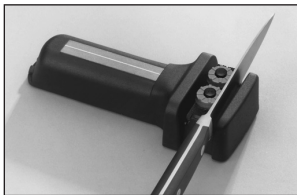

Figure 4: Sharpening in Stage 2.

1 and Stage 2 are designed for only sharpening knives, not for sharpening scissors or other tools.

CAUTION! Always keep fingers behind the guard rib. Handle the sharpened knives with care - - they can be extremely sharp!

HOW TO USE SPECIALTY DIAMOND SHARPENING PADS

The Chef'sChoice® Diamond Hone® 480KS come with auxiliary diamond sharpening or honing pads that provide additional sharpening capabilities. It also features a magnetic holder on the handle (See Figure 2) so sharpening pads can be easily interchanged. Their use is described below.

DIAMOND ABRASIVE SHARPENING PADS

The Chef'sChoice® 480KS with the coarse diamond abrasive pad (mounted on top of the handle) can be used as a sharpening stone to presharpener extremely dull knives, before sharpening them in the two-stage sharpening section. Put the sharpener on a secure work surface. Hold by the two-stage sharpening section (not the handle!) with fingers safely behind the guard rib.

Position the knife blade at about a 20° angle to the pad (See Figure 6). Pull the blade in a smooth motion *away* from the edge. Use only light pressure. Alternate sides, sharpening one side of the edge then the other. Continue until the edge is reasonably sharp. Then use the two-stage sharpening section to produce a razor-sharp edge. Diamonds can sharpen any material, including stainless steel alloys and tool steel. The coarse diamond abrasive pad mounted on the model 480KS can also be used like a file to sharpen hatchets and other cutting tools (Fig. 7).



Figure 5: Auxiliary coarse pad (on handle) and fine diamond pad.

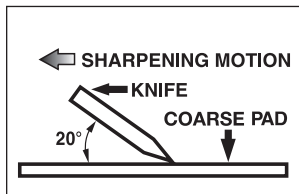

Figure 6: Pre-sharpening a knife with coarse pad: correct angle and motion.



Figure 7: Sharpening an axe with the coarse pad.

FINE DIAMOND PAD/FISHHOOK SHARPENER

This pad has a long groove in the center to sharpen fishhooks. Push the point of the hook along the bottom of the groove moving away from the point (Fig. 8). This fine grit pad can also presharpen knives before sharpening in the two-stage sharpening section.

STORAGE COMPARTMENT

The Chef'sChoice® 480KS feature a handle storage compartment to hold sharpening pads, personal accessories, fishhooks, line cutters and even small pocket knives!

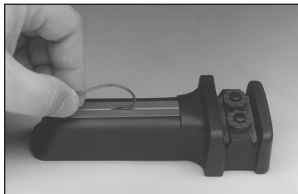

Figure 8: Using the fishhook sharpening pad: correct motion.

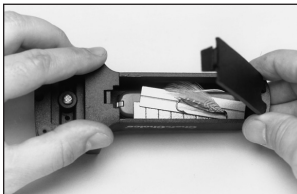

Figure 9: Storage Compartment.

SCISSORS SHARPENING

The Chef'sChoice® Model 480KS is designed to also sharpen scissors to professional standards, simply and easily. It can put an exceptionally sharp edge on your kitchen, household, sewing, and arts and crafts scissors. There are several distinctly different types of scissors, consequently, it is important to completely read these instructions to optimize your sharpening results.

The Chef'sChoice® Model 480KS Manual Knife and Scissor Sharpener owes much of its uniqueness to its precision Scissors Angle Guides, designed to position the scissor blade securely at a precise angle against the diamond abrasive pad. Before sharpening your first scissors it is important to read the following instructions carefully.

IMPORTANT INFORMATION

- 1. WARNING: EVEN THOUGH ALL SCISSORS MAY APPEAR TO BE SIMILAR, THERE ARE MAJOR DIFFERENCES AMONG THEM THAT MUST BE UNDERSTOOD BEFORE YOU USE THIS SHARPENER. THE MODEL 480KS WILL SHARPEN MOST, BUT NOT ALL, TYPES OF SCISSORS. DO NOT ATTEMPT TO SHARPEN HAIR STYLING SCISSORS, PINKING SHEARS, MANICURE SCISSORS, SERRATED BLADES, TIN SNIPS, OR SCISSORS MORE THAN 10" IN LENGTH.**

The Chef'sChoice® Model 480KS will sharpen most other scissor blades, including knife-edge scissors, as described below. It is essential, however that you follow the instructions to optimize your results.

2. It is not entirely obvious that the two blades on some scissors can be different. When you cut with scissors, one blade the anvil blade, is designed to be below the material and the other blade called, the cutter blade, is above the material. See Figures 10 and 11. Commonly the blade on top of the material, the cutter blade, does most of the cutting. Referring to the Figures 10 and 11, note that the cutter blade usually has the oblong finger-hold and a more rounded tip. The anvil blade has a more pointed tip and a round finger hold.
3. It is very important to be able to identify the special knife-edge type scissors. They have a cutter blade that is factory sharpened at a very small angle to form a knife-like edge that is extremely sharp. THE KNIFE-EDGE CUTTER BLADE MUST BE SHARPENED ONLY WITH THE WHITE COLORED KNIFE-EDGE ANGLE GUIDE SUPPLIED WITH EACH SHARPENER. With this type scissor, the knife-edge cutter blade does virtually all the cutting. Commonly only the cutter blade of this type scissor has the knife edge. When that is the case and you can properly identify and sharpen that blade, sharpening the other (anvil) blade is optional. Only the knife-edge scissor blade should be sharpened by the special procedure on page 10. If you elect to sharpen the anvil blade, use the sharpening procedure for standard scissors described on page 8. Do not confuse these blades. If you have any doubt about whether you have this type of scissors, ask your nearest fabric or sewing center to help you identify these special blades before you sharpen them. (Most lower cost and general purpose scissors are not knife edge scissors).
4. During the sharpening process you will need to know how to feel for a burr on the scissor blade in order to know when sharpening is complete. Feeling for a burr involves running your finger carefully across (NOT ALONG) the back of the blade as shown in Figure 12. A burr is a microscopic bending of the tip of the edge produced during the sharpening process which can be felt but is not

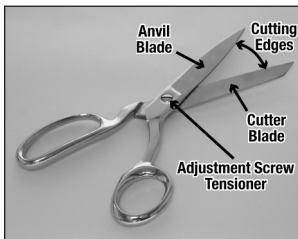

Figure 10: Typical Right-handed Scissors.

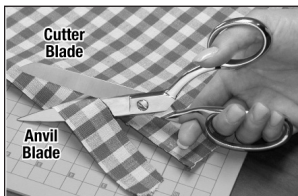

Figure 11: Typical position of the Cutter Blade and Anvil Blade on Right-handed Scissors.

always visible. It will feel rough and jagged compared to the smooth finish on the back of the blade.

5. The Model 480KS will sharpen either right hand or left hand scissors without the need to disassemble them. If you are left handed you probably have purchased left handed scissors*. To sharpen right hand scissors, hold the wider, knife sharpener portion of the sharpener in your left hand. With left hand scissors hold the sharpener in your right hand (See Figures 13 and 14). However, the orientation of the angle guide on the sharpener will remain the same with either right or left handed scissors.
6. Before sharpening identify the type of scissor you have*. Unless you have scissors designed for specialized applications, you will have either; (a) standard right handed scissors; (b) standard left handed scissors; or (c) knife edge scissors (which can be either right or left handed). By far the most popular scissor is standard right handed. Follow the appropriate instructions below depending on the type of scissors you have.

* You can determine whether your scissors are right or left handed as follows: Open the scissors and lay them on a table. If the cutting edge of the top blade faces to your right, the scissors are right handed. If the cutting edge of the top blade faces to your left, the scissors are left handed.

SHARPENING PROCEDURES - GENERAL

Regardless of the type of scissors, either of the two blades can be sharpened first. Position the sharpener adjacent to the edge of a tabletop as shown in Figures 13 and 14. Put the appropriate grit diamond pad on the sharpener and slide on the correct Angle Guide as described in the following sections. You will want to securely hold the handle of the scissor blade being sharpened in your free hand (right hand if you are sharpening right handed scissors) and press the inside mating flat face of that scissor blade securely against the guiding surface of the angle-guide as shown. Before you start sharpening, the flat face of the blade should be in perfect contact with the guide surface and the cutting edge of that blade must be in good sliding contact with the diamond coated abrasive pad. The free blade should hang freely below the table as illustrated.

With the correct Angle Guide (see subsequent sections) set onto the sharpener and the flat face of the scissor blade positioned in good contact with the guide surface move the blade back and forth smoothly with its edge in sliding contact with the abrasive pad

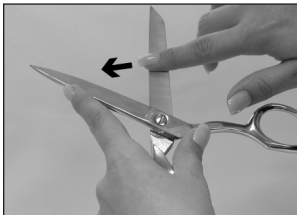

Figure 12: Carefully feel for a burr along the entire back of the blade. Note arrow for direction of finger movement when in contact with blade.

while maintaining perfect contact between the guiding surface and the face of the blade being sharpened. This cutting or sawing-like motion becomes natural with just a little practice. Apply only light downward pressure, sufficient to maintain solid contact between the edge being sharpened and the diamond sharpening pad. Continue the back and forth sawing-like motion until a burr is created along the entire length of the scissor edge as outlined below.

A. SHARPENING STANDARD, RIGHT-HANDED SCISSORS

NOTE: NOT FOR KNIFE-EDGE SCISSOR BLADES.

To sharpen Standard Right Handed Scissors, proceed as follows:

1. Hold the knife sharpener end as a handle with your left hand (Figure 13) with sharpening surface facing up.
2. Make certain the Fine grit diamond pad is placed in the recess on top of magnetic holder, abrasive side up. (Identify the Fine grit pad by the groove ruled down the length of that pad).
3. Slide the Red Angle Guide onto the smaller end of sharpener and position it as shown (in Figure 13) over the diamond pad. The flat angle guiding surface of the Red Guide must lean to your right – away from the sharpener handle. The Angle Guide can be positioned anywhere over the diamond pad as long as the blade edge rests on the diamond pad.
4. Place the sharpener adjacent to the edge of the table as shown.
5. Hold one scissor blade by its handle firmly in your right hand as shown in Figure 13 and align the inside mating flat face of the blade against and in intimate contact with the guiding surface as shown. The other blade should hang vertically below the table surface as illustrated (Figure 13). With the blade so positioned the cutting edge of the blade will be in contact with the surface of the diamond coated pad. (The other blade should be on the left side of the blade being sharpened).

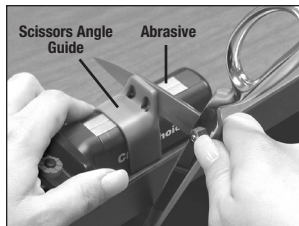

Figure 13: Suggested hold for right hand scissors.



Figure 14: Suggested hold for left hand scissors.

NOTE: Sharpening left-handed scissors using the procedure designed for right-handed scissors, or vice versa, will severely damage the scissor edge!

6. Holding the inside flat face of the blade constantly in intimate contact with the guiding surface while maintaining the edge in solid contact with the diamond abrasive pad, move the scissor blade forward and backward in a cutting or sawing-like motion 4 or 5 times. Stop and check to determine if a burr has formed on the flat face along the entire length of the edge (Figure 12). You may find it convenient to hold the blade guide with your left thumb and/or forefinger as shown in Figure 13.
7. If a burr is detected along the entire edge, proceed to Step 8. If no burr has developed continue to sharpen the edge with the back and forth motion until a burr is present and then proceed to Step 8.
8. When a burr has been created along the entire length of the first blade, remove the scissor and open and close the blades fully five (5) or more times to cut off the burr.
9. Then repeat Steps 5 thru 8 with the second scissor blade.
10. Finish by opening and closing the scissors 5 to 10 times rapidly to cut off any residual burrs along both blades. Wipe the blades off carefully with a soft cloth.
11. Test the blades for sharpness using a thin sheet of paper. If you need to further improve sharpness, repeat the Steps 5 thru 11. Your scissors should cut paper very easily when properly sharpened. If your scissors have an adjustment screw make certain it is tightened until blade faces contact well when opened and closed.

After many resharpenings if the above procedure fails to give a good edge, it may be necessary to REANGLE THE EDGE as described below:

A.1 REANGLING THE EDGE OF STANDARD RIGHT-HANDED SCISSORS

This should be necessary only infrequently, when the procedure of Section A does not sharpen well. When this is needed, proceed as follows for RIGHT-HANDED scissors:

1. Hold the knife sharpener end as a handle (Figure 13) with your left hand with the sharpening surface upward.
2. Insert the Coarse grit diamond pad in the recess directly on top of the magnetic holder, abrasive side up. (First remove the Fine grit pad, which can be stored in underside compartment).
3. Slide on the Gray Angle Guide over the Coarse diamond pad. The flat angle guiding surface of the Gray Guide must be to your right leaning away from the knife sharpener end.
4. Follow Step 4 thru 10 of Section A above. Because more metal must be removed from the edge facet during the reangling, many strokes will be needed to create the burr.

5. Once a burr is developed along the entire edge, remove the Gray Angle Guide and the Coarse grit pad. Install the Fine grit diamond pad on the sharpener along with the Red Angle Guide and repeat Steps 2 thru 11 of Section A.

B. DETAILED PROCEDURE FOR SHARPENING STANDARD LEFT-HANDED SCISSORS

The procedure for LEFT-HANDED Scissors is the same as for standard right handed scissors, (see Section A) except:

- Step 1. Hold the knife sharpener end as a handle with your right hand (Figure 14).
- Step 2. No change to Step 2 – Section A.
- Step 3. The guiding surface of the Red Guide will lean to your left – still away from the knife sharpener end.
- Step 5. Hold the scissor blade firmly in your left hand and in good contact with the guiding surface.
- Steps 6 thru 11. Follow these steps of Section A.

B.1 REANGLING THE EDGE OF STANDARD LEFT-HANDED SCISSORS

Follow procedure of Section A-1 with the following exceptions:

- Step 1. Hold the knife sharpener end as a handle with your right hand, and scissors in your left hand.
- Step 2. Follow Step 2 of Section A-1.
- Step 3. The flat angle guiding surface of the Gray Angle Guide must lean to your left – away from the sharpener handle.
- Steps 4 thru 10: Follow steps 4 thru 10 of Section A. Hold blade handle in your left hand. Then reinstall the Fine abrasive diamond pad and the Red Angle Guide on the sharpener and repeat Steps of Section B above to complete sharpening.

FOR KNIFE EDGE SCISSORS

IMPORTANT: Knife-edge scissors, designed particularly for cutting heavy or multiple fabric layers, have one or both blades capable of cutting more like a knife.

NOTE: If you plan to sharpen your scissors and are uncertain whether the scissor blade is a knife edge type, it is safe to assume it is knife edge and to proceed as described below. If the blade is not knife edge type you will find that you cannot develop a burr in a reasonable time. In that event you probably have a pair of standard scissors. Then sharpen according to the instructions for standard scissors on page 8. See note 3 on page 6 for further information.

To sharpen KNIFE EDGE SCISSORS:

1. Use ONLY the Fine grit diamond pad (with ruled groove) and the White Angle Guide. Never use either of the other angle guides or the coarse diamond pads for Knife Edge scissors. Take time to identify each blade carefully.

2. Otherwise follow Step 4 and the subsequent steps of Section A or Section B depending on whether you have Right Handed or Left Handed knife-edge scissors. Most knife-edge scissors are Right Handed.
3. Only the knife-edge scissor blade is sharpened by this special procedure. Commonly only the cutter blade of this type scissor has the knife edge. Sharpening the other blade (anvil blade) if it is a conventional blade is optional. If you elect to sharpen the anvil blade, use the sharpening procedure for standard blades of Section A or B described above depending upon whether you have a right or left handed anvil blade.
4. Do not attempt to Reangle Knife Edge Scissors.

SCISSORS SHARPENING SUGGESTIONS

Your Chef'sChoice® Model 480KS is designed to produce scissor edges that are like new, quickly and easily. To insure that you get the very best scissor edges every time, take time to correctly identify the type of scissors to be sharpened, and:

1. Always make certain that the flat face of the scissor blade is in intimate contact and alignment with the guiding surface of the correct Angle Guide (Figure 13 and 14).
2. Sharpen using a smooth back and forth stroke keeping the scissor blade edge in solid sliding contact with the correct diamond pad during the entire stroke.
3. Do not attempt to sharpen pinking shears, serrated blades or knives, with the scissor sharpener.
4. Make certain that the scissor blades are clean before sharpening.
5. It is essential to learn how to feel for the burr. This is the best indication that sharpening in a given stage is complete. Make certain the burr has formed along the entire blade... from pivot to tip (Figure 12).
6. With curved poultry shears you need sharpen only the smooth convex blade. The other blade, concave (usually serrated) blade will not need sharpening and cannot be sharpened on this sharpener.
7. Do not attempt to sharpen serrated blades. However, where only one blade is serrated, the other blade if it is a standard convex or straight edge blade can be sharpened using the procedure for standard scissors. Look carefully for serrations. They can sometimes be very small and difficult to see.
8. Scissor Adjustment: All "professional" scissors and many other quality scissors have a screw tensioner at the pivot. The performance of your scissors and your scissor life may be improved by adjusting this pivot to establish and maintain a smooth edge contact when you close the scissors. Proper adjustment is determined by opening scissors to 50% of blade length, then tightening until blade looseness is just barely removed. It is important that the pivot not be over tightened.

9. Do not use honing oils, water or any other lubricant on the Sharpener or sharpening pads.
10. To clean sharpener, shake off or blow off any loose metal filings. Wipe parts with a damp cloth and store diamond pads in the storage compartment.

LIMITED WARRANTY

Used with normal care, the Chef'sChoice® Model 480KS Knife and Scissors Sharpener is guaranteed against defective material and workmanship for a period of one (1) year from the date of original purchase ("Warranty Period"). We will repair or replace, at our option, any product or part that is defective in material or workmanship without charge if the product is returned to us postage prepaid, with dated proof of purchase, within the Warranty Period. This warranty does not apply to commercial use or any product abuse.

ALL IMPLIED WARRANTIES, INCLUDING IMPLIED WARRANTIES OF MERCHANTABILITY AND FITNESS FOR A PARTICULAR PURPOSE, ARE LIMITED TO THE WARRANTY PERIOD. EDGE-CRAFT CORPORATION SHALL NOT BE LIABLE FOR ANY INCIDENTAL OR CONSEQUENTIAL DAMAGES. Some States do not allow limitations on how long an implied warranty lasts and some states do not allow the exclusion or limitation of incidental or consequential damages, so the above limitations or exclusions may not apply to you. This Limited Warranty gives you specific legal rights and you may also have other rights which vary from state to state. Send inquiries and product requiring service directly to our Service Center. Describe defect and include your address and telephone number.

SERVICE

In the event post-warranty service is needed, return your sharpener to the EdgeCraft factory where the cost of repair can be estimated before the repair is undertaken.

Please include your return address, daytime telephone number, and a brief description of the problem or damage to the sharpener on a separate sheet inside the box. Retain a shipping receipt as protection against loss in shipment.

Send your sharpener (insured and postage pre-paid) to:

EdgeCraft

World Leader in Cutting Edge Technology®

EdgeCraft Corporation

825 Southwood Road, Avondale, PA 19311 U.S.A.

Customer Service (800) 342-3255 or 610-268-0500

Assembled in the U.S.A.

www.chefschoice.com

Chef'sChoice®, EdgeCraft® and Diamond Hone® are registered trademarks of EdgeCraft Corporation, Avondale, PA.
© 2012 EdgeCraft Corporation

M480960

МОДЕЛЬ 480KS

РУКОВОДСТВО ПОЛЬЗОВАТЕЛЯ

ChefsChoice®

Точилка с алмазным
абразивом для ручной
заточки ножей и ножниц
Diamond Hone®

GB

RU

Перед использованием прочитайте инструкцию.
Очень важно следовать инструкции для
достижения наилучшего результата.



ИНСТРУКЦИИ

Точилка ChefsChoice 480 KS для заточки ножей и ножниц оснащена 100% алмазными абразивами для быстрой и эффективной заточки, а также 2-х ступенчатым устройством для заточки ножей со встроенными угловыми направляющими, благодаря которому не придется устанавливать правильный угол заточки наугад. Ножи сначала затачиваются в Устройстве 1-грубой заточки, а затем в Устройстве 2 – тонкой заточки. В обоих устройствах угол заточки задается роликовыми направляющими (Рис.2).

Точилка Модели 480KS, см. Рис. 1, оснащена 2-х ступенчатым устройством для заточки ножей, двумя (2) алмазными абразивными пластинами, и тремя (3) угловыми направляющими для заточки ножниц.

Точилка показана в левом верхнем углу Рисунка 1. Верхняя панель точилки оснащена алмазной полирующей пластиной тонкой заточки. Эта абразивная пластина крепится на точилке с помощью магнитной полоски (не показано на рисунке), находящейся в выемке под пластиной. Пластины можно снять и хранить в специальном отделении в нижней части точилки.

В правом верхнем углу рисунка показана перевернутая точилка с открытым отделением и со снятой крышкой.

Точилка оснащена двумя (2) разными алмазными пластинами грубой и тонкой заточки. Пластина тонкой заточки имеет канавку по всей длине со стороны, покрытой алмазным абразивом, для того, чтобы отличить её от пластины грубой заточки. Пластина грубой заточки не имеет такой канавки. Абразивные пластины, закрепленные на верхней панели точилки с помощью встроенного магнита, можно снять пальцами, либо, перевернув точилку и слегка постучав о стол.

Точилка оснащена тремя (3) угловыми направляющими разного цвета для заточки ножниц.

Тщательно следуйте инструкции по заточке, приведенной ниже, для достижения наилучшего результата.



Рисунок 1: Точилка для ножей и ножниц Модели 480KS и ее компоненты.

ЗАТОЧКА НОЖЕЙ

Точилка Chef'sChoice® Модели 480 KS для заточки ножей и ножниц оснащена 2-х ступенчатым устройством для заточки ножей со встроенными угловыми направляющими, так что вам не придется искать правильный угол наугад, и 100% алмазными абразивами для быстрой и эффективной заточки! Ножи сначала затачиваются в Устройстве 1 грубой заточки, а затем в Устройстве 2 тонкой заточки. В обоих устройствах угол заточки задается роликовыми направляющими (Рис. 2).

Для начала ознакомьтесь с устройством точилки (Рис. 2). Перед заточкой всегда мойте ножи. Установите точилку на плоской поверхности, на краю стола, либо на другой устойчивой рабочей поверхности. Держите точилку осторожно, так чтобы пальцы находились за Защитным Ребром и установите лезвие в Устройство 1: ближайшее к Защитному Ребру (Рис. 3). Убедитесь, что лезвие плотно прилегает к роликовым направляющим. Совершайте возвратно-поступательные движения, без какого либо давления на лезвие в Устройстве 2 до тех пор, пока лезвие не станет острым. Когда лезвие проходит через устройство, надо следить, чтобы одна или обе направляющих вращались. Это означает, что лезвие находится под правильным углом. Обе стороны лезвия будут затачиваться одновременно.

Затем установите нож в Устройство 2, (Рис. 4) Убедитесь, что лезвие плотно прилегает к роликовым направляющим и продолжайте совершать возвратно-поступательные движения, чтобы отполировать и окончательно заточить лезвие. Как правило, требуется сделать всего 25 возвратно-поступательных движений в Устройстве 1 и около 5 проходов в Устройстве 2. Важно, чтобы лезвие каждый раз находилось в контакте с роликовыми направляющими, а давление на лезвие было слабым или его не было вообще. Если нож недостаточно острый, повторите шаги, описанные выше в обоих Устройствах 1 и 2.

СОВЕТ: Если вы правша, то ручка точилки должна находиться в левой руке, а нож в правой. Если вы левша, то все должно быть наоборот. Не забывайте, что заточку необходимо начинать с Устройства, ближнего к ручке (Устройство 1). Для заточки не требуются никакие точильные масла,



Рисунок 2: Детали для заточки ножей.



Рисунок 3: Заточка в Устройстве 1.

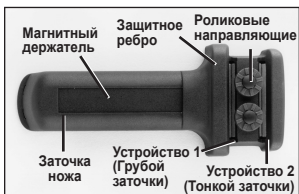

Рисунок 4: Заточка в Устройстве 2.

смазывающие вещества, вода или другие жидкости. Устройства 1 и 2 предназначены только для заточки ножей. Не используйте их для заточки ножниц и других инструментов.

ВНИМАНИЕ! Всегда держите пальцы за Защитным Ребром. Обращайтесь с заточенными ножами с особой осторожностью, они могут оказаться острее, чем вы ожидаете!

ИНСТРУКЦИЯ ПО ИСПОЛЬЗОВАНИЮ СПЕЦИАЛЬНЫХ АЛМАЗНЫХ ТОЧИЛЬНЫХ ПЛАСТИН

Точилка Chef'sChoice® Diamond Hone® Модели 480KS оснащена вспомогательными точильными или полирующими алмазными пластинами, которые предоставляют дополнительные возможности заточки. Также на ручке имеется магнитный держатель, что позволяет легко поменять пластины местами (См. Рисунок 2). Использование пластин описано далее.

АЛМАЗНЫЕ АБРАЗИВНЫЕ ПОЛИРУЮЩИЕ ПЛАСТИНЫ

Точилка Chef'sChoice® Модели 480KS с алмазной пластиной грубой заточки (встроенная в верхнюю панель ручки) может использоваться как точильный камень для очень тупых ножей перед их заточкой в 2-х ступенчатом Устройстве. Установите точилку на ровную рабочую поверхность. Держите точилку за отсек с 2-х ступенчатым Устройством (не за ручку!), так чтобы пальцы находились за защитным ребром.

Установите лезвие ножа под углом 20° к пластине (См. Рис. 6). Протяните лезвие плавным движением на себя. Давление на лезвие должно быть легким. Затачивайте нож, поочередно протягивая то одну сторону лезвия, то другую. Продолжайте до тех пор, пока лезвие не станет заметно острым. Затем используйте Устройство 2-х ступенчатой заточки для получения режущей кромки острой как бритва. Алмаз может заточить любой материал, включая нержавеющую и инструментальную сталь. Алмазная пластина грубой заточки, встроенная в Модель 480KS, может также использоваться для заточки больших разделочных ножей и других режущих инструментов. (Рис. 7).



Рисунок 5: Дополнительная пластина грубой заточки (на ручке) и алмазная пластина тонкой заточки.



Рисунок 6: Предварительная заточка ножа пластиной грубой абразивности: правильное движение и угол.



Рисунок 7: Заточка топора на пластине грубой абразивности.

АЛМАЗНАЯ ПЛАСТИНА ТОНКОЙ ЗАТОЧКИ/ТОЧИЛКА ДЛЯ РЫБОЛОВНЫХ КРЮЧКОВ

У этой пластины есть посередине канавка для заточки рыболовных крючков. Проведите острием крючка по дну канавки движением на себя, при этом острие должно находиться сзади (Рис. 8). Эта пластина тонкой заточки также может использоваться для предварительной заточки ножей, перед тем как перейти к 2-х ступенчатому Устройству.

ОТДЕЛЕНИЕ ДЛЯ ХРАНЕНИЯ

Точилка Chef'sChoice® Модели 480KS имеет отсек для хранения абразивных пластин, мелких инструментов, рыболовных крючков, модельных ножей и даже маленьких карманных ножей!



Рисунок 8: Использование пластины для заточки рыболовных крючков: правильное движение.



Рисунок 9: Отделение для хранения.

ЗАТОЧКА НОЖНИЦ

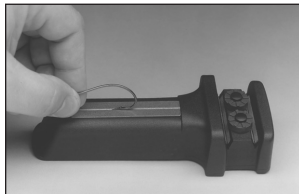
Точилка Chef'sChoice® Модели 480KS также предназначена для профессиональной заточки ножниц. Она с легкостью заточит лезвия ваших кухонных, бытовых, швейных и рукодельных ножниц до исключительно острого состояния. Существует несколько отличающихся друг от друга типов ножниц, поэтому очень важно полностью прочитать данную инструкцию для достижения наилучшего результата в процессе заточки.

Ручная точилка Chef'sChoice® Модели 480KS для ножей и ножниц обязана своей уникальностью специальным направляющим для заточки ножниц, которые служат для точного позиционирования лезвия ножниц относительно абразивной пластины. Перед тем как впервые заточить ножницы, важно внимательно прочитать данную инструкцию.

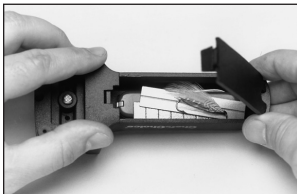
ВАЖНАЯ ИНФОРМАЦИЯ

- 1. ВНИМАНИЕ: НЕСМОТРЯ НА ТО, ЧТО ВСЕ НОЖНИЦЫ МОГУТ КАЗАТЬСЯ ОДИНКАОВЫМИ, МЕЖДУ НИМИ ЕСТЬ ЗНАЧИТЕЛЬНАЯ РАЗНИЦА, ЭТО НЕОБХОДИМО ПОНИМАТЬ ПЕРЕД НАЧАЛОМ ИСПОЛЬЗОВАНИЯ ТОЧИЛКИ. МОДЕЛЬ 480KS ЗАТОЧИТ БОЛЬШИНСТВО, НО НЕ ВСЕ ТИПЫ НОЖНИЦ. НЕ ПЫТАЙТЕСЬ ЗАТОЧИТЬ ПАРИКМАХЕРСКИЕ НОЖНИЦЫ, ФИГУРНЫЕ НОЖНИЦЫ, МАНИКЮРНЫЕ НОЖНИЦЫ, ЗУБЧАТЫЕ ЛЕЗВИЯ, НОЖНИЦЫ ПО МЕТАЛЛУ, ЛИБО НОЖНИЦЫ ДЛИНОЙ БОЛЕЕ 25 СМ.**

Точилка Chef'sChoice® Модели 480KS заточит большинство лезвий разных типов, включая ножницы с лезвием ножевого типа, как

описано ниже. Важно следовать инструкциям для достижения оптимального результата.

2. Не всегда очевидно, что лезвия могут быть разными. Во время резки, одно из лезвий, опорное, всегда находится под разрезаемым материалом, а другое, рабочее лезвие, находится над ним. См. Рис. 10 и 11. Как правило, лезвие, находящееся над материалом больше всего участвует в разрезании. Посмотрев на Рисунки 10 и 11, обратите внимание, что рабочее лезвие, как правило, имеет более продолговатое кольцо для пальца и более закругленный кончик. В то время как опорное лезвие имеет заостренный кончик и круглое кольцо.
3. Очень важно уметь определить ножницы с лезвием ножевого типа. Они имеют рабочее ножевое лезвие, заточенное на заводе под очень малым углом. РАБОЧЕЕ ЛЕЗВИЕ НОЖЕВОГО ТИПА ЗАТАЧИВАЕТСЯ ТОЛЬКО В ПАЗУ С УГЛОВЫМИ НАПРАВЛЯЮЩИМИ, БЕЛОГО ЦВЕТА, КОТОРЫЕ ИДУТ В КОМПЛЕКТЕ С ТОЧИЛКОЙ. У таких ножниц практически всю работу по резке производит рабочее лезвие ножевого типа. Как правило, ножницы такого типа имеют только одно ножевое лезвие – рабочее. В этом случае, вам не составит труда определить и заточить это лезвие, в то время, как заточка другого (опорного) лезвия не является обязательной. Особым образом должны затачиваться только лезвия ножевого типа, как описано на стр. 10. Если вы также решите заточить опорное лезвие, следуйте стандартной процедуре заточки ножниц, описанной на стр. 8. Не путайте эти два типа лезвий. Если у вас есть какие-либо сомнения относительно типа ножниц, уточните это в ателье перед началом заточки. (Большинство недорогих ножниц общего назначения не имеют лезвия ножевого типа).
4. Во время заточки вам придется научиться определять заусенец на лезвии ножниц для того, чтобы понимать в какой момент следует прекратить заточку. Для определения заусенца необходимо осторожно провести пальцем поперек (НЕ ВДОЛЬ) задней стороны лезвия, как показано на Рис. 12. Заусенец – это микроскопическое продолжение края лезвия, возникающее во время заточки, которое не всегда заметно, но его легко почувствовать. Будет ощущаться грубая неровная кромка по контрасту с гладкой поверхностью соседней стороны лезвия.



Рисунок 10: Типичные праворучные ножницы.



Рисунок 11: Типичная позиция рабочего и опорного лезвия для праворучных ножниц.

5. Точилка Модели 480KS заточит как праворучные, так и леворучные ножницы без необходимости их разбирать. Если вы левша, то, по всей вероятности, вы приобрели леворучные ножницы*. При заточке праворучных ножниц держите более широкую часть точилки с отсеком для заточки ножей в левой руке. При заточке леворучных ножниц держите точилку в правой руке (См. Рис. 13 и 14). Однако, положение угловых направляющих точилки останется прежней, независимо от того затачиваете вы праворучные или леворучные ножницы.
6. В первую очередь, необходимо определить тип ножниц, которые вы собираетесь заточить*. Если только у вас в руках не специализированные ножницы, то это скорее всего либо: (а) стандартные праворучные ножницы; (b) стандартные леворучные ножницы; (с) ножницы с лезвием ножевого типа (которые также могут быть праворучными и леворучными). В настоящее время наиболее распространены стандартные праворучные ножницы. Следуйте инструкциям ниже, в зависимости от того, какой тип ножниц вы собираетесь заточить.

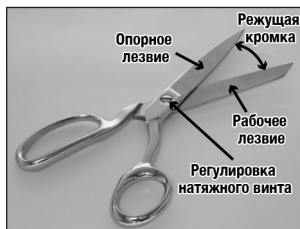
* Вы можете определить, какого типа ножницы находятся у вас в руках, праворучные или леворучные, следующим образом: разведите ножницы и положите их на стол. Если режущая кромка верхнего лезвия находится справа от вас, то ножницы праворучные. Если режущая кромка верхнего лезвия находится слева от вас, то ножницы леворучные.

ПРОЦЕСС ЗАТОЧКИ. ОБЩИЕ СЛУЧАИ.

Независимо от типа ножниц, начинать заточку можно с любого лезвия. Установите точилку на самый край поверхности стола, как показано на Рис. 13 и 14. Установите алмазную пластину подходящей абразивности на точилку, вставив правильную угловую направляющую, как описано в следующих разделах. Крепко удерживайте ручку затачиваемого лезвия ножниц в свободной руке (правой руке, если вы затачиваете праворучные ножницы) и плотно прижимайте внутреннюю поверхность лезвия ножниц к направляющей, как показано на рисунке. Перед тем как вы начнете затачивать лезвие, его внутренняя поверхность должна находиться в плотном контакте с направляющей, а режущая кромка лезвия должна быть в хорошем контакте с пластиной, покрытой алмазным абразивом. Второе лезвие ножниц будет свободно свисать вниз с края стола, как показано на рисунке.

Если угловая направляющая выставлена правильно (см. следующие разделы), и плоская сторона лезвия ножниц находится в плотном контакте с направляющей поверхностью, двигайте лезвие спокойно «туда - обратно», таким образом, чтобы его край находился в скользящем контакте с абразивной пластиной, сохраняя при этом хороший контакт между направляющей поверхностью и плоскостью затачиваемого лезвия.



Рисунок 12: Осторожно найдите заусенец на протяжении всей длины задней поверхности лезвия. Обратите внимание на стрелку, указывающую направление движения пальца при касании лезвия.

Такое «режущее» или «пилящее» движение руки станет естественным после недолгой практики. Применяйте только легкое давление лезвия на абразив, достаточное для поддержания хорошего контакта лезвия и алмазной абразивной поверхности. Продолжайте заточку (пилящее движение) пока по всей длине лезвия ножниц не образуется заусенец, как описывается далее.

А. ЗАТОЧКА СТАНДАРТНЫХ ПРАВОРУЧНЫХ НОЖНИЦ

ПРИМЕЧАНИЕ: НЕ ДЛЯ НОЖНИЦ С НОЖЕВЫМ ТИПОМ ЛЕЗВИЯ.

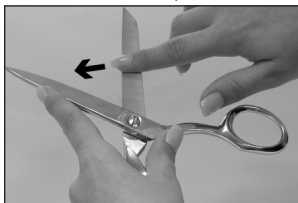
Для заточки стандартных праворучных ножниц следуйте данной инструкции:

1. Держитесь за конец точилки, как за ручку, левой рукой (Рис. 13), при этом абразивная поверхность должна быть сверху.
2. Убедитесь, что алмазная пластина тонкой заточки установлена сверху точилки с помощью магнитного держателя абразивной стороной вверх. (Пластину тонкой заточки легко определить по канавке, проходящей по всей длине пластины).
3. Вставьте красную угловую направляющую в меньший конец точилки и поставьте её, как показано на рис. 13 над абразивной пластиной. Плоская поверхность угловой направляющей должна находиться от вас справа – вдали от ручки точилки. Угловая направляющая может быть размещена где угодно над абразивной пластиной, главное, чтобы край лезвия находился на самой пластине.
4. Установите точилку на край стола, как показано на рисунке.
5. Держите одно из лезвий ножниц крепко за ручку правой рукой, как показано на рис. 13 и установите лезвие так, чтобы его внутренняя сторона находилась в плотном контакте с направляющей, как показано на рисунке. Второе лезвие ножниц должно вертикально свисать с края стола, как показано на рис. 13. При таком расположении лезвия его режущая кромка будет в контакте с абразивной поверхностью пластины, покрытой алмазным абразивом (второе лезвие должно находиться слева от затачиваемого).

ВНИМАНИЕ: Заточка леворучных ножниц по схеме, предназначенной для праворучных ножниц, или наоборот, существенно повредит режущую кромку ножниц!

6. Удерживая лезвие таким образом, чтобы его внутренняя сторона находилась в плотном соприкосновении с направляющей, а край



Рисунок 13: Рекомендуемое положение удержания для праворучных ножниц.



Рисунок 14: Рекомендуемое положение удержания для леворучных ножниц.

лезвия при этом надежно касался абразивной пластины, сделайте 4 или 5 пилящих возвратно-поступательных движений. Остановитесь и проверьте, образовался ли заусенец на плоской стороне лезвия по всей длине его кромки (Рисунок 12). Возможно, удобнее всего при этом будет держать направляющую лезвия большим пальцем левой руки и /или указательным пальцем, как показано на рисунке 13.

7. Если заусенец обнаруживается по всей длине лезвия, переходите к Шагу 8. Если заусенец не обнаруживается, продолжайте затачивать лезвие при помощи возвратно-поступательных движений, пока не образуется заусенец. Затем переходите к Шагу 8.
8. После того как заусенец образовался по всей длине первого лезвия, прекратите заточку, а затем полностью разведите и сведите лезвия ножниц пять (5) или более раз, чтобы удалить заусенец.
9. Затем проделайте те же Шаги, с 5-го по 8-й для второго лезвия.
10. Завершите заточку быстрым движением разведя и сведя лезвия ножниц около 5-10 раз для того чтобы удалить остаток заусенца с обоих лезвий. Осторожно протрите лезвия мягкой тряпкой.
11. Проверьте лезвия на остроту, используя тонкий лист бумаги . Если вы хотите добиться еще более острого лезвия, повторите Шаги с 5 по 11. Если ножницы заточены правильным образом, они с легкостью должны разрезать бумагу. Если на ваших ножницах имеется винт для настройки, затяните его так, чтобы лезвия находились в правильном контакте во время их разведения и сведения.

Если после многочисленных повторных заточек, данная процедура не приносит результата, и лезвие не затачивается, возможно, необходимо ИЗМЕНИТЬ УГОЛ КРОМКИ ЛЕЗВИЯ, как описано ниже:

А.1 ИЗМЕНЕНИЯ УГЛА КРОМКИ ЛЕЗВИЯ СТАНДАРТНЫХ ПРАВОРУЧНЫХ НОЖНИЦ

Данная процедура требуется лишь изредка, в тех случаях, когда действия, описанные в разделе А не приносят результата. Если такая необходимость все же существует, следуйте инструкции ниже для ПРАВОРУЧНЫХ ножниц:

1. Держитесь за конец точилки, как за ручку, левой рукой (Рис. 13) пластина при этом должна находиться абразивной поверхностью вверх.
2. Вставьте алмазную пластину грубой заточки в выемку точно поверх магнитного держателя абразивной стороной верх. (Перед этим снимите пластину тонкой заточки, которая может храниться в нижнем отделении).
3. Вставьте серую угловую направляющую над пластиной грубой заточки. Тупой угол серой угловой направляющей при этом должен находиться справа от вас, в направлении от края точилки.
4. Выполните Шаги с 4-го по 10-й из раздела А, как описано выше. Поскольку для изменения угла заточки с лезвия должно быть снято больше металла, для создания заусенца понадобится больше проходов.
5. Когда заусенец образуется вдоль всего края лезвия, удалите Серую угловую направляющую и пластину грубой абразивности. Установите на точилку алмазную пластину тонкой абразивности вместе с Красной угловой направляющей и повторите Шаги раздела А со 2-го по 11-й.

В. ПОДРОБНОЕ ОПИСАНИЕ ПРОЦЕДУРЫ ЗАТОЧКИ СТАНДАРТНЫХ ЛЕВОРУЧНЫХ НОЖНИЦ

Процедура заточки ЛЕВОРУЧНЫХ НОЖНИЦ такая же, как для стандартных праворучных ножниц, (см. Раздел А) за исключением следующего:

Шаг 1. Держитесь за конец точилки, как за ручку, правой рукой (Рис. 14).

Шаг 2. Также как в Шаге 2, раздела А.

Шаг 3. Поверхность Красной направляющей будет находиться слева от вас в направлении от края точилки.

Шаг 5. Держите лезвие ножниц крепко в левой руке, так чтобы оно находилось в постоянном контакте с направляющей поверхностью.

Шаги с 6-го по 11-й выполняйте так же, как описано в разделе А.

В.1 ИЗМЕНЕНИЕ УГЛА КРОМКИ ЛЕЗВИЯ СТАНДАРТНЫХ ЛЕВОРУЧНЫХ НОЖНИЦ

Следуйте процедуре заточки Раздела А-1 со следующими изменениями:

Шаг 1. Держитесь за конец точилки, как за ручку, правой рукой, а ножницы держите в левой руке.

Шаг 2. Также как Шаг 2 Раздела А-1.

Шаг 3. Тупой угол серой угловой направляющей при этом должен находиться слева от вас, в направлении от ручки точилки.

Шаги с 4-го по 10-й: Выполните действия, описанные в Шагах с 4 по 10 Раздела А. Ручку лезвия держите в левой руке. Потом вновь установите алмазную пластину тонкой заточки и красную направляющую и повторите Шаги Раздела В, как описано выше, для завершения заточки.

ЗАТОЧКА НОЖНИЦ С НОЖЕВЫМ ТИПОМ ЛЕЗВИЯ

ВАЖНО: Ножницы с ножевым типом лезвия предназначены для разрезания плотных материалов или, например, нескольких слоёв ткани. У таких ножниц одно или оба лезвия могут резать подобно ножу.

ВНИМАНИЕ: Если вы собираетесь заточить ножницы, но не уверены ножевого это типа ножницы или нет, ничего страшного не произойдет, если вы будете затачивать их как ножницы ножевого типа. Просто в этом случае заусенец не появится в течение какого-то приемлемого времени. Это означает, что, скорее всего, у вас в руках обычные ножницы. Поэтому заточите их как стандартные ножницы (см. стр. 8). Подробная информация изложена в примечании 3 на странице 6.

Инструкция по заточке НОЖНИЦ С НОЖЕВЫМ ТИПОМ ЛЕЗВИЯ:

1. Используйте ТОЛЬКО алмазную пластину тонкой заточки (на которой имеется канавка) и Белую угловую направляющую. Никогда не используйте две другие угловые направляющие или алмазную пластину грубой заточки для ножниц с ножевым типом лезвия. Внимательно определите тип каждого лезвия.
2. Произведите действия в обратном порядке. Как описано в Шаге 4 и последующих Шагах Раздела А или Раздела В в зависимости от того являются ли ваши ножницы с ножевым типом лезвия праворучными или леворучными. Большинство ножниц с ножевым типом лезвия являются праворучными.

3. В соответствии с этой специальной процедурой затачиваются только ножницы с ножевым типом лезвия. Обычно только рабочее лезвие ножниц данного типа является ножевым. Заточка другого (опорного) лезвия, если это лезвие обычного типа не обязательна и производится по желанию. Если вы все таки захотите заточить опорное лезвие, то следуйте процедуре заточки стандартных лезвий Раздела А или Раздела В, описанной выше, в зависимости о того праворучные или леворучные у вас ножницы.
4. Не пытайтесь изменить угол у ножниц с лезвием ножевого типа.

РЕКОМЕНДАЦИИ ПО ЗАТОЧКЕ НОЖНИЦ

Точилка ChefsChoice® Model 480KS разработана для того, чтобы можно было просто и быстро получить режущую кромку у ножниц, при этом ножницы становятся как новые. Внимательно идентифицируйте тип каждого лезвия для получения наилучшего результата и:

1. Добейтесь, чтобы плоское лезвие ножниц каждый раз находилось в непосредственном контакте и прилегало к направляющей поверхности нужной угловой направляющей (Рис. 13 и 14).
2. При заточке возвратно-поступательные движения должны быть плавными, а край лезвия должен находиться в постоянном контакте с алмазной пластиной правильной абразивности на протяжении всей длительности каждого движения.
3. Не пытайтесь заточить данной точилкой фигурные или зубчатые ножницы, зубчатые лезвия или ножи.
4. Перед заточкой убедитесь, что лезвия ножниц чистые.
5. Очень важно научиться определять наличие заусенца. Это лучший показатель того, что на данном этапе нож достаточно заточен. Следите, чтобы заусенец образовывался вдоль всего края лезвия, от кончика до основания (Рис. 12).
6. При заточке гнутых ножниц, предназначенных для разделки птицы, затачивать нужно только гладкое выпуклое лезвие. Другое лезвие – вогнутое и обычно зубчатое. Оно не требует заточки и не может быть заточено данной точилкой.
7. Не пытайтесь затачивать зубчатые лезвия. Однако, если только одно лезвие ножниц является зубчатым, то другое лезвие, если оно стандартное прямое или выпуклое, может быть заточено по процедуре заточки обычных ножниц. Внимательно проверьте, нет ли на лезвии зубцов, иногда зубцы бывают очень маленькими, и их не просто увидеть.
8. Регулировка ножниц: все “профессиональные” ножницы, а так же многие другие качественные ножницы имеют пружинную шайбу для создания натяжения винта на оси ножниц. Работоспособность ваших ножниц и их долговечность можно улучшить путем регулировки этого винта для настройки мягкого контакта лезвий между собой. Правильная настройка производится, когда ножницы раскрыты наполовину длины лезвий, при этом винт нужно затянуть так, чтобы только-только исчез люфт, не перетягивайте винт.

9. Не используйте точильные масла, воду или любые другие смазывающие жидкости во время работы с точилкой или точильными пластинами.
10. Чтобы очистить точилку, стряхните или сдуйте с нее металлические частицы. Протрите все детали влажной тряпкой. Храните алмазные пластины в специально предназначенном для этого отделении.

УСЛОВИЯ ГАРАНТИИ

При правильном обслуживании точилки для ножей и ножниц Chef'sChoice® Model 480KS и уходе за ней, гарантируется отсутствие бракованных материалов и брака при сборке в течение одного года с даты покупки (Гарантийный период). В течение гарантийного периода мы починим или заменим, по нашему выбору, любое изделие или его часть с бракованным материалом или с некачественной сборкой бесплатно, если продукт возвращается к нам почтовым отправлением с документом, подтверждающим дату покупки. Гарантия не действует, если изделие используется в коммерческих целях или на нем есть следы повреждения. **ВСЕ ГАРАНТИИ, ВКЛЮЧАЯ ГАРАНТИИ НАЛИЧИЯ ТОВАРНОГО ВИДА И СООТВЕТСТВИЯ ОПРЕДЕЛЕННЫМ ЦЕЛЯМ И ИСПОЛЬЗОВАНИЯ, ОГРАНИЧЕНЫ ГАРАНТИЙНЫМ ПЕРИОДОМ. КОРПОРАЦИЯ EDGECRAFT НЕ ОТВЕЧАЕТ ЗА ЛЮБЫЕ СЛУЧАЙНЫЕ ИЛИ КОСВЕННЫЕ ПОВРЕЖДЕНИЯ.** Посылайте запросы и изделия, требующие ремонта непосредственно в наш Сервис-Центр. Опишите дефект и укажите ваш адрес и номер телефона.

ОБСЛУЖИВАНИЕ

Если необходимо пост-гарантийное обслуживание, верните точилку на фабрику EdgeCraft, где стоимость ремонта смогут оценить заранее перед ремонтом.

Пожалуйста, не забудьте указать обратный адрес, информацию о часовом поясе. Телефонный номер и краткое описание неисправности на отдельном листе или внутри упаковки с точилкой. Сохраните квитанцию на отправку посылки, которая может пригодиться в случае утери почтового отправления.

Адрес для отправления точилки (пересылка и страховка должны быть оплачены):

EdgeCraft

World Leader in Cutting Edge Technology®

EdgeCraft Corporation

825 Southwood Road, Avondale, PA 19311 U.S.A.

Customer Service (800) 342-3255 or 610-268-0500

Assembled in the U.S.A.

www.chefschoice.com

Chef'sChoice®, EdgeCraft® and Diamond Hone® are registered trademarks of EdgeCraft Corporation, Avondale, PA.
© 2012 EdgeCraft Corporation

M480960