



**TheSouthTrack**  
change your north

# Yamaha FZ 16 - Protector de mofle

## Instalación

1- Soltar los tornillos originales de la parte superior del mofle de la moto.

2- Poner el protector de mofle (1) asegurándose de poner los bujes (B) de tal manera que queden entre el mofle y la platina. Luego asegurar el sistema haciendo uso de los tornillos suministrados (A) y las arandelas (C).

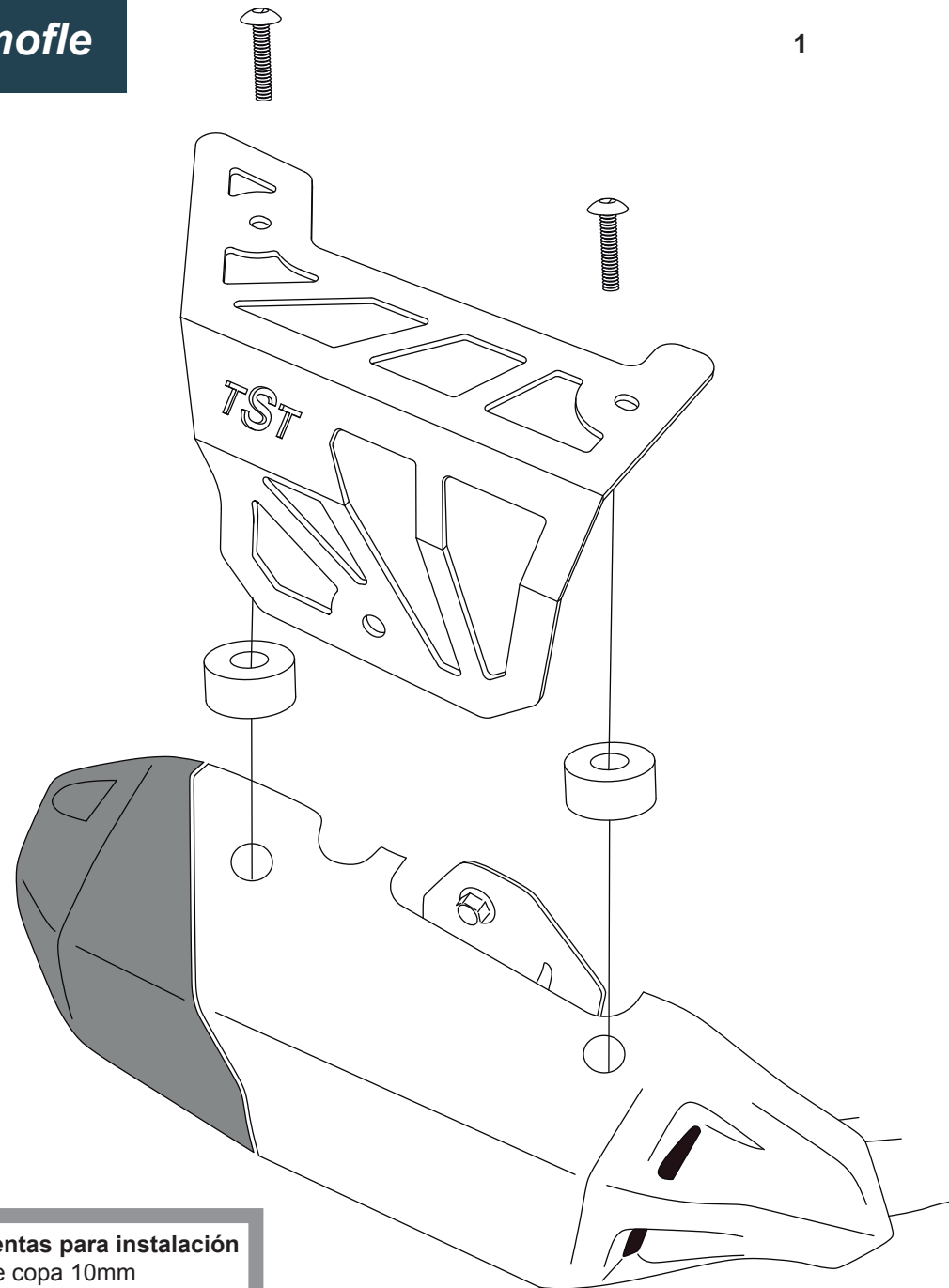

### Protector de mofle

1

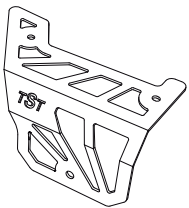

Cantidad - 1

Ubicación Central

A

Tornillo button

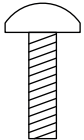

Cantidad - 2

Medidas 6 x 25 mm

B

Buje

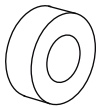

Cantidad - 2

Medidas 8 x 19 x 7

C

Arandela

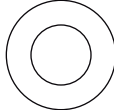

Cantidad - 2

Medidas 6 mm

### Herramientas para instalación

- Llave de copa 10mm
- Llave hexagonal 6mm
- Llave hexagonal 5mm
- Llave hexagonal 4mm

