



Juego slider Honda XRE 190 - XR 190 L

TheSouthTrack
change your north

0516010101

Instalación

1- Soltar los tornillos que unen el chasis y el motor en la parte frontal-inferior de la motocicleta.

2- Una vez sueltos los tornillos, poner el Slider (1) haciendo uso de los tornillos indicados en la imagen, poner buje y por último poner arandela (A) y apretar con la tuerca (B).

3- Ajustar todo el sistema hasta que no quede vibración alguna.

Nota: El orden de la tornillería es igual en ambos lados de la moto.



6 mm



12-13 mm

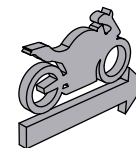
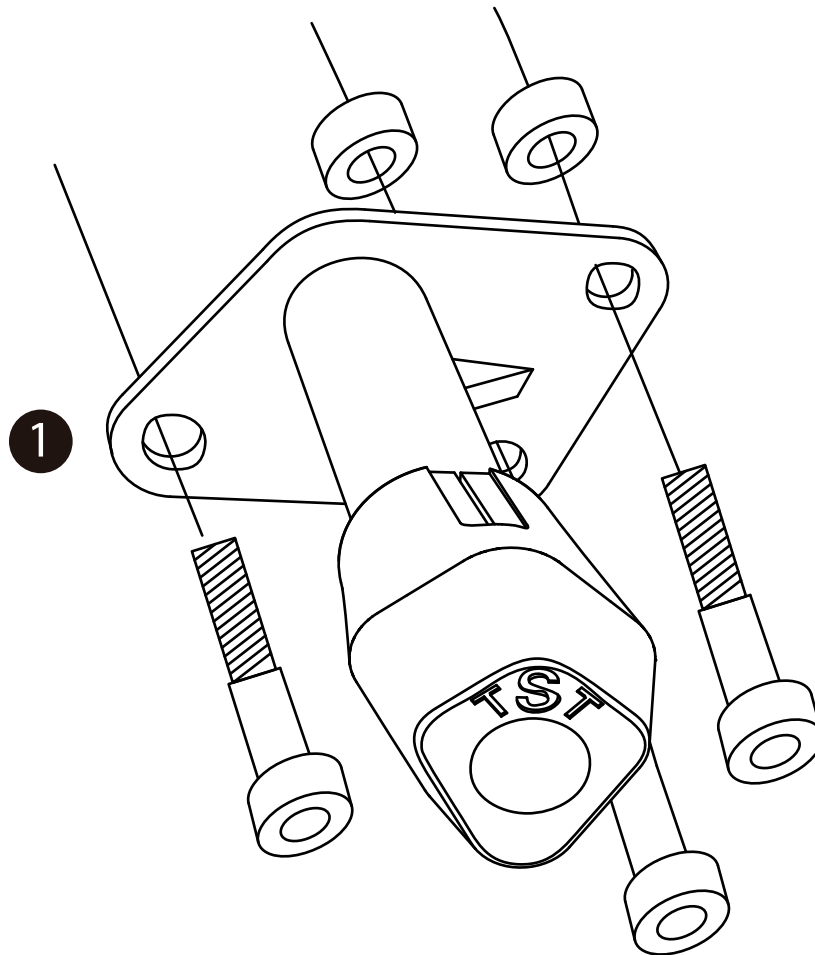

1

Slider



Cantidad - 2
Medidas Der. / Izq.

A

Arandela

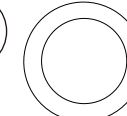

Cantidad - 3
Medidas 8 mm

B

Tuerca de seguridad

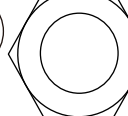

Cantidad - 3
Medidas 8 mm

C

Buje

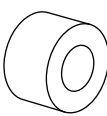

Cantidad - 4
Medidas 8 x 6 x 17

D

Tornillo Bristol

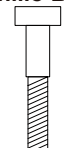

Cantidad - 3
Medidas: 8x100mm

Tener en cuenta

Durante el **pre-ensamble** apretar los tornillos solo con la mano y una vez montado en la moto comenzar a **ajustar todos los tornillos con la herramienta** adecuada.

Cada 3.000 km hacer una revisión y ajuste de los tornillos del sistema.

Producto de alto impacto. No se aceptan reclamos posteriores a caídas.

