



1 Marco Soporte Cantidad - 2 Ubicación Izq./Der.	2 Platina Cantidad - 2 Ubicación Izq./Der.	3 Platina Cantidad - 1 Ubicación Der.	4 Platina Cantidad - 2 Ubicación Izq./Der.
--	--	---	--

5 Platina Cantidad - 2 Ubicación Izq./Der.	6 Platina Cantidad - 2 Ubicación Izq./Der.	7 Platina placa Cantidad - 1 Ubicación Placa	8 Platina Cantidad - 1 Ubicación Izq.
--	--	--	---

9 Platina Cantidad - 2 Ubicación Izq./Der.	10 Platina Cantidad - 2 Ubicación Izq./Der.	A Arandela Cantidad - 4 Medidas 8 mm	B Tuerca de seguridad Cantidad - 28 Medidas 6 mm
--	---	--	--

C Tuerca de seguridad Cantidad - 6 Medidas 8 mm	D Tornillo button Cantidad - 2 Medidas 6 x 25 mm	E Tornillo button Cantidad - 2 Medidas 8 x 16 mm	F Tornillo button Cantidad - 28 Medidas 6 x 16 mm	G Tornillo button Cantidad - 2 Medidas 8 x 20 mm
---	--	--	---	--

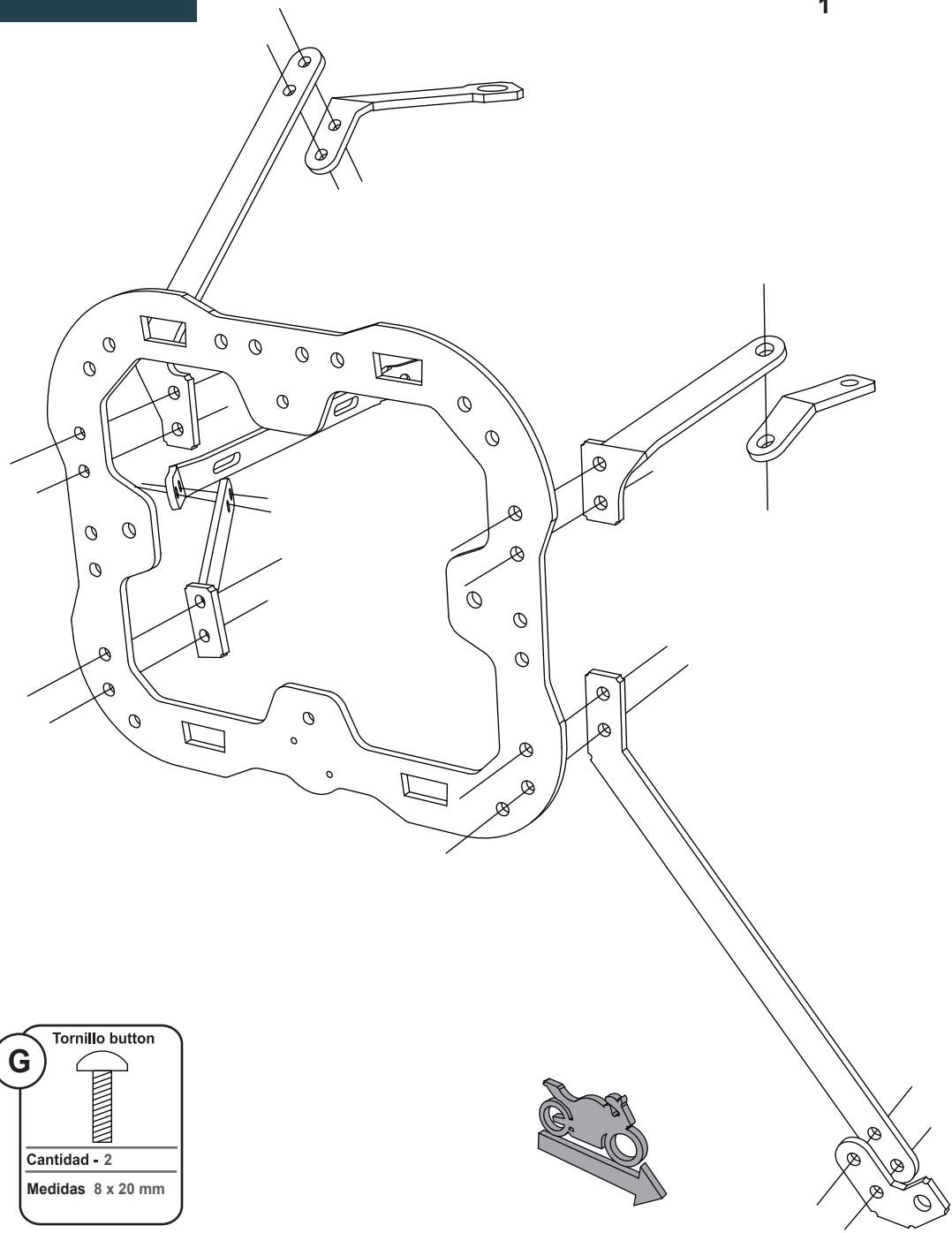

Instalación

1- Primero fijar a la moto las
platinas 2 - 4 - 6 y 7, teniendo en
cuenta la marcación **derecha e**
izquierda.



Ensamble de platina 6
Con tornillo original de la parrilla



Ensamble de platina 4
Con tornillo original debajo del sillín



Ensamble de platina placa (7)
Con tornillos suministrados (D), arandelas (A), tuercas (C)

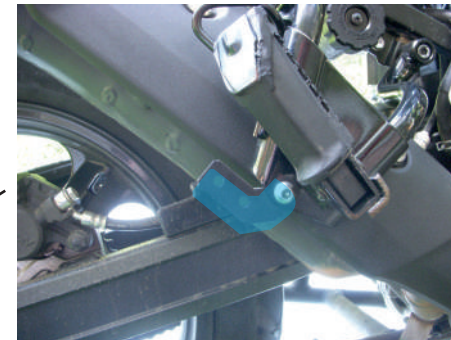

Ensamble de platina 2
Con tornillo suministrado (G), tuerca (C)

Tener en cuenta

Durante el **pre-ensamble** apretar los tornillos solo con la mano y una vez montado en la moto comenzar a **ajustar todos los tornillos con la herramienta** necesaria.

Cada 3.000 km hacer una revisión y ajuste de los tornillos del sistema.

2- Posteriormente hacer un **pre-ensamble** del **marco (1)**, con las
platinas superiores 5 y 10, y las
inferiores 9 y 8 (izq) - 3 (der). Tener en
cuenta el lado que se esta ensamblando.



3- Luego unir el **soporte pre-ensamblado** con las
platinas ya ubicadas en la moto en el **lado correspondiente**.

