

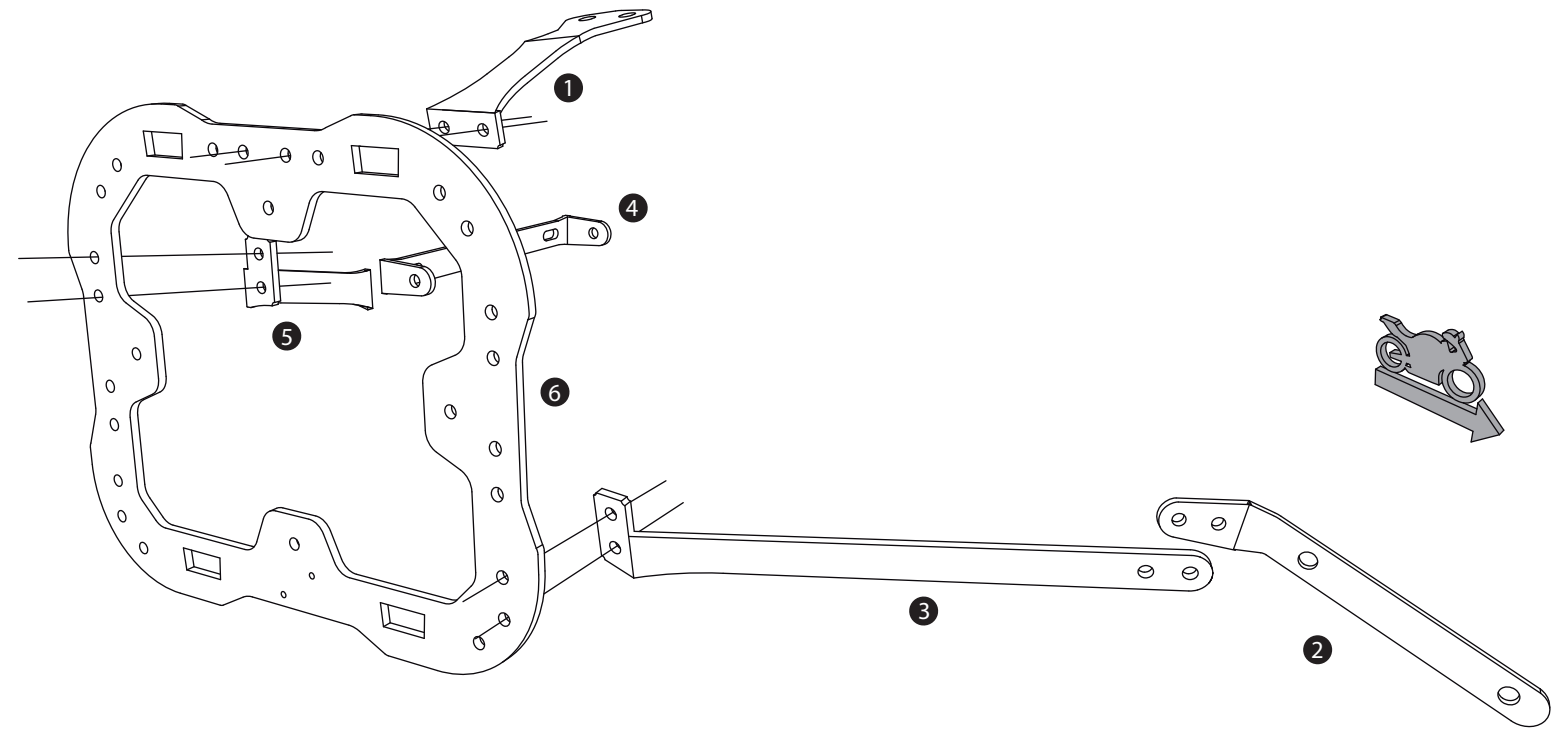









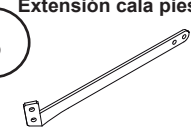

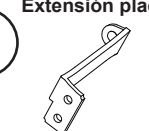
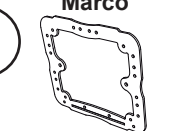
# Bajaj Pulsar NS200/150 - Soporte alforjas / maletas laterales

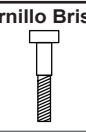

-  4-5-6 mm
-  10-13 mm

<p><b>1</b></p> <p>Platina agarraderas</p>  <p>Cantidad - 2</p> <p>Ubicación Der. Izq.</p>	<p><b>2</b></p> <p>Anclaje cala pies</p>  <p>Cantidad - 2</p> <p>Ubicación Der. Izq.</p>	<p><b>3</b></p> <p>Extensión cala pies</p>  <p>Cantidad - 2</p> <p>Ubicación Der. Izq.</p>	<p><b>4</b></p> <p>Soporte placa</p>  <p>Cantidad - 1</p> <p>Ubicación Centro</p>	<p><b>5</b></p> <p>Extensión placa</p>  <p>Cantidad - 2</p> <p>Ubicación Der. Izq.</p>	<p><b>6</b></p> <p>Marco</p>  <p>Cantidad - 2</p> <p>Ubicación Centro</p>
---	---	---	---	---	--

<p><b>A</b></p> <p>Tornillo button</p>  <p>Cantidad - 4</p> <p>Medidas 8 x 30 mm</p>	<p><b>B</b></p> <p>Tornillo Bristol</p>  <p>Cantidad - 4</p> <p>Medidas 8 x 40 mm</p>	<p><b>C</b></p> <p>Tornillo butt on</p>  <p>Cantidad - 2</p> <p>Medidas 8 x 20 mm</p>	<p><b>D</b></p> <p>Tornillo button</p>  <p>Cantidad - 18</p> <p>Medidas 6 x 16 mm</p>	<p><b>F</b></p> <p>Buje</p>  <p>Cantidad - 4</p> <p>Medidas 8 x 6 x 17</p>	<p><b>H</b></p> <p>Tuerca de seguridad</p>  <p>Cantidad - 18</p> <p>Medidas 6 mm</p>	<p><b>I</b></p> <p>Tuerca de seguridad</p>  <p>Cantidad - 2</p> <p>Medidas 8 mm</p>
---	--	--	--	---	---	--



## Instalación



**1-** Ubicar la platina soporte de placa (4) en el espacio de la placa, haciendo uso de los tornillos suministrados (D).



**2-** Anclar la platina extensión de placa (5) a la platina ya ubicada en el soporte de la placa, haciendo uso de los tornillos suministrados (C) y las tuercas (I).



**3-** Luego soltar los cala pies de la moto y ubicar la platina de anclaje al cala pies (2), haciendo uso de los tornillos suministrados (B), asegurándose de que la platina quede detrás del cala pies de la moto.



**4-** Sujetar la platina extensión cala pies (3) a la platina de anclaje (2), haciendo uso de los tornillos suministrados (D) y las tuercas (H).



**5-** Soltar las agarradera originales de la moto y ubicar la "platina agarraderas" (1). Antes de poner las platinas ubicar los bujes (F) y luego ubicar la platina, de tal manera que los bujes queden entre la platina y la moto. luego sujetarlas haciendo uso de los tornillos suministrados (A).

**6-** Finalmente poner el marco de las maletas (6) en las platinas haciendo uso de los tornillos suministrados (D) y las tuercas (H).

**Nota:** En caso de poner el sistema de anclaje de maletas GIVI sobre el soporte de maletas TST, utilizar "traba roscas" de fuerza media para asegurar las piezas del sistema de anclaje GIVI.

### Tener en cuenta

Durante el **pre-ensamble** apretar los tornillos solo con la mano y una vez montado en la moto comenzar a **ajustar todos los tornillos con la herramienta** necesaria.

Cada 3.000 km hacer una revisión y ajuste de los tornillos del sistema.