

Instalación

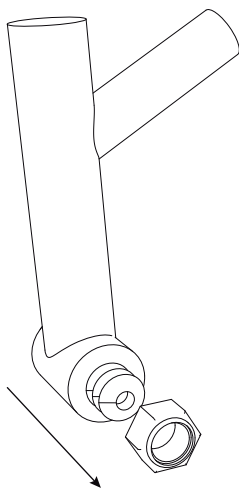

1- Retirar las tuercas y el perno original ubicado en la parte frontal del chasis de la moto.

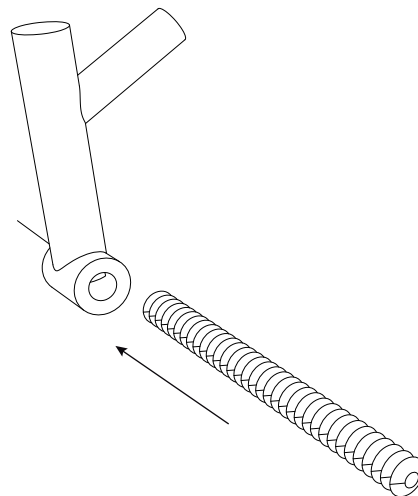
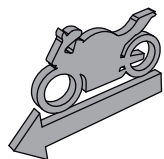

2- Pasar por el agujero la varilla roscada (A) suministrada dejandola salida en ambos lados por igual.

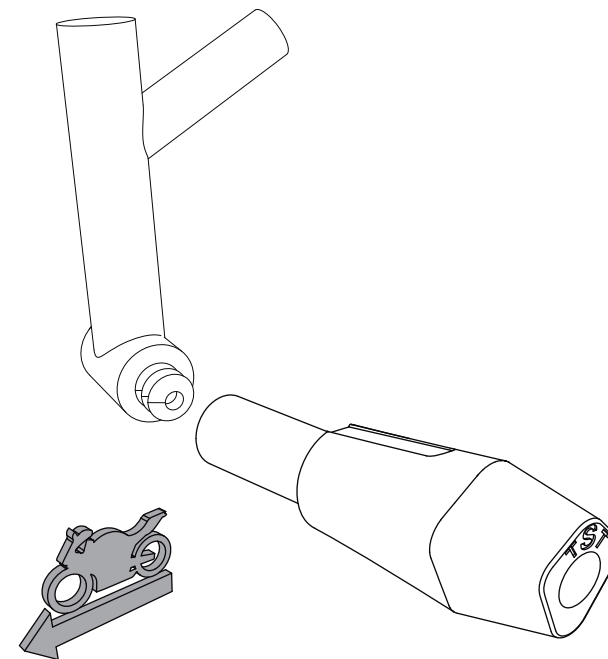

3- Ubicar a cada lado el buje suministrado (B) hasta ajustarlo con la mano. Poner el deslizador a cada lado haciendo uso de los tornillos (C) y comenzar a apretar hasta que el sistema quede totalmente fijo y sin vibracion alguna.

Slider

1

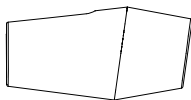

Cantidad - 2

Ubicación Izq - Der



8 mm



14 mm

A

Varilla Roscada

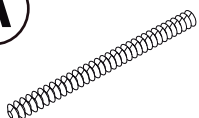

Cantidad - 1

Medidas: 10 x 315mm

B

Buje Roscado

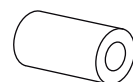

Cantidad - 2

Medidas: 60 x 25mm

C

Tornillo bristol

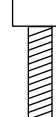

Cantidad - 2

Medidas 10 x 35 mm

Tener en cuenta

Durante el **pre-ensamble** apretar los tornillos solo con la mano y una vez montado en la moto comenzar a **ajustar todos los tornillos con la herramienta** adecuada.

Cada 3.000 km hacer una revisión y ajuste de los tornillos del sistema.

Producto de alto impacto. No se aceptan reclamos posteriores a caídas.