

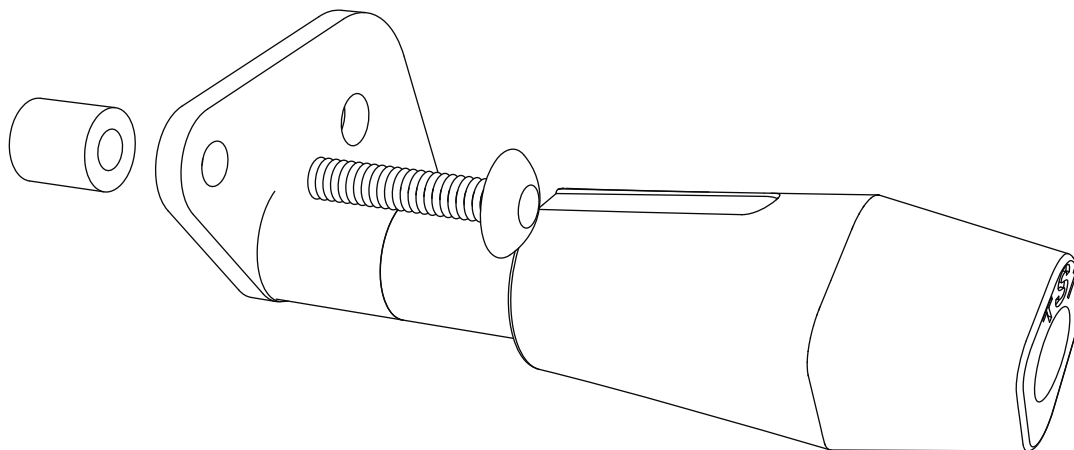

Kawasaki Versys 650 (2015) - Slider

TheSouthTrack
change your north

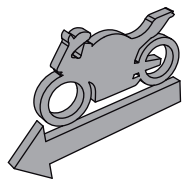
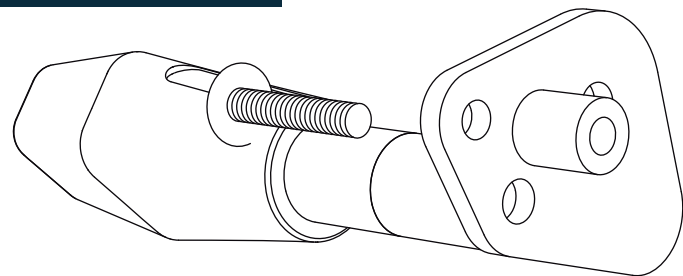

1

Slider Derecho

Cantidad - 1

Ubicación Derecha

2

Slider izquierdo

Cantidad - 1

Ubicación Izquierda

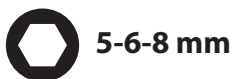

Instalación

1- Ubicar los tornillos que se encuentran en la parte frontal de la motocicleta a la altura del motor y que ayudan a sostener este. Soltar estos tornillos en ambos lados y al lado derecho soltar el tornillo posterior (8mm) que se encuentra junto a este.

Nota: soltar los tornillos que sostienen el motor un lado a la vez.

2- Una vez liberados los tornillos, restirar la tapa redonda metálica que hace las veces de arandela y dejar expuesto el caucho que se encuentra detrás de estas. Proceder a poner los Slider TST en este lugar y asegurarlos haciendo uso del tornillos original de la moto.

3- Luego de poner el tornillos principal, proceder a poner los tornillos auxiliares; en el lado derecho (ya retirado el tornillo de 8mm) proceder a ajustar haciendo uso del tornillos suministrado (A) y un buje (C) de manera que el buje quede entre el slider y la moto. El lado izquierdo proceder a ajustar el sistema haciendo uso del tornillo suministrado (B), un buje (C) y la tuerca (D), de manera que el buje quede entre el slider y la moto.

4- Una vez puesta toda la tornillería, proceder a ajustar todo el sistema hasta que no quede vibración alguna.

A

Tornillo button

Cantidad - 1

Medidas 8 x 30 mm

B

Tornillo button

Cantidad - 1

Medidas 8 x 50 mm

C

Buje

Cantidad - 2

Medidas 8 x 18 x 19

D

Tuerca de seguridad

Cantidad - 1

Medidas 8 mm

