

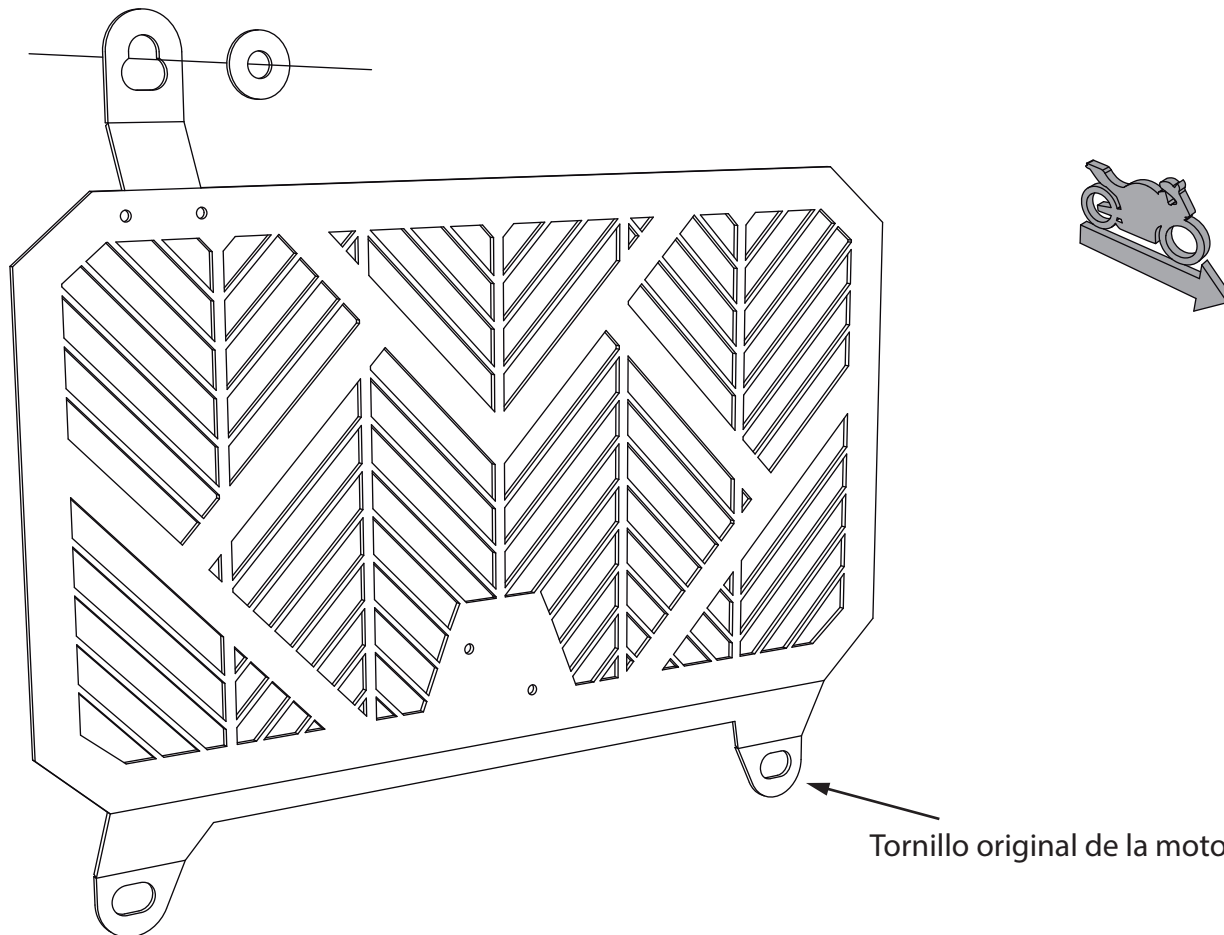

TheSouthTrack
change your north

Kawasaki Ninja 300 - Z 250 - Protector radiador



10 mm

1 Protector radiador

1

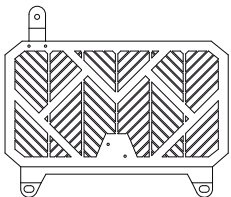

Cantidad - 1

Ubicación Central

A

Arandela

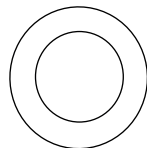

Cantidad - 1

Medidas 6 mm

Tornillo original de la moto

Instalación

- 1- Ubicar los tornillos originales que sostienen el radiador a la moto, el superior derecho y los dos inferiores.
- 2- Soltar los 3 tornillos y ubicar el protector del radiador alineando las perforaciones. en la perforacion superior asegurarse de de poner la arandela (A).
- 3- Una vez ubicado apretar todo el sistema y asegurarse que no haya vibración.

Tener en cuenta

Durante el **pre-ensamble apretar los tornillos solo con la mano** y una vez montado en la moto comenzar a **ajustar todos los tornillos con la herramienta** necesaria.

Al aflojar las fijaciones del radiador mantenerlo sostenido en su lugar.

Cada 3.000 km hacer una revisión y ajuste de los tornillos del sistema.

