

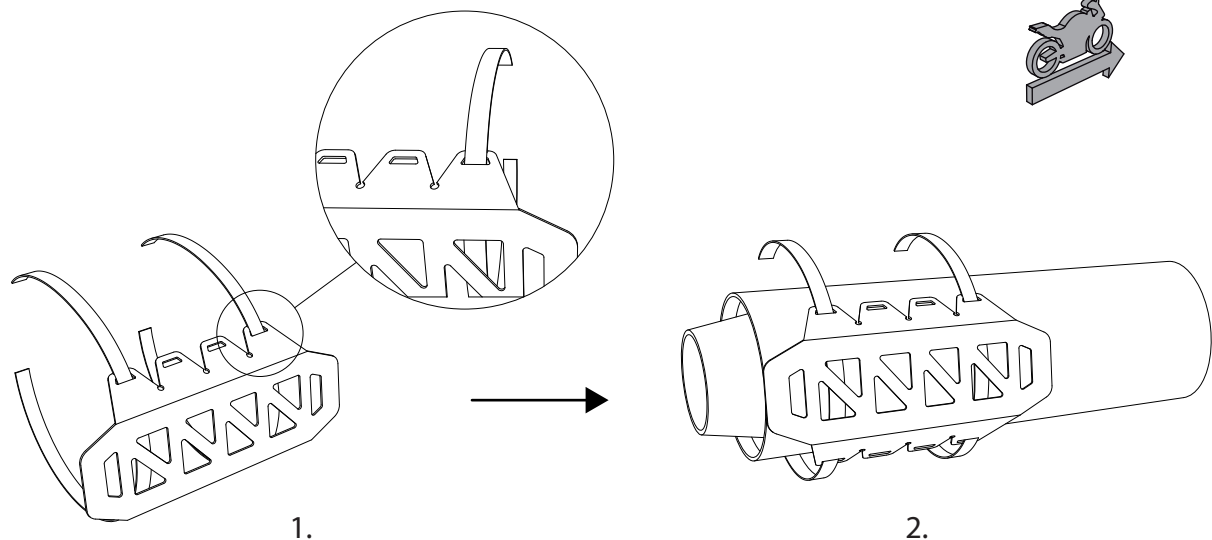

Protector de mofle

Honda NC 750 - Honda CB 500 - Suzuki GS500 - BMW 1150 GS - BMW F800 R

TheSouthTrack
change your north



Instalación

- 1- Tomar las abrazaderas (A) y pasarlas por los ojales del protector de mofle (Img 1.), hacerlo tanto en los ojales superiores como en los inferiores.
- 2- Una vez pre ensamblado ponerlo en el mofle en la posición deseada (Img 2.) y luego proceder a cerrar las abrazaderas y comenzar a ajustar el sistema.
- 3- Finalmente ajustar completamente las abrazaderas y verificar que el protector no tenga vibración o movimiento que pueda desprenderlo del mofle.



Protector de mofle

1

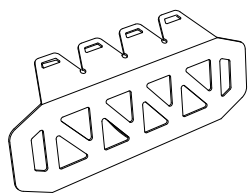

Cantidad - 1

Ubicación Centro

A

Abrazadera

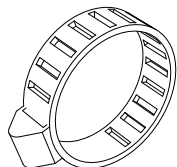

Cantidad - 2

Medidas 2"

Tener en cuenta

Durante el **pre-ensamble apretar los tornillos solo con la mano** y una vez montado en la moto comenzar a **ajustar todos los tornillos con la herramienta** adecuada.

Cada 3.000 km hacer una revisión y ajuste de los tornillos del sistema.

Producto de alto impacto. No se aceptan reclamos posteriores a golpes.

