

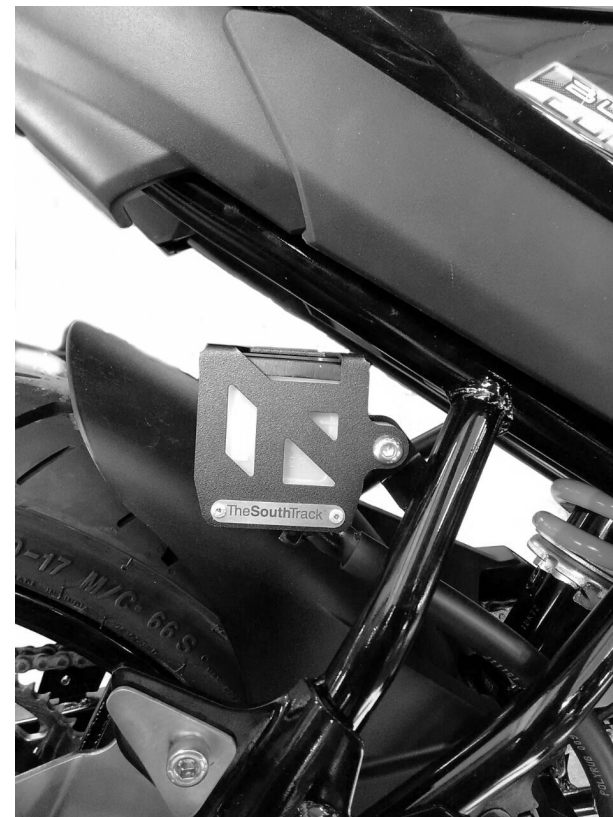

TheSouthTrack
change your north

Protector recipiente liquido de freno - Yamaha FZ 25

Bajaj Dominar 400 (2020)

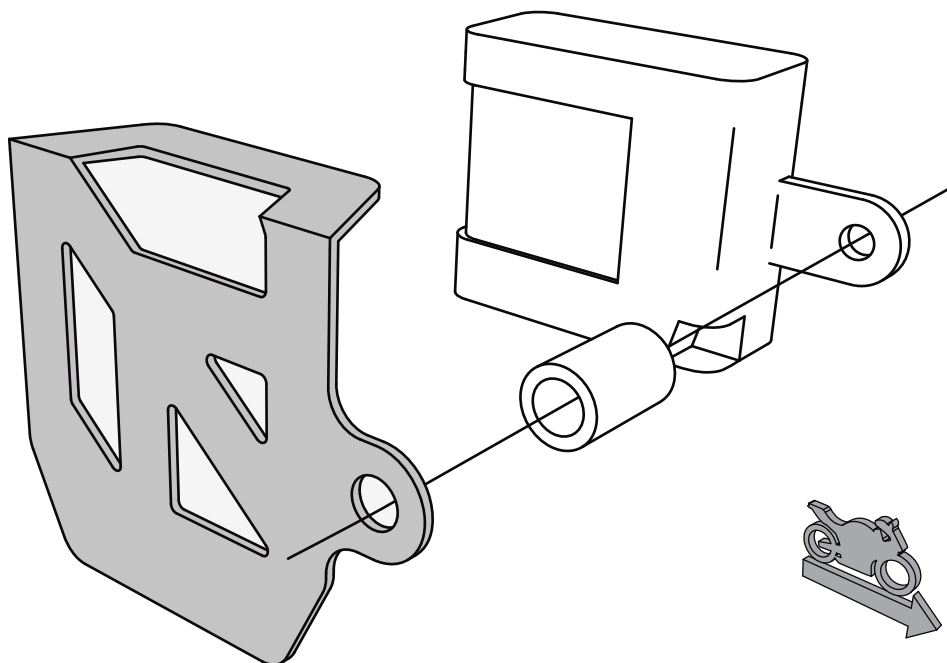

4 mm

1

Protector Recipiente liquido de freno

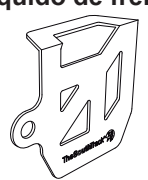

Cantidad - 1

Ubicación Centro

A Tornillo button



Cantidad - 1

Medidas 6 x 35 mm

B Buje



Cantidad - 1

Medidas 8 x 13 x 13

C Buje



Cantidad - 1

Medidas 8 x 4.5 x 13

Instalación

- 1- Soltar el tornillo que sostiene el recipiente de líquido de freno.
- 2- Poner el protector TST, asegurándose de poner el buje (B) de manera que quede entre el protector y el recipiente de líquido de freno. Asegurar el sistema haciendo uso del tornillo suministrado (A).
- 3- Finalmente apretar todo el sistema hasta que no quede vibración alguna.

Nota 1: Usar el buje suministrado "C" para instalar este producto en la Bajaj Dominar 400.

