



# Yamaha N Max - Portector de faro

TheSouthTrack  
change your north

 2.5 - 3 mm

 7 - 8 mm



**Ajuste de tornillos**  
M4 - 4 Nm  
M5 - 6 Nm  
M6 - 9,6 Nm  
M8 - 23 Nm  
M10 - 46 Nm

**1**



**Cantidad - 1**  
**Ubicación Centro**

**2**

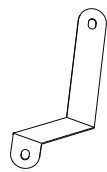

**Cantidad - 2**  
**Ubicación Der - Izq**

**3**

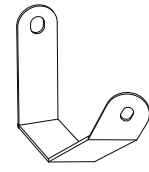

**Cantidad - 2**  
**Ubicación Der - Izq**

**A** Tornillo button

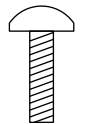

**Cantidad - 2**  
**Medidas 5 x 30 mm**

**B** Tuerca de seguridad

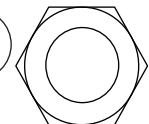

**Cantidad - 4**  
**Medidas 4 mm**

**C** Tornillo button

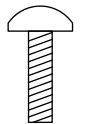

**Cantidad - 4**  
**Medidas 4 x 12 mm**

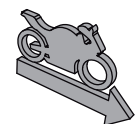
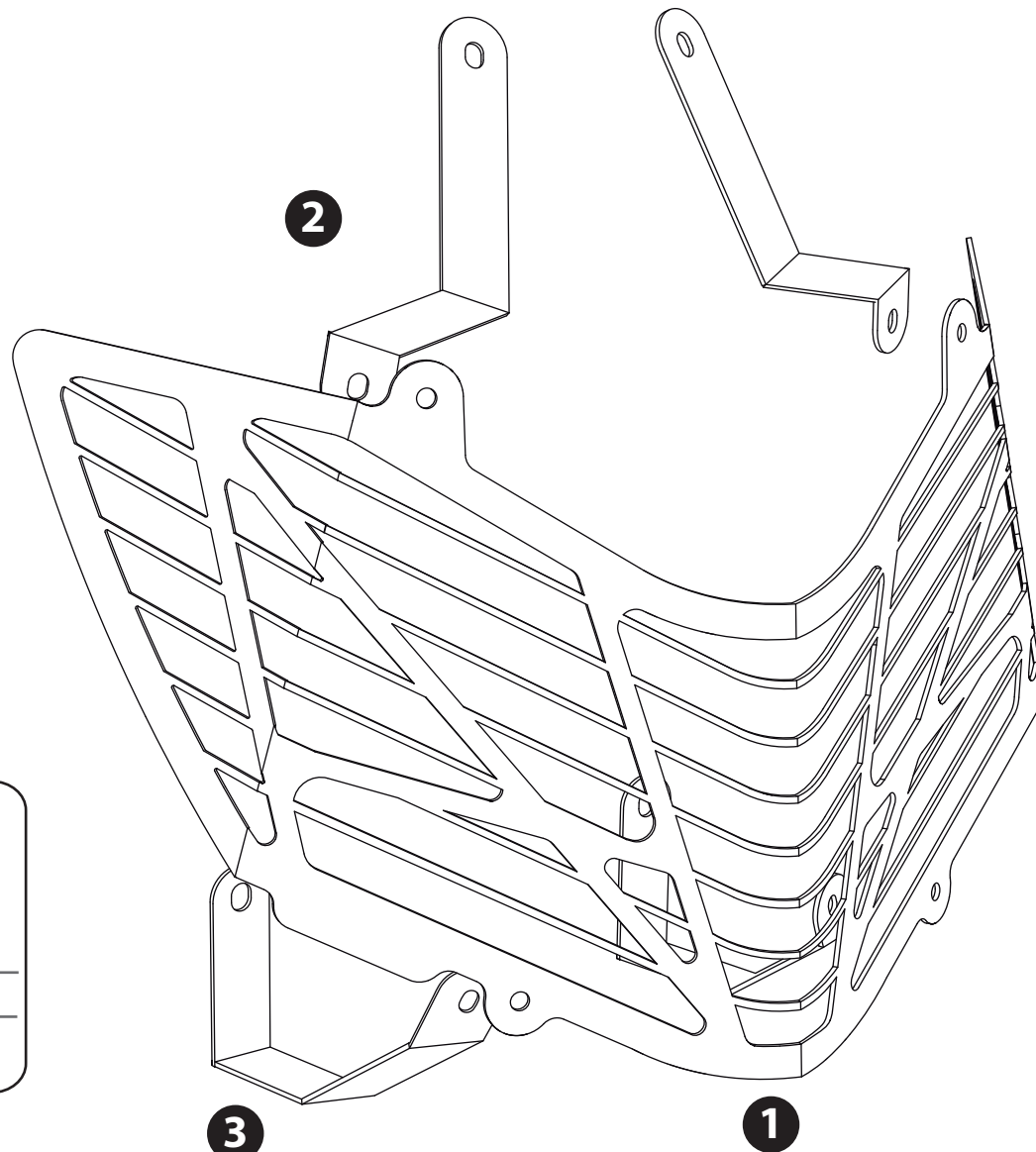

## Instalación



**1-** Soltar los tornillos de la parte frontal-inferior que sostienen el visor de la moto. Allí poner las piezas 2 en su respectivo lado (según imagen) y ajustarlas haciendo uso de los tornillos suministrados (A).



**2-** Ubicar en la parte interior de la moto cerca de la suspensión delantera, dos tornillos de ensamble con cabeza en estrella. Soltar el tornillo superior (ver nota) y ubicar allí la pieza suministrada 3 en su respectivo lado. Ajustar las piezas haciendo uso de los tornillos originales de la moto.

**3-** Una vez puestas las platina 2 y 3, tomar el protector de faro 1 y anclarlos a las piezas ya puestas haciendo uso de los tornillos suministrados (C) y las tuercas (B).

**4-** Finalmente ajustar todo el sistema hasta que no quede vibración alguna.

**Nota:** La platina numero 3 va en el tornillo de estrella superior - interior, no ponerlo en esta posición haría que el sistema baje y choque contra el guardabarros.

### Tener en cuenta

Durante el **pre-ensamble** apretar los tornillos solo con la mano y una vez montado en la moto comenzar a **ajustar todos los tornillos con la herramienta** necesaria.

Cada 3.000 km hacer una revisión y ajuste de los tornillos del sistema.