



Protector de motor - BMW G 650 GS

TheSouthTrack
change your north



4mm



10mm

Protector de motor

1

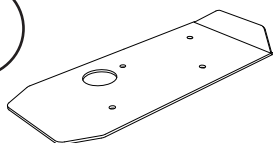

Cantidad - 1

Ubicación Centro

A

Tornillo button

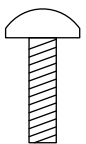

Cantidad - 2

Medidas 6 x 25 mm

B

Tornillo button

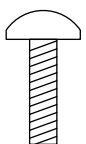

Cantidad - 2

Medidas 6 x 20 mm

C

Tuerca de seguridad

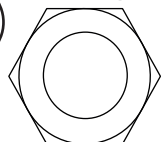

Cantidad - 3

Medidas 6 mm

D

Enganche



Cantidad - 2

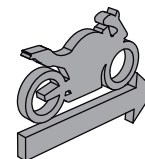
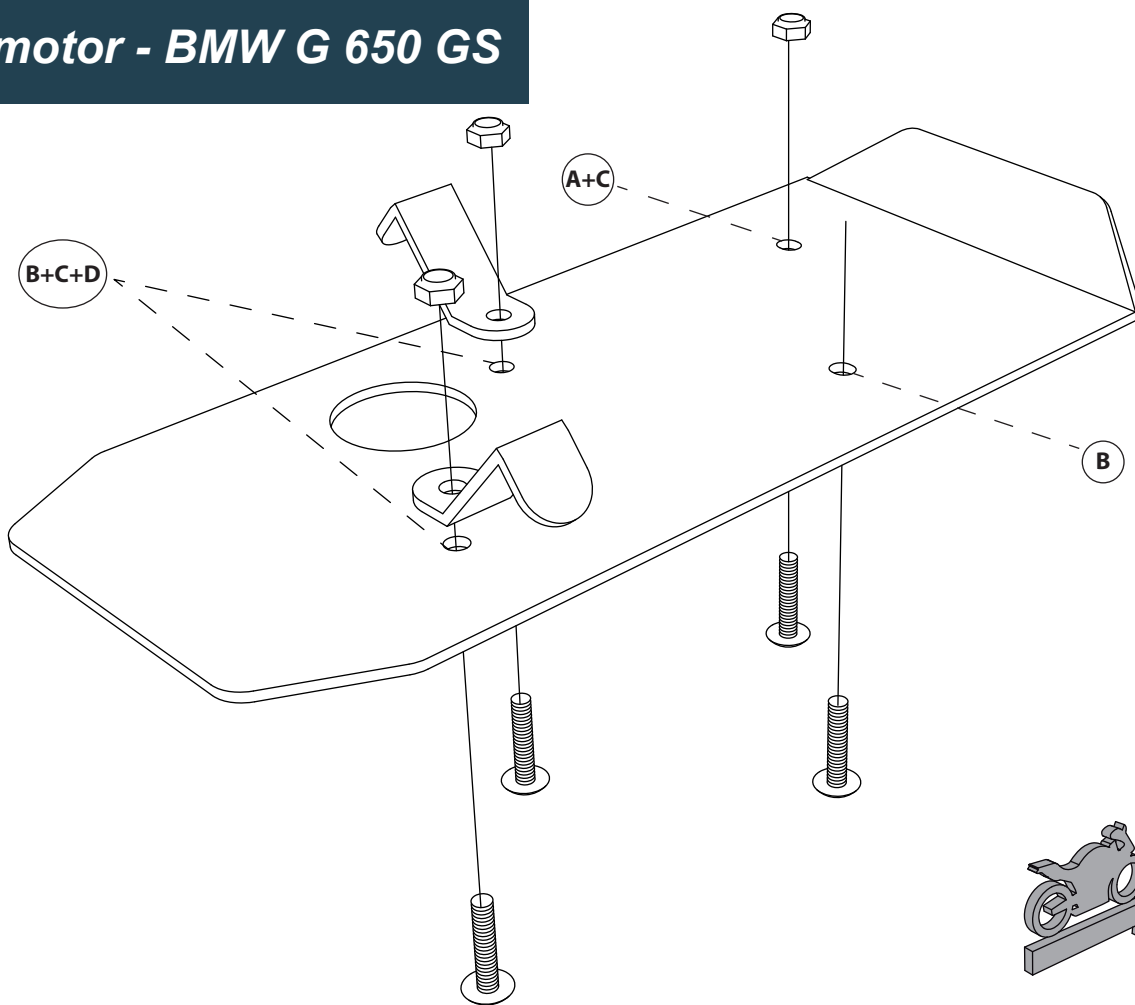

Instalación

1- Pre ensamblar el protector de motor, poniendo los enganches (D) como lo muestra la imagen y dejarlos sueltos para facilitar su movimiento al momento de la instalación.

2- Ubicar las perforaciones que se encuentran en la parte inferior-frontal del motor de la moto, de las cuales se ancla en protector de motor TST. Ubicar el protector de motor en dichas perforaciones y anclarlo haciendo uso de los tornillos suministrados como lo muestra la imagen.

Nota: la perforación en la que aparece únicamente indicado el tornillo "B", entra en un agujero roscado de la moto.

3- Una vez ubicado el protector, ajustar los enganches (D) de tal manera que abracen los tubos del chasis que pasan en la parte inferior del motor. Una vez estén ubicados los enganches alrededor del chasis, comenzar a ajustar la tornillería de estos para ajustar el sistema.

4- Apretar toda la tornillería hasta que no quede vibración alguna en el sistema.

