

Protector caliper freno delantero

YAMAHA FZ 16 (2008-up) incluida la 2.0/ FZ 25 (2018-up)/ R15 V3.0 (2019-up)

Ajuste de tornillos

- M4 - 4 Nm
- M5 - 6 Nm
- M6 - 9,6 Nm
- M8 - 23 Nm
- M10 - 46 Nm



14 mm

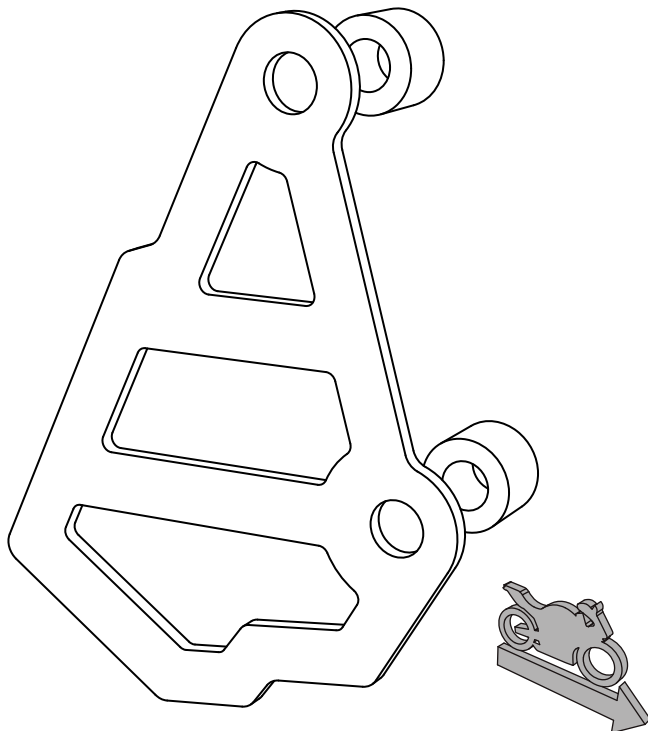

Instalación

- 1- Soltar los tornillos originales que sostienen el caliper de la moto. Se recomienda soltar uno a la vez para evitar que caiga el caliper.
- 2- Ubicar el protector (1) asegurándose de poner los bujes (B), sin importar el orden, de tal manera que estos queden entre el caliper y el protector.
Luego asegurar el protector haciendo uso de los tornillos suministrados (A).

Protector de caliper

1

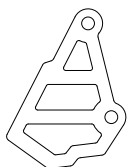

Cantidad - 1

Ubicación Centro

A

Tornillo Flange

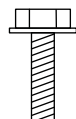

Cantidad - 2

**Medidas 10 x 50 mm
p 1.25**

B

Buje



Cantidad - 2

Medidas 10 x 13 x 19

Tener en cuenta

Durante el **pre-ensamble** apretar los tornillos solo con la mano y una vez montado en la moto comenzar a **ajustar todos los tornillos con la herramienta** adecuada.

Cada 3.000 km hacer una revisión y ajuste de los tornillos del sistema.

Producto de alto impacto. No se aceptan reclamos posteriores a golpes.