

0514010605

- 10mm
- 12-13-14-17 mm



Foto ilustrativa

Instalación

! Nota: Durante esta etapa y antes de comenzar a poner el kit de carenado TST, retirar los carenados, reubicar cables y líneas.

1- Retirar la platina del soporte del motor al lado izquierdo de la motocicleta y reemplazarla por la pieza suministrada (1), acomodar la platina nueva según se muestra en la imagen, utilizando la tornillería suministrada. No ajustar los tornillos hasta llegar al paso No 3.

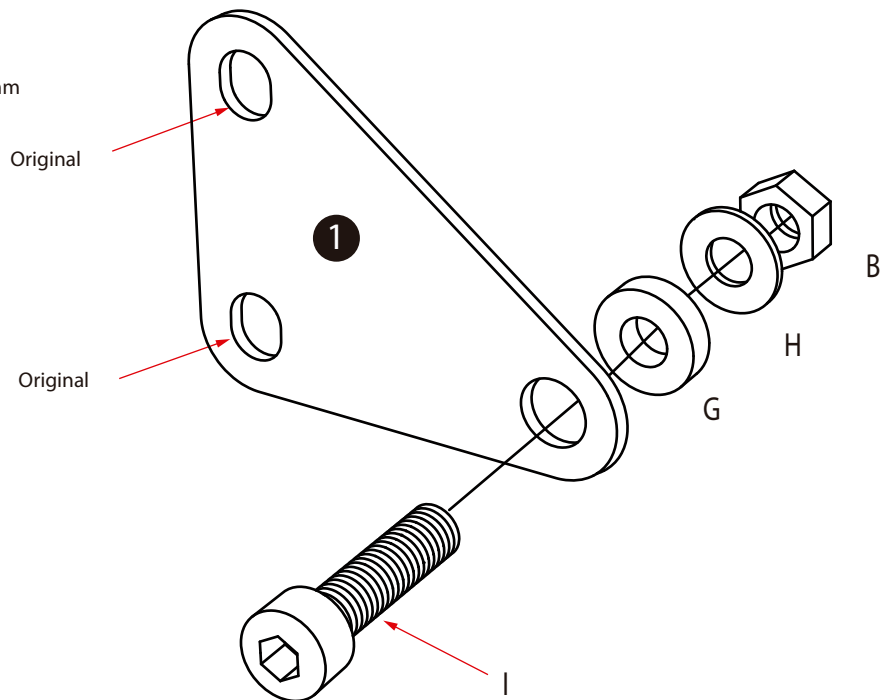
Es necesario soltar el sensor de gases con la llave 17mm para permitir la entrada del tornillo I.

1

Cantidad - 1

Ubicación Centro

 Tornillo Bristol Cantidad - 1 Medidas 10x60 mm	 Buje Cantidad - 1 Medidas 10x4.5x17	 Arandela Cantidad - 1 Medidas 10 mm	 Tuerca de seguridad Cantidad - 1 Medidas 10 mm
---	--	--	---

Tener en cuenta

Durante el **pre-ensamble** apretar los tornillos solo con la mano y una vez montado en la moto comenzar a **ajustar todos los tornillos con la herramienta** necesaria.

Cada 3.000 km hacer una revisión y ajuste de los tornillos del sistema.

0514010605

- 4-5mm
- 8-10mm



Foto ilustrativa

Instalación

Este producto solo puede instalarse en la motocicleta cuando el carenado y las tapas han sido removidas, de lo contrario puede tener dificultades en su instalación.

2- Retirar la cubierta de radiador original de la motocicleta, dejando al descubierto los puntos de anclaje como lo muestra la foto.

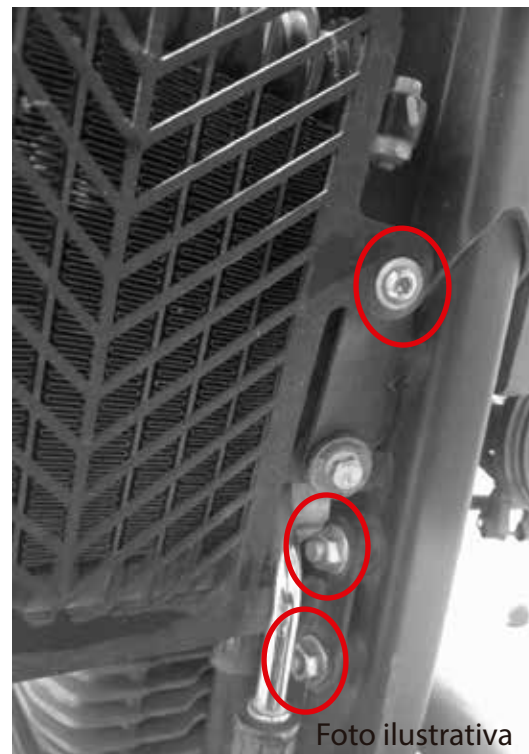
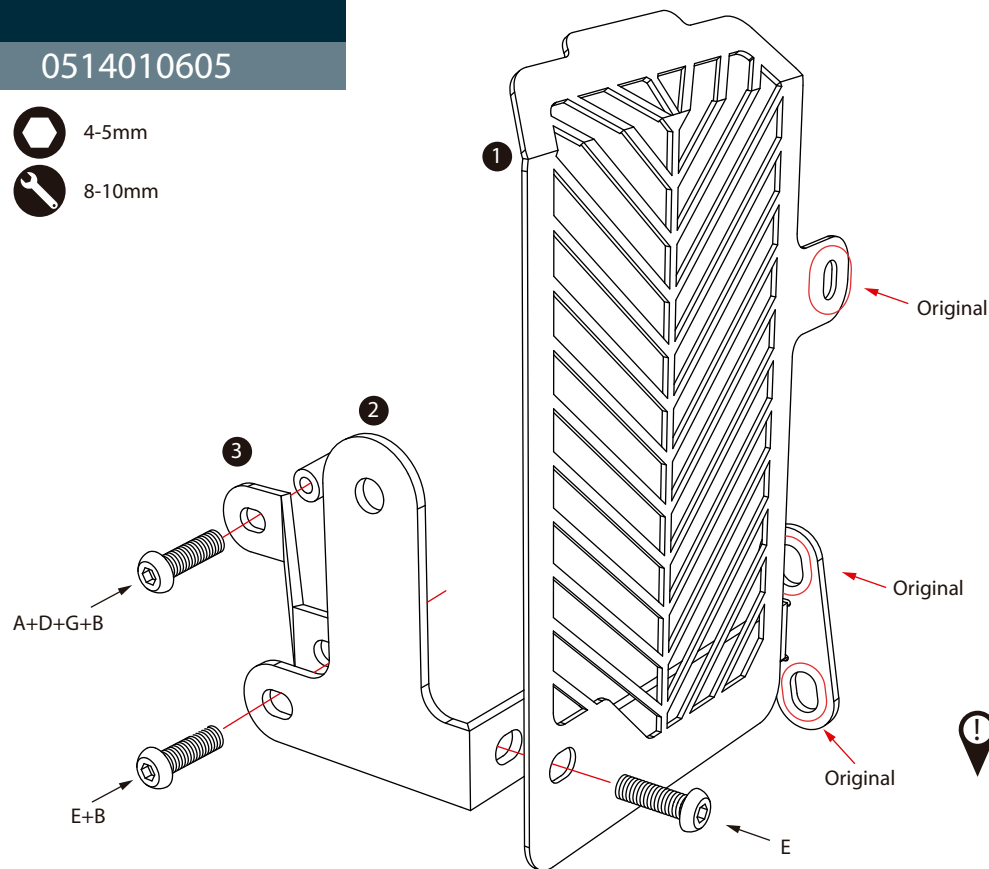
3- Anclar los componentes del protector haciendo uso de la tornillería suministrada y la original (según el caso) como lo muestra la ilustración.

4- Una vez instalado todo el conjunto no ajustar completamente hasta llegar al paso N°(6).

1

Cantidad - 1
Ubicación Centro

2

Cantidad - 1
Ubicación Centro

3

Cantidad - 1
Ubicación Centro

A Tornillo button

Cantidad - 1
Medidas 6 x 40 mm

B Tuerca de seguridad

Cantidad - 2
Medidas 6 mm

C Arandela

Cantidad - 1
Medidas 6 mm

D Buje

Cantidad - 1
Medidas 8x13x20

E Tornillo button

Cantidad - 2
Medidas 6 x 16 mm

G Buje caucho

Cantidad - 1
Medidas 8x4.5x17

0514010605

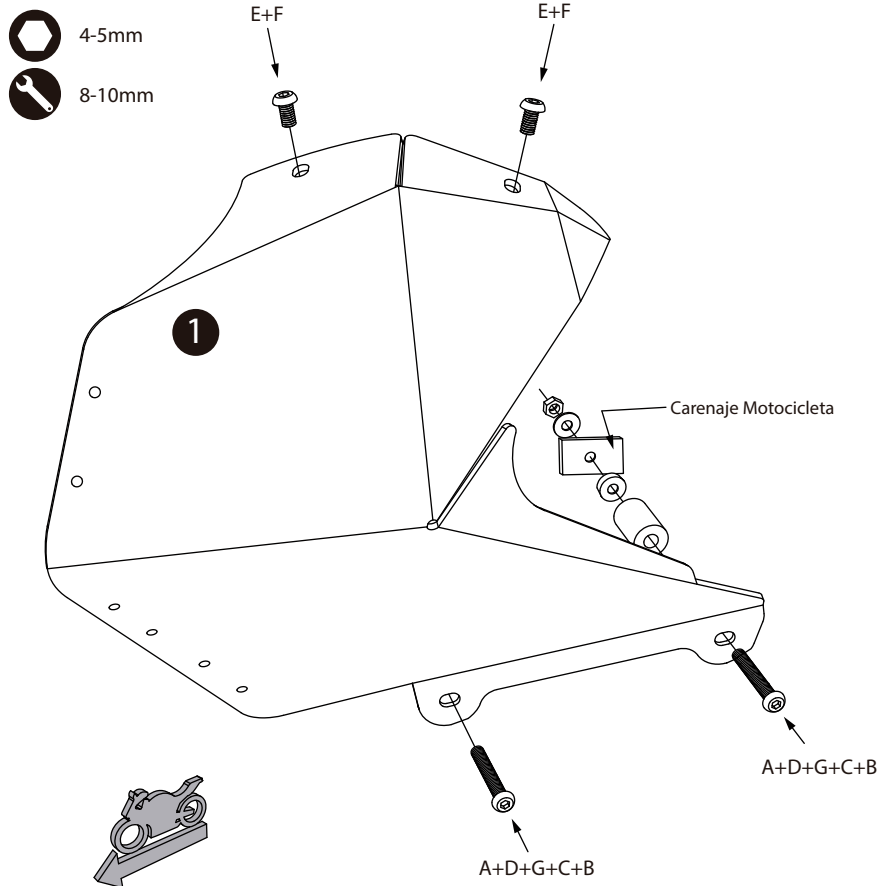

Ajuste de tornillos

M4 - 4 Nm
M5 - 6 Nm
M6 - 9,6 Nm
M8 - 23 Nm
M10 - 46 Nm



Instalación





Nota: Recordar que para esta etapa ya retiramos todo el carenaje frontal y lateral de la motocicleta. Se recomienda re-acomodar líneas de fluidos, cableado y líneas de medidores.

5- Una vez retirado todo el carenado y re-acomodadas las líneas, proceder a hacer el montaje de los carenados laterales TST No 1 y 2, haciendo uso de la tornillería suministrada como lo muestra la ilustración.

6- Una vez ubicados todos los componentes ajustar todo el sistema hasta que no quede vibración alguna.

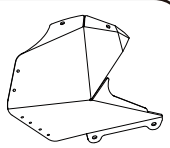
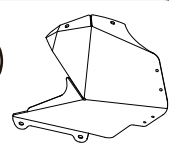

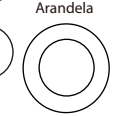
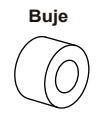
Nota: Se recomienda instalar este producto en conjunto con el protector de radiador TST para Honda XRE 300, ya que al retirar el carenado frontal/lateral el radiador pierde estructura y puede generar vibraciones, además de quedar expuesto a golpes.

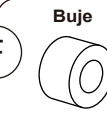
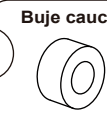
<p>1</p>  <p>Cantidad - 1 Ubicación Izquierda</p>	<p>2</p>  <p>Cantidad - 1 Ubicación Derecha</p>	<p>A</p> <p>Tornillo button</p>  <p>Cantidad - 3 Medidas 6 x 40 mm</p>	<p>B</p> <p>Tuerca de seguridad</p>  <p>Cantidad - 3 Medidas 6 mm</p>	<p>C</p> <p>Arandela</p>  <p>Cantidad - 3 Medidas 6 mm</p>	<p>D</p> <p>Buje</p>  <p>Cantidad - 3 Medidas 8x13x20</p>	<p>E</p> <p>Tornillo button</p>  <p>Cantidad - 4 Medidas 6 x 16 mm</p>	<p>F</p> <p>Buje</p>  <p>Cantidad - 4 Medidas 8x4.5x17</p>	<p>G</p> <p>Buje caucho</p>  <p>Cantidad - 3 Medidas 8x4.5x17</p>
---	---	--	---	--	---	--	--	---

