

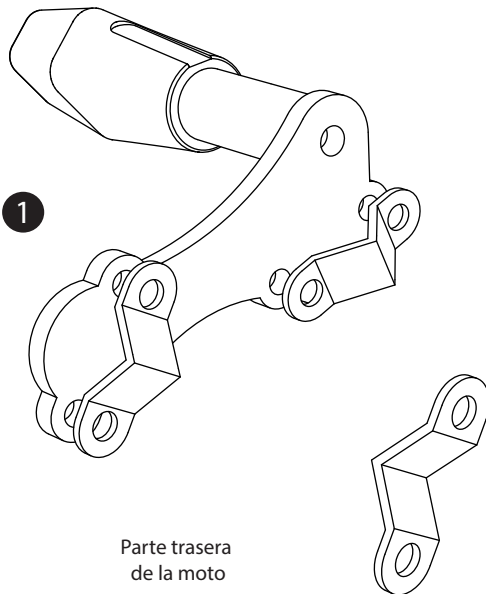

**TheSouthTrack**  
change your north

# Honda CBR 250 (2012 up) - Slider



Parte trasera  
de la moto

Parte delantera  
de la moto

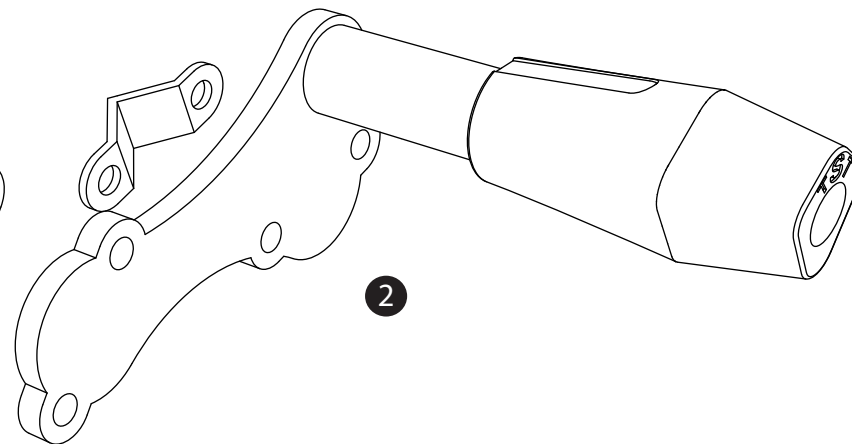

**1** **Slider Izquierdo**



Cantidad - 1

Ubicación Izquierda

**2** **Slider Derecho**



Cantidad - 1

Ubicación Derecha

**A** **Abrazaderas**

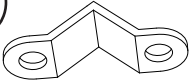

Cantidad - 4

Medidas

**B** **Tuerca**

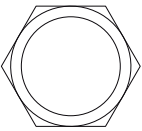

Cantidad - 8

Medidas 8 mm

**C** **Tornillo Button**

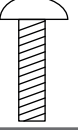

Cantidad - 8

Medidas 8 x 20 mm

**Herramientas para instalación**

- Llave rache y copa 13 mm (1/2")
- Llave de tuercas 13 mm





## Instalación

**1-** Ubicar la posición del slider en la cercha del chasis de la moto, introduciéndolo por la ranura del carenaje.

**2-** una vez ubicada la posición de los slider, tomar las abrazaderas (A) y ubicarlas de manera que queden rodeando el chasis y se anclen a los slider. Asegurar el sistema haciendo uso de los tornillos (C) y las tuercas (B).

**3-** finalmente ajustar todo el sistema hasta que no quede vibración alguna.

Nota: Se recomienda cubrir el chasis con alguna película delgada para evitar que la pintura resulte rayada por la instalación de los slider TST.

### Tener en cuenta

- Durante el **pre-ensamble apretar los tornillos solo con la mano** y una vez montado en la moto comenzar a **ajustar todos los tornillos con la herramienta** necesaria.
- Para la instalación de este sistema no es necesario quitar el carenaje de la moto
- Cada 3.000 km hacer una revisión y ajuste de los tornillos del sistema.