



TheSouthTrack
change your north

Extensión de cúpula graduable

- 3mm
- 8mm



1

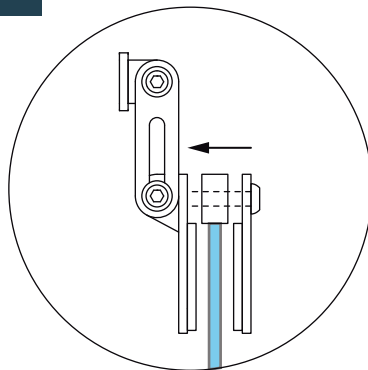

2

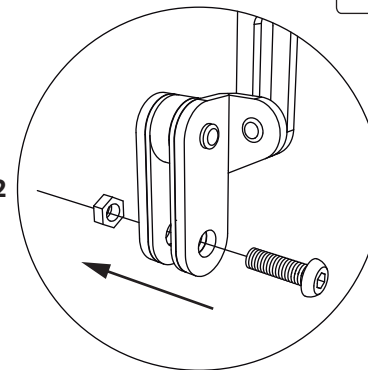

Al poner el extensor de cúpula, ubicarlo en el lugar deseado y luego ajustarlo a la cúpula original apretando únicamente un tornillo con la herramienta adecuada.

Se sugiere la posibilidad de perforar el visor original de la moto para lograr un mayor ajuste del extensor de visor TST. Perforar con la herramienta adecuada y con el mayor cuidado posible para evitar daños. Asegurar la pieza con la tornillería suministrada.

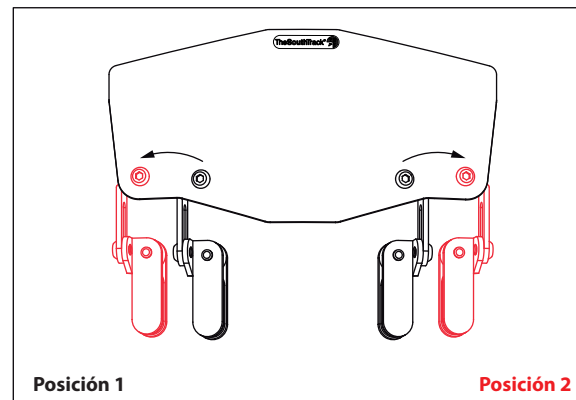
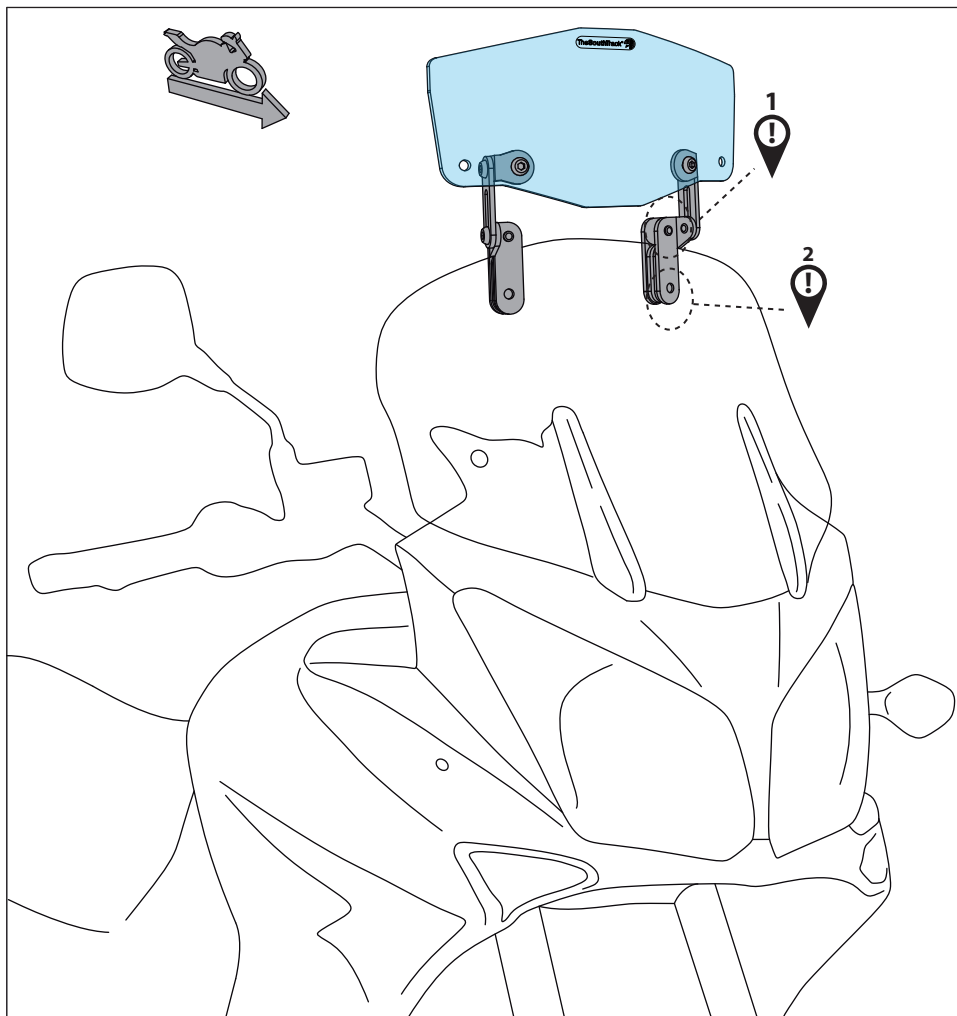

Los anclajes se pueden ubicar en las diferentes posiciones (perforaciones) del extensor, dependiendo del ancho de la cúpula a la cual se va a anclar.

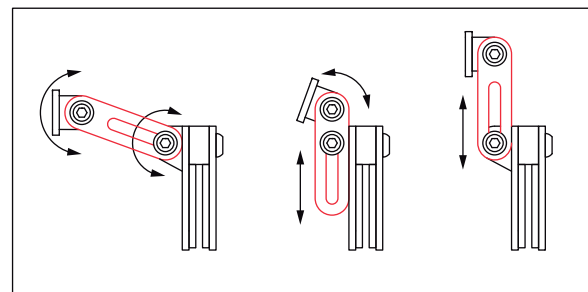

Los anclajes del extensor de cúpula poseen un gran rango de movimiento, por lo que pueden adquirir diferentes posiciones dependiendo de las necesidades del usuario.

Una vez puesto el extensor en la posición deseada, apretar todo el sistema hasta que no quede movimiento alguno.

- A** Tornillo button
Cantidad - 2
Medidas 5 x 25 mm
- B** Tuerca de seguridad
Cantidad - 2
Medidas 5 mm
- C** Arandela
Cantidad - 2
Medidas 5 mm

