



TheSouthTrack
change your north

0801010103

Royal Enfield Classic 350/ 500 - Defensas laterales (down - 2022)



Foto ilustrativa

Instalación

1- Ubicar el punto de sujeción de la defensa en la parte frontal de la moto (unión del chasis). Soltar el tornillo original que sostiene el bloque del motor en la parte frontal inferior y ubicar allí la defensa haciendo uso de la tornillería suministrada B. y D..

2- En la sujeción superior ubicar el tornillo "U" de forma que vaya de atrás hacia adelante, sujetando la defensa al chasis redondo de la moto.

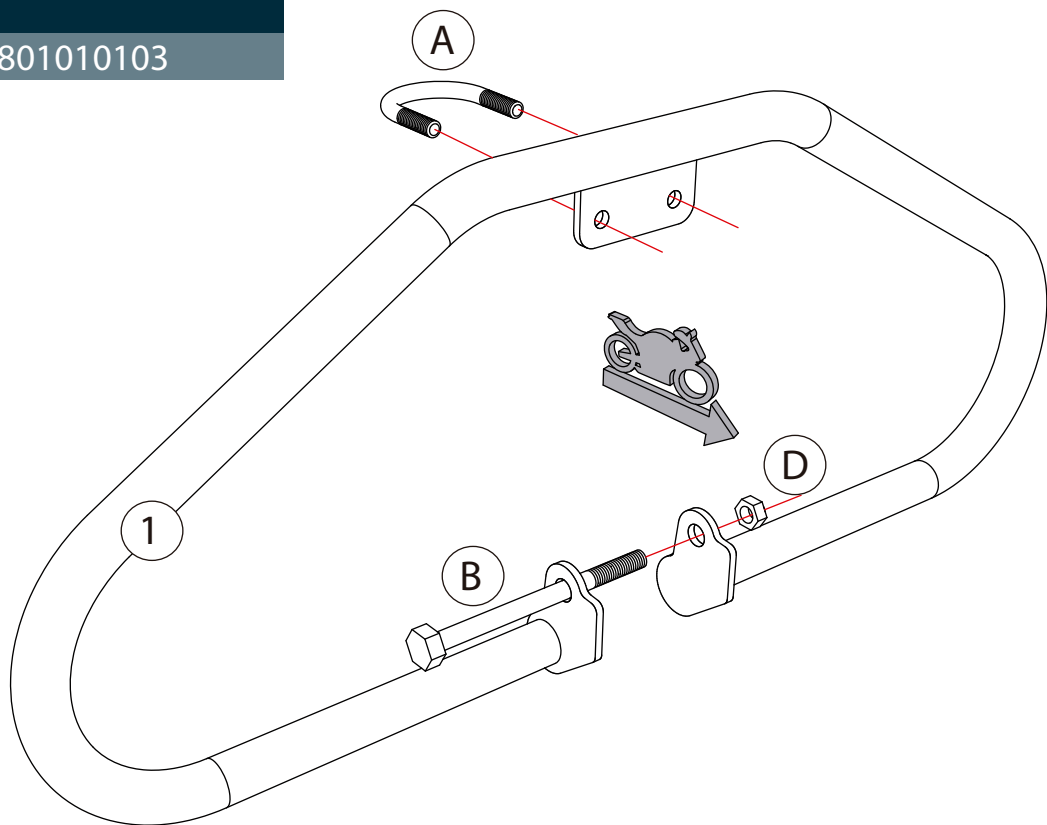
Nota 1: Se recomienda en este punto usar algún material blando para poner entre la defensa y el chasis de la moto para evitar que la pieza deje marcas en la moto.

Nota 2: En caso de que la moto cuente con el sensor de oxígeno es necesario retirarlo para la instalación, para luego ser instalado nuevamente.

3- Finalmente ajustar todo el sistema hasta que no quede vibración alguna.



13-17-19- 21 mm

