

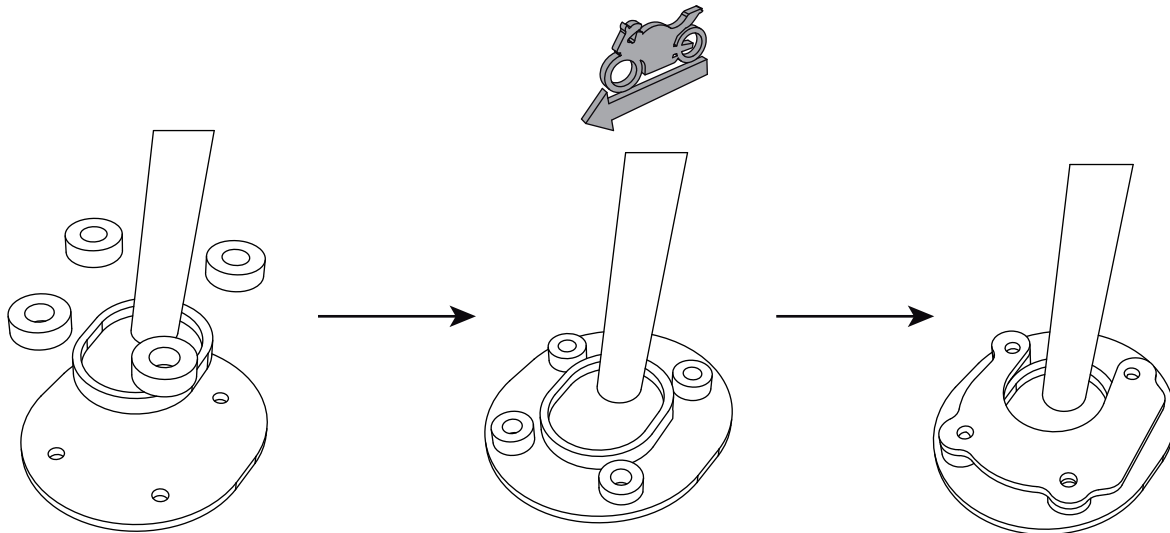

TheSouthTrack
change your north

Base de gato lateral - Yamaha XTZ 250

Tenere 250 - Tenere 660 - Honda CB 500 X / F - Kawasaki KLR 87 / 07



Producto instalado

Instalación

1- Pre ensamblar la pieza en dos de sus perforaciones; hacerlo de tal manera que el tornillo (B) entre abajo y salga en la parte superior donde se asegura haciendo uso de las tuercas suministradas (A). En este proceso asegurarse de poner 1 buje (C) en cada tornillo, de manera que los bujes queden ubicados entre las platinas que conforman el sistema.

2- Luego de pre ensamblar 2 de sus perforaciones, proceder a poner la base en el gato de la moto y ensamblar la tornillería en los dos agujeros restantes.

3- Una vez puesto todo el sistema comenzar a apretar cada uno de los tornillos y tuercas hasta que el sistema quede totalmente fijo.

Nota: En caso de la Yamaha Tenere 660 y la Kawasaki KLR (87-07) no se ponen los bujes y se usan los tornillos suministrados (D) en los orificios frontales.

A Tuerca de seguridad

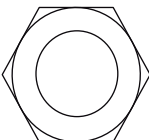

Cantidad - 4
Medidas 5 mm

B Tornillo Avellanado



Cantidad - 4
Medidas: 5 x 20 mm

C Buje

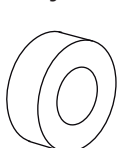

Cantidad - 4
Medidas 8 x 12.8 x 4.5

3 mm



8 mm



D Tornillo Avellanado



Cantidad - 2
Medidas: 5 x 16 mm

