



# Soporte exploradora universal tubería

TheSouthTrack  
change your north

3005013602

### Ajuste de tornillos

- M4 - 4 Nm
- M5 - 6 Nm
- M6 - 9,6 Nm
- M8 - 23 Nm
- M10 - 46 Nm



4 mm



Foto ilustrativa

## Instalación

1. Ubicar el soporte sobre el tubo.
2. Colocar la lona entre el tubo y el soporte.
3. Proceder a colocar los bujes en la parte interna del soporte.
4. Poner el tornillo y ajustar hasta que los bujes no tengan movimiento.

### Nota - Lonas

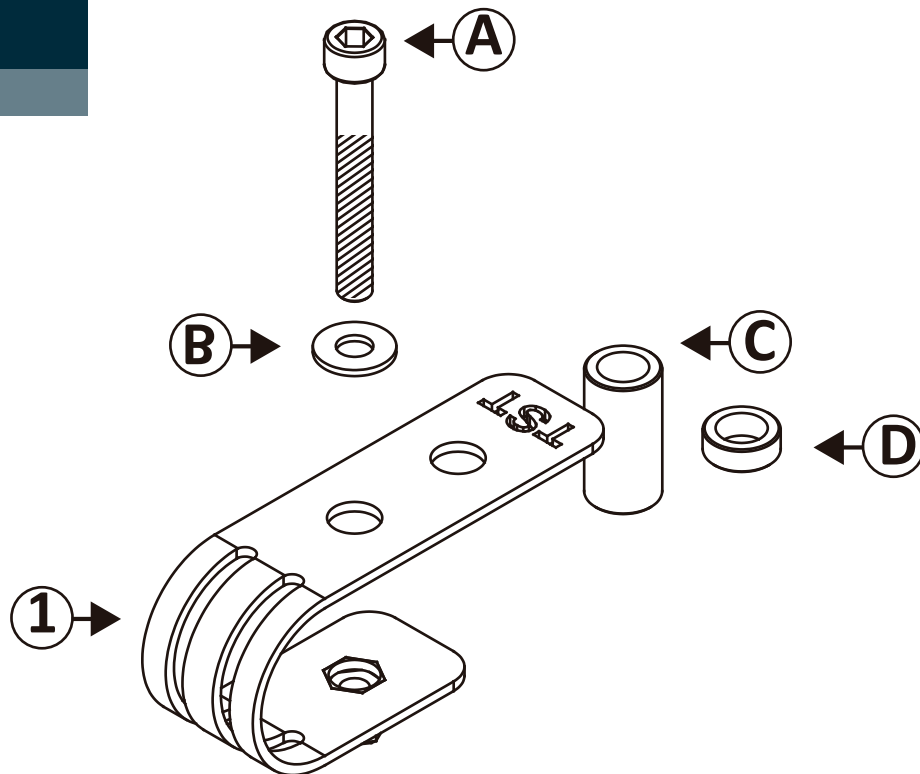
Las lonas suministradas pueden instalarse para las siguientes tuberías.

- Ø 1" (25.4 mm) - Lona E
- Ø 7/8" (22 mm) - Lona F
- Ø 3/4" (19 mm) - Lona E + Lona F

### Tener en cuenta

Durante el **pre-ensamble** apretar los tornillos solo con la mano y una vez montado en la moto comenzar a **ajustar todos los tornillos con la herramienta** adecuada.

Cada 3.000 km hacer una revisión y ajuste de los tornillos del sistema.

Producto de alto impacto. No se aceptan reclamos posteriores a caídas.

1

Cantidad - 1

Ubicación Der - Izq

