

Lado izquierdo

Lado Derecho

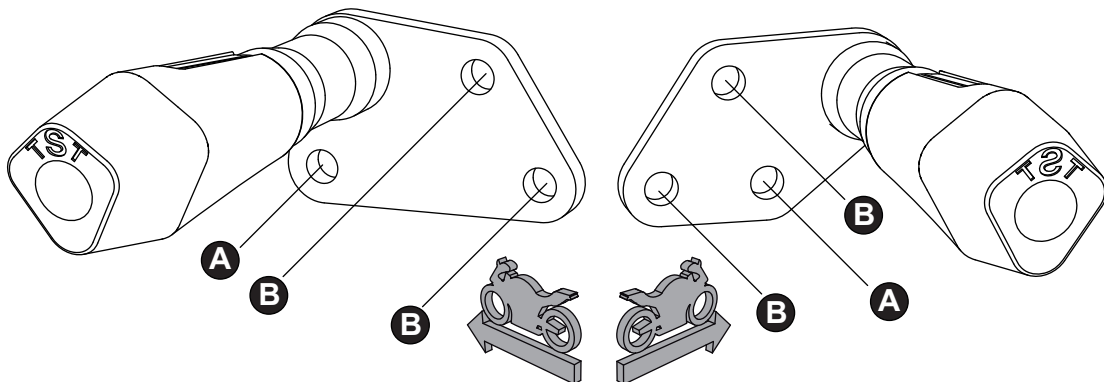

Instalación

1- Ubicar los tornillos bristol que se encuentran expuestos en la apertura del carenado a cada lado de la moto, a la altura del bloque. Proceder a retirar estos tornillos.

Nota: Retirar los tornillos de un lado a la vez para evitar que el motor se mueva de su posición.

2- Soltar los carenados que son necesarios para acceder a la totalidad de los tornillos a retirar (imagen 2)

3- Ubicar los slider en su respectivo lado y poner los tornillos suministrados en sus posiciones (como lo muestra la imagen 1).

4- Ajustar los slider hasta que no quede vibración alguna

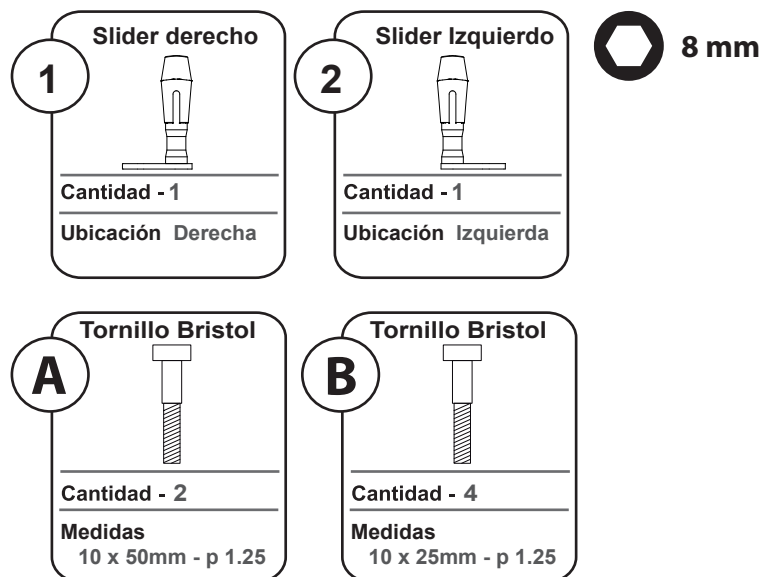

Tener en cuenta

Durante el **pre-ensamble** apretar los tornillos solo con la mano y una vez montado en la moto comenzar a **ajustar todos los tornillos con la herramienta** adecuada.

Cada 3.000 km hacer una revisión y ajuste de los tornillos del sistema.

Producto de alto impacto. No se aceptan reclamos posteriores a caídas.