

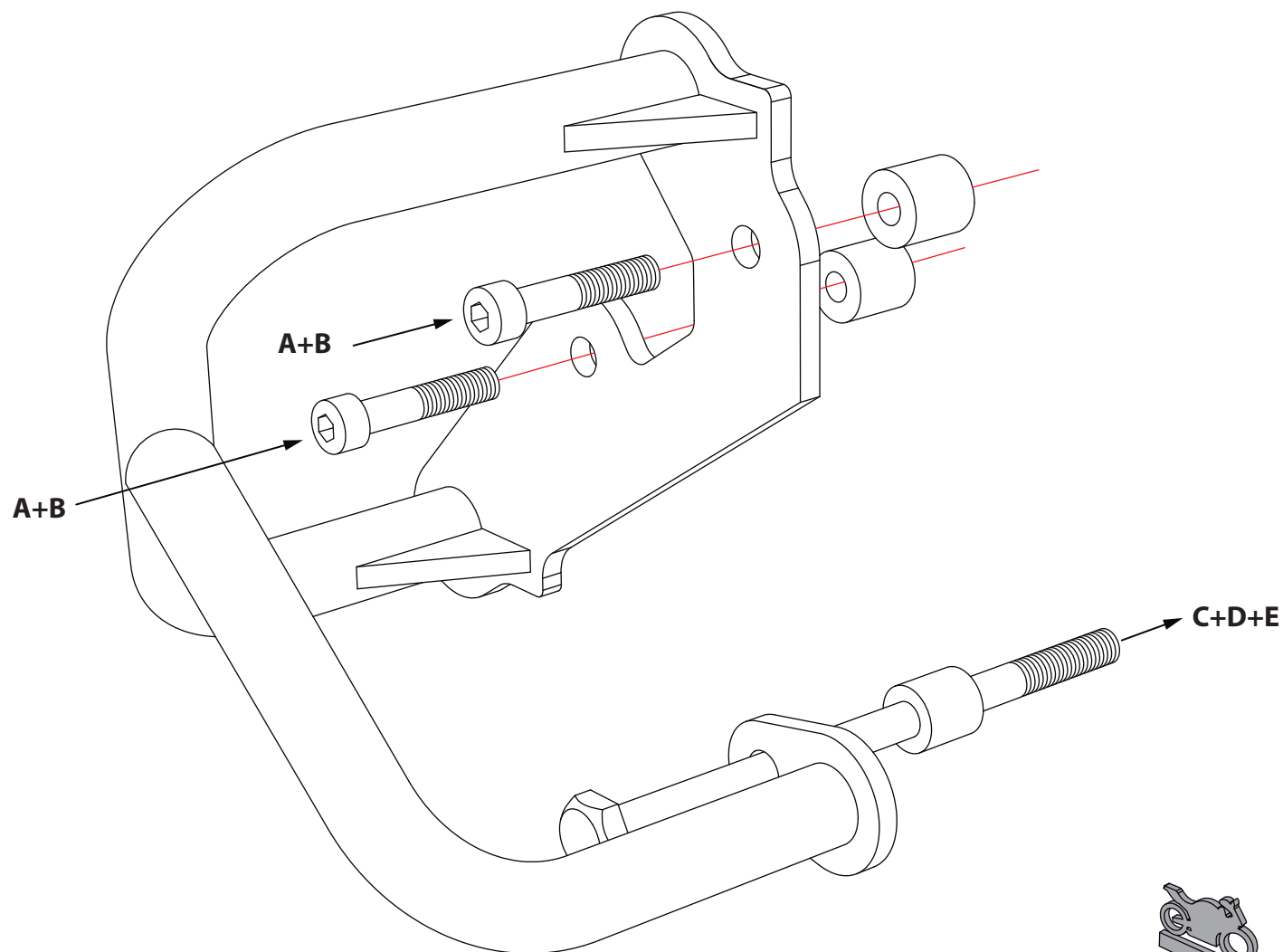

TheSouthTrack
change your north

0406013801



6-8 mm



15-17 mm

1

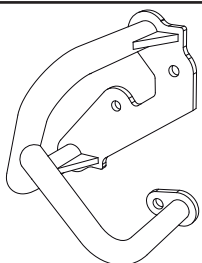

Cantidad - 2

Ubicación Der. - Izq.

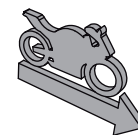

A

Tornillo Bristol

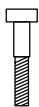

Cantidad - 4
Medidas 8 x 50 mm

B

Buje

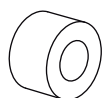

Cantidad - 6
Medidas 10x18x19

C

Tornillo Hex.

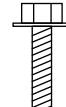

Cantidad - 1
Medidas 10 x 180

D

Tuerca de seguridad

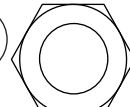

Cantidad - 1
Medidas 10 mm

E

Arandela

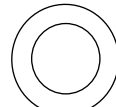

Cantidad - 2
Medidas 10 mm



- 1- Tapa plástica
- 2- Pin plástico
- 3- Tornillos de anclaje

Instalación

1- Soltar la tapa lateral únicamente del "pin plástico que la sostiene, permitiendo su manipulación. Retirar los dos tornillos de anclaje motor – chasis que se encuentran detrás de esta tapa. Ubicar el tornillo que se encuentra en la parte inferior – frontal del motor y retirarlo.

2- Una vez retirados todos los tornillos, proceder a ubicar las defensas haciendo uso de la tornillería suministrada como lo muestra la imagen en la pag. 1.

3- Ajustar toda la tornillería hasta que no quede vibración alguna y poner nuevamente la tapa lateral en el pin plástico.

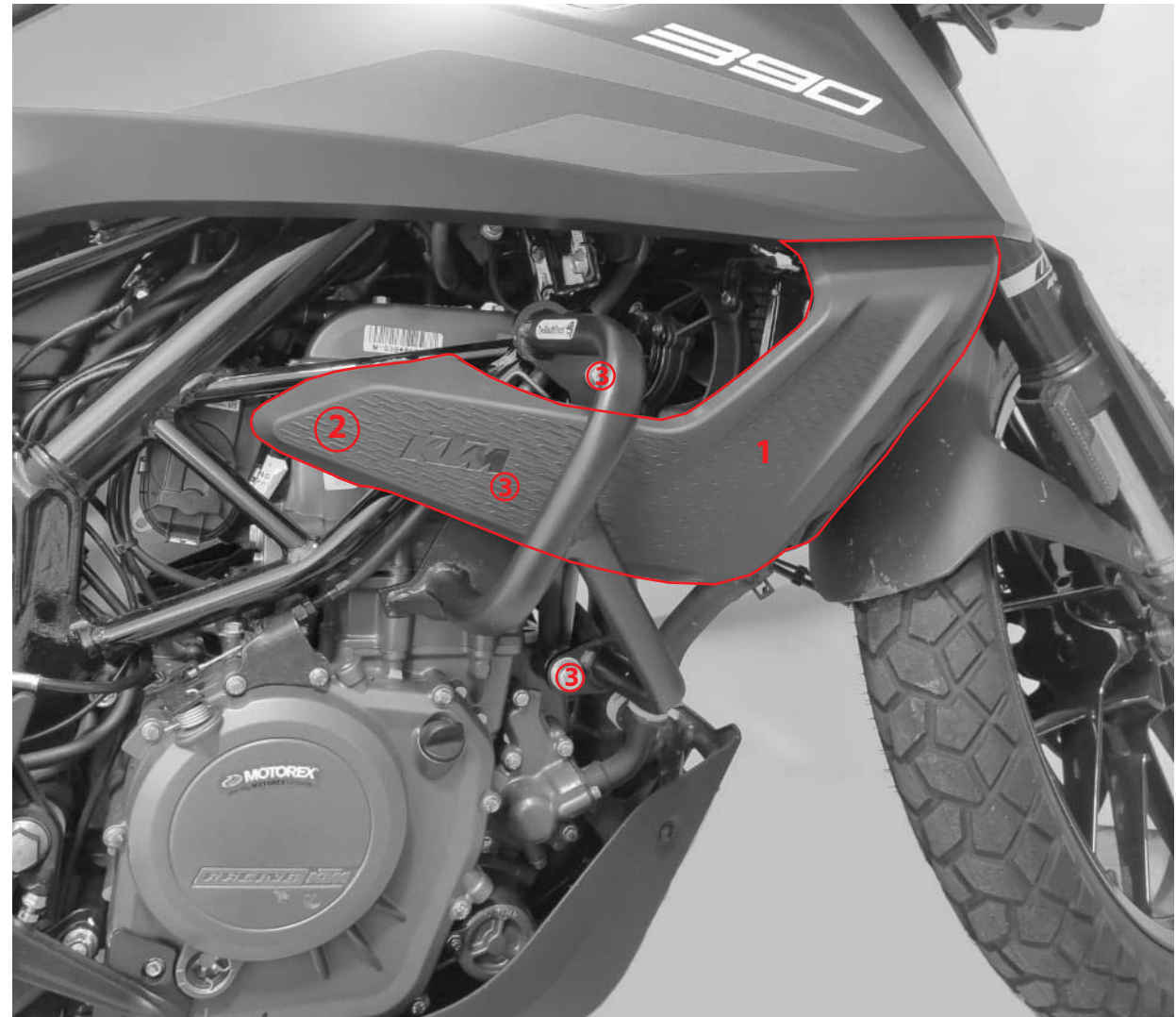

Tener en cuenta

Durante el **pre-ensamble** apretar los tornillos solo con la mano y una vez montado en la moto comenzar a **ajustar todos los tornillos con la herramienta** necesaria.

Cada 3.000 km hacer una revisión y ajuste de los tornillos del sistema.