

MANUAL DE INSTRUCCIONES  
OPERATING INSTRUCTIONS  
MODE D' EMPLOI  
GEBRAUCHSANWEISUNG  
MANUALE D'ISTRUZIONI  
MANUAL DE INSTRUÇÕES  
ИНСТРУКЦИЯ ПО ЭКСПЛУАТАЦИИ  
INSTRUKCJA OBSŁUGI

**Virutex**<sup>®</sup>

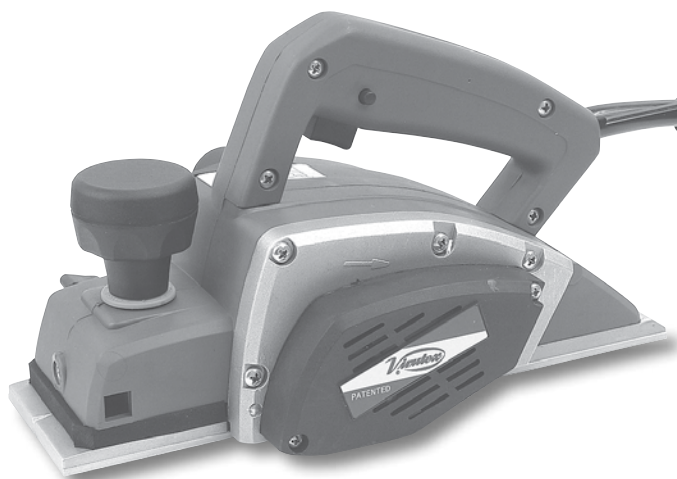

**CE23N**



Cepillo lijador  
Abrasive planer  
Rabot ponceur  
Schleifhobel  
Pialletto abrasivo  
Plaina lixadoral  
Абразивный Рубанок  
Szlifierka ścierna

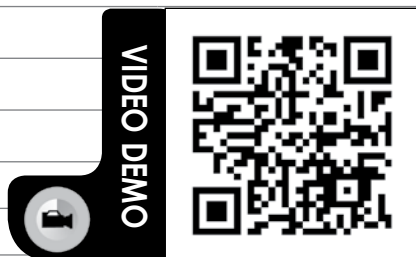

[www.virutex.es](http://www.virutex.es)



MANUAL DE INSTRUCCIONES  
 OPERATING INSTRUCTIONS  
 MODE D'EMPLOI  
 GEBRAUCHSANWEISUNG  
 MANUALE D'ISTRUZIONI  
 MANUAL DE INSTRUÇÕES  
 ИНСТРУКЦИЯ ПО ЭКСПЛУАТАЦИИ  
 INSTRUKCJA OBSŁUGI



página/page  
 seite/pagina  
 страница/strona

ESPAÑOL	Cepillo lijador CE23N	2
ENGLISH	CE23N Abrasive planer	4
FRANÇAIS	Rabot ponceur CE23N	7
DEUTSCH	Schleifhobel CE23N	9
ITALIANO	Pialletto abrasivo CE23N	12
PORTUGUÉS	Plaina lixadora CE23N	14
РУССКИЙ	CE23N Абразивный Рубанок	17
POLSKI	Szlifierka ścierna CE23N	19

## ESPAÑOL

### CEPILLO LIJADOR CE23N

(Ver imágenes pág. 22, 23)

#### 1. INSTRUCCIONES DE SEGURIDAD PARA EL MANEJO DEL CEPILLO



Antes de utilizar la máquina, lea atentamente el FOLLETO DE INSTRUCCIONES GENERALES DE SEGURIDAD que se adjunta con la documentación de la misma.

1. Asegúrese antes de conectar la máquina, que la tensión de alimentación, corresponda con la indicada en la chapa de características.
2. Antes de poner en marcha la máquina, asegúrese que el rodillo abrasivo esta bien sujeto y no roza con ninguna otra parte de la máquina.
3. Antes de empezar el trabajo, asegúrese que la superficie a lijar no tiene clavos o ángulos afilados que puedan dañar el rodillo abrasivo.
4. Mantenga siempre las manos alejadas del área de lijado, y sujete siempre la máquina por la empuñadura.
5. El polvo producido durante el lijado puede resultar tóxico o nocivo para la salud. Es necesario utilizar siempre la conexión para la aspiración de polvo.
6. También es recomendable trabajar con aspiración, para prolongar la vida del rodillo abrasivo.

7. Esperar a que la máquina este completamente parada antes de soltarla o apartarla.
8. Desconecte la máquina de la red eléctrica antes de realizar cualquier operación de mantenimiento.
9. Deberían utilizarse protectores auditivos durante el uso de la máquina (Ver capítulo 13)
10. Use siempre recambios originales VIRUTEX.

#### 2. CARACTERÍSTICAS TÉCNICAS

Voltaje.....	230 V
Potencia absorbida.....	700W
Motor universal.....	50/60 Hz
R.p.m en vacío.....	16.500
Ancho de lijado.....	81 mm
Profundidad de lijado máx.....	1 mm
Peso.....	3,2 Kg
Nivel de Presión acústica Ponderado A.....	88 dBA
Nivel de Potencia acústica Ponderada A.....	99 dBA
Incertidumbre de la medición.....	K = 3 dBA



**¡Usar protectores auditivos!**

Nivel total de emisión de vibraciones.....	$a_{h1} < 2,5 \text{ m/s}^2$
Incertidumbre de la medición.....	K: 1,5 $\text{m/s}^2$

#### 3. EQUIPO ESTÁNDAR

En el interior de la caja Ud. encontrará los elementos siguientes:

1. Cepillo lijador CE23N equipado con rodillo abrasivo de Grano 50
2. Escuadra guía lateral

3. Llave allen e/c 3 mm
4. Toma aspiración
5. Manual de instrucciones

#### 4. HERRAMIENTAS

REF.	DENOMINACIÓN
2345510	Rodillo abrasivo Gr. 40 Carborundum
2345511	Rodillo abrasivo Gr. 50 "
2345512	Rodillo abrasivo Gr. 60 "
2345514	Rodillo abrasivo Gr. 60 Oxido de circonio

#### 5. ACCESORIOS OPCIONALES

6446073 Acoplamiento aspiración

#### 6. DESCRIPCIÓN GENERAL Y APLICACIONES

El cepillo lijador CE23N es una herramienta útil para carpinteros, montadores, restauradores y astilleros náuticos. Está especialmente diseñado para trabajos de rebaje y/o alisado de: maderas, maderas barnizadas, maderas estratificadas, maderas blandas y materiales tales como fibra de vidrio, y fibra de carbono reforzada con resinas epoxi, vinílicas y poliéster.

Para obtener el mejor rendimiento de la máquina y alargar al máximo la vida del rodillo abrasivo, rogamos siga las siguientes indicaciones:

- Sitúe la profundidad de pasada según la dureza del material que vaya a lijar, de modo que le permita avanzar con cierta celeridad, con lo que evitará una pérdida excesiva de velocidad del rodillo y su consiguiente calentamiento.

- Cambie el rodillo abrasivo cuando esté gastado. Un rodillo muy gastado extrae muy poco material y calienta excesivamente el motor y el propio rodillo.

La máquina va provista de toma de aspiración, por la que puede conectarse, mediante el acoplamiento aspirador estandar (ref. 6446073) a nuestros aspiradores AS182K, AS282K o a cualquier aspirador industrial. Para el montaje de la toma de aspiración, desmontar la guía de salida de viruta A (Fig. 1), mediante el tornillo B y montar la toma de aspiración C en el mismo alojamiento.

#### 7. PUESTA EN MARCHA Y PARO DE LA MÁQUINA

El cepillo va equipado con un interruptor de seguridad con enclavamiento invertido que no permite puestas en marcha accidentales de la máquina.

Para poner en marcha la máquina, pulsar sobre el seguro del pulsador D y simultáneamente pulsar sobre el botón de interruptor E (Fig. 2)

#### 8. AJUSTE DE LA PROFUNDIDAD DE PASADA

Cuando se deban realizar trabajos de desbaste y/o alisados o acabados girar el pomo G (Fig. 2) hasta conseguir la profundidad de pasada necesaria (Profundidad máxima de lijado 1 mm)

Para realizar el achaflanado de los bordes de una pieza de una manera rápida y sencilla, situar la ranura delantera "V" del centro del patin del cepillo, sobre el borde de la pieza y avanzar el cepillo uniformemente, manteniendo el ángulo de 45° (Fig. 3)

#### 9. CAMBIO DEL RODILLO ABRASIVO



**Desconectar la máquina de la red eléctrica, antes de efectuar cualquier operación de mantenimiento.**

Para realizar el cambio del rodillo abrasivo proceder de la siguiente manera:

- Aflojar el pomo J (Fig. 4)
- Retirar la tapa de protección K (Fig. 4) levantándola primero por la solapa y girando hasta dejar libre el acceso al rodillo abrasivo L (Fig. 4)
- Aflojar la tuerca de bloqueo M (Fig. 4)
- Extraer el rodillo abrasivo L (Fig. 4) desplazándolo lateralmente.



**Asegúrese de que el cabezal del rodillo N (Fig. 5) esté totalmente exento de virutas, polvo etc antes de proceder al montaje del nuevo rodillo abrasivo.**

Antes de insertar el nuevo rodillo, verificar también que las juntas tóricas O-P (Fig. 5) se encuentran en buen estado, sin presencia de grietas o mordeduras, y correctamente montadas en su alojamiento.

Insertar el nuevo rodillo procediendo en sentido inverso al explicado para el montaje.

- Comprobar que el rodillo está enrasado con la base H (Fig. 6), si precisa de ajuste proceda de la siguiente manera:
- Subir o bajar la base H (Fig. 7), accionando sobre el husillo de regulación I (Fig. 7), mediante la llave allen e/c 3 mm que se suministra con la máquina hasta que el rodillo quede alineado con la base (Fig. 6)

#### 10. CAMBIO DE LAS JUNTAS TORICAS

Si observase que las juntas tóricas se encuentran deterioradas para su cambio proceder de la siguiente manera:

- Extraer la tuerca M, el casquillo prensor Q y las juntas tóricas O (Fig. 5) poniendo en su lugar las nuevas juntas originales VIRUTEX.
- Extraer las juntas tóricas P de sus correspondientes ranuras en el cabezal N y casquillo prensor Q sustituyéndolas por las nuevas juntas originales VIRUTEX (Fig. 5)

#### 11. CAMBIO DE LA CORREA DE TRANSMISION

Extraer la protección R desenroscando los tornillos S (Fig. 8). Sustituir la correa deteriorada T por otra original VIRUTEX teniendo la precaución de engranarla

correctamente con los dientes de la polea y sin forzarla.

## 12. MANTENIMIENTO ESCOBILLAS Y COLECTOR



**Desconectar la máquina de la red eléctrica, antes de efectuar cualquier operación de mantenimiento.**

Es importante sustituir las escobillas cuando tengan una longitud mínima de 5 mm. (Ver detalle en Fig. 5) Cambio de escobillas.

Desenroskar los tapones de color negro U (Fig. 5) de la carcasa y extraer la escobilla de la guía. Sustituir las escobillas por unas originales VIRUTEX y comprobar que deslizan suavemente dentro de sus guías. Roscar nuevamente el tapón que los encierra y dejar la máquina en marcha durante 15 min.



**Si observa que el colector presenta quemaduras o resaltes, debe hacerlo reparar en un Servicio Técnico VIRUTEX.**

## 13. LIMPIEZA DE LA MÁQUINA

Es importante limpiar siempre cuidadosamente la máquina después de su utilización mediante un soplado de aire seco.

Mantener el cable de alimentación en perfectas condiciones de uso.

Mantener libres y limpias, las aberturas de ventilación y refrigeración de la máquina.

## 14. NIVEL DE RUIDO Y VIBRACIONES

Los niveles de ruido y vibraciones de esta herramienta eléctrica han sido medidos de acuerdo con la Norma Europea EN 60745-2-14 y EN 60745-1 y sirven como base de comparación con máquinas de semejante aplicación. El nivel de vibraciones indicado ha sido determinado para las aplicaciones principales de la herramienta, y puede ser utilizado como valor de partida para la evaluación de la exposición al riesgo de las vibraciones. Sin embargo, el nivel de vibraciones puede llegar a ser muy diferente al valor declarado en otras condiciones de aplicación, con otros útiles de trabajo o con un mantenimiento insuficiente de la herramienta eléctrica y sus útiles, pudiendo llegar a resultar un valor mucho más elevado debido a su ciclo de trabajo y modo de uso de la herramienta eléctrica.

Por tanto, es necesario fijar medidas de seguridad de protección al usuario contra el efecto de las vibraciones, como pueden ser mantener la herramienta y útiles de trabajo en perfecto estado y la organización de los tiempos de los ciclos de trabajo (tales como tiempos de marcha con la herramienta bajo carga, y tiempos de marcha de la herramienta en vacío y sin ser utilizada

realmente ya que la reducción de estos últimos puede disminuir de forma sustancial el valor total de exposición).

## 15. GARANTÍA

Todas las máquinas electroportátiles VIRUTEX tienen una garantía válida de 12 meses, a partir del día de su suministro, quedando excluidas todas las manipulaciones o daños ocasionados por manejo inadecuado o por desgaste natural de la máquina.

Para cualquier reparación, dirigirse al Servicio Oficial de Asistencia Técnica VIRUTEX.

## 16. RECICLAJE DE LAS HERRAMIENTAS ELÉCTRICAS

Nunca tire la herramienta eléctrica con el resto de residuos domésticos. Recicle las herramientas, accesorios y embalajes de forma respetuosa con el medio ambiente. Respete la normativa vigente de su país.

**Aplicable en la Unión Europea y en países europeos con sistemas de recogida selectiva de residuos:**

La presencia de esta marca en el producto o en el material informativo que lo acompaña, indica que al finalizar su vida útil no deberá eliminarse junto con otros residuos domésticos.



Conforme a la Directiva Europea 2002/96/CE los usuarios pueden contactar con el establecimiento donde adquirieron el producto, o con las autoridades locales pertinentes, para informarse sobre cómo y dónde pueden llevarlo para que sea sometido a un reciclaje ecológico y seguro.

VIRUTEX, se reserva el derecho de modificar sus productos sin previo aviso.

## ENGLISH

### CE23N ABRASIVE PLANER

(See figures in pages 22, 23)

#### 1. SAFETY INSTRUCTIONS FOR HANDLING THE PLANER



**Before using the machine, carefully read the GENERAL SAFETY INSTRUCTIONS LEAFLET enclosed with the machine documentation.**

1. Before plugging in the machine, ensure that the power supply voltage corresponds to what is stated on the machine's characteristics plate.
2. Before starting up the machine, ensure that the abrasive roller is properly fastened in place and does not rub against any other part of the machine.
3. Before starting to work, make sure that there are no nails or sharp angles on the surface to be sanded that could damage the abrasive roller.
4. Always keep hands clear of the sanding area and grasp the machine by the handgrip.
5. The dust produced during sanding may prove to be toxic or harmful to your health, and therefore it is necessary that the machine always be connected to a dust collector.
6. It is also recommended that dust collection be used in order to prolong the life of the abrasive roller.
7. Wait until the machine has come to a complete stop before putting it down or storing it.
8. Unplug the machine from the electrical outlet before performing any maintenance operations.
9. Wear earplugs when using the machine (see chapter 13)
10. Always use original VIRUTEX spare parts.

## 2. SPECIFICATIONS

Voltage.....	230 V
Input power.....	700 W
Motor.....	50/60Hz
No-load speed (rpm).....	16,500
Sanding width.....	81 mm
Max. sanding depth.....	1 mm
Weight.....	3,2 Kg

Weighted equivalent continuous acoustic pressure level A.....	88 dBA
Acoustic power level A.....	99 dBA
Uncertainty.....	K = 3 dB A



**Wear ear protection!**

Vibration total values.....	$a_{hv} < 2.5 \text{ m/s}^2$
Uncertainty.....	K: $1.5 \text{ m/s}^2$

## 3. STANDARD EQUIPMENT

Inside the box you will find the following components:

1. CE23N abrasive planer fitted with 50-grain abrasive roller.
2. Lateral fence
3. 3-mm Allen key
4. Dust collector nozzle
5. Instructions manual

## 4. TOOLS

CODE	DESCRIPTION
2345510	40-grain Carborundum abrasive roller
2345511	50-grain Carborundum abrasive roller

2345512	60-grain Carborundum abrasive roller
2345514	60-grain zirconium oxide abrasive roller

## 5. OPTIONAL ACCESSORIES

6446073 Dust collector attachment

## 6. GENERAL DESCRIPTION AND APPLICATIONS

The CE23N abrasive planer is a tool that will prove useful to carpenters, fitters, restorers and shipwrights. It is especially designed for the shaving and/or sanding of: wood, varnished wood, stratified wood, softwood and such materials as fibreglass and carbon fibre reinforced with epoxy, vinyl and polyester resins.

To enhance the machine performance and working life of the abrasive roller, we recommend the following:

- set the pass depth according to the hardness of the material to be sanded, so that the machine may be moved at a reasonable speed, thus preventing overheating due to excessive loss of roller speed.
- change the abrasive roller once worn; a worn roller does not sand effectively and causes the motor and the roller itself to overheat.

The machine is equipped with a dust collector connection which can be used for connection to our AS182K, AS282K dust collector or any industrial equivalent via the STANDARD DUST COLLECTOR ATTACHMENT (ref. 6446073). For assembling the dust collector connection, remove the chips outlet guide A (Fig. 1) using screws B and fit the dust collector connection in its place.

## 7. STARTING AND STOPPING THE MACHINE

The planer is equipped with an upwardly-engaging safety button, which avoids the machine from being started up accidentally.

To start up the machine, press down on the safety button D while depressing the power button E (Fig. 2).

## 8. ADJUSTING PASS DEPTH

When trimming and/or smoothing or finishing work is required, turn knob G (Fig. 2) until the proper pass depth is achieved (maximum sanding depth: 1 mm).

To chamfer the edges of a workpiece quickly and easily, place the front groove "V" of the centre of the planer shoe onto the workpiece edge and guide the planer forward evenly, maintaining an angle of 45° (Fig. 3).

## 9. CHANGING THE ABRASIVE ROLLER



**Unplug the machine from the electrical outlet before performing any maintenance operation.**

In order to change the abrasive roller, proceed as follows:

- Loosen knob J (Fig. 4)
- Remove the protective cover K (Fig. 4), first lifting it by the tab and swivelling it until the abrasive roller L can be accessed freely (Fig. 4)
- Loosen the lock nut M (Fig. 4)
- Remove the abrasive roller L (Fig. 4), sliding it off laterally.



**Ensure that the roller head N (Fig. 5) is totally free of chips, dust, etc. before installing the new abrasive roller.**

Before inserting the new roller, also check that the O-ring seals O-P (Fig. 5) are in good condition and show no signs of cracking or pitting, and are correctly fitted in place. Insert the new roller, following the steps provided for disassembly in inverse order.

- Check that the roller is flush with the base H (Fig. 6); if it requires adjustment, proceed as follows:
  - Raise or lower the base H (Fig. 7) by turning the regulating screw I (Fig. 7) with the 3-mm a/f Allen wrench supplied with the machine until the roller is aligned with the base (Fig. 6)

### 10. CHANGING O-RING SEALS

If it is observed that O-ring seals are worn out, proceed as follows to replace them:

- Remove the nut M, the press cap Q and the O-ring seals O (Fig. 5), replacing them with new original VIRUTEX seals.
- Remove the O-ring seals P from their grooves in the roller head N and press cap Q, replacing them with new original VIRUTEX seals (Fig. 5)

### 11. CHANGING THE TRANSMISSION BELT

Unscrew screws S (Fig. 8) and remove protection R. Replace the worn belt T with a VIRUTEX original spare, taking care to fit it correctly into the pulley cogs, never forcing it.

### 12 MAINTENANCE OF THE BRUSHES AND COLLECTOR



**Disconnect from the mains before carrying out any maintenance operations.**

The brushes must be replaced when they reach a minimum length of 5 mm (Fig. 5)

Unscrew the black caps U (Fig. 5) on the housing and remove the brushes from the guide. Replace them with new Virutex original spares, ensuring that they move smoothly inside the guides. Screw on the cap which covers them and leave the machine running for 15 minutes.



**If the collector is burned or uneven it should be repaired by a Virutex service agent.**

### 13. CLEANING THE MACHINE

It is important to always clean the machine carefully after use with a dry air blower.

Keep the power cable in perfect condition.

Keep the machine's vent and cooling openings clean and unobstructed.

### 14. NOISE AND VIBRATION LEVEL

The noise and vibration levels of this device have been measured in accordance with European standard EN 60745-2-14 and EN 60745-1 and serve as a basis for comparison with other machines with similar applications. The indicated vibration level has been determined for the device's main applications and may be used as an initial value for evaluating the risk presented by exposure to vibrations. However, vibrations may reach levels that are quite different from the declared value under other application conditions, with other tools or with insufficient maintenance of the electrical device or its accessories, reaching a much higher value as a result of the work cycle or the manner in which the electrical device is used.

Therefore, it is necessary to establish safety measures to protect the user from the effects of vibrations, such as maintaining both the device and its tools in perfect condition and organising the duration of work cycles (such as operating times when the machine is subjected to loads, and operating times when working with no-load, in effect, not in use, as reducing the latter may have a considerable effect upon the overall exposure value).

### 15. WARRANTY

All VIRUTEX power tools are guaranteed for 12 months from the date of purchase, excluding any damage which is a result of incorrect use or of natural wear and tear on the machine. All repairs should be carried out by the official VIRUTEX technical assistance service.

### 16. RECYCLING ELECTRICAL EQUIPMENT

Never dispose of electrical equipment with domestic waste. Recycle equipment, accessories and packaging in ways that minimise any adverse effect on the environment. Comply with the current regulations in your country. Applicable in the European Union and in European countries with selective waste collection systems:

If this symbol appears on the product or in the accompanying information, at the end of the product's useful life it must not be disposed of with other domestic waste.



In accordance with European Directive 2002/96/EC, users may contact the establishment where they purchased the product or the relevant local authority to find out where and how they can take the product for environmentally friendly and safe recycling.

VIRUTEX reserves the right to modify its products without prior notice.

## FRANÇAIS

### RABOT PONCEUR CE23N

(Voir images p. 22, 23)

#### 1. INSTRUCTIONS DE SÉCURITÉ POUR LE MANIEMENT DU RABOT



Avant d'utiliser la machine, veuillez lire attentivement la BROCHURE D'INSTRUCTIONS GÉNÉRALES DE SÉCURITÉ qui est jointe à la documentation de la machine.

1. Vérifier avant de brancher la machine si la tension d'alimentation correspond à celle indiquée sur la plaque des caractéristiques.
2. Avant de mettre en marche la machine, s'assurer que le rouleau abrasif est bien fixé et ne frotte pas sur une partie quelconque de la machine.
3. Avant de commencer à travailler, s'assurer que la surface à poncer n'a pas de clous ou d'angles affilés qui pourraient endommager le rouleau abrasif.
4. Maintenir toujours les mains éloignées de la zone de ponçage et tenir toujours la machine par la poignée.
5. La poussière produite par le ponçage peut être toxique ou nocive pour la santé. Il faut toujours utiliser le système d'aspiration pour la poussière.
6. Il est également recommandé de travailler avec l'aspiration pour prolonger la durée de vie utile du rouleau abrasif.
7. Attendre que la machine soit complètement arrêtée avant de la lâcher ou de la ranger.
8. Débrancher la machine du secteur, avant toute opération d'entretien.
9. Il faut utiliser des protections auditives quand on utilise la machine (voir chapitre 13).

10. Utiliser toujours des pièces de rechange d'origine VIRUTEX.

#### 2. CARACTERISTIQUES

Tension.....230 V  
Puissance absorbée.....700 W  
Moteur.....50/60 Hz  
tr/min à vide.....16 500  
Largeur de ponçage.....81 mm  
Profondeur de ponçage max.....1 mm  
Poids.....3,2 Kg

Niveau de pression acoustique  
continu équivalent pondéré A.....88 dBA  
Niveau de puissance acoustique A.....99 dBA  
Incertitude.....K = 3 dbA



**Porter une protection acoustique!**

Valeurs totales des vibrations..... $a_{hv}$ : <2,5 m/s<sup>2</sup>  
Incertitude.....K: 1,5 m/s<sup>2</sup>

#### 3. ÉQUIPEMENT STANDARD

- Dans la mallette, se trouvent les éléments suivants:
1. Rabot ponceur CE23N équipé d'un rouleau abrasif Grain 50
  2. Équerre guide latérale
  3. Clé six pans ø/c 3 mm
  4. Buse d'aspiration
  5. Manuel d'instructions

#### 4. OUTILS

RÉF.	DÉNOMINATION
2345510	Rouleau abrasif Gr. 40 Carborundum
2345511	Rouleau abrasif Gr. 50 "
2345512	Rouleau abrasif Gr. 60 "
2345514	Rouleau abrasif Gr. 60 Oxyde de zirconium

#### 5. ACCESSOIRES EN OPTION

6446073 Accordement aspiration.

#### 6. DESCRIPTION GÉNÉRALE ET APPLICATIONS

Le rabot ponceur CE23N est un outil très utile pour les menuisiers, les installateurs, les restaurateurs et les chantiers navals. Il est particulièrement conçu pour des travaux de débardement et/ou de ponçage de: bois, bois vernis, stratifiés, bois tendres et des matériaux tels que la fibre de verre et la fibre de carbone renforcée avec des résines époxy, vinyliques et polyester.

Pour obtenir le meilleur rendement de la machine et prolonger au maximum la durée de vie utile du rouleau abrasif, il faut suivre les indications suivantes:

- Régler la profondeur de passage en fonction de la dureté du matériau à poncer, pour pouvoir avancer avec une certaine rapidité, ce qui évitera une perte excessive

de vitesse du rouleau et l'échauffement correspondant.

- Remplacer le rouleau abrasif quand il est usé. Un rouleau très usé extrait très peu de matériau et chauffe excessivement le moteur et le rouleau, lui-même.

La machine est pourvue d'une buse d'aspiration, qui permet de brancher à l'aide de l'ACCOUPLLEMENT D'ASPIRATEUR STANDARD (réf. 6446073) notre aspirateur AS182K, AS282K, ou tout autre aspirateur industriel. Pour le montage de la buse d'aspiration, démonter le guide de sortie de copeaux A (Fig. 1), à l'aide des vis B et monter la buse d'aspiration dans le même logement.

## 7. MISE EN MARCHÉ ET ARRÊT DE LA MACHINE

Le rabot est équipé d'un interrupteur de sécurité à enclenchement inversé qui empêche les mises en marche accidentelles de la machine.

Pour mettre en marche la machine, appuyer sur la sécurité du bouton D et simultanément appuyer sur le bouton de l'interrupteur E (Fig. 2)

## 8. RÉGLAGE DE LA PROFONDEUR DE PASSAGE

Pour réaliser des travaux de dégrossissage et/ou de ponçage ou de finition, tourner le bouton G (Fig. 2) pour obtenir la profondeur de passage nécessaire (profondeur maximum de ponçage 1 mm).

Pour faire le chanfreinage des bords d'une pièce de manière rapide et simple, situer la rainure avant du centre du patin du rabot sur le bord de la pièce et maintenir une vitesse constante d'avance du rabot en conservant l'angle de 45° (Fig. 3)

## 9. CHANGEMENT DU ROULEAU ABRASIF



**Débrancher la machine du secteur, avant toute opération d'entretien.**

Pour changer le rouleau abrasif, procéder comme suit:

- Dévisser le bouton J (Fig. 4)
- Retirer le couvercle de protection K (Fig. 4) en le soulevant tout d'abord par le revers et en le tournant pour libérer l'accès au rouleau abrasif L (Fig. 4)
- Dévisser l'écrou de blocage M (Fig. 4)
- Extraire le rouleau abrasif L (Fig. 4) en le déplaçant latéralement.



**S'assurer que la tête du rouleau N (Fig. 5) est propre, sans copeaux ni poussière, etc, avant de monter un nouveau rouleau abrasif.**

Avant d'insérer le nouveau rouleau, vérifier également que les joints toriques O-P (Fig. 5) sont en bon état, sans fissures ou déchirures, et correctement montés

dans leur logement.

Insérer le nouveau rouleau en sens inverse de celui expliqué pour le montage.

- Vérifier si le rouleau est bien au ras du socle H (Fig. 6), s'il faut le régler, procéder comme suit:

- Lever ou baisser le socle H (Fig. 7), en actionnant la vis de réglage I (Fig. 7), à l'aide de la clé six pans o/c 3 mm, fournie avec la machine, pour aligner le rouleau avec le socle (Fig. 6)

## 10. CHANGEMENT DES JOINTS TORIQUES

Si les joints toriques sont détériorés, pour les changer, procéder comme suit:

- Retirer l'écrou M, la douille de pression Q et les joints toriques O (Fig. 5) en mettant à leur place les nouveaux joints d'origine VIRUTEX.

- Retirer les joints toriques P de leurs rainures correspondantes dans la tête N et la douille de pression Q en les remplaçant par les nouveaux joints d'origine VIRUTEX (Fig. 5)

## 11. CHANGEMENT DE LA COURROIE DE TRANSMISSION

Extraire la protection R en dévissant les vis S (Fig. 8). Remplacer la courroie abîmée T par une d'origine VIRUTEX en faisant en sorte de bien l'engrener sur les dents de la poulie, sans la forcer.

## 12. ENTRETIEN DES BALAIS ET DU COLLECTEUR



**Débrancher la machine du secteur, avant de faire toute opération d'entretien.**

Il est important de changer les balais quand ils ont une longueur minimum de 5 mm (Fig. 5)

Dévisser le bouchon noir U (Fig. 5) de la carcasse et extraire le balai du guidage. Remplacer les balais par des balais d'origine VIRUTEX et vérifier s'ils glissent doucement dans leurs guidages. Revisser le bouchon et laisser la machine en marche pendant 15 mm.



**Si le collecteur présente des brûlures ou des ressauts, il est recommandé de le faire réparer par un service technique VIRUTEX.**

## 13. NETTOYAGE DE LA MACHINE

Il est important de toujours bien nettoyer la machine après l'emploi avec un soufflage d'air sec.

Conserver le câble d'alimentation en parfait état.

Les ouvertures de ventilation et de refroidissement de la machine doivent être nettoyées pour éviter toute obstruction.



## 14. NIVEAU DE BRUIT ET DE VIBRATIONS

Les niveaux de bruit et de vibrations de cet appareil électrique ont été mesurés conformément à la norme européenne EN 60745-2-14 et EN 60745-1 et font office de base de comparaison avec des machines aux applications semblables.

Le niveau de vibrations indiqué a été déterminé pour les principales applications de l'appareil, et il peut être pris comme valeur de base pour l'évaluation du risque lié à l'exposition aux vibrations. Toutefois, dans d'autres conditions d'application, avec d'autres outils de travail ou lorsque l'entretien de l'appareil électrique et de ses outils est insuffisant, il peut arriver que le niveau de vibrations soit très différent de la valeur déclarée, voire même beaucoup plus élevé en raison du cycle de travail et du mode d'utilisation de l'appareil électrique. Il est donc nécessaire de fixer des mesures de sécurité pour protéger l'utilisateur contre les effets des vibrations, notamment garder l'appareil et les outils de travail en parfait état et organiser les temps des cycles de travail (temps de fonctionnement avec l'appareil en service, temps de fonctionnement avec l'appareil à vide, sans être utilisé réellement), car la diminution de ces temps peut réduire substantiellement la valeur totale d'exposition.

## 15. GARANTIE

Tous les machines électro-portatives VIRUTEX ont une garantie valable 12 mois à partir de la date d'achat, en étant exclus toutes manipulations ou dommages causés par des managements inadéquats ou par l'usure naturelle de la machine. Pour toute réparation, s'adresser au service officiel d'assistance technique VIRUTEX.

## 16. RECYCLAGE DES OUTILS ÉLECTRIQUES

Ne jetez jamais un outil électrique avec le reste des déchets ménagers. Recyclez les outils, les accessoires et les emballages dans le respect de l'environnement. Veuillez respecter la réglementation en vigueur dans votre pays.

**Applicable au sein de l'Union Européenne et dans les pays européens dotés de centres de tri sélectif des déchets:**

Ce symbole présent sur le produit ou sur la documentation informative qui l'accompagne, indique qu'en fin de vie, ce produit ne doit en aucun cas être éliminé avec le reste des déchets ménagers.



Conformément à la directive européenne 2002/96/CE, tout utilisateur peut contacter l'établissement dans

lequel il a acheté le produit, ou les autorités locales compétentes, pour se renseigner sur la façon d'éliminer le produit et le lieu où il doit être déposé pour être soumis à un recyclage écologique, en toute sécurité.

VIRUTEX se réserve le droit de modifier ses produits sans avis préalable.

## DEUTSCH

### SCHLEIFHOBEL CE23N

(SIEHE ABB. SEITE 22, 23)

#### 1. UNFALLVERHÜTUNGSVORSCHRIFTEN FÜR DIE BEDIENUNG DES HOBELS



**Lesen Sie vor der Benutzung der Maschine sorgfältig die den Unterlagen der Maschine beigelegte BROSCHÜRE ÜBER DIE ALLGEMEINEN UNFALLVERHÜTUNGSVORSCHRIFTEN.**

1. Prüfen Sie vor dem Anschließen der Maschine, ob die Netzspannung mit den Angaben auf dem Typenschild übereinstimmt.
2. Stellen Sie vor Inbetriebnahme der Maschine sicher, dass die Schleifrolle fest eingesetzt ist und nicht an anderen Maschinenteilen streift.
3. Stellen Sie vor Arbeitsbeginn sicher, dass die zu schleifende Fläche keine Nägel oder spitzen Winkel aufweist, welche die Schleifrolle beschädigen könnten.
4. Lassen Sie Ihre Hände immer außerhalb des Schleifbereichs, und halten Sie die Maschine immer am dafür vorgesehenen Griff.
5. Der beim Schleifen entstehende Schleifstaub kann giftig oder gesundheitsschädlich sein. Der Anschluss an die Staubabsaugung muss daher immer verwendet werden.
6. Das Arbeiten mit Absaugung ist auch empfehlenswert, um die Lebensdauer der Schleifrolle zu verlängern.
7. Warten Sie ab, bis die Maschine ganz steht, bevor Sie sie loslassen oder wegstellen.
8. Ziehen Sie immer den Netzstecker, bevor Sie Wartungsarbeiten an der Maschine durchführen.
9. Während des Arbeitens mit der Maschine ist Gehörschutz zu tragen (siehe Kapitel 13)
10. Verwenden Sie immer Original-Ersatzteile von VIRUTEX.

#### 2. TECHNISCHE DATEN

Spannung.....230 V  
Leistungsaufnahme.....700 W  
Motor.....50/60 Hz

U/min im Leerlauf.....16.500  
 Schleifbreite.....81 mm  
 Schleiftiefe max.....1 mm  
 Gewicht.....3,2 Kg

Gewichteter akustischer Dauerdruckpegel A.....88 dBA  
 Akustischer Druckpegel A.....99 dBA  
 Unsicherheit.....K = 3 dBA



**Gehörschutz tragen!**

Schwingungsgesamtwerte..... $a_r$ : <2,5 m/s<sup>2</sup>  
 Unsicherheit.....K = 1,5 m/s<sup>2</sup>

### 3. STANDARDAUSSTATTUNG

Der Karton enthält folgenden Lieferumfang:

1. Schleifhobel CE23N, bestückt mit Schleifrolle der Körnung 50
2. Seitliche Winkelschiene.
3. Inbusschlüssel, SW 3 mm
4. Anschluss Absaugung
5. Betriebshandbuch

### 4. WERKZEUGE

NR.	BEZEICHNUNG
2345510	Schleifrolle Körnung 40 Karborund
2345511	Schleifrolle Körnung 50 "
2345512	Schleifrolle Körnung 60 "
2345514	Schleifrolle Körnung 60 Zirkonoxid

### 5. OPTIONALES ZUBEHÖR

6446073 Saugkupplung

### 6. GESAMTBESCHREIBUNG UND ANWENDUNGEN

Der Schleifhobel CE23N ist ein nützliches Werkzeug für Schreiner, Monteure, Restauratoren und Bootsbauer. Er ist insbesondere zum Abtragen bzw. Glätten folgender Werkstoffe ausgelegt: Holz, lackiertes Holz, Schichtholz, Weichholz und Werkstoffe wie Glasfaser und mit Epoxyd-, Vinyl- und Polyesterharz verstärkte Kohlefaser. Befolgen Sie bitte folgende Hinweise für einen optimalen Betrieb des Geräts und eine maximale Lebensdauer der Schleifrolle:

- Stellen Sie die Bearbeitungstiefe entsprechend der Härte des zu beschleifenden Materials ein. Durch die korrekte Regulierung der Vorschubgeschwindigkeit wird ein zu hoher Geschwindigkeitsverlust und somit eine Erhitzung der Rolle vermieden.
  - Wechseln Sie die Schleifrolle aus, sobald sie abgenutzt ist. Beim Betrieb mit einer stark abgenutzten Schleifrolle wird nur wenig Material abgetragen, was die Überhitzung des Motors und der Rolle selbst zur Folge hat.
- Die Maschine hat einen Sauganschluß, wo mit Hilfe des ANSCHLUSSES FÜR STANDARDSAUGER (Best.-Nr.

6446073) unser Sauger AS182K, AS282K oder irgendein anderer Industriesauger angebracht werden kann. Für die Anbringung des Sauganschlusses mit den Schrauben B den Spanauslaß A abmontieren (Abb. 1) und den Sauganschluß in der gleichen Aufnahme befestigen.

### 7. EIN- UND AUSSCHALTEN DER MASCHINE

Der Hobel ist mit einem Sicherheitsschalter mit Abhängigkeitsverschluss ausgestattet, um ein nicht beabsichtigtes Einschalten der Maschine zu verhindern. Zum Einschalten der Maschine auf die Sicherung des Schalters D drücken und gleichzeitig den Einschaltknopf E (Abb. 2) betätigen.

### 8. EINSTELLEN DER BEARBEITUNGSTIEFE

Wenn Arbeiten zum Abtragen und/oder Glätten oder zur Oberflächenbearbeitung durchzuführen sind, den Griff G (Abb. 2) drehen, bis die erforderliche Bearbeitungstiefe erreicht ist (maximale Schleiftiefe 1 mm).

Zum schnellen, einfachen Anfasen der Kanten eines Werkstücks die Nut vorne in der Mitte des Hobelgleit- schuhs auf die Werkstückkante aufsetzen, den Hobel gleichmäßig vorschieben, und dabei den Winkel von 45° beibehalten (Abb. 3).

### 9. WECHSEL DER SCHLEIFROLLE



**Ziehen Sie immer den Netzstecker, bevor Sie Wartungsarbeiten an der Maschine durchführen!**

Zum Auswechseln der Schleifrolle gehen Sie folgendermaßen vor:

- Den Griff J (Abb. 4) lösen
- Die Abdeckkappe K (Abb. 4) abnehmen. Dazu die Kappe zuerst am Überstand anheben und drehen, bis der Zugang zur Schleifrolle L offen ist (Abb. 4).
- Die Stopfmutter M (Abb. 4) lösen.
- Die Schleifrolle L (Abb. 4) seitlich verschieben und herausnehmen.



**Stellen Sie sicher, dass das Kopfstück der Rolle N (Abb. 5) frei von Spänen, Staubresten usw. ist, bevor Sie die neue Schleifrolle einsetzen.**

Vor dem Einsetzen der neuen Rolle ist auch zu prüfen, ob die Dichtringe O-P (Abb. 5) in gutem Zustand sind, keine Risse oder Spuren zeigen und richtig in ihren Aufnahmen sitzen.

Führen Sie die neue Rolle ein, und gehen Sie dazu in der umgekehrten Ausbaureihenfolge vor.  
 - Prüfen Sie, ob die Rolle bündig zur Grundplatte H (Abb.

6) steht. Wenn nicht, stellen Sie folgendermaßen ein:  
– Die Grundplatte H (Abb. 7) mit Hilfe der Einstellspindel I (Abb. 7) anheben bzw. senken, und zwar mit Hilfe des mit der Maschine mitgelieferten Inbusschlüssels mit der Schlüsselweite 3 mm, bis die Rolle mit der Grundplatte bündig ist (Abb. 6).

## 10. WECHSEL DER DICHRINGE

Wenn die Dichtringe verschlissen sind, dann wechseln Sie diese folgendermaßen aus:

– Die Mutter M, die Klemmhülse Q und die Dichtringe O (Abb. 5) herausnehmen, und die neuen Originaldichtungen von VIRUTEX einsetzen.

– Die Dichtringe P aus ihren jeweiligen Nuten am Kopfstück N und an der Klemmhülse Q herausnehmen und neue Originaldichtungen von VIRUTEX einsetzen (Abb. 5).

## 11. AUSWECHSELN DES ANTRIEBSRIEMENS

Die Schrauben S abdrehen, um die Schutzvorrichtung R abnehmen zu können (Abb. 8). Den beschädigten Riemen durch ein Original-VIRUTEX-Ersatzteil ersetzen und dabei aufpassen, daß der neue Riemen richtig in die Zähne der Riemenscheibe greift ohne ihn in seine Position zwingen zu müssen.

## 12. WARTUNG VON BÜRSTEN UND SCHLEIFRING



Vor allen Wartungsarbeiten den Netzstecker ziehen.

Die Bürsten müssen ersetzt werden, wenn sie eine Mindestlänge von 5 mm haben. (Abb. 5)

Den schwarzen Stopfen U (Abb. 5) vom Gehäuse abschrauben und die Bürste aus der Führung nehmen. Die Bürsten durch Original-VIRUTEX-Ersatzteile ersetzen und überprüfen, daß sie sanft in ihren Führungen gleiten. Den Stopfen wieder anbringen und festdrehen, und die Maschine ca. 15 Minuten laufen lassen.



Wenn der Schleifring Brandspuren oder abgesprungene Stellen aufweist empfehlen wir, ihn vom VIRUTEX-Kundendienst reparieren zu lassen.

## 13. REINIGEN DER MASCHINE

Die Maschine muss nach der Verwendung immer sorgfältig durch Abblasen mit trockener Druckluft gereinigt werden.

Sorgen Sie dafür, dass das Stromkabel immer in einwandfreiem Zustand ist.

Die Belüftungs- und Kühlöffnungen der Maschine müssen immer sauber und offen gehalten werden.

## 14. GERÄUSCHPEGEL UND VIBRATIONSTÄRKE

Die Lärm- und Vibrationswerte dieses Elektrowerkzeugs wurden in Übereinstimmung mit der europäischen Norm EN 60745-2-14 und EN 60745-1 gemessen und dienen als Vergleichsgrundlage bei Maschinen für ähnliche Anwendungen.

Der angegebene Vibrationspegel wurde für die wesentlichen Einsatzzwecke des Werkzeugs ermittelt und kann bei der Beurteilung der Gefahren durch die Aussetzung unter Vibrationen als Ausgangswert benutzt werden. Die Vibrationswerte können sich jedoch unter anderen Einsatzbedingungen, mit anderen Arbeitswerkzeugen oder bei einer ungenügenden Wartung des Elektrowerkzeugs oder seiner Werkzeuge stark vom angegebenen Wert unterscheiden und aufgrund des Arbeitszyklus und der Einsatzweise des Elektrowerkzeugs einen bedeutend höheren Wert aufweisen.

Es ist daher erforderlich, Sicherheitsmaßnahmen zum Schutz des Anwenders vor den Vibrationen festzulegen. Dazu können die Aufrechterhaltung des einwandfreien Zustands des Werkzeugs und der Arbeitsutensilien sowie die Festlegung der Zeiten der Arbeitszyklen gehören (wie Laufzeiten des Werkzeugs unter Last und im Leerlauf, ohne tatsächlich eingesetzt zu werden, wodurch die Gesamtzeit der Vibrationsauswirkungen bedeutend verringert werden kann).

## 15. GARANTIE

Alle Elektrowerkzeuge von VIRUTEX haben eine Garantie von 12 Monaten ab dem Lieferdatum. Hiervon ausgeschlossen sind alle Eingriffe oder Schäden aufgrund von unsachgemäßen Gebrauch oder natürlicher Abnutzung des Geräts.

Wenden Sie sich im Falle einer Reparatur immer an den zugelassenen Kundendienst von VIRUTEX.

## 16. RECYCELN VON ELEKTROWERKZEUGEN

Entsorgen Sie Elektrowerkzeuge nie zusammen mit den restlichen Hausabfällen. Recyceln Sie die Werkzeuge, das Zubehör und die Verpackungen umweltgerecht. Beachten Sie die geltenden Rechtsvorschriften Ihres Landes.

**Anwendbar in der Europäischen Union und in Ländern mit Mülltrennsystemen:**

Das Vorhandensein dieser Kennzeichnung auf dem Produkt oder im beiliegenden Informationsmaterial bedeutet, dass das Produkt nach seiner Nutzungsdauer nicht zusammen mit anderen Haushaltsabfällen entsorgt werden darf.



Gemäß der EU-Richtlinie 2002/96/EG können sich die Nutzer an die Verkaufsstelle, bei der sie das Produkt erworben haben, oder an die zuständigen örtlichen Behörden wenden, um in Erfahrung zu bringen, wohin Sie das Produkt zur umweltgerechten und sicheren Entsorgung bringen können.

VIRUTEX behält sich das Recht vor, die Produkte ohne vorherige Ankündigung zu verändern.

## ITALIANO

### PIALLETTO ABRASIVO CE23N

(Vedere figure a Pag. 22, 23)

#### 1. ISTRUZIONI DI SICUREZZA PER L'USO DEL PIALLETTO



Prima di utilizzare l'apparecchio, leggere attentamente il FOGLIETTO DELLE ISTRUZIONI GENERALI DI SICUREZZA allegato alla documentazione.

1. Prima di collegare l'apparecchio, verificare che la tensione di alimentazione corrisponda a quella indicata nella targhetta d'identificazione.
2. Prima di mettere in funzione l'apparecchio, verificare che il rullo abrasivo sia ben fissato e non entri in contatto con nessun'altra parte dell'apparecchio.
3. Prima di iniziare il lavoro, verificare che, sulla superficie da levigare, non ci siano chiodi o bordi taglienti che possano danneggiare il rullo abrasivo.
4. Tenere le mani lontano dall'area da levigare e afferrare l'apparecchio per l'impugnatura.
5. La polvere prodotta dalle operazioni di levigatura può essere tossica o nociva per la salute. Utilizzare sempre un sistema di aspirazione delle polveri collegato all'apposita presa.
6. L'uso di un sistema d'aspirazione è raccomandabile anche per prolungare la durata del rullo abrasivo.
7. Attendere che la macchina si sia fermata completamente prima di allentare la presa o di separarla dalla superficie di lavoro.
8. Prima di realizzare qualunque intervento di manutenzione, scollegare l'apparecchio dalla rete elettrica.
9. Durante l'uso della macchina è conveniente usare protezioni per l'udito (vedere capitolo 13)
10. Usare sempre ricambi originali VIRUTEX.

#### 2. CARATTERISTICHE TECNICHE

Tensione.....230 V  
Potenza assorbita.....700 W  
12

Motore.....50/60Hz  
Velocità a vuoto.....16.500  
Ampiezza levigatura.....81 mm  
Profondità max. levigatura.....1 mm  
Peso.....3,2 Kg

Livello di pressione acustica continuo equivalente ponderato A.....88 dBA  
Livello di potenza acustica A.....99 dBA  
Incertezza della misura.....K = 3 dBA



**Usare la protezione acustica!**

Valori totali delle oscillazioni..... $a_{11}$ : <2,5 m/s<sup>2</sup>  
Incertezza della misura.....K: 1,5 m/s<sup>2</sup>

#### 3. DOTAZIONE STANDARD

All'interno della scatola troverete i seguenti elementi:

1. Pialletto abrasivo CE23N dotato di rullo abrasivo Grana 50
2. Squadra guida laterale
3. Chiave a brugola 3 mm
4. Presa aspirazione
5. Manuale d'istruzioni

#### 4. UTENSILI

RIF. NOME  
2345510 Rullo abrasivo Gr. 40 Carborundo  
2345511 Rullo abrasivo Gr. 50 "  
2345512 Rullo abrasivo Gr. 60 "  
2345514 Rullo abrasivo Gr. 60 Ossido di zircono

#### 5. ACCESSORI OPTIONAL

6446073 Collegamento aspiratore standard

#### 6. DESCRIZIONE GENERALE E APPLICAZIONI

Il pialletto abrasivo CE23N è uno strumento utile per carpentieri, montatori, restauratori e cantieri nautici. È stato appositamente studiato per la realizzazione di scanalature e/o per la levigatura di legno, legno verniciato, legno stratificato, legno morbido e altri materiali come la fibra di vetro e la fibra di carbonio rinforzata con resine epossidiche, viniliche e poliestere.

Per ottenere il migliore rendimento della macchina e allungare al massimo la durata del rullo abrasivo, si prega di rispettare le indicazioni seguenti:

- Regolare la profondità di passata in funzione della durezza del materiale da levigare, in modo da poter avanzare con una certa celerità, evitando così una perdita eccessiva di velocità del rullo e il conseguente riscaldamento dello stesso.

- Cambiare il rullo abrasivo quando è consumato. Un rullo molto consumato asporta pochissimo materiale e causa il surriscaldamento del motore e del rullo stesso. La macchina è dotata di un attacco per aspirazione esterna grazie al quale, tramite il COLLEGAMENTO

ASPIRATORE STANDARD (cod. 6446073), è possibile collegarla al nostro aspiratore AS182K, AS282K o a qualsiasi aspiratore industriale. Per montare l'attacco per aspirazione, smontare la guida di uscita trucioli A (Fig. 1) svitando le viti B e montare l'attacco per l'aspirazione nella medesima sede.

## 7. ACCENSIONE E SPEGNIMENTO DELL'APPARECCHIO

Il pialletto è dotato di un interruttore con interblocco di sicurezza che non permette l'accensione accidentale dell'apparecchio.

Per accendere l'apparecchio, premere contemporaneamente la sicura (pulsante D) e l'interruttore E (Fig. 2)

## 8. REGOLAZIONE DELLA PROFONDITÀ DI PASSATA

Quando si devono realizzare lavori di levigatura e/o lappature o finiture, ruotare la manopola G (Fig. 2) fino a ottenere la necessaria profondità di passata (Profondità massima 1 mm).

Per smussare i bordi di un pezzo in modo semplice e rapido, mettere la fessura anteriore del centro del piallino del pialletto sul bordo del pezzo, poi fare avanzare il pialletto a velocità uniforme e sempre a un angolo di 45° (Fig. 3).

## 9. CAMBIO DEL RULLO ABRASIVO



**Scollegare la macchina dalla rete elettrica prima di realizzare qualunque operazione di manutenzione.**

Per sostituire il rullo abrasivo, procedere nel seguente modo:

- Allentare il pomello J (Fig. 4)
- Spostare il disco di protezione K (Fig. 4) sollevandolo dalla sua sede e girandolo fino a liberare la zona d'accesso al rullo abrasivo L (Fig. 4)
- Allentare il dado di bloccaggio M (Fig. 4)
- Estrarre il rullo abrasivo L (Fig. 4) facendolo scorrere lateralmente.



**Verificare che la testa del rullo N (Fig. 5) sia completamente libera da trucioli, polvere, ecc. prima di procedere al montaggio del nuovo rullo abrasivo.**

Prima di inserire il nuovo rullo, verificare anche che le guarnizioni ad anello O-P (Fig. 5) siano in buono stato, senza pieghe o abrasioni, e correttamente montate al loro posto.

Inserire il nuovo rullo seguendo, in senso inverso, la procedura di smontaggio.

- Controllare che il rullo sia in linea con la base H (Fig. 6) e, se deve essere regolato, procedere nel seguente modo:
- Alzare o abbassare la base H (Fig. 7), agendo sulla vite di regolazione I (Fig. 7) con la chiave a brugola 3 mm in dotazione, fino al perfetto allineamento del rullo con la base (Fig. 6)

## 10. CAMBIO DELLE GUARNIZIONI AD ANELLO

Se le guarnizioni ad anello sono usurate, sostituirle procedendo nel seguente modo:

- Estrarre il dado M, la bussola di serraggio Q e le vecchie guarnizioni O (Fig. 5) e, al loro posto, montare nuove guarnizioni originali VIRUTEX.
- Estrarre le guarnizioni P dalle scanalature presenti sulla testa N e la bussola di serraggio Q. Montare le nuove guarnizioni originali VIRUTEX (Fig. 5)

## 11. CAMBIO DELLA CINGHIA DI TRASMISSIONE

Estrarre la protezione R svitando le viti S (Fig. 8). Sostituire la cinghia deteriorata con una cinghia originale VIRUTEX, facendola ingranare perfettamente con i denti della puleggia ma senza forzarla.

## 12. MANUTENZIONE DELLE SPAZZOLE E DEL COLLETTORE



**Prima di eseguire qualsiasi intervento di manutenzione sulla macchina, staccarla dalla rete elettrica.**

Le spazzole devono essere sostituite quando la loro lunghezza minima è di 5 mm. (Fig. 5)

Svitare il tappo di colore nero U (Fig. 5) della carcassa ed estrarre la spazzola dalla guida. Montare delle spazzole originali VIRUTEX e verificare che si inseriscano delicatamente all'interno delle rispettive guide. Riavvitare il tappo e far funzionare la macchina per 15 minuti.



**Se il collettore è bruciato o deformato, si consiglia di farlo riparare presso un centro di assistenza tecnica VIRUTEX.**

## 13. PULIZIA DELLA MACCHINA

Dopo l'uso, è importante pulire accuratamente la macchina con un getto d'aria asciutta.

Tenere il cavo di alimentazione in perfette condizioni d'uso.

Tenere libere e pulite le aperture di ventilazione e raffreddamento della macchina.

## 14. LIVELLI DI RUMORE E DI VIBRAZIONI

I livelli di rumore e vibrazioni di questo apparato elettrico sono stati misurati in conformità con la Norma

Europea EN 60745-2-14 e EN 60745-1 e fungono da base di confronto con macchine per applicazioni simili. Il livello di vibrazioni indicato è stato determinato per le principali applicazioni dell'apparato e può essere utilizzato come punto di partenza per la valutazione dell'esposizione al rischio delle vibrazioni. Ciononostante, il livello di vibrazioni può variare notevolmente rispetto al valore dichiarato in altre condizioni di applicazione, con altri strumenti di lavoro o in caso di manutenzione insufficiente dell'apparato elettrico e dei suoi strumenti, e può aumentare notevolmente come conseguenza del ciclo di lavoro e del modo d'uso dell'apparato elettrico.

Pertanto è necessario stabilire misure di sicurezza per la protezione dell'utente dall'effetto delle vibrazioni, ad esempio mantenendo l'apparato e gli strumenti di lavoro in perfetto stato e pianificando i tempi dei cicli lavorativi (ad esempio i tempi di funzionamento dell'apparato sotto carico e i tempi di funzionamento a vuoto quando l'apparato non viene realmente utilizzato, dato che la riduzione di questi ultimi può ridurre in modo sostanziale il valore totale dell'esposizione).

## 15. GARANZIA

Tutte le macchine elettroportatili VIRUTEX hanno una garanzia di 12 mesi valida a partire dalla data di consegna, con l'esclusione di tutte le manipolazioni o danni derivanti da un uso inadeguato o dall'usura normale della macchina.

Per qualunque riparazione rivolgersi al servizio autorizzato di assistenza tecnica VIRUTEX.

## 16. SMALTIMENTO DI APPARECCHI ELETTRICI

Non buttare mai gli apparecchi elettrici con il resto dei rifiuti domestici. Smaltire gli apparecchi, gli accessori e gli imballaggi nel rispetto dell'ambiente. Rispettare la normativa vigente nazionale.

**Applicabile nell'Unione Europea e nei paesi europei con sistemi di raccolta differenziata dei rifiuti:**

La presenza di questo marchio sul prodotto o sul materiale informativo che lo accompagna indica che, al termine della sua vita utile, non dovrà essere eliminato insieme ad altri rifiuti domestici.



Conformemente alla Direttiva Europea 2002/96/CE, gli utenti possono contattare il punto vendita presso cui è stato acquistato il prodotto, o le autorità locali pertinenti, per informarsi su come e dove portarlo per il suo smaltimento ecologico e sicuro.

La VIRUTEX si riserva il diritto di modificare i propri prodotti senza preavviso.

## PORTUGUÊS

### PLAINA LIXADORA CE23N

(Ver imagens nas Págs. 22, 23)

## 1. INSTRUÇÕES DE SEGURANÇA PARA O MANUSEAMENTO DA PLAINA



Antes de utilizar a máquina, leia atentamente o FOLHETO DE INSTRUÇÕES GERAIS DE SEGURANÇA que acompanha a documentação da mesma.

1. Antes de ligar a máquina, certifique-se que a fonte de alimentação corresponde à indicada na placa de características.
2. Antes de colocar a máquina em funcionamento, certifique-se que o rolo abrasivo está bem seguro e não roça com nenhuma outra parte da máquina.
3. Antes de começar a trabalhar, certifique-se que a superfície a polir não tem pregos ou ângulos afiados que possam danificar o rolo abrasivo.
4. Mantenha sempre as mãos afastadas da área de polimento e segure sempre a máquina pela empunhadura.
5. O pó produzido durante o polimento pode ser tóxico ou nocivo para a saúde. É necessário utilizar sempre o adaptador para a aspiração do pó.
6. Também é recomendável trabalhar com aspiração, para prolongar a vida útil do rolo abrasivo.
7. Antes de soltá-la ou de afastá-la, espere que a máquina esteja completamente parada.
8. Desligue a máquina da rede eléctrica antes de efectuar qualquer operação de manutenção.
9. Deveriam ser utilizados protectores auditivos durante o uso da máquina (ver o capítulo 13)
10. Utilize sempre peças de substituição originais VIRUTEX.

## 2. CARACTERÍSTICAS TÉCNICAS

Tensão.....	230 V
Potência absorvida.....	700 W
Motor.....	50/60Hz
R.p.m em vácuo.....	16.500
Largura de polimento.....	81 mm
Profundidade de polimento máx.....	1 mm
Peso.....	3,2 Kg

Nível de pressão acústica contínuo equivalente ponderado A.....88 dB(A)

Nível de potência acústica A.....99 dBA  
Incerteza.....K = 3 dBA



**Usar protecção auricular!**

Valores totais de vibração..... $a_{b_i}$ : <2,5 m/s<sup>2</sup>  
Incerteza.....K: 1,5 m/s<sup>2</sup>

### 3. EQUIPAMENTO STANDARD

No interior da caixa, encontrará Você os seguintes elementos:

1. Plaina lixadora CE23N equipada com rolo abrasivo de Grão 50
2. Esquadra guia lateral
3. Chave Allen e/c 3 mm
4. Tomada de aspiração
5. Manual de instruções

### 4. FERRAMENTAS

REF.	DENOMINAÇÃO
2345510	Rolo abrasivo Gr. 40 Carborundum
2345511	Rolo abrasivo Gr. 50 "
2345512	Rolo abrasivo Gr. 60 "
2345514	Rolo abrasivo Gr. 60 Óxido de Zircónio

### 5. ACESSÓRIOS OPCIONAIS

6446073 Acoplamento aspiração

### 6. DESCRIÇÃO GERAL E APLICAÇÕES

A plaina lixadora CE23N é uma ferramenta útil para carpinteiros, construtores, restauradores e estaleiros navais. Foi especialmente concebida para trabalhos de entalhe e/ou polimento de: madeiras, madeiras envernizadas, madeiras laminadas, madeiras resinosas e materiais como fibra de vidro e fibra de carbono reforçada com resinas epóxida, vinílicas e poliéster.

Para obter o melhor rendimento da máquina e prolongar ao máximo a vida do rolo abrasivo, recomendamos que siga as seguintes indicações:

- Regule a profundidade de passagem segundo a dureza do material a lixar, de modo a poder avançar com uma certa rapidez, evitando assim uma perda excessiva de velocidade do rolo e o seu consequente aquecimento.

- Substitua o rolo abrasivo sempre que este estiver gasto. Um rolo muito gasto extrai pouco material e provoca o aquecimento excessivo do motor e do próprio rolo.

A máquina é provida de uma tomada de aspiração, motivo pelo qual se pode ligá-la, por meio do ACOPLAMENTO ASPIRADOR STANDARD (Ref<sup>o</sup> 6446073), ao nosso Aspirador AS182K, AS282K, ou a qualquer outro aspirador industrial. Para efectuar a montagem da tomada de aspiração, há que desmontar a guia de saída das aparas A, (Fig. 1), por meio dos parafusos B, e montar a tomada de aspiração no mesmo alojamento.

### 7. COLOCAR EM FUNCIONAMENTO E DESLIGAR A MÁQUINA

A plaina está equipada com um interruptor de segurança com bloqueio invertido, que evita que a máquina seja colocada em funcionamento acidentalmente.

Para colocar a máquina em funcionamento, carregar sobre o travão do botão D e simultaneamente carregar sobre o botão de interruptor E (Fig. 2)

### 8. AJUSTE DA PROFUNDIDADE DE PASSAGEM

Quando for necessário realizar trabalhos de desbaste e/ou polimento ou acabamentos rodar a manete G (Fig. 2) até conseguir a profundidade de passagem necessária (Profundidade máxima de polimento 1 mm).

A fim de realizar a chanfradura dos bordos de uma peça, de uma maneira rápida e simples, há que situar a ranhura dianteira do centro do patim da plaina sobre o bordo da peça e avançar a plaina uniformemente, mantendo o ângulo de 45° (Fig. 3).

### 9. SUBSTITUIÇÃO DO ROLO ABRASIVO



**Desligue a máquina da rede eléctrica antes de efectuar qualquer operação de manutenção.**

Para substituir o rolo abrasivo, proceder da seguinte forma:

- Aliviar a manete J (Fig. 4)
- Retirar a tampa de protecção K (Fig. 4) levantando-a primeiro pelo bordo e rodando até deixar livre o acesso ao rolo abrasivo L (Fig. 4)
- Aliviar a porca de bloqueio M (Fig. 4)
- Extrair o rolo abrasivo L (Fig. 4) deslocando-o lateralmente.



**Certifique-se que a cabeça do rolo N (Fig. 5) se encontra totalmente livre de aparas, pó, etc, antes de proceder à montagem do novo rolo abrasivo.**

Antes de introduzir o novo rolo, verificar também se as juntas tóricas O-P (Fig. 5) se encontram em bom estado, sem gretas nem desgastes, e correctamente montadas no seu encaixe.

Introduzir o novo rolo procedendo no sentido inverso ao explicado para a montagem.

- Certificar-se de que o rolo está nivelado com a base H (Fig. 6), se necessita de ajuste proceda da seguinte forma:

- Subir ou baixar a base H (Fig. 7), accionando sobre o parafuso de regulação I (Fig. 7), com uma chave Allen e/c 3 mm, que é fornecida com a máquina, até que o rolo fique alinhado com a base (Fig. 6)

## 10. SUBSTITUIÇÃO DAS JUNTAS TÓRICAS

Se verificar que as juntas tóricas se encontram danificadas, para as substituir, proceder da seguinte forma:

- Extrair a porca M, o casquilho prensor Q e as juntas tóricas O (Fig. 5) colocando no seu lugar as novas juntas originais VIRUTEX.

- Extrair as juntas tóricas P das respectiva ranhuras na cabeça N e casquilho prensor Q, substituindo-as pelas novas juntas originais VIRUTEX (Fig. 5)

## 11. SUBSTITUIÇÃO DA CORREIA DE TRANSMISSÃO

Extraia a protecção R, desaparafusando os parafusos S, (Fig. 8). Substitua a correia deteriorada por outra original VIRUTEX, tendo a precaução de, sem forçá-la, engrená-la correctamente nos dentes da polia.

## 12. MANUTENÇÃO DAS ESCOVAS E DO COLECTOR



Antes de efectuar qualquer operação de manutenção, desligue a máquina da corrente eléctrica.

É importante substituir as escovas quando estas tiverem um comprimento mínimo de 5 mm. (Fig. 5) Desenrosque a tampa de cor U (Fig. 5) preta da carcaça e extraia a escova da guia. Substitua as escovas por outras novas e originais VIRUTEX, verificando que elas deslizem suavemente pelas guias. Enrosque, de novo, a tampa que as encerra, e deixe a máquina em funcionamento durante uns 15 minutos.



Se o colector apresentar queimaduras ou saliências, torna-se recomendável fazer com que ele seja reparado num Serviço Técnico VIRUTEX.

## 13. LIMPEZA DA MÁQUINA

É importante limpar sempre cuidadosamente a máquina após a sua utilização, através de uma sopragem de ar seco. Manter o cabo de alimentação em perfeitas condições de utilização.

Manter as aberturas de ventilação e refrigeração da máquina livres e limpas.

## 14. NÍVEL DE RUÍDO E VIBRAÇÕES

Os níveis de ruído e vibrações desta ferramenta eléctrica foram medidos de acordo com a Norma Europeia EN 60745-2-14 e EN 60745-1 e servem como base de comparação com uma máquina de aplicação semelhante.

O nível de vibrações indicado foi determinado para as principais aplicações da ferramenta e pode ser utilizado como valor de partida para a avaliação da exposição ao risco das vibrações. Contudo, o nível de vibrações pode alcançar valores muito diferentes do valor indicado noutras condições de aplicação, com outros dispositivos de trabalho ou com uma manutenção deficiente da ferramenta eléctrica e respectivos dispositivos, podendo resultar num valor muito mais elevado devido ao seu ciclo de trabalho e modo de utilização.

Por conseguinte, é necessário estabelecer medidas de segurança para protecção do utilizador contra o efeito das vibrações, tais como a manutenção da ferramenta, conservação dos respectivos dispositivos em perfeito estado e organização dos períodos de trabalho (tais como os períodos de trabalho com a ferramenta em carga e períodos de trabalho com a ferramenta em vazio e sem ser realmente utilizada, uma vez que a redução da carga pode diminuir de forma substancial o valor total da exposição).

## 15. GARANTIA

Todas as máquinas electro-portáteis VIRUTEX possuem uma garantia válida por 12 meses contados a partir do dia do seu fornecimento, ficando dela excluídas todas aquelas manipulações ou danos ocasionados por utilizações não adequadas ou pelo desgaste natural da máquina. Para qualquer reparação, há que se dirigir ao Serviço Oficial de Assistência Técnica VIRUTEX.

## 16. RECICLAGEM DAS FERRAMENTAS ELÉTRICAS

Nunca elimine a ferramenta eléctrica com os restantes resíduos domésticos. Recicle as ferramentas, os acessórios e as embalagens de uma forma que respeite o meio ambiente. Respeite os regulamentos em vigor no seu país. Aplicável na União Europeia e nos países europeus com sistemas de recolha seletiva de resíduos:

A presença deste símbolo no produto ou no material informativo que o acompanha indica que, no final da sua vida útil, não se deve proceder à sua eliminação em conjunto com outros resíduos domésticos.



Nos termos da Diretiva Europeia 2002/96/CE, os utilizadores podem contactar o estabelecimento onde adquiriram o produto, ou as autoridades locais competentes, para obter informações sobre como e onde poderão levar o produto para que este seja submetido a uma reciclagem ecológica e segura.



A VIRUTEX reserva para si o direito de poder modificar os seus productos, sin a necessidade de aviso prévio.

## РУССКИЙ

### CE23N АБРАЗИВНЫЙ РУБАНОК

(рис. 22, 23)

#### 1. ИНСТРУКЦИЯ ПО БЕЗОПАСНОМУ РУЧНОМУ ИСПОЛЬЗОВАНИЮ РУБАНКА



**Перед работой рубанком внимательно прочитайте ГЕНЕРАЛЬНУЮ ИНСТРУКЦИЮ ПО БЕЗОПАСНОМУ ИСПОЛЬЗОВАНИЮ, включенную в комплект документации.**

Перед подключением машины к сети, убедитесь в том, что напряжение сети соответствует указанному на машине.

Перед началом работы убедитесь в том, что шлифовальная гильза правильно установлена в посадочное место и не задевает корпус рубанка. Всегда используйте защитные очки при работе рубанком.

Не допускайте попадания рук в рабочую зону и всегда крепко держите рубанок обеими руками. Не допускайте попадания гвоздей в рабочую зону. Обследуйте рабочую поверхность перед началом работы.

Пыль, остающаяся после шлифовки может быть токсичной или опасной для здоровья, поэтому необходимо всегда работать рубанком с подключенным пылесборным приспособлением. Также рекомендуется использовать пылесборное приспособление в целях продления срока действия абразивного ролика. Всегда отключайте рубанок от сети, прежде чем выполнить какие-либо ремонтные работы. Всегда используйте оригинальные запчасти фирмы VIRUTEX.

Не следует переносить или передвигать рубанок до полной его остановки.

Одевайте шумопоглощающие наушники во время работы (см.ч.13).

#### 2. ТЕХНИЧЕСКИЕ ХАРАКТЕРИСТИКИ

Мощность.....700 W  
Напряжение.....230 W  
Двигатель.....50/60 Гц  
Холостая скорость.....16500/мин  
Ширина шлифуемой поверхности.....81 мм  
Максимальная глубина шлифования.....1 мм  
Вес.....3,2 кг

Эквивалентный уровень  
акустического давления А.....88 дБ(А)  
Уровень акустического давления А.....99 дБ(А)  
Диапазон колебания.....К = 3 дБ(А)



**Используйте индивидуальные средства защиты слуха!**

Уровень вибрации общий..... $a_{hv}$ : <2,5 м/с<sup>2</sup>  
Диапазон колебания.....К: 1,5 м/с<sup>2</sup>

#### 3. СТАНДАРТНАЯ КОМПЛЕКТАЦИЯ

Внутри коробки Вы найдете следующие комплектующие:

- 1.Рубанок CE23Nc абразивной гильзой зернистостью № 40
- 2.Переходник для пылезборного приспособления
- 3.Гаечный ключ 3 мм
- 4.Инструкция по использованию
- 5.Боковой упор

#### 4. ИНСТРУМЕНТЫ

2345510 абразивная гильза, карборунд, зерн.40  
2345511 абразивная гильза, карборунд, зерн.50  
2345512 абразивная гильза, карборунд, зерн.60  
2345514 абразивная гильза, оксид циркония, зерн.60

#### 5. ДОПОЛНИТЕЛЬНАЯ КОМПЛЕКТАЦИЯ

6446073 приспособление для коллектора

#### 6. ОПИСАНИЕ И ПРИМЕНЕНИЕ

Рубанок CE23N – инструмент, который позволяет выполнять следующие виды работ: плотничьи, реставрационно-восстановительные, кораблестроительные. Этот рубанок специально разработан для шевингования или шлифования следующих материалов: древесины, лакированного дерева, многослойной древесины, а также таких материалов как фиброглас и углепластик, винил и полиэстер.

Для достижения оптимального результата работайте рубанком НЕ нажимая, это приводит к снижению скорости и перегрузке.

Рубанок оснащен переходником для подсоединения к пылезборным приспособлениям, он подходит для использования с пылесосами AS182K, AS282K, а также другим стандартным промышленным пылезборным приспособлением 6446073. Для подсоединения переходника удалите крепежный элемент А (рис. 1) с помощью винтов В и установите переходник в посадочное место.

#### 7. ВКЛЮЧЕНИЕ И ОСТАНОВКА МАШИНЫ

Рубанок оснащен блокирующей кнопкой безопасности, которая позволяет избежать

случайного включения.

Для того, чтобы включить машину, нажмите на кнопку безопасности D и одновременно кнопку E (рис. 2).

## 8. РЕГУЛИРОВКА ГЛУБИНЫ ШЛИФОВАНИЯ

Если Вам необходимо выполнить финишную отделку, поворачивайте рычаг G (рис. 2) до желаемой позиции (максимальная глубина шлифования 1 мм).

Для снятия фаски легко и быстро, разместите фронтальный желобок V центра рубанка на рабочую поверхность кромки, направьте и плавно ведите рубанок, установив под углом 45 град. (рис. 3).

## 9. ЗАМЕНА АБРАЗИВНОЙ ГИЛЬЗЫ



**Отключите машину прежде, чем выполнять какие-либо ремонтные работы.**

Чтобы заменить абразивную гильзу, сделайте следующее:

- ослабьте рычаг J (рис. 4)
- снимите защитный кожух K (рис. 4), предварительно поднимая его за петлю до тех пор, пока абразивная гильза L не будет доступна (рис. 4)
- ослабить запирающий винт M (рис. 4)
- удалить абразивную гильзу L (рис. 4), потянув ее вбок



**Убедитесь в том, что роликовая головка N (рис. 5) не имеет заусенцев, пыли и т.п., прежде чем вставить новую абр.гильзу.**

Прежде чем установить новую абр.гильзу также убедитесь в том, что кольца O и P (рис. 5) в хорошем состоянии и не имеют царапин и заусенцев и правильно сидят в посадочном месте.

Вставьте новый ролик (гильзу), сделайте всю процедуру в обратном порядке.

-Проверьте чтобы ролик был на одном уровне с базой H (рис. 6); если необходимо выполнить регулировку: поднимите или опустите базу H (рис. 7), поворачивая регулировочный винт I (рис. 7) гаечным ключом 3 мм, до тех пор, пока ролик не выровняется с базой (рис. 6).

## 10. ЗАМЕНА О-ОБРАЗНЫХ ДЕТАЛЕЙ

Если Вы заметили, что O-образные детали вышли из строя, необходимо их заменить следующим образом:

-открутите гайку M, снимите деталь Q и O-образную деталь. Замените их новыми оригинальными фирмы VIRUTEX.

-удалите O-образные детали P из их посадочных желобков и детали Q, заменив их на новые оригинальные фирмы VIRUTEX (рис. 5).

## 11. ЗАМЕНА ПОДАЮЩЕГО РЕМНЯ



**Всегда отключайте рубанок от сети перед выполнением каких-либо ремонтных операций.**

Открутите винты S (рис. 8) и снимите защитный кожух R. Замените вышедший из строя ремень T новым оригинальным фирмы VIRUTEX, убедившись в том, что он правильно «сел». Будьте осторожны, насаживая его на зубцы шкива, не прилагайте усилий.

## 12. УСТАНОВКА ЩЕТОК И КОЛЛЕКТОРА



**Всегда отключайте рубанок от сети перед выполнением каких-либо ремонтных операций.**

Щетка должна быть заменена, если ее длина достигла 5 мм. (рис. 5)

Вышедшая из строя щетка должна быть заменена следующим образом:

Отвинтите черные фиксаторы U (рис. 5) и удалите изношенные щетки из направляющей. Замените ее новой оригинальной фирмы VIRUTEX, убедившись в том, что щетка скользит свободно в направляющей. Установите фиксаторы на прежнее место, оставьте машину на холостом ходу на 15 минут, чтобы убедиться в том, что щетки правильно «сели».



**Необходимо проверять состояние выходного отверстия коллектора, и при необходимости осуществлять его ремонт в фирменных сервисных центрах VIRUTEX.**

## 13. ЧИСТКА МАШИНЫ

Очень важно чистить машину каждый день после работы, продувая сухим воздухом.

Содержите кабель в хороших условиях.

Не закрывать вентиляционные отверстия машины.

## 14. УРОВЕНЬ ВИБРАЦИИ И ШУМА

Уровень шума и вибрации этого устройства были измерены в соответствии с европейским стандартом EN 60745-2-14 и EN 60745-1 и служат основанием для сравнения с другими машинами с подобными характеристиками. Обозначенный уровень вибрации был определен для основных операций и может использоваться

как начальное значение для того, чтобы оценить риски, возникающие вследствие вибрации. Однако, колебания могут достигнуть уровней, которые отличаются от объявленного значения при других условиях эксплуатации, с другими инструментами или с недостаточным техническим обслуживанием устройства или его приспособлений, достигае намного более высокой величины в результате цикла работы или способа, которым используется устройство. Необходимо принять меры по обеспечению безопасности пользователя от повышенной вибрации, например, поддержание устройства в чистоте и своевременное техническое обслуживание устройства, приспособлений и инструмента, а также организация продолжительности циклов работы (например, операционное время под нагрузкой и время простоя, т.к. сокращение последнего может существенно влиять на уровень вибрации).

## 15. ГАРАНТИЯ

Все изделия фирмы VIRUTEX имеют гарантию 12 месяцев с момента поставки. Гарантия не распространяется на ущерб или повреждения, возникшие в результате некорректного использования или естественного износа изделия. Любой ремонт должен выполняться на уполномоченных станциях техобслуживания VIRUTEX.

## 16. ПЕРЕРАБОТКА ЭЛЕКТРООБОРУДОВАНИЯ

Никогда не утилизируйте электрооборудование с бытовыми отходами. Оборудование, оснастка и упаковка должны подвергаться переработке, минимизирующей любое отрицательное воздействие на окружающую среду. Утилизацию необходимо производить в соответствии с правилами, действующими в вашей стране.

### Для стран, входящих в Европейский Союз и стран с системой селективного сбора отходов:

Если нижеприведенный символ указан на продукте или в сопровождающей документации, в конце срока его использования запрещается утилизация данного изделия совместно с бытовыми отходами.



В соответствии с Европейской Директивой 2002/96/ЕС, пользователь может уточнить у продавца или соответствующих местных властей, где и как можно утилизировать данное изделие без вреда для окружающей среды с

целью его безопасной переработки.

Фирма VIRUTEX оставляет за собой право на внесение изменений в свои изделия без предварительного уведомления.

## POLSKI

### SZLIFIERKA ŚCIERNA CE23N

(Patrz: ilustracje na stronach 22 i 23)

#### 1. INSTRUKCJE BEZPIECZEŃSTWA PRZY OBSŁUDZE SZLIFIERKI



**Przeczytaj dokładnie UŁOTKĘ OGÓLNYCH ZASAD BEZPIECZEŃSTWA załączoną do dokumentacji urządzenia.**

1. Przed podłączeniem urządzenia upewnij się, że zasilanie w sieci odpowiada zasilaniu wskazanemu na tabliczce znamionowej urządzenia.
2. Przed rozpoczęciem pracy upewnij się, że wałek ścierny jest zamocowany we właściwy sposób i nie ociera się o żadną część urządzenia.
3. Przed rozpoczęciem pracy upewnij się, że na powierzchni, którą zamierzasz poddać obróbce, nie ma żadnych gwoździ lub innych ostrych elementów, które mogłyby uszkodzić wałek ścierny.
4. Zawsze trzymaj ręce z dala od obszaru szlifowania i trzymaj urządzenie za jego uchwyt.
5. Pył powstały podczas szlifowania może być toksyczny lub szkodliwy dla Twojego zdrowia, w związku z czym niezbędne jest aby urządzenie było stale podłączone do odciążu.
6. Stosowanie odciążu jest pożądane również ze względu na wydłużenie żywotności wałka ściernego.
7. Poczekaj do momentu, w którym urządzenie całkowicie się zatrzyma zanim je odłożysz na miejsce lub spakujesz.
8. Przed przystąpieniem do jakichkolwiek prac konserwacyjnych, odłącz urządzenie od źródła zasilania.
9. Używając szlifierki stosuj środki ochrony słuchu (patrz: rozdział 13)
10. Zawsze używaj oryginalnych części zamiennych VIRUTEX.

#### 2. DANE TECHNICZNE

Napięcie.....	230 V
Moc.....	700 W
Silnik.....	50/60Hz
Prędkość bez obciążenia (obr./min).....	16,500
Szerokość szlifowania.....	81 mm
Max. głębokość szlifowania.....	1 mm
Waga.....	3,2 kg

Mierzona równowartość ciśnienia akustycznego jest stała przy płaszczyźnie A.....88 dB(A)  
Akustyczna siła dla płaszczyzny A.....99 dB(A)  
Odczylenie.....K = 3 dBA



### Ostaniać uszy!

Całkowita wartość wibracji..... $a_h$ : 2,5 m/c<sup>2</sup>  
Odczylenie.....K: 1,5 m/c<sup>2</sup>

## 3. STANDARDOWE WYPOSAŻENIE

Wewnątrz opakowania znajdziesz następujące elementy:

1. Szlifierkę ścierną CE23N wyposażoną w wałek ścierny o ziarnistości 50.
2. Prowadnicę boczną
3. 3-mm klucz imbusowy
4. Dyszę do podłączenia odciągu
5. Instrukcje obsługi

## 4. NARZĘDZIA

KOD OPIS

2345510 Wałek ścierny z karborundu o ziarnistości 40  
2345511 Wałek ścierny z karborundu o ziarnistości 50  
2345512 Wałek ścierny z karborundu o ziarnistości 60  
2345514 Wałek ścierny z tlenku cyrkonu o ziarnistości 60

## 5. AKCESORIA DODATKOWE

6446073 Zestaw do odkurzacza

## 6. OPIS I ZASTOSOWANIE

Szlifierka ścierna CE23N jest narzędziem, które będzie pożyteczne zarówno dla stolarzy, monterów osób zajmujących się restaurowaniem jaski i naprawą łodzi. Urządzenie jest zaprojektowane specjalnie do kształtowania i/lub szlifowania: drewna, drewna pokrytego fornirem, sklejki, płyty oraz takich materiałów jak włókno szklane i włókno węglowe wzmocnione żywicami epoksydowymi, winylowymi i poliestrowymi.

Aby polepszyć wydajność urządzenia i żywotność wałka ściernego, zalecamy następujące działania:  
- ustaw głębokość szlifowania w zależności od twardości materiału, który zamierzasz szlifować, aby urządzenie można było przesuwac z racjonalną prędkością, zapobiegnie to przegrzaniom mogącym wyniknac z długotrwałych strat na prędkości wałka.  
- po zużyciu wałka wymień go na nowy; zużyty wałek nie szlifuje wydajnie i może powodować przegrzania silnika i samego wałka.  
Urządzenie jest wyposażone w złączkę do odciągu, którą można podłączyć do naszych odkurzaczy AS182K, AS282K lub jakiegokolwiek odkurzacza przemysłowego za pośrednictwem STANDARDOWEGO ZESTAWU DO ODCIĄGU (nr 6446073). Aby zamontować złączkę do odciągu, należy zdjąć wyjście na odpadki A (Rys. 1) odkręcając śrubki B i zamontować w tym miejscu złączkę.

## 7. URUCHAMIANIE I WYŁĄCZANIE URZĄDZENIA

Szlifierka jest wyposażona w blokujący przycisk bezpieczeństwa, który zapobiega przypadkowemu uruchomieniu urządzenia. Aby uruchomić urządzenie, w trakcie wciskania włącznika E wciśnij przycisk bezpieczeństwa D (Rys. 2).

## 8. USTAWIANIE GŁĘBOKOŚCI SZLIFOWANIA

Gdy zachodzi potrzeba wykończenia lub/i wygładzenia obrabianej powierzchni, obracaj pokrętko G (Rys. 2) do uzyskania pożądanej głębokości szlifowania (maksymalna głębokość szlifowania: 1mm). Aby wygładzić krawędź obrabianego elementu w prosty i szybki sposób, przyłóż rowek "V" wyłobiony na środku podstawy szlifierki do obrabianej krawędzi i równo przesuwaj urządzenie, zachowując nachylenie pod kątem 45° (Rys. 3).

## 9. WYMIANA WAŁKA ŚCIERNEGO



**Przed przystąpieniem do jakichkolwiek prac konserwacyjnych, odłącz urządzenie od źródła zasilania.**

W celu wymiany wałka ściernego, wykonaj następujące czynności:

- Poluzuj pokrętko J (Rys. 4)
- Zdejmij osłonę K (Rys. 4), podnosząc ją za wypustkę i obracając do momentu, gdy wałek ścierny L będzie całkowicie odsłonięty (Rys. 4)
- Poluzuj nakrętkę trzpienia M (Rys. 4)
- Wymij wałek ścierny L (Rys. 4), wysuwając go z trzpienia.



**Upewnij się, że trzpień wałka N (Rys. 5) jest całkowicie wolny od odłamków, zanieczyszczeń, etc, zanim zainstalujesz nowy wałek**

Zanim zainstalujesz nowy wałek, sprawdź również czy uszczelki O-ringa O-P (Rys. 5) są w dobrym stanie i nie wykazują śladów spekań lub obrzęków, oraz że idealnie pasują w swoje miejsce.

Włóż nowy wałek, postępując według powyższego opisu, w odwrotnej kolejności.

- Sprawdź czy wałek jest równo z podstawą H (Rys. 6); jeśli sytuacja wymaga dodatkowych poprawek, postępuj w następujący sposób:
- Podwyższ lub obniż podstawę H (Rys. 7) regulując śrubę I (Rys. 7) za pomocą 3-mm klucza imbusowego, załączonego do urządzenia, do momentu, gdy wałek będzie wyrównany z podstawą (Rys. 6)

## 10. WYMIANA USZCZELEK O-RINGU

Jeśli zaobserwujecie, że uszczelki O-ringa są

zużyte, należy je wymienić według poniższych wskazówek:

- Wyjmij nakrętkę trzpienia M, głowicę dociskową Q i uszczelki O-ringa O (Rys. 5), zastępując je nowymi, oryginalnymi uszczelkami VIRUTEX.

- Wyjmij uszczelki O-ringa P z ich miejsc na trzpieniu wałka N i na głowicy dociskowej Q, zastępując je nowymi, oryginalnymi uszczelkami VIRUTEX (Rys. 5)

## 11. WYMIANA PASKA NAPĘDOWEGO

Odkręć śrubki S (Rys. 8) i zdejmij osłonę R. Wymień zużyty pasek napędowy T na nowy, oryginalny pasek VIRUTEX, dbając o to, aby go dokładnie dopasować do elementów napędu i nigdy nie robić tego na siłę.

## 12. KONSERWACJA SZCZOTEK I KOLEKTORA



**Przed przystąpieniem do jakichkolwiek prac konserwacyjnych, odłącz urządzenie od źródła zasilania.**

Wymień szczotki zanim osiągną minimalną długość 5mm (Rys. 5).

Odkręć czarne śrubki U (Rys. 5) na obudowie i wyjmij szczotki z ich prowadnic. Zastąp szczotki nowymi, oryginalnymi szczotkami Virutex, upewniając się, że swobodnie poruszają się one po swoich prowadnicach. Załóż pokrywę i zakręć śrubki, po czym pozostaw urządzenie włączone na 15 minut.



**Jeśli kolektor jest spalony lub nierówny, należy go naprawić w autoryzowanym punkcie serwisowym Virutex.**

## 13. CZYSZCZENIE URZĄDZENIA

Ważne jest aby zawsze dokładnie czyścić urządzenie po użyciu za pomocą strumienia powietrza. Dbaj o to, aby kabel zasilający był w idealnym stanie. Dbaj o to, aby otwory wentylujące i chłodzące w obudowie urządzenia były czyste i nie pozatykane.

## 14. HAŁAS I POZIOMY WIBRACJI

Pomiary poziomów hałasu oraz wibracji opisywanego urządzenia zostały dokonane zgodnie ze standardem europejskim EN 60745-2-14 i EN 60745-1 i służą jako punkt odniesienia przy porównaniach z innymi urządzeniami o podobnych zastosowaniach.

Przedstawiony poziom wibracji został określony dla podstawowych zastosowań urządzenia i może on być uznany za wartość wyjściową przy szacowaniu ryzyka związanego z wpływem wibracji. Jednakże, wibracje mogą osiągnąć poziomy, które będą odbiegały od przedstawionej wartości jeśli

warunki zastosowania będą inne, jeśli zastosujemy inne urządzenie lub jeśli urządzenie, jego układ elektryczny lub akcesoria nie będą konserwowane we właściwy sposób. Wówczas poziom wibracji może osiągać wyższą wartość, w zależności od wykonywanej pracy i sposobu w jaki korzystamy z urządzenia.

Dlatego też, należy określić wytyczne bezpieczeństwa, aby uchronić użytkownika przed działaniem wibracji, takie jak dbanie o to, aby urządzenie oraz jego układy były utrzymywane w idealnym stanie i ustalanie okresów pracy (czas pracy, gdy urządzenie jest poddawane obciążeniom oraz czas pracy, gdy urządzenie nie jest poddawane obciążeniom, czyli nie jest używane, jako że ograniczenie czasu pracy bez obciążenia może mieć istotny wpływ na całkowitą wartość oddziaływania).

## 15. GWARANCJA

Wszystkie urządzenia firmy VIRUTEX posiadają 12-miesięczną gwarancję od daty zakupu. Gwarancja nie obejmuje wszelkich uszkodzeń powstałych w wyniku niewłaściwej eksploatacji urządzeń jak również wynikających z ich naturalnego zużycia. W wypadku konieczności naprawy prosimy zwrócić się do oficjalnego serwisu technicznego VIRUTEX.

## 16. ПЕРЕРАБОТКА ЭЛЕКТРООБОРУДОВАНИЯ

Nigdy nie usuwaj sprzętu elektrycznego razem ze śmieciami domowymi. Utylizuj sprzęt, akcesoria i opakowania w sposób, który zminimalizuje jakikolwiek negatywny ich wpływ na środowisko. Stosuj się do przepisów obowiązujących w Twoim kraju. **Zastosowanie w Unii Europejskiej oraz w krajach europejskich stosujących selektywną zbiórkę odpadów:**

Jeśli poniższy symbol pojawia się na produkcie lub na dołączonej do niego informacji, nie należy po zakończeniu okresu jego żywotności wyrzucać go wraz z innymi odpadami pochodzenia domowego.



Zgodnie z Europejską Dyrektywą 2002/96/EC, użytkownik może skontaktować się ze sprzedawcą, od którego nabył produkt lub z odpowiednimi władzami lokalnymi, aby dowiedzieć się gdzie oraz w jaki sposób może oddać zużyty produkt do bezpiecznej, przyjaznej środowisku utylizacji.

VIRUTEX zastrzega sobie prawo do dokonywania zmian technicznych w urządzeniach bez uprzedzenia.

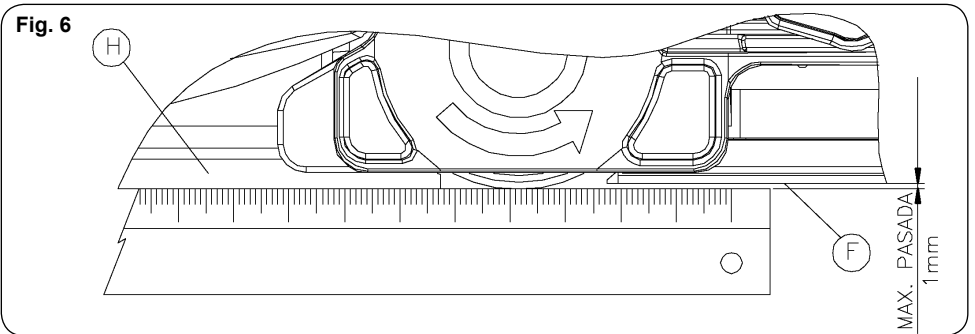
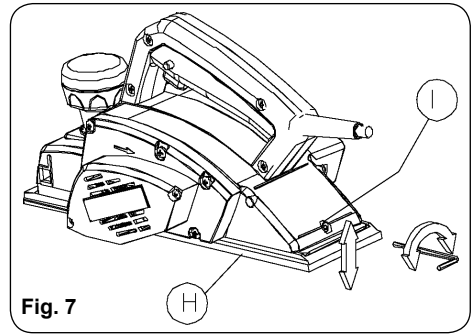
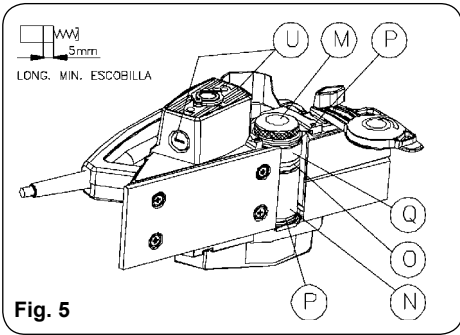
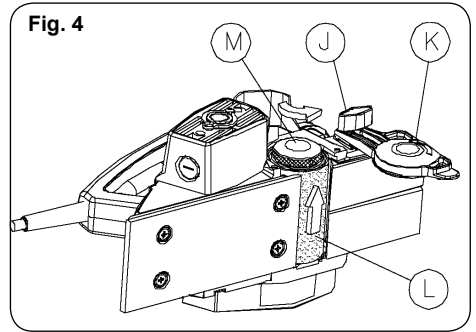
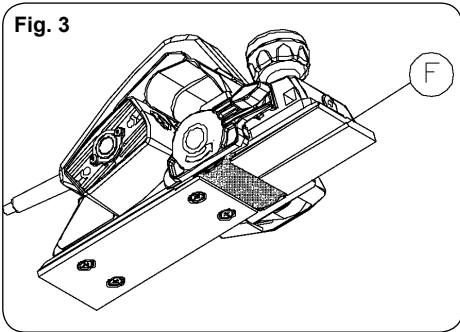
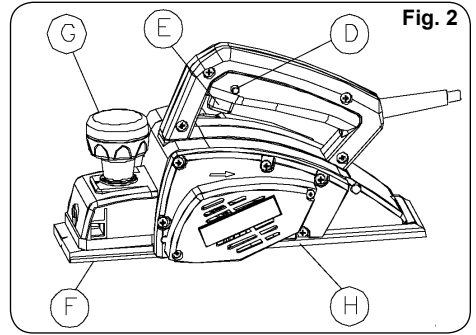
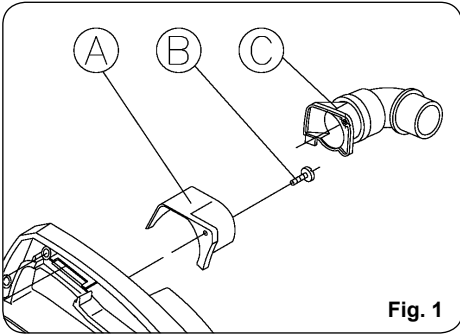

**Fig. 8**

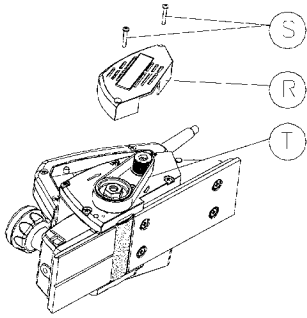



<http://www.virutex.es/registre>



Acceda a toda la información técnica.  
Access to all technical information.  
Accès à toute l'information technique.  
Zugang zu allen technischen Daten.  
Accedere a tutte le informazioni tecniche.  
Aceso a todas as informações técnicas.  
Dostęp do wszystkich informacji technicznych.  
Доступ ко всей технической информации.



2396414 042017

Virutex, S.A.  
Antoni Capmany, 1  
08028 Barcelona (Spain)

[www.virutex.es](http://www.virutex.es)