

n°16 fori non quotati Ø10.5  
Raggio di piega R3

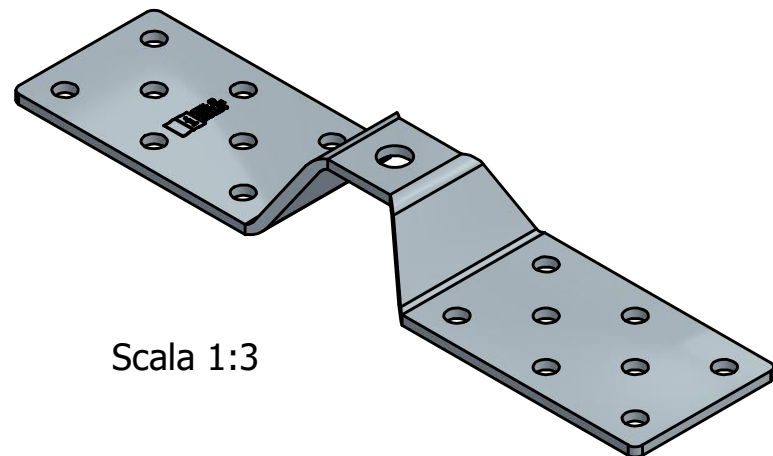

Scala 1:3

Rappresentazione  
marcatura  
Scala 1:1

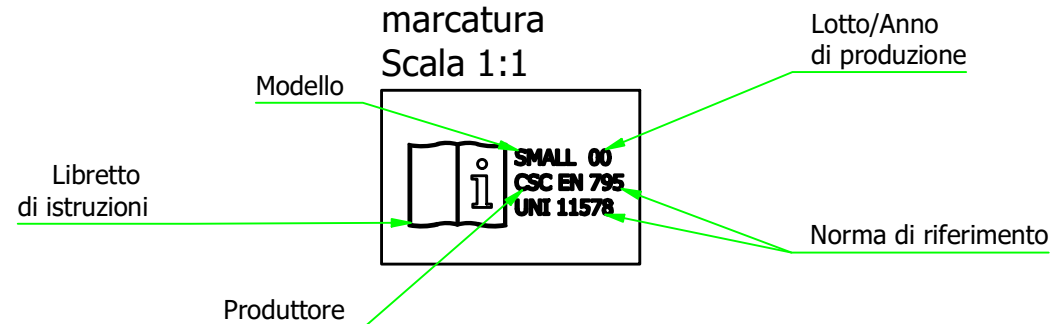

1		03/07/20		Modificato disegno e aggiunto marcatura		E.B.	F.T.
N°	Data	Modifica		Richiesto da		Eseg. da	
<b>C.S.C. s.r.l.</b> ATTREZZATURE PER LA SICUREZZA Via Europa, 1 - 42015 Correggio (Reggio Emilia) Italia Tel. +39 0522 732009 - Fax. +39 0522 732059 www.csceditizia.com		Cliente:	N° Commessa	N° Sezione			
				Sostituisce il:		Sostituito dal:	
Scala: 1:1		Note:		Dimensioni lineari non tollerate seguire tolleranze generali UNI-ISO 2768 - m		Dimensioni lineari di smussi e raccordi non tollerate seguire tolleranze generali UNI-ISO 2768 - m	
Disegnato da: H.D.	Materiale: S 235 JR (Fe 360 B)	Trattamento: Chromiting (alta resistenza)		Peso kg. 1,03 kg	n° Pezzi:		
Data: 06/04/17	Descrizione: Base piccola piana Small			Codice: 703			
Verificato da: E.B.							
Proprietà riservata - Riproduzione vietata - La ditta tutela i propri diritti a termine di Legge							