

Rappresentazione della marcatura
Scala 1:1

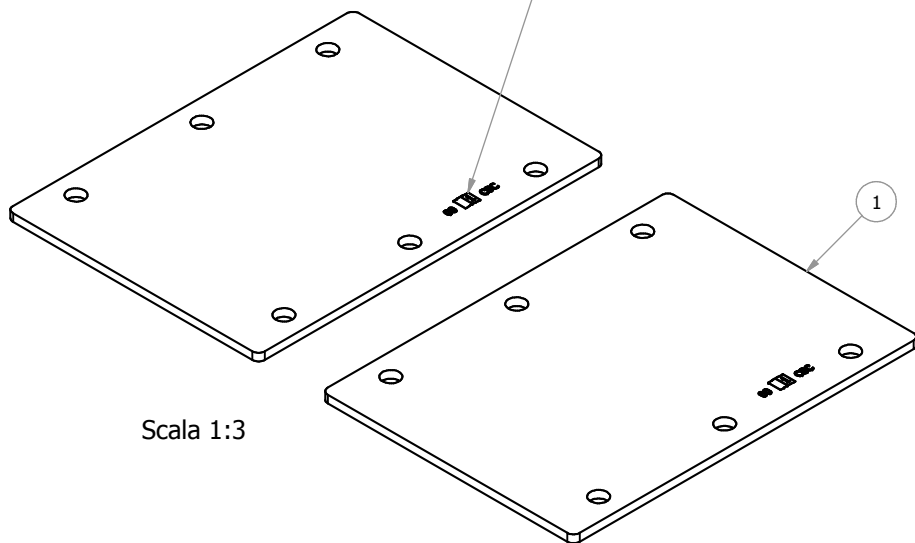
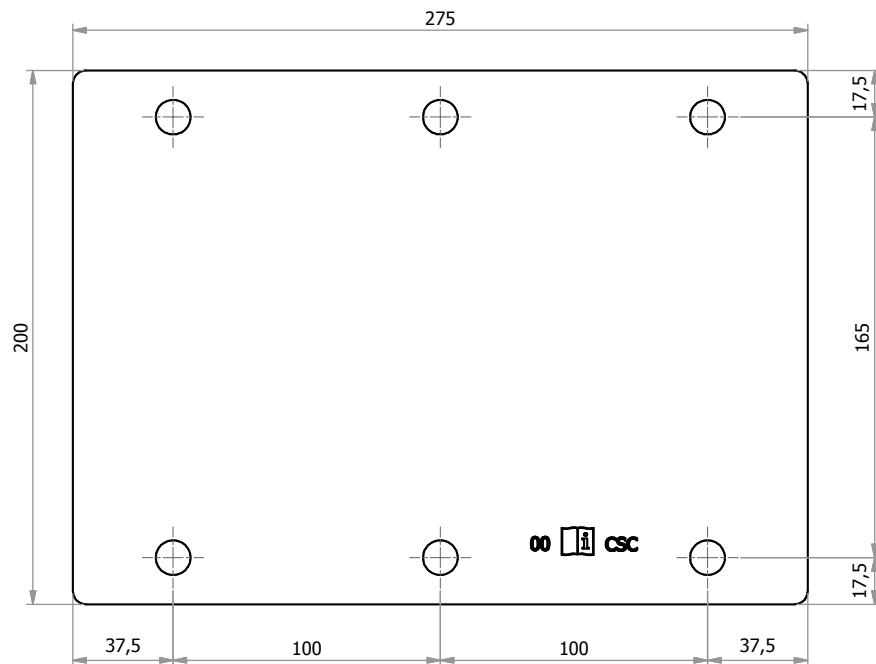
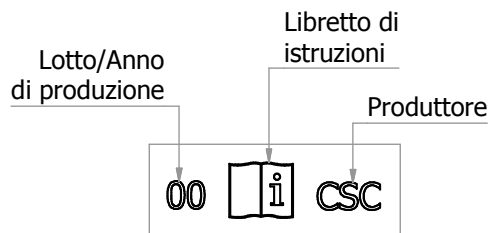

Scala 1:3

N°6 Fori non quotati Ø13
Spessore lamiera 6 mm

1	602BZ	Contropiastra per base allungata palo light	S 235 JR (Fe 360 B)	2
N°	CODICE	DESCRIZIONE	MATERIALE	Q.TÀ

N°	Data	Modifica	Richiesto da	Eseg. da
C.S.C. s.r.l. ATTREZZATURE PER LA SICUREZZA Via Europa, 1 - 42015 Correggio (Reggio Emilia) Italia Tel. +39 0522 732009 - Fax. +39 0522 732059 www.cscedilizia.com		Cliente: 	N° Commessa	N° Sezione
Scala: 1:2 Disegnato da: H.D. Data: 15/10/14 Verificato da: E.B.		Note: Materiale: S 235 JR (Fe 360 B) Descrizione: Coppia contropiastre per base allungata palo light	Sostituisce il: 	Sostituito dal:
		Dimensioni lineari non tollerate seguire tolleranze generali UNI-ISO 2768 - v Dimensioni lineari di smussi e raccordi non tollerate seguire tolleranze generali UNI-ISO 2768 - v Dimensioni angolari non tollerate seguire tolleranze generali UNI-ISO 2768 - v	Trattamento: Zincatura a freddo	Peso kg. 5,10 kg n° Pezzi: Codice: 602B