

# Valante Luxe Pro Smartwatch

M4/H58



Copyright verklaring: © Valante – BV AK-Media. Alle rechten voorbehouden. Niets uit deze uitgave mag worden veeelvoudigd, opgeslagen in een geautomatiseerd gegevensbestand, of openbaar gemaakt, in enige vorm of op enige wijze, hetzij elektronisch, mechanisch, door print-outs, kopieën, of op welke manier dan ook, zonder voorafgaande schriftelijke toestemming van de uitgever.

## Inhoud

<b>Opmerkingen voor gebruik</b> .....	3
<b>Bediening</b> .....	3
Smartwatch .....	3
In de verpakking .....	3
Instructies .....	4
<b>Installatie app &amp; Bluetooth verbinding</b> .....	4
Smartwatch verbinden .....	4
<b>Producteigenschappen</b> .....	4
<b>Compatibiliteit</b> .....	5
<b>Gebruiksaanwijzing</b> .....	5
Uitvouwmenu .....	5
Sport interface.....	5
Hartslag .....	5
Bloeddruk .....	5
Sport modes .....	6
Slaapmonitor .....	6
Stopwatch.....	6
Berichten .....	6
QR-code .....	7
Helderheid aanpassen.....	7
Instellingen .....	7
Draai pols.....	7
Fabrieksinstellingen.....	8
Vind telefoon.....	8
Menstruatiecyclus .....	8
<b>Voorzorgsmaatregelen</b> .....	9

## Opmerkingen voor gebruik

1. De smartwatch kan hartslag dynamisch en in real-time meten, alsook de bloeddruk, maar dit toestel kan niet gebruikt worden voor medische doeleinden.
2. Opladen: Laad de smartwatch voor gebruik op tot hij volledig opgeladen is. Zorg ervoor dat de 2 contactpunten van de magnetische lader goed gelijk zitten op de twee oplaadpunten van de smartwatch of gebruik oplaadclip voor een usb-adapter (adapter 5V 500mA). Let er goed op dat er geen vuil, oxidatie of onzuiverheden op de metalen contacten zitten.

Er verschijnt een oplaad icoon op het scherm van de smartwatch wanneer hij aan het opladen is. Wanneer u de smartwatch lange tijd niet gebruikt, laad hem dan om de drie maanden een keer volledig op.

3. Niet opladen met een oplader met een hogere output dan 2A; anders raakt de smartwatch beschadigd.
4. Niet douchen onder heet water of de smartwatch blootstellen aan hogere temperaturen; anders vermindert de waterresistentie van de watch.
5. Niet opladen in een vochtige omgeving of in de buurt van water.

## Bediening

### Smartwatch

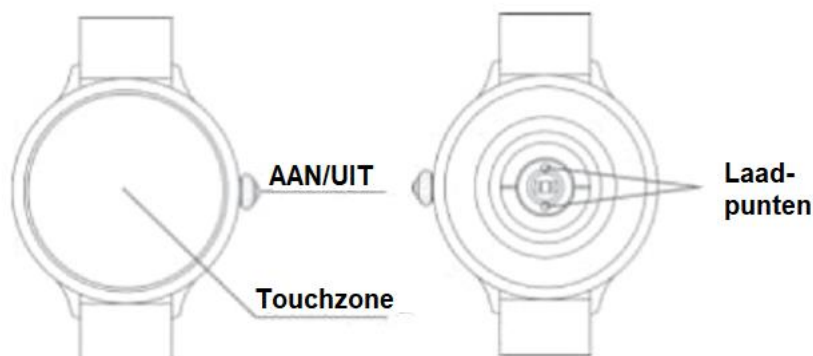

**Opmerking: De watch ondersteunt full-screen bediening en bediening werkt volgens de afbeelding hierboven.**

### In de verpakking

Smartwatch

Handleiding

Doosje

Laadkabel

## Instructies

- A. Lang drukken voor AAN/AF.
- B. Kort drukken om schermje op te lichten/uit te zetten.

## Installatie app & Bluetooth verbinding

Zoek FFit in Google Play voor Android of in Apple Store voor iPhone, of scan de onderstaande QR-code om de app te downloaden en te installeren.



QR-code FFit  
(Android)



QR-code FFit  
(iOS)

**Opmerking: Geschikt voor Android 4.4 en hoger; iOS 8.0 en hoger; Bluetooth 4.0 en hoger.**

## Smartwatch verbinden

Selecteer 'binding device' en controleer of de smartwatch verbonden kan worden. Wanneer er verschillende toestellen in de buurt zijn, selecteer MAC adres van de smartwatch en probeer te verbinden. Wanneer de smartwatch succesvol verbonden is, verschijnt er bovenaan op het scherm van de smartwatch een Bluetooth-icoontje.

## Producteigenschappen



Behuizing: IML  
Bluetooth: 4.2  
Processor: nrf52832  
Schermje: 1.1 inch TFT  
Batterij: 160mAh  
Batterijtype: polymeer lithium  
Stand-by: 10-15 dagen  
Waterproof: ip68  
Opladen: magnetische oplader  
Temperatuur: 0-40 graden

## Compatibiliteit

Hoger dan iOS 8.0

Android 4.4 en hoger

Compatibel met de meeste mobiele telefoons op de markt.

## Gebruiksaanwijzing

Uitvouwmenu



Druk op icoontje 'Dial switch' om de display te veranderen.

Sport interface

Druk om sport interface te betreden en huidige sport te kiezen.



Hartslag

Swipe naar hartslag interface om metingen te beginnen en data te tonen.



Bloeddruk

Swipe om bloeddruk interface te betreden, begin te meten en toon de bloeddruk data.



### Sport modes

Swipe naar de gewenste sport en druk start om te beginnen monitoren.



### Slaapmonitor

Monitor iedere avond de slaapkwaliteit en de gegevens van uw slaap.

Opmerking: De smartwatch activeert de slaapmonitor iedere avond vanaf 21:30 uur.



### Stopwatch

Swipe omlaag naar stopwatch interface, druk start om te timen, druk opnieuw om te stoppen, druk linkse knop en data wordt terug op nul gezet.



### Berichten

Swipe naar berichten interface om ontvangen berichten te bekijken.



## QR-code

Swipe omlaag op interface, druk om QR-code te tonen en scannen met mobiele telefoon om de app te downloaden.



QR-code FFit  
(Android)



QR-code FFit  
(iOS)

## Helderheid aanpassen

Swipe om helderheid interface te betreden en druk +/- om helderheid aan te passen.



## Instellingen

Swipe hoofdmenu, druk om instellingen te betreden en alle functies worden getoond.



## Draai pols

Druk op 'raise wrist' om schermje te laten oplichten bij polsbewegingen.



## Fabrieksinstellingen

Swipe naar fabrieksinstellingen om terug naar oorspronkelijke instellingen te resetten.



## Vind telefoon

Uitvouwmenu omlaag, druk om interface 'vind telefoon' te activeren, de telefoon zal rinkelen.



## Menstruatiecyclus

Nadat de smartwatch verbonden is met de app, kunnen daar persoonlijke gegevens ingesteld worden om de menstruatiecyclus te voorspellen, zoals veilige periode en ovulatiesprong, en op het overeengekomen tijdstip verschijnt het icoontje op het scherm.

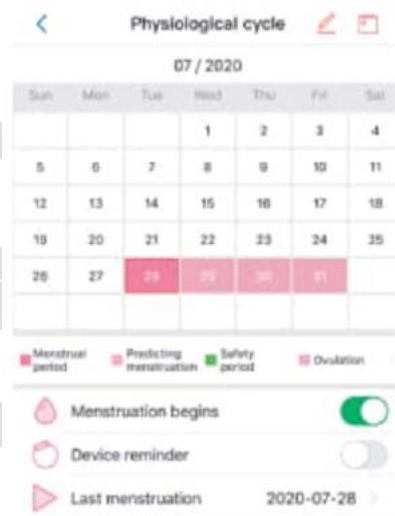



## Voorzorgsmaatregelen

1. Waarom moet de smartwatch strak om de pols gedragen worden tijdens de metingen?

De smartwatch werkt met optische sensoren om de hartslag te monitoren. Wanneer de smartwatch niet strak om de pols wordt gedragen, kan er invloed zijn van lichtinval. Daardoor wordt de nauwkeurigheid van de metingen beïnvloed.

2. De watch mag niet gedragen worden bij contact met heet water. Ook niet om een warm bad te nemen.

Eerste factor: Het warme water veroorzaakt stoom. Deze stoom kan leiden tot condensvorming achter het schermje. Wanneer de temperatuur later zakt, wordt de damp geleidelijk omgezet tot waterdruppels die het interne circuit en de elektronische elementen van de watch kunnen beschadigen.

Tweede factor: temperatuur

Grote en plotse schommelingen tussen warme en koude temperaturen, kan de goede werking beïnvloeden en de smartwatch zelfs beschadigen. Hou hier rekening mee tijdens het dagelijks gebruik.