

AVE Vitrinas Expositoras

VITRINAS REFRIGERADAS EXPOSITORAS PARA CARNICERIAS Y CREMERIAS

CARACTERISTICAS ESTANDAR

asber 

Construcción exterior en acero inoxidable, salvo laterales.
 Reserva refrigerada en lámina de acero pre-pintada en color gris.
 Laterales en ABS inyectado de 40 mm. de espesor.
 Bandejas plano de exposición lisas en acero inoxidable.
 Aislamiento de poliuretano inyectado de 40 mm. de espesor y 40 Kg./m³ de densidad, sin CFC.
 Cristal frontal templado y abatible, dos versiones disponibles: cristal curvo, cristal recto.
 Cristales laterales templados, dos versiones disponibles: cristales curvos, cristales rectos.
 Encimera intermedia de trabajo en acero inoxidable.
 Estante (1) intermedio de cristal templado, no refrigerado, incluye luz de LED.
 Perfiliería en aluminio anodizado.

Sistema de refrigeración estático, gas refrigerante ecológico R-404 A, sin CFC.
 Compresor hermético con condensador ventilado.
 Evaporador de tubo de cobre y aletas de aluminio.
 Evaporación automática del agua de deshielo en bandeja.
 Drenaje de reserva refrigerada a piso.
 Control electrónico de temperatura y de deshielo con visor digital.
 Temperatura de trabajo: 2 °C a 5 °C en ambiente externo de 24 °C a 27 °C.
 Clase climática 3 (25 °C y 60% H.R.), régimen M1.
 Iluminación con luz de LED en encimera superior.
IMPORTANTE: equipos expositores, no conservadores. Terminada la jornada de trabajo se debe retirar el producto y ubicarlo en una cámara de conservación externa.



AVE-9-20-C



AVE-9-20-R

OPCIONES Y ACCESORIOS: Voltaje: 220V. - I - 50Hz. o 220V. - I - 60Hz.



Modelo	Puertas	Exposición (m ²)	Potencia (BTU's)	Consumo (W)	Refrigerante	Frente	Dimensiones (mm) Profundidad	Altura	Embalaje (m ³)	(kg)
AVE-9-15-R	2	0.97	2304	1102	R-404A	1525	940	1231		169
AVE-9-20-R	3	1.31	3004	1277	R-404A	2025	940	1231		213
AVE-9-15-C	2	0.97	2304	1102	R-404A	1525	940	1231		169
AVE-9-20-C	3	1.31	3004	1277	R-404A	2025	940	1231		213

NOTA: Especificaciones sujetas a cambios sin previo aviso.

AVE Vitrinas Expositoras

VITRINAS REFRIGERADAS EXPOSITORAS PARA CARNICERIAS Y CREMERIAS

VISTAS CAD

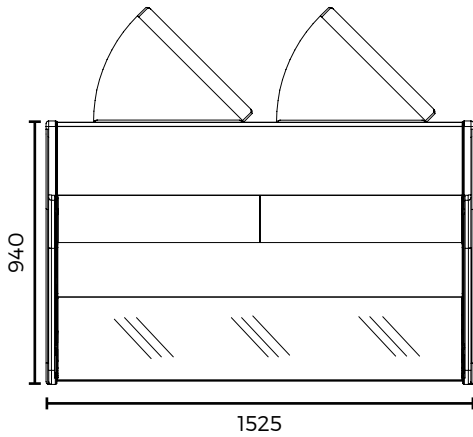

AVE-9-15-C / AVE-9-15-R

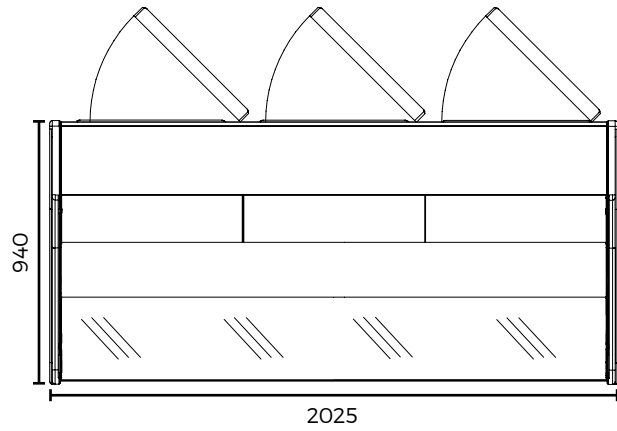

AVE-9-20-C / AVE-9-20-R

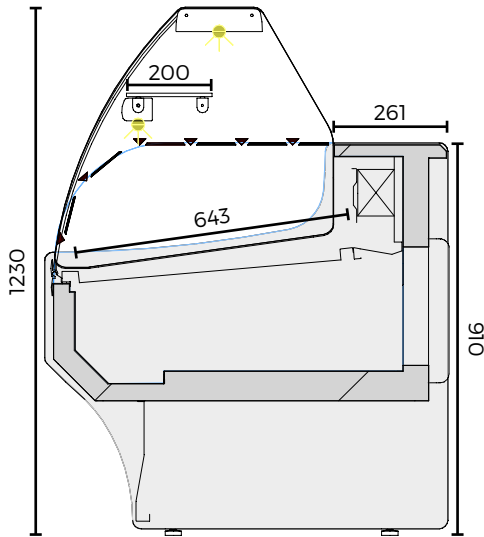

VISTA LATERAL
MODELOS AVE-9-C

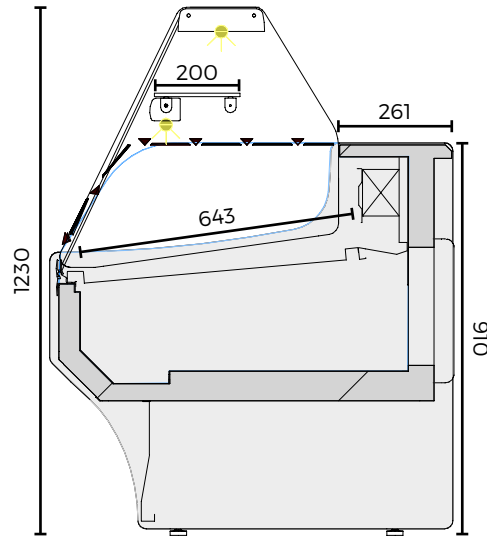

VISTA LATERAL
MODELOS AVE-9-R

