



Catálogo:
CATERING

Capítulo:
HORNOS

Artículo:
APE-101 400/230V 3N/3 50/60Hz

Código:
19011023

<u>DIMENSIONES Y PESOS</u>		<u>Netos</u>	<u>Brutos</u>
Largo	mm	897,00	980,00
Fondo	mm	898,00	1.001,00
Alto	mm	1.160,00	1.330,00
Peso	kg	172,00	195,00
Volumen	m3	0,97	1,31

<u>ELECTRICIDAD</u>		<u>400/230V</u>	<u>50/60Hz</u>
Potencia			19,20 kW
Cableados	230 V. I+N+T	2X2,5+T - 12 A	
	230 V. III+T	3X10+T - 32 A	
	400 V. III+N+T	4X6+T - 16 A	

GAS No necesita

<u>AGUA</u>		<u>Consumo</u>	<u>40 lit/h</u>
Presión		Water Pres:200-400kPa(2-4bar)	

VAPOR No necesita

AIRE No necesita

NIVEL SONORO **60,00 db**

<u>INSTALACIÓN - CONEXIONES Y ACOMETIDAS</u>		<u>Ø</u>
▶	ELECTRICIDAD	
▶	DESAGÜE	30X25
▶	AGUA FRIA DESC.	3/4
▶	AGUA FRIA	3/4

DESCRIPCIÓN

HORNO ADVANCE PLUS, APE-101

La alta tecnología aplicada a la cocina:

- Alta calidad profesional en la cocina
- Precisión y exigencia en el trabajo
- Excelentes resultados
- Ahorro en tiempo y costes

Capacidad para 10 bandejas GN-1/1.

Control de funcionamiento mediante pantalla "touch control"

4 modos de cocción: Vapor, Vapor Regulable (Control de Humedad durante la cocción), Regeneración y Convección (hasta 300°C)

Opción de precalentamiento de la cámara.

Modo control de horno sencillo, ""Fagor Easy"".

Gestión de programas de cocción ""Fagor Cooking"".

Control de cocción por bandejas, ""Fagor Multi-Tray System"".

Programación retardada de: Cocción, Cocción baja temperatura, y Lavado de la cámara.

Historial: Grabación de diferentes modos de cocinado utilizados.

3 Velocidades - 2 potencias.

Sistema Cold-Down de enfriamiento de cámara.

Sistema "auto-reverse" para inversión del giro del ventilador.

5 programas de lavado de la cámara.

Sonda con dispositivo multisensor de temperaturas.

Software para PC de gestión: Historial, recetas. HACCP, manuales...

Sistema HACCP de registro de datos de cocción.

Generador de vapor provisto de detector de cal.

Sistema de descalcificación semi-automático.

Vaciado automático del generador cada 24 horas de cocción.

Puerta con mecanismo de cierre hermético rápido, con doble cristal.

Cristal interno abatible.

Sistema de detección de errores. Sistema modo SAT.

Protección IPX-5.

Ducha retráctil.

Potencia: 19,2 kW.

Dimensiones: 868 x 867 x 1.117 mm.

Accesorios opcionales:

- Estructura portabandejas EB-101 y portaplatos EP-101, y carro portaestructura CP-101
- Soporte SH-101
- Armario soporte neutro ANH-101 o caliente ACH-101"





Catálogo:
CATERING

Capítulo
HORNOS

Artículo:
APE-101 400/230V 3N/3 50/60Hz

Código:
19011023

ESQUEMA - DIMENSIONES

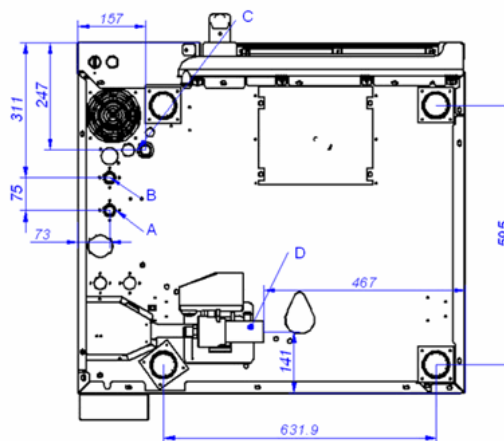
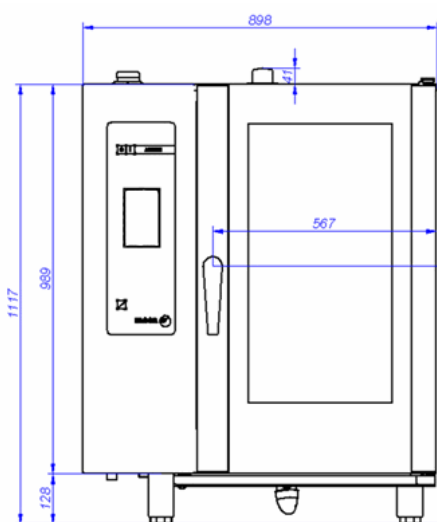

APE-101

VISTA DE LA BASE DESDE LA PARTE INFERIOR
VIEW FROM THE BOTTOM OF THE MACHINE

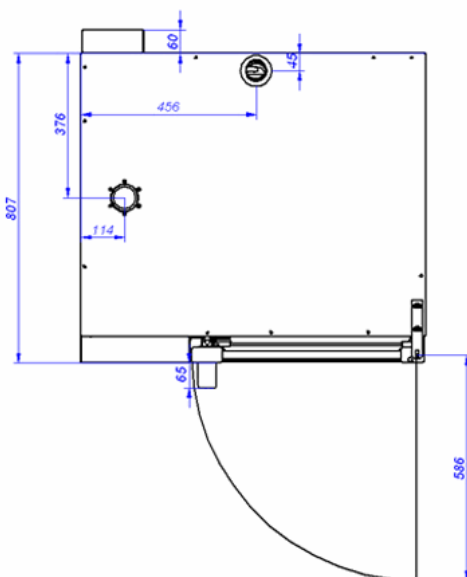

- A: Entrada de agua blanda
- B: Entrada de agua dura
- D: Desagüe
- C: Alimentación eléctrica

- A: Soft water inlet
- B: Water inlet
- D: Drain
- C: Electrical connection